



# **MB5100 series**

## **Online kézikönyv**

A nyomtató funkciói  
Áttekintés  
Nyomtatás  
Beolvasás  
Faxolás  
Hibaelhárítás

## Tartalom

|  |    |
|--|----|
| Az online kézikönyv használata. . . . .  | 23 |
| Védjegyek és licencek. . . . .   | 24 |
| Tippek a kereséshez. . . . .   | 32 |
| A készülék használata. . . . .   | 34 |
| Dokumentumok nyomtatása a számítógépről (Windows). . . . .                             | 35 |
| Dokumentumok nyomtatása a számítógépről (Mac OS). . . . .                              | 38 |
| Másolás. . . . .   | 42 |
| Faxolás. . . . .   | 45 |
| A nyomtató funkciói. . . . .   | 47 |
| Printing from an AirPrint-enabled Printer. . . . .                                     | 48 |
| Printing from an AirPrint-enabled Printer with Mac. . . . .                            | 49 |
| Printing from an AirPrint-enabled Printer with iOS Device. . . . .                     | 51 |
| Csatlakozás vezeték nélkül „közvetlen kapcsolattal”. . . . .                           | 55 |
| Különbféle nyomtatással kapcsolatos tartalmak letöltése. . . . .                       | 56 |
| Anyagok nyomtatása az Easy-PhotoPrint+ webes alkalmazással. . . . .                    | 57 |
| A nyomtató (Printer) kényelmes kezelése a Quick Utility Toolbox használatával. . . . . | 58 |
| Az elérhető csatlakoztatási módszerek. . . . .   | 59 |
| Üveglapnál nagyobb eredeti dokumentumok beolvasása. . . . .                            | 62 |
| Több eredeti dokumentum beolvasása egyszerre. . . . .                                  | 63 |
| Using PIXMA/MAXIFY Cloud Link. . . . .   | 64 |
| Notice for Web Service Printing. . . . .   | 65 |
| Using PIXMA/MAXIFY Cloud Link from Your Printer. . . . .                               | 66 |
| Before Using PIXMA/MAXIFY Cloud Link. . . . .  | 67 |
| Registering Printer Information to PIXMA/MAXIFY Cloud Link. . . . .                    | 69 |
| Application Management. . . . .  | 72 |
| Using PIXMA/MAXIFY Cloud Link. . . . .   | 77 |
| Cloud Windows. . . . .   | 80 |
| Cloud Troubleshooting. . . . .   | 83 |
| Using PIXMA/MAXIFY Cloud Link from Your Smartphone, Tablet, or Computer. . . . .       | 84 |
| Before Using Canon Inkjet Cloud Printing Center. . . . .                               | 85 |

|  |            |
|--|------------|
| Requirements for Canon Inkjet Cloud Printing Center operation. . . . .   | 86         |
| Registering User Information to Canon Inkjet Cloud Printing Center. . . . .  | 88         |
| Registering User Information to Canon Inkjet Cloud Printing Center (Color LCD Monitor). . .  | 89         |
| Registering User Information to Canon Inkjet Cloud Printing Center (Monochrome LCD Monitor). . . . .                                 | 97         |
| Registering User Information to Canon Inkjet Cloud Printing Center (No LCD Monitor/Using PRO-1000 series or PRO-500 series). . . . . | 106        |
| Using Canon Inkjet Cloud Printing Center. . . . .  | 113        |
| Canon Inkjet Cloud Printing Center window. . . . .   | 117        |
| Adding a Printer. . . . .  | 156        |
| Adding a PIXMA/MAXIFY Cloud Link User. . . . .   | 159        |
| Troubleshooting Canon Inkjet Cloud Printing Center. . . . .  | 165        |
| Egyszerű nyomtatás okostelefonról vagy táblagépről a Canon PRINT Inkjet/SELPHY segítségével. . . . .                                 | 168        |
| Printing with Windows RT. . . . .  | 169        |
| Az online tárhelyekkel való együttműködésre szolgáló funkció. . . . .  | 170        |
| <b>Papír, eredeti dokumentumok, tintatartályok stb. kezelése. . . . .</b>  | <b>171</b> |
| Papír betöltése. . . . .   | 172        |
| Papírforrások. . . . .   | 173        |
| Normál papír/fotópapír betöltése. . . . .  | 175        |
| Boríték betöltése. . . . .   | 180        |
| Eredeti dokumentum betöltése. . . . .  | 184        |
| Eredeti dokumentumok betöltésének helye. . . . .   | 185        |
| Eredeti dokumentumok üveglapra helyezése. . . . .  | 186        |
| Dokumentumok betöltése az ADF-be (az automatikus lapadagolóba). . . . .  | 187        |
| Betöltés használat alapján. . . . .  | 188        |
| Támogatott eredeti dokumentumok. . . . .   | 190        |
| USB flash meghajtó behelyezése. . . . .  | 192        |
| USB flash meghajtó behelyezése. . . . .  | 193        |
| USB flash meghajtó eltávolítása. . . . .   | 194        |
| A tintatartályok cseréje. . . . .  | 195        |
| A tintatartályok cseréje. . . . .  | 196        |
| A tintaállapot ellenőrzése az érintőképernyőn. . . . .   | 202        |

|  |            |
|--|------------|
| <b>Karbantartás</b> . . . . .  | <b>203</b> |
| Ha a nyomtatás halvány vagy a színe nem egyenletes. . . . .                  | 204        |
| A karbantartás folyamata. . . . .  | 205        |
| Fúvóka-ellenőrző minta nyomtatása. . . . .                                   | 207        |
| A fúvóka-ellenőrző minta kiértékelése. . . . .                               | 209        |
| A nyomtatófej tisztítása. . . . .  | 211        |
| Fokozott nyomtatófej-tisztítás. . . . .                                      | 213        |
| A Nyomtatófej igazítása. . . . .   | 215        |
| Manuális nyomtatófej-igazítás. . . . .                                       | 217        |
| <b>Karbantartási funkciók végrehajtása számítógépről (Windows)</b> . . . . . | <b>221</b> |
| A nyomtatófejek tisztítása. . . . .  | 222        |
| Nyomtatófej-igazítás. . . . .  | 224        |
| Kézi nyomtatófej-igazítás. . . . .   | 225        |
| Fúvóka-ellenőrző minta nyomtatása. . . . .                                   | 228        |
| <b>Tisztítás</b> . . . . .   | <b>229</b> |
| A külső felületek tisztítása. . . . .  | 230        |
| Az üveglap és a dokumentumfedél tisztítása. . . . .                          | 231        |
| Az ADF (automatikus lapadagoló) megtisztítása. . . . .                       | 232        |
| A laptovábbító görgők tisztítása. . . . .                                    | 234        |
| A készülék belsejének tisztítása (Alsó lemez tisztítása). . . . .            | 236        |
| A kazettában található párna tisztítása. . . . .                             | 239        |
| <b>Áttekintés</b> . . . . .  | <b>240</b> |
| <b>Biztonság</b> . . . . .   | <b>242</b> |
| Biztonsági előírások. . . . .  | 243        |
| Szabályozásra vonatkozó információk. . . . .                                 | 244        |
| WEEE (EU&EEA). . . . .   | 245        |
| <b>Fő részek és használatuk</b> . . . . .                                    | <b>257</b> |
| A nyomtató részei és kezelőszervei. . . . .                                  | 258        |
| Előlnézet. . . . .   | 259        |
| Hátulnézet. . . . .  | 261        |
| Belső nézet. . . . .   | 262        |
| Kezelőpanel. . . . .   | 263        |
| Áramellátás. . . . .   | 265        |



|  |            |
|--|------------|
| A készülék bekapcsolt állapotának ellenőrzése. . . . .                   | 266        |
| A készülék be- és kikapcsolása. . . . .                                  | 267        |
| A tápcsatlakozó/tápkábel ellenőrzése. . . . .                            | 269        |
| A készülék tápkábelének kihúzása. . . . .                                | 270        |
| A kezelőpanel használata. . . . .  | 271        |
| Számok, betűk és jelek beírása. . . . .                                  | 275        |
| <b>Beállítások módosítása. . . . .</b>                                   | <b>277</b> |
| A nyomtatóbeállítások megváltoztatása a számítógépről (Windows). . . . . | 278        |
| A nyomtatási beállítások módosítása. . . . .                             | 279        |
| Gyakran használt nyomtatási profil regisztrálása. . . . .                | 281        |
| A Nyomtató tápellátásának kezelése. . . . .                              | 283        |
| A Nyomtató működési zajának csökkentése. . . . .                         | 284        |
| A Nyomtató működési módjának megváltoztatása. . . . .                    | 286        |
| Beállítások módosítása a kezelőpanelről. . . . .                         | 288        |
| Beállítások módosítása a kezelőpanelről. . . . .                         | 289        |
| A kezelőpanelen beállítható elemek. . . . .                              | 291        |
| Faxbeállítások. . . . .  | 292        |
| Nyomt. beáll. . . . .  | 297        |
| LAN-beállítások. . . . .   | 298        |
| Eszköz felhasználói beállításai. . . . .                                 | 304        |
| Időzónák listája. . . . .  | 307        |
| Nyelv kiválasztása. . . . .  | 309        |
| Firmware frissítése. . . . .   | 310        |
| Kazettabeállítások. . . . .  | 312        |
| Rendszergazdai jelszó beállít. . . . .                                   | 313        |
| A rendszergazdai jelszó beállítása a kezelőpanelen. . . . .              | 314        |
| Művelet korlátozásai. . . . .  | 316        |
| A készüléken végrehajtott műveletek korlátozása. . . . .                 | 317        |
| Beállítások visszaállítása. . . . .                                      | 320        |
| Webszolgáltatás-beállítások. . . . .                                     | 322        |
| Rendszerinformáció. . . . .  | 323        |
| ECO-beállítások. . . . .   | 324        |
| Csendes beállítások. . . . .   | 329        |
| A kedvenc beállítások regisztrálása (Egyéni profilok). . . . .           | 331        |
| Annak megnézése, hogy a készüléket összesen hányszor használták. . . . . | 333        |

|  |            |
|--|------------|
| Changing Printer's Setting Using Web Browser. . . . .  | 334        |
| Changing Settings Using Web Browser. . . . .   | 335        |
| Registering Printer's Root Certificate to Web Browser. . . . .   | 338        |
| Changeable Setting Items Using Web Browser. . . . .  | 342        |
| Setting Password. . . . .  | 344        |
| Setting Mail Server. . . . .   | 346        |
| Specifying Mail Setting for Sending Scanned Data. . . . .  | 348        |
| Receiving Printer Status by E-mail. . . . .  | 349        |
| <b>Hálózati kapcsolat. . . . .</b>   | <b>351</b> |
| Tippek a hálózati kapcsolathoz. . . . .  | 352        |
| Alapértelmezett hálózati beállítások. . . . .  | 353        |
| Másik nyomtató is található ugyanilyen névvel. . . . .   | 355        |
| Csatlakozás másik számítógéphez LAN-kapcsolaton keresztül/Váltás USB-kapcsolatról LAN-kapcsolatra. . . . . | 356        |
| A hálózati beállítások kinyomtatása. . . . .   | 357        |
| A helyi hálózati csatlakozási mód váltása/A vezeték nélküli LAN hálózati mód váltása. . . . .              | 363        |
| <b>Hálózati beállítások (IJ Network Device Setup Utility) (Windows). . . . .</b>                           | <b>365</b> |
| IJ Network Device Setup Utility. . . . .   | 366        |
| Az IJ Network Device Setup Utility elindítása. . . . .   | 367        |
| Az IJ Network Device Setup Utility képernyője. . . . .   | 368        |
| Hálózati beállítások megadása. . . . .   | 373        |
| Vezetékes LAN hálózat beállítása/a beállítások módosítása. . . . .   | 374        |
| Vezeték nélküli LAN hálózat beállítása/a beállítások módosítása. . . . .                                   | 377        |
| Nyomtatóadatok hozzárendelése. . . . .   | 382        |
| A hálózati beállítások inicializálása. . . . .   | 383        |
| A rendszergazdai jelszó módosítása. . . . .  | 384        |
| Kritériumok beállítása nyomtató kereséséhez/adott nyomtató keresése. . . . .                               | 385        |
| Ha megjelenik a WEP-adatok képernyője. . . . .   | 387        |
| Ha megjelenik a WPA/WPA2-adatok képernyője. . . . .  | 388        |
| A hálózati beállítások ellenőrzése. . . . .  | 389        |
| A vezeték nélküli hálózat állapotának ellenőrzése. . . . .   | 390        |
| A számítógép hálózati információinak megjelenítése. . . . .  | 392        |
| A nyomtató hálózati információinak megjelenítése. . . . .  | 393        |
| A nyomtató és a vezeték nélküli router közötti kapcsolat állapotának ellenőrzése. . . . .                  | 394        |
| A hálózati beállítások közötti eltérések ellenőrzése. . . . .  | 395        |

|   |     |
|---|-----|
| Az IJ Network Device Setup Utility menüi. . . . .                                     | 396 |
| nyomtató menü. . . . .  | 397 |
| Megjelenítés menü. . . . .  | 399 |
| Beállítás menü. . . . .   | 401 |
| Súgó menü. . . . .  | 402 |
| Egyéb hálózati információk. . . . .   | 403 |
| Technikai kifejezések. . . . .  | 404 |
| Korlátozások. . . . .   | 411 |
| Tűzfal (Firewall). . . . .  | 412 |
| Hogyan érhető el az optimális nyomtatási eredmény? . . . . .                          | 413 |
| Tippek a tintához. . . . .  | 414 |
| Tippek a nyomtatáshoz. . . . .  | 415 |
| Nyomtatás előtt ellenőrizze a papírbeállításokat. . . . .                             | 416 |
| A papír betöltése után adja meg a kazettában lévő papírra vonatkozó adatokat. . . . . | 417 |
| Nyomtatási feladat megszakítása. . . . .  | 418 |
| A kiváló nyomtatási minőség folyamatos biztosítása. . . . .                           | 419 |
| A készülék szállítása. . . . .  | 420 |
| A beolvasásra/másolásra vonatkozó jogi korlátozások. . . . .                          | 422 |
| Műszaki adatok. . . . .   | 423 |
| A papírra vonatkozó információk. . . . .  | 428 |
| Támogatott hordozótípusok. . . . .  | 429 |
| Kapacitás. . . . .  | 431 |
| Nem támogatott hordozótípusok. . . . .  | 433 |
| A papír kezelése. . . . .   | 434 |
| Nyomtatási terület. . . . .   | 435 |
| Nyomtatási terület. . . . .   | 436 |
| Szabványos méretek. . . . .   | 437 |
| Borítékok. . . . .  | 439 |
| Rendszergazdai beállítások. . . . .   | 440 |
| A nyomtató megosztása hálózaton. . . . .  | 441 |
| Megosztott nyomtató beállítása. . . . .   | 442 |
| A nyomtató megosztásával kapcsolatos megszorítások. . . . .                           | 444 |
| Rendszergazdai jelszó. . . . .  | 446 |

|  |     |
|--|-----|
| Jelszó és cookie. . . . .  | 448 |
| A nyomtató sorozatszámának helye. . . . .  | 450 |
| A főtanúsítvány bejegyzése a webböngészőbe. . . . .  | 451 |
| Nyomtatás. . . . .   | 452 |
| Nyomtatás számítógépről. . . . .   | 453 |
| Nyomtatás alkalmazászoftverből (Windows nyomtatóillesztő). . . . .   | 454 |
| Nyomtatás az Easy Setup segítségével. . . . .  | 455 |
| Papírbeállítások a nyomtatóillesztőben és a nyomtatón (hordozótípus). . . . .  | 459 |
| Papírbeállítások a nyomtatóillesztőben és a nyomtatón (papírméret). . . . .  | 460 |
| Különböző nyomtatási eljárások. . . . .  | 462 |
| Lapméret és -Tájolás beállítása. . . . .   | 463 |
| A példányszám és a nyomtatási sorrend beállítása. . . . .  | 465 |
| A kötési margó megadása. . . . .   | 467 |
| Laphoz igazított nyomtatás. . . . .  | 469 |
| Igazítás lapmérethez. . . . .  | 471 |
| Oldalelrendezéses nyomtatás. . . . .   | 474 |
| Mozaik/poszter nyomtatása. . . . .   | 476 |
| Füzetnyomtatás. . . . .  | 479 |
| Kétoldalas nyomtatás. . . . .  | 481 |
| Bélyegző/Háttér nyomtatása. . . . .  | 485 |
| A borítéknyomtatás beállítása. . . . .   | 496 |
| Nyomtatás levelezőlapokra. . . . .   | 498 |
| A nyomtatási eredmények megjelenítése nyomtatás előtt. . . . .   | 500 |
| A papír méretének beállítása (Egyéni méret). . . . .   | 501 |
| A nyomtatandó dokumentum szerkesztése és a nyomtatási előzmények között szereplő dokumentumok újbóli kinyomtatása. . . . . | 503 |
| A nyomtatási minőség módosítása és a képadatok javítása. . . . .   | 507 |
| Színes dokumentum egyszínű nyomtatása. . . . .   | 508 |
| A színkorrekció megadása. . . . .  | 510 |
| A színegyensúly beállítása. . . . .  | 518 |
| A színegyensúly beállítása minták használatával (nyomtatóillesztő). . . . .  | 521 |
| A világosság beállítása. . . . .   | 526 |
| Az intenzitás beállítása. . . . .  | 528 |
| A kontraszt beállítása. . . . .  | 530 |
| Az intenzitás és a kontraszt beállítása minták használatával (nyomtatóillesztő). . . . .                                   | 532 |

|   |     |
|---|-----|
| A nyomtatóillesztő áttekintése. . . . .                               | 536 |
| Canon IJ nyomtatóillesztő. . . . .                                    | 537 |
| Canon IJ állapotmonitor. . . . .                                      | 540 |
| A Canon IJ megtekintő. . . . .  | 542 |
| Nem kívánt nyomtatási feladat törlése. . . . .                        | 543 |
| Használati útmutató (nyomtatóillesztő). . . . .                       | 544 |
| A nyomtatóillesztő leírása. . . . .                                   | 546 |
| A Gyorsbeállítás lap leírása. . . . .                                 | 547 |
| A Fő lap leírása. . . . .   | 554 |
| Az Oldalbeállítás lap leírása. . . . .                                | 559 |
| A Karbantartás lap leírása. . . . .                                   | 572 |
| A Canon IJ megtekintő leírása. . . . .                                | 579 |
| A Canon IJ XPS megtekintő leírása. . . . .                            | 582 |
| A Canon IJ állapotmonitor leírása. . . . .                            | 591 |
| Az MP Drivers frissítése. . . . .                                     | 594 |
| A legfrissebb MP Drivers beszerzése. . . . .                          | 595 |
| Az MP Drivers alkalmazás eltávolítása. . . . .                        | 596 |
| Az MP Drivers telepítése előtti teendők. . . . .                      | 597 |
| Az MP Drivers telepítése. . . . .                                     | 598 |
| Nyomtatás webszolgáltatás használatával. . . . .                      | 599 |
| Using PIXMA/MAXIFY Cloud Link. . . . .                                | 64  |
| Printing with Google Cloud Print. . . . .                             | 601 |
| Getting Google Account. . . . .                                       | 603 |
| Registering Printer with Google Cloud Print. . . . .                  | 604 |
| Printing from Computer or Smartphone with Google Cloud Print. . . . . | 607 |
| Deleting Printer from Google Cloud Print. . . . .                     | 611 |
| Printing from an AirPrint-enabled Printer with Mac. . . . .           | 49  |
| Printing from a Device Equipped with Windows 10 Mobile. . . . .       | 615 |
| Nyomtatás okostelefonról vagy táblagépről. . . . .                    | 616 |
| Közvetlen nyomtatás okostelefonról vagy táblagépről. . . . .          | 617 |
| Android Print. . . . .  | 618 |
| Printing from an AirPrint-enabled Printer with iOS Device. . . . .    | 51  |
| A készülék használata közvetlen kapcsolattal. . . . .                 | 624 |
| Nyomtatás webszolgáltatás használatával. . . . .                      | 630 |
| Using PIXMA/MAXIFY Cloud Link. . . . .                                | 64  |

|   |            |
|---|------------|
| Printing with Google Cloud Print. . . . .   | 601        |
| <b>Nyomtatás a kezelőpanel használatával. . . . .</b>                                     | <b>634</b> |
| Fényképek nyomtatása. . . . .   | 635        |
| USB flash meghajtóra mentett fényképek nyomtatása. . . . .                                | 636        |
| Beállítások a kezelőpanel segítségével történő fotónyomtatáshoz. . . . .                  | 641        |
| Hasznos megjelenítési funkciók alkalmazása. . . . .                                       | 643        |
| USB flash meghajtóra mentett dokumentumok (PDF-fájl) nyomtatása. . . . .                  | 645        |
| Papírbeállítások. . . . .   | 649        |
| <b>Másolás. . . . .</b>   | <b>653</b> |
| <b>Másolatok készítése. . . . .</b>   | <b>654</b> |
| Az előnézeti képernyő megjelenítése. . . . .  | 658        |
| Értékek beállítása másoláshoz. . . . .  | 660        |
| <b>Másolatok kicsinyítése vagy nagyítása. . . . .</b>                                     | <b>663</b> |
| <b>Kétoldalas másolás. . . . .</b>  | <b>665</b> |
| <b>A Különleges másolat menü. . . . .</b>   | <b>669</b> |
| Két oldal másolása egyetlen oldalra. . . . .  | 670        |
| Négy oldal másolása egyetlen oldalra. . . . .   | 673        |
| Vastag eredetiek, például könyvek másolása. . . . .                                       | 676        |
| Személyi igazolvány kártya másolása egyetlen oldalra. . . . .                             | 677        |
| Szétválogatott másolás. . . . .   | 679        |
| <b>Copying from Smartphone/Tablet. . . . .</b>  | <b>681</b> |
| <b>Beolvasás. . . . .</b>   | <b>683</b> |
| <b>Beolvasás számítógépről (Windows). . . . .</b>   | <b>684</b> |
| Az IJ Scan Utility használata. . . . .  | 685        |
| Mi az IJ Scan Utility (lapolvasószoftver)? . . . . .                                      | 686        |
| Az IJ Scan Utility elindítása. . . . .  | 688        |
| Dokumentumok szkennelése. . . . .   | 689        |
| Fotók szkennelése. . . . .  | 690        |
| Szkennelés kedvenc beállításokkal. . . . .  | 691        |
| Az üveglapnál nagyobb méretű eredeti dokumentumok beolvasása (Összefűzés-segítő). . . . . | 692        |
| Vágási keretek beállítása a Képek egyesítése ablakban. . . . .                            | 697        |
| A beolvasott képeken található szöveg felismerése (OCR). . . . .                          | 698        |

|   |     |
|---|-----|
| Beolvasott képek küldése e-mailben. . . . .   | 700 |
| Több eredeti dokumentum beolvasása egyszerre. . . . .   | 702 |
| Több dokumentum egyidejű beolvasása az ADF-ből (automatikus lapadagoló). . . . .                    | 706 |
| A dokumentumok mindkét oldalának egyidejű beolvasása. . . . .                                       | 711 |
| Mentés a beolvasás eredményének ellenőrzése után. . . . .   | 715 |
| Az IJ Scan Utility képernyői. . . . .   | 718 |
| Az IJ Scan Utility főképernyője. . . . .  | 719 |
| A Beállítások párbeszédpanel. . . . .   | 721 |
| A Beállítások mentése párbeszédpanel. . . . .   | 782 |
| A Jelszóalapú biztonság beállításai párbeszédpanel. . . . .   | 786 |
| A Képek egyesítése ablak. . . . .   | 788 |
| Beolvasás az alkalmazásból (ScanGear). . . . .  | 793 |
| Mi a ScanGear (Lapolvasó illesztőprogram)? . . . . .  | 794 |
| Beolvasás a ScanGear (Lapolvasó illesztőprogram) speciális beállításaival. . . . .                  | 796 |
| A ScanGear (Lapolvasó illesztőprogram) indítása. . . . .  | 797 |
| Letapogatás Alap módban. . . . .  | 798 |
| Letapogatás Különleges módban. . . . .  | 801 |
| Több dokumentum letapogatása az ADF-ből (automatikus lapadagoló) Különleges módban. . . . .         | 804 |
| Több dokumentum egyidejű beolvasása a ScanGear (Lapolvasó illesztőprogram) alkalmazással. . . . .   | 806 |
| Képek javítása és a színek beállítása a ScanGear (Lapolvasó illesztőprogram) segítségével. . . . .  | 810 |
| Képek javítása (Élesítő maszk, Por és karcolások csökkentése, Halványulási korrekció stb.). . . . . | 811 |
| Színek beállítása a színmintázat segítségével. . . . .  | 815 |
| A telítettség és a színegyensúly beállítása. . . . .  | 817 |
| A fényesség és a kontraszt beállítása. . . . .  | 819 |
| A hisztogram beállítása. . . . .  | 822 |
| A tónusgörbe beállítása. . . . .  | 826 |
| A küszöb beállítása. . . . .  | 829 |
| A ScanGear (Lapolvasó illesztőprogram) képernyői. . . . .   | 830 |
| Alap mód fül. . . . .   | 831 |
| Különleges mód fül. . . . .   | 839 |
| Bemeneti beállítások. . . . .   | 846 |
| Kimeneti beállítások. . . . .   | 849 |
| Kép beállításai. . . . .  | 852 |
| Színigazítás gombok. . . . .  | 857 |

|  |     |
|--|-----|
| Beállítások párbeszédablak. . . . .  | 860 |
| Lapolvasó lap. . . . .   | 861 |
| Megtekintés lap. . . . .   | 864 |
| Letapogatás lap. . . . .   | 866 |
| Színbeállítások lap. . . . .   | 867 |
| Eredeti dokumentumok elhelyezése (Beolvasás számítógépről). . . . .                | 869 |
| Vágási keretek beállítása (ScanGear). . . . .                                      | 872 |
| Általános megjegyzések (Lapolvasó illesztőprogram). . . . .                        | 876 |
| Egyéb beolvasási módszerek. . . . .  | 878 |
| Beolvasás WIA-illesztőprogrammal. . . . .  | 879 |
| Az IJ Network Scanner Selector EX2 menüje és beállítási képernyője. . . . .        | 884 |
| Az IJ Network Scanner Selector EX2 eltávolítása. . . . .                           | 887 |
| Ötletek a beolvasáshoz. . . . .  | 888 |
| Felbontás. . . . .   | 889 |
| Adatformátumok. . . . .  | 891 |
| Színegyeztetés. . . . .  | 892 |
| Eredeti dokumentumok elhelyezése (Beolvasás számítógépről). . . . .                | 893 |
| Beállítások hálózaton keresztül történő beolvasás esetén. . . . .                  | 896 |
| Beolvasás számítógépről (Mac OS). . . . .  | 900 |
| Beolvasás a kezelőpanel használatával. . . . .                                     | 901 |
| A beolvasott adatok továbbítása a számítógépre a kezelőpanel segítségével. . . . . | 902 |
| A beolvasott adatok elküldése e-mailként a számítógépről. . . . .                  | 907 |
| A beolvasott adatok elküldése e-mailként a készülékről. . . . .                    | 911 |
| A beolvasott adatok elküldése e-mailként a készülékről. . . . .                    | 912 |
| Címzettek e-mail címének regisztrálása. . . . .                                    | 917 |
| Címzettek regisztrálása csoportos e-mailhez. . . . .                               | 921 |
| A regisztrált adatok módosítása. . . . .   | 925 |
| A regisztrált adatok törlése. . . . .  | 927 |
| E-mailes címjegyzék importálása/exportálása. . . . .                               | 928 |
| Beolvasott adatok mentése USB flash meghajtóra. . . . .                            | 930 |
| A beolvasott adatok továbbítása a számítógépen lévő megosztott mappába. . . . .    | 934 |
| Beolvasott adatok törlése az USB flash meghajtóról. . . . .                        | 938 |
| Értékek beállítása beolvasáshoz a kezelőpanelen. . . . .                           | 940 |
| A kezelőpanel beállítása az IJ Scan Utility segítségével (Windows). . . . .        | 943 |
| Beolvasás okostelefon/táblagép használatával. . . . .                              | 946 |



|   |            |
|---|------------|
| Using PIXMA/MAXIFY Cloud Link .....   | 64         |
| <b>Faxolás .....</b>  | <b>948</b> |
| <b>Faxolás előkészítése .....</b>   | <b>949</b> |
| Telefonvonal csatlakoztatása .....  | 950        |
| A telefonvonal típusának beállítása .....   | 953        |
| A vételi mód beállítása .....   | 956        |
| A feladóra vonatkozó információk megadása .....   | 961        |
| <b>Fax küldése a nyomtató kezelőpaneljének használatával .....</b>                      | <b>968</b> |
| Fax küldése a faxszám/telefonszám megadásával .....                                     | 969        |
| Fax újraküldése (foglalt szám újrahívása) .....   | 974        |
| Faxküldési beállítások elemei .....   | 977        |
| Faxok küldése különféle funkciók használatával .....                                    | 979        |
| Fax küldése telefonbeszélgetés után .....   | 980        |
| Fax küldése regisztrált címzettnek .....  | 982        |
| Dokumentum elküldése több címzettnek (Sorozatos szórás) .....                           | 985        |
| A faxok téves átvitelének megakadályozása .....   | 989        |
| Tárcsázás a kagyló letett állapotában .....   | 991        |
| <b>Címzettek regisztrálása .....</b>  | <b>993</b> |
| Címzettek regisztrálása a nyomtató kezelőpaneljének használatával .....                 | 994        |
| Címzettek faxszámának/telefonszámának regisztrálása .....                               | 995        |
| Címzettek regisztrálása csoportos tárcsázáshoz .....                                    | 999        |
| A regisztrált adatok módosítása .....   | 1003       |
| A regisztrált adatok törlése .....  | 1005       |
| A regisztrált telefonszámok listájának nyomtatása .....                                 | 1006       |
| Címzettek regisztrálása a Gyorshívó segéd2 programmal (Windows) .....                   | 1007       |
| A Gyorshívó segéd2 elindítása .....   | 1008       |
| A Gyorshívó segéd2 párbeszédpanel .....   | 1009       |
| A nyomtatón regisztrált telefonkönyv mentése a számítógépre .....                       | 1011       |
| Fax- és telefonszámok regisztrálása a Gyorshívó segéd2 programmal .....                 | 1012       |
| Fax- és telefonszámok módosítása a Gyorshívó segéd2 programmal .....                    | 1014       |
| Fax- és telefonszámok törlése a Gyorshívó segéd2 programmal .....                       | 1016       |
| A küldő adatainak megváltoztatása a Gyorshívó segéd2 programmal .....                   | 1017       |
| Elutasított szám regisztrálása vagy megváltoztatása a Gyorshívó segéd2 programmal ..... | 1018       |
| A számítógépre mentett telefonkönyv bejegyzése a nyomtatóba .....                       | 1019       |

|  |      |
|--|------|
| Fax fogadása. . . . .  | 1020 |
| Fax fogadása. . . . .  | 1021 |
| A papírbeállítások módosítása. . . . .   | 1026 |
| Fax fogadása memóriába. . . . .  | 1028 |
| Faxok küldése és fogadása különféle funkciók használatával. . . . .                            | 1030 |
| A fogadott faxok automatikus mentése USB flash meghajtóra. . . . .                             | 1031 |
| Fogadott faxok automatikus továbbítása a számítógép megosztott mappájába. . . . .              | 1033 |
| Távvezérelt vétel. . . . .   | 1035 |
| Fax fogadásának elutasítása. . . . .   | 1036 |
| Hívások elutasítása a hívóazonosító szolgáltatás használatával. . . . .                        | 1039 |
| További hasznos faxfunkciók. . . . .   | 1041 |
| Az információs szolgáltatások használata. . . . .  | 1042 |
| Faxok küldése és fogadása az ECM használatával. . . . .  | 1045 |
| A nyomtató memóriájában tárolt dokumentumok. . . . .   | 1046 |
| A nyomtató memóriájában tárolt dokumentum nyomtatása. . . . .                                  | 1047 |
| A nyomtató memóriájában tárolt dokumentum törlése. . . . .                                     | 1049 |
| A nyomtató memóriájában tárolt dokumentumok mentése USB flash meghajtóra. . . . .              | 1051 |
| A nyomtató memóriájában lévő dokumentum továbbítása a számítógép megosztott mappájába. . . . . | 1054 |
| Jelentések és listák – összefoglalás. . . . .  | 1057 |
| Fax küldése számítógépről (Windows). . . . .   | 1063 |
| Fax küldése (Faxillesztő). . . . .   | 1064 |
| Címjegyzék létrehozása (Faxillesztő). . . . .  | 1068 |
| Címzett szerkesztése és a címjegyzékből való törlése (Faxillesztő). . . . .                    | 1072 |
| Címzett keresése a címjegyzékben (Faxillesztő). . . . .  | 1075 |
| Nem lehet faxot küldeni számítógépről. . . . .   | 1077 |
| A faxillesztő beállítási képernyőjének megnyitása. . . . .                                     | 1079 |
| Általános megjegyzések (Faxillesztő). . . . .  | 1081 |
| Sending Faxes from Computer (Mac OS). . . . .  | 1082 |
| Sending a Fax. . . . .   | 1083 |
| General Notes. . . . .   | 1086 |
| Hibaelhárítás. . . . .   | 1087 |
| Problémák a hálózati kommunikációban. . . . .  | 1089 |
| Nem található a készülék a hálózaton. . . . .  | 1090 |

|  |      |
|--|------|
| Nem található a készülék a Nyomtatóbeállítások ellenőrzése képernyőn. . . . .  | 1091 |
| 1. ellenőrzés: Nem található a készülék a Nyomtatóbeállítások ellenőrzése képernyőn a vezeték nélküli helyi hálózat beállítása közben. . . . . | 1092 |
| 2. ellenőrzés: Nem található a készülék a Nyomtatóbeállítások ellenőrzése képernyőn a vezeték nélküli helyi hálózat beállítása közben. . . . . | 1093 |
| 3. ellenőrzés: Nem található a készülék a Nyomtatóbeállítások ellenőrzése képernyőn a vezeték nélküli helyi hálózat beállítása közben. . . . . | 1094 |
| 4. ellenőrzés: Nem található a készülék a Nyomtatóbeállítások ellenőrzése képernyőn a vezeték nélküli helyi hálózat beállítása közben. . . . . | 1096 |
| 5. ellenőrzés: Nem található a készülék a Nyomtatóbeállítások ellenőrzése képernyőn a vezeték nélküli helyi hálózat beállítása közben. . . . . | 1097 |
| 6. ellenőrzés: Nem található a készülék a Nyomtatóbeállítások ellenőrzése képernyőn a vezeték nélküli helyi hálózat beállítása közben. . . . . | 1099 |
| 1. ellenőrzés: Nem található a készülék a Nyomtatóbeállítások ellenőrzése képernyőn a vezetékes helyi hálózat beállítása közben. . . . .       | 1100 |
| 2. ellenőrzés: Nem található a készülék a Nyomtatóbeállítások ellenőrzése képernyőn a vezetékes helyi hálózat beállítása közben. . . . .       | 1101 |
| 3. ellenőrzés: Nem található a készülék a Nyomtatóbeállítások ellenőrzése képernyőn a vezetékes helyi hálózat beállítása közben. . . . .       | 1102 |
| 4. ellenőrzés: Nem található a készülék a Nyomtatóbeállítások ellenőrzése képernyőn a vezetékes helyi hálózat beállítása közben. . . . .       | 1103 |
| 5. ellenőrzés: Nem található a készülék a Nyomtatóbeállítások ellenőrzése képernyőn a vezetékes helyi hálózat beállítása közben. . . . .       | 1104 |
| 6. ellenőrzés: Nem található a készülék a Nyomtatóbeállítások ellenőrzése képernyőn a vezetékes helyi hálózat beállítása közben. . . . .       | 1106 |
| Nem található a készülék, miután a beállítás során megpróbálta megkeresni A nyomtató felismerése képernyőn. . . . .                            | 1107 |
| A készülék keresése IP-cím vagy gazdanév alapján beállítás közben (Windows). . . . .   | 1109 |
| Ha nem tud továbblépni a Nyomtató csatlakoztatása képernyőről/Kábel csatlakoztatása képernyőről . . . . .                                      | 1112 |
| Nem található a készülék vezeték nélküli LAN hálózat használata esetén. . . . .  | 1114 |
| Nem található a készülék vezetékes LAN használata esetén. . . . .  | 1117 |
| Problémák a hálózati kapcsolatban. . . . .   | 1118 |
| A készülék váratlanul használhatatlanná válik. . . . .   | 1119 |
| Ismeretlen hálózati kulcs. . . . .   | 1124 |
| Ismeretlen a készülékhez beállított rendszergazdai jelszó. . . . .   | 1126 |
| A készülék nem használható a vezeték nélküli útválasztó cseréje vagy beállításainak megváltoztatása után. . . . .                              | 1127 |
| Lassú a nyomtatás. . . . .   | 1129 |
| Nem érhető el az internet a vezeték nélküli hálózaton a kommunikációs eszközről. . . . .   | 1130 |

|  |             |
|--|-------------|
| A tintaszint nem jelenik meg a nyomtató állapotmonitorán (Windows) . . . . .                           | 1131        |
| Egyéb hálózati problémák. . . . .  | 1132        |
| Beállítás közben üzenet jelenik meg a számítógépen. . . . .  | 1133        |
| A csomagküldés állandó (Windows). . . . .  | 1135        |
| A hálózati információk ellenőrzése. . . . .  | 1136        |
| A gyári alapértékek visszaállítása. . . . .  | 1139        |
| <b>Okostelefonról vagy táblagépről történő nyomtatásnál/beolvasásnál felmerülő problémák.</b><br>..... | <b>1140</b> |
| Nem lehet nyomtatni/beolvasni okostelefonról vagy táblagépről. . . . .                                 | 1141        |
| <b>Nyomtatási problémák. . . . .</b>   | <b>1144</b> |
| A nyomtatás nem indul el. . . . .  | 1145        |
| Papírelakadás. . . . .   | 1148        |
| Nem kielégítő a nyomtatás eredménye. . . . .   | 1150        |
| Nem lehet befejezni a beolvasást. . . . .  | 1152        |
| Az oldal egy része nincs kinyomtatva (Windows). . . . .  | 1153        |
| Üres a papír/A nyomtatás elmosódott/A színek nem megfelelőek/Fehér csíkok jelennek meg. . . . .        | 1154        |
| A vonalak töredezettek. . . . .  | 1157        |
| Hiányos vagy hiányzó vonalak (Windows). . . . .  | 1158        |
| Hiányos vagy hiányzó képek (Windows). . . . .  | 1159        |
| Tintafoltok láthatók / Meghajlott papír. . . . .   | 1160        |
| A papír maszatos / A nyomtatási felület karcos. . . . .  | 1161        |
| A papír hátsó oldala bepiszkolódik. . . . .  | 1165        |
| A színek egyenetlenek vagy csíkosak. . . . .   | 1166        |
| A készülék nem adagol festéket. . . . .  | 1168        |
| Nem megfelelően működik a lapadagolás/„Nincs papír” hiba lép fel. . . . .                              | 1169        |
| Az automatikus kétoldalas nyomtatással kapcsolatos problémák. . . . .                                  | 1171        |
| Leáll a másolás/nyomtatás. . . . .   | 1173        |
| Nem sikerül nyomtatni az AirPrint szolgáltatással. . . . .   | 1174        |
| <b>Beolvasási problémák (Windows). . . . .</b>   | <b>1175</b> |
| Beolvasási problémák. . . . .  | 1176        |
| A lapolvasó nem működik. . . . .   | 1177        |
| A ScanGear (Lapolvasó illesztőprogram) nem indul el. . . . .   | 1178        |
| Hibaüzenet jelenik meg, a ScanGear (Lapolvasó illesztőprogram) képernyője nem jelenik meg . . . . .    | 1179        |
| Nem lehet több eredeti dokumentumot egyszerre beolvasni. . . . .                                       | 1180        |
| Alacsony letapogatási sebesség. . . . .  | 1181        |

|   |             |
|---|-------------|
| Megjelenik a „Nincs elég memória.” üzenet. ....   | 1182        |
| A számítógép abbahagyja a működést letapogatás közben. ....   | 1183        |
| A lapolvasó nem működik a Windows frissítése után. ....   | 1184        |
| A letapogatott kép nem nyílik meg. ....   | 1185        |
| Nem kielégítő a beolvasás eredménye. ....   | 1186        |
| Moire minták láthatók a beolvasott anyagban. ....   | 1187        |
| A letapogatási minőség (Monitoron megjelenő kép) nem megfelelő. ....  | 1188        |
| A letapogatott kép fehér területekkel van körbevéve. ....   | 1190        |
| Nem a pontos méretben történik a letapogatás. ....  | 1191        |
| A kép helyzetét vagy méretét nem érzékeli helyesen, ha a kezelőpanel használatával történik a beolvasás. .... | 1192        |
| Az eredeti dokumentum elhelyezése pontos, de a beolvasott kép ferde. ....                                     | 1193        |
| A letapogatott kép nagyítva (Kicsinyítve) jelenik meg a számítógép képernyőjén. ....                          | 1194        |
| Szoftveres problémák. ....  | 1195        |
| Nem jelenik meg a használni kívánt levelezőprogram a kiválasztható levelezőprogramok képernyőjén. ....        | 1196        |
| Az IJ Scan Utility hibaüzenetei. ....   | 1197        |
| A ScanGear (lapolvasóillesztő-program) hibaüzenetei. ....   | 1199        |
| <b>Faxolási problémák. ....</b>   | <b>1202</b> |
| Faxküldési problémák. ....  | 1203        |
| Nem lehet faxot küldeni. ....   | 1204        |
| Nem lehet végrehajtani sorozatos szórású újrahívással, vagy nem lehet tárcsázni a számok megadásával. ....    | 1207        |
| Gyakran fordul elő hiba fax küldéskor. ....   | 1208        |
| Faxfogadási problémák. ....   | 1209        |
| Nem lehet faxot fogadni és faxot nyomtatni. ....  | 1210        |
| A nyomtató nem kapcsol át automatikusan a hang- és a faxhívások között. ....                                  | 1213        |
| A fogadott fax rossz minőségű. ....   | 1214        |
| Nem lehet színes faxot fogadni. ....  | 1215        |
| Gyakran fordul elő hiba faxfogadáskor. ....   | 1216        |
| Nem lehet faxot küldeni jó minőségben. ....   | 1217        |
| Telefonproblémák. ....  | 1218        |
| Nem lehet tárcsázni. ....   | 1219        |
| A telefon megszakítja a kapcsolatot hívás közben. ....  | 1220        |
| <b>Mechanikai problémák. ....</b>   | <b>1221</b> |

|   |             |
|---|-------------|
| Nem kapcsolódik be a készülék. ....   | 1222        |
| USB-csatlakozási problémák. ....  | 1223        |
| Nem lehet kommunikálni a készülékkal USB-kapcsolaton keresztül. ....                                      | 1224        |
| Ki van kapcsolva az érintőképernyő kijelzője. ....  | 1225        |
| Az érintőképernyőn nem a megfelelő nyelven jelennek meg a szövegek. ....                                  | 1226        |
| A nyomtatófej tartója nem kerül megfelelő helyzetbe a cseréhez. ....                                      | 1227        |
| A nyomtató állapotjelzője nem jelenik meg (Windows). ....   | 1228        |
| <b>Telepítési és letöltési problémák. ....</b>  | <b>1229</b> |
| Nem sikerül telepíteni az MP Drivers szoftvert. ....  | 1230        |
| Az Easy-WebPrint EX nem indítható el, vagy nem jelenik meg az Easy-WebPrint EX menüje (Windows).<br>..... | 1232        |
| Az MP Drivers frissítése hálózati környezetben (Windows). ....  | 1233        |
| <b>Hibák és üzenetek. ....</b>  | <b>1234</b> |
| Hiba történt. ....  | 1235        |
| Faxolással kapcsolatos üzenet jelenik meg a faxmód készenléti képernyőjén. ....                           | 1237        |
| Üzenet jelenik meg. ....  | 1241        |
| Ha nem sikerül megoldani a problémát. ....  | 1251        |
| <b>Támogatási kódok listája hibákhoz. ....</b>  | <b>1252</b> |
| <b>Támogatási kódok listája hibákhoz (papírelakadás). ....</b>  | <b>1254</b> |
| 1300. ....  | 1255        |
| 1303. ....  | 1259        |
| 1313. ....  | 1262        |
| 1314. ....  | 1265        |
| 2801. ....  | 1268        |
| Egyéb esetekben. ....   | 1271        |
| 1003. ....  | 1272        |
| 1200. ....  | 1273        |
| 1309. ....  | 1274        |
| 1310. ....  | 1275        |
| 1319. ....  | 1276        |
| 1575. ....  | 1277        |
| 1600. ....  | 1278        |
| 1660. ....  | 1279        |
| 1688. ....  | 1280        |

|           |      |
|-----------|------|
| 1700..... | 1281 |
| 1701..... | 1282 |
| 1754..... | 1283 |
| 1755..... | 1284 |
| 1871..... | 1285 |
| 1890..... | 1286 |
| 2001..... | 1287 |
| 2002..... | 1288 |
| 2110..... | 1289 |
| 2120..... | 1292 |
| 2500..... | 1293 |
| 2700..... | 1294 |
| 2802..... | 1295 |
| 2803..... | 1296 |
| 2805..... | 1299 |
| 3401..... | 1300 |
| 3402..... | 1301 |
| 3403..... | 1302 |
| 3404..... | 1303 |
| 3405..... | 1304 |
| 3406..... | 1305 |
| 3407..... | 1306 |
| 3408..... | 1307 |
| 3410..... | 1308 |
| 3411..... | 1309 |
| 3412..... | 1310 |
| 3413..... | 1311 |
| 3414..... | 1312 |
| 3415..... | 1313 |
| 3416..... | 1314 |
| 3417..... | 1315 |
| 3418..... | 1316 |
| 3419..... | 1317 |

|           |      |
|-----------|------|
| 3420..... | 1318 |
| 3421..... | 1319 |
| 3422..... | 1320 |
| 3423..... | 1321 |
| 3424..... | 1322 |
| 3425..... | 1323 |
| 3434..... | 1324 |
| 3435..... | 1325 |
| 3436..... | 1326 |
| 3437..... | 1327 |
| 4100..... | 1328 |
| 4103..... | 1329 |
| 5011..... | 1330 |
| 5012..... | 1331 |
| 5040..... | 1332 |
| 5050..... | 1333 |
| 5051..... | 1334 |
| 5100..... | 1335 |
| 5102..... | 1336 |
| 5103..... | 1337 |
| 5104..... | 1338 |
| 5105..... | 1339 |
| 5200..... | 1340 |
| 5203..... | 1341 |
| 5204..... | 1342 |
| 5205..... | 1343 |
| 5206..... | 1344 |
| 5207..... | 1345 |
| 5208..... | 1346 |
| 5209..... | 1347 |
| 5400..... | 1348 |
| 5500..... | 1349 |
| 5501..... | 1350 |



|           |      |
|-----------|------|
| 5B00..... | 1351 |
| 5B01..... | 1352 |
| 5C01..... | 1353 |
| 6000..... | 1354 |
| 6500..... | 1355 |
| 6502..... | 1356 |
| 6700..... | 1357 |
| 6701..... | 1358 |
| 6800..... | 1359 |
| 6801..... | 1360 |
| 6900..... | 1361 |
| 6901..... | 1362 |
| 6902..... | 1363 |
| 6910..... | 1364 |
| 6911..... | 1365 |
| 6920..... | 1366 |
| 6921..... | 1367 |
| 6930..... | 1368 |
| 6931..... | 1369 |
| 6932..... | 1370 |
| 6933..... | 1371 |
| 6936..... | 1372 |
| 6937..... | 1373 |
| 6938..... | 1374 |
| 6939..... | 1375 |
| 693A..... | 1376 |
| 6940..... | 1377 |
| 6941..... | 1378 |
| 6942..... | 1379 |
| 6943..... | 1380 |
| 6944..... | 1381 |
| 6945..... | 1382 |
| 6946..... | 1383 |

|           |      |
|-----------|------|
| 7100..... | 1384 |
| 7200..... | 1385 |
| 7201..... | 1386 |
| 7203..... | 1387 |
| 7204..... | 1388 |
| 7205..... | 1389 |
| 9000..... | 1390 |
| 9500..... | 1391 |
| B202..... | 1392 |
| B203..... | 1393 |
| B204..... | 1394 |
| B205..... | 1395 |
| B502..... | 1396 |
| B503..... | 1397 |
| B504..... | 1398 |
| C000..... | 1399 |

## Az online kézikönyv használata

- [A dokumentumban alkalmazott jelölések](#)
- [Az érintőképernyős eszközök felhasználói számára \(Windows\)](#)

### A dokumentumban alkalmazott jelölések

#### **Vigyázat**

Olyan utasítások, amelyek figyelmen kívül hagyása a berendezés helytelen használata miatt komoly személyi sérüléshez vagy halálhoz vezethet. Ezeket be kell tartani a biztonságos használat érdekében.

#### **Figyelem**

Olyan utasítások, amelyek figyelmen kívül hagyása a berendezés helytelen használata miatt személyi sérüléshez vezethet vagy anyagi kárt okozhat. Ezeket be kell tartani a biztonságos használat érdekében.

#### **Fontos**

Fontos információkat tartalmazó útmutatás. A termék károsodása, illetve a sérülések és a nem megfelelő használat elkerülése érdekében mindenképpen olvassa el ezeket az útmutatásokat.

#### **Megjegyzés**

Működéssel kapcsolatos megjegyzéseket és további magyarázatokat is tartalmaznak.

#### **Alapok**

A termék alpműveleteit ismertető magyarázatok.

#### **Megjegyzés**

- Az ikonok a terméktől függően eltérőek lehetnek.

## Az érintőképernyős eszközök felhasználói számára (Windows)

Az érintéses műveletekhez az ebben a dokumentumban szereplő „kattintson az egér jobb oldali gombjával” kifejezést mindenhol az operációs rendszer által meghatározott műveletre kell lecserélni. Ha például az operációs rendszerben egy művelet végrehajtásához a „nyomja meg és tartsa megnyomva” utasítás tartozik, akkor a „kattintson az egér jobb oldali gombjával” kifejezés helyére a „nyomja meg és tartsa megnyomva” kifejezés kerüljön.

## Védjegyek és licencek

- A Microsoft a Microsoft Corporation bejegyzett védjegye.
- A Windows a Microsoft Corporation Egyesült Államokban és/vagy más országokban bejegyzett védjegye.
- A Windows Vista a Microsoft Corporation Egyesült Államokban és/vagy más országokban bejegyzett védjegye.
- Az Internet Explorer a Microsoft Corporation Egyesült Államokban és/vagy más országokban bejegyzett védjegye.
- A Mac, a Mac OS, az AirPort, a Safari, a Bonjour, az iPad, az iPhone és az iPod touch az Apple Inc. Egyesült Államokban és más országokban bejegyzett védjegyei. Az App Store, az AirPrint és az AirPrint logó az Apple Inc. védjegyei.
- Az IOS a Cisco Egyesült Államokban és más országokban bejegyzett védjegye, használatát licenc szabályozza.
- A Google Cloud Print, a Google Chrome, a Chrome OS, a Chromebook, az Android, a Google Play és a Picasa a Google Inc. bejegyzett védjegyei vagy védjegyei.
- Az Adobe, a Flash, a Photoshop, a Photoshop Elements, a Lightroom, az Adobe RGB és az Adobe RGB (1998) az Adobe Systems Incorporated bejegyzett védjegyei, illetve védjegyei az Egyesült Államokban és/vagy más országokban.
- A Bluetooth a Bluetooth SIG, Inc., U.S.A. védjegye, amelynek a licencével a Canon Inc. rendelkezik.

### »» Megjegyzés

- A Windows Vista teljes neve: Microsoft Windows Vista operációs rendszer.

Copyright (c) 2003-2004, Apple Computer, Inc. All rights reserved.

Redistribution and use in source and binary forms, with or without modification, are permitted provided that the following conditions are met:

1. Redistributions of source code must retain the above copyright notice, this list of conditions and the following disclaimer.
2. Redistributions in binary form must reproduce the above copyright notice, this list of conditions and the following disclaimer in the documentation and/or other materials provided with the distribution.
3. Neither the name of Apple Computer, Inc. ("Apple") nor the names of its contributors may be used to endorse or promote products derived from this software without specific prior written permission.

THIS SOFTWARE IS PROVIDED BY APPLE AND ITS CONTRIBUTORS "AS IS" AND ANY EXPRESS OR IMPLIED WARRANTIES, INCLUDING, BUT NOT LIMITED TO, THE IMPLIED WARRANTIES OF MERCHANTABILITY AND FITNESS FOR A PARTICULAR PURPOSE ARE DISCLAIMED. IN NO EVENT SHALL APPLE OR ITS CONTRIBUTORS BE LIABLE FOR ANY DIRECT, INDIRECT, INCIDENTAL, SPECIAL, EXEMPLARY, OR CONSEQUENTIAL DAMAGES (INCLUDING, BUT NOT LIMITED TO, PROCUREMENT OF SUBSTITUTE GOODS OR SERVICES; LOSS OF USE, DATA, OR PROFITS; OR BUSINESS INTERRUPTION) HOWEVER CAUSED AND ON ANY THEORY OF LIABILITY, WHETHER IN CONTRACT, STRICT LIABILITY, OR TORT INCLUDING NEGLIGENCE OR OTHERWISE) ARISING IN ANY WAY OUT OF THE USE OF THIS SOFTWARE, EVEN IF ADVISED OF THE POSSIBILITY OF SUCH DAMAGE.

Apache License

## TERMS AND CONDITIONS FOR USE, REPRODUCTION, AND DISTRIBUTION

### 1. Definitions.

"License" shall mean the terms and conditions for use, reproduction, and distribution as defined by Sections 1 through 9 of this document.

"Licensor" shall mean the copyright owner or entity authorized by the copyright owner that is granting the License.

"Legal Entity" shall mean the union of the acting entity and all other entities that control, are controlled by, or are under common control with that entity. For the purposes of this definition, "control" means (i) the power, direct or indirect, to cause the direction or management of such entity, whether by contract or otherwise, or (ii) ownership of fifty percent (50%) or more of the outstanding shares, or (iii) beneficial ownership of such entity.

"You" (or "Your") shall mean an individual or Legal Entity exercising permissions granted by this License.

"Source" form shall mean the preferred form for making modifications, including but not limited to software source code, documentation source, and configuration files.

"Object" form shall mean any form resulting from mechanical transformation or translation of a Source form, including but not limited to compiled object code, generated documentation, and conversions to other media types.

"Work" shall mean the work of authorship, whether in Source or Object form, made available under the License, as indicated by a copyright notice that is included in or attached to the work (an example is provided in the Appendix below).

"Derivative Works" shall mean any work, whether in Source or Object form, that is based on (or derived from) the Work and for which the editorial revisions, annotations, elaborations, or other modifications represent, as a whole, an original work of authorship. For the purposes of this License, Derivative Works shall not include works that remain separable from, or merely link (or bind by name) to the interfaces of, the Work and Derivative Works thereof.

"Contribution" shall mean any work of authorship, including the original version of the Work and any modifications or additions to that Work or Derivative Works thereof, that is intentionally submitted to Licensor for inclusion in the Work by the copyright owner or by an individual or Legal Entity authorized to submit on behalf of the copyright owner. For the purposes of this definition, "submitted" means any form of electronic, verbal, or written communication sent to the Licensor or its representatives, including but not limited to communication on electronic mailing lists, source code control systems, and issue tracking systems that are managed by, or on behalf of, the Licensor for the purpose of discussing and improving the Work, but excluding communication that is conspicuously marked or otherwise designated in writing by the copyright owner as "Not a Contribution."

"Contributor" shall mean Licensor and any individual or Legal Entity on behalf of whom a Contribution has been received by Licensor and subsequently incorporated within the Work.

2. Grant of Copyright License. Subject to the terms and conditions of this License, each Contributor hereby grants to You a perpetual, worldwide, non-exclusive, no-charge, royalty-free, irrevocable copyright license to reproduce, prepare Derivative Works of, publicly display, publicly perform, sublicense, and distribute the Work and such Derivative Works in Source or Object form.

3. Grant of Patent License. Subject to the terms and conditions of this License, each Contributor hereby grants to You a perpetual, worldwide, non-exclusive, no-charge, royalty-free, irrevocable (except as stated in this section) patent license to make, have made, use, offer to sell, sell, import, and otherwise transfer the Work, where such license applies only to those patent claims licensable by such Contributor that are necessarily infringed by their Contribution(s) alone or by combination of their Contribution(s) with the Work to which such Contribution(s) was submitted. If You institute patent litigation against any entity (including a cross-claim or counterclaim in a lawsuit) alleging that the Work or a Contribution incorporated within the Work constitutes direct or contributory patent infringement, then any patent licenses granted to You under this License for that Work shall terminate as of the date such litigation is filed.

4. Redistribution. You may reproduce and distribute copies of the Work or Derivative Works thereof in any medium, with or without modifications, and in Source or Object form, provided that You meet the following conditions:

1. You must give any other recipients of the Work or Derivative Works a copy of this License; and
2. You must cause any modified files to carry prominent notices stating that You changed the files; and
3. You must retain, in the Source form of any Derivative Works that You distribute, all copyright, patent, trademark, and attribution notices from the Source form of the Work, excluding those notices that do not pertain to any part of the Derivative Works; and
4. If the Work includes a "NOTICE" text file as part of its distribution, then any Derivative Works that You distribute must include a readable copy of the attribution notices contained within such NOTICE file, excluding those notices that do not pertain to any part of the Derivative Works, in at least one of the following places: within a NOTICE text file distributed as part of the Derivative Works; within the Source form or documentation, if provided along with the Derivative Works; or, within a display generated by the Derivative Works, if and wherever such third-party notices normally appear. The contents of the NOTICE file are for informational purposes only and do not modify the License. You may add Your own attribution notices within Derivative Works that You distribute, alongside or as an addendum to the NOTICE text from the Work, provided that such additional attribution notices cannot be construed as modifying the License.

You may add Your own copyright statement to Your modifications and may provide additional or different license terms and conditions for use, reproduction, or distribution of Your modifications, or for any such Derivative Works as a whole, provided Your use, reproduction, and distribution of the Work otherwise complies with the conditions stated in this License.

5. Submission of Contributions. Unless You explicitly state otherwise, any Contribution intentionally submitted for inclusion in the Work by You to the Licensor shall be under the terms and conditions of this License, without any additional terms or conditions. Notwithstanding the above, nothing herein shall supersede or modify the terms of any separate license agreement you may have executed with Licensor regarding such Contributions.

6. Trademarks. This License does not grant permission to use the trade names, trademarks, service marks, or product names of the Licensor, except as required for reasonable and customary use in describing the origin of the Work and reproducing the content of the NOTICE file.

7. Disclaimer of Warranty. Unless required by applicable law or agreed to in writing, Licensor provides the Work (and each Contributor provides its Contributions) on an "AS IS" BASIS, WITHOUT WARRANTIES OR CONDITIONS OF ANY KIND, either express or implied, including, without limitation, any warranties or conditions of TITLE, NON-INFRINGEMENT, MERCHANTABILITY, or FITNESS FOR A PARTICULAR PURPOSE. You are solely responsible for determining the

appropriateness of using or redistributing the Work and assume any risks associated with Your exercise of permissions under this License.

8. Limitation of Liability. In no event and under no legal theory, whether in tort (including negligence), contract, or otherwise, unless required by applicable law (such as deliberate and grossly negligent acts) or agreed to in writing, shall any Contributor be liable to You for damages, including any direct, indirect, special, incidental, or consequential damages of any character arising as a result of this License or out of the use or inability to use the Work (including but not limited to damages for loss of goodwill, work stoppage, computer failure or malfunction, or any and all other commercial damages or losses), even if such Contributor has been advised of the possibility of such damages.
9. Accepting Warranty or Additional Liability. While redistributing the Work or Derivative Works thereof, You may choose to offer, and charge a fee for, acceptance of support, warranty, indemnity, or other liability obligations and/or rights consistent with this License. However, in accepting such obligations, You may act only on Your own behalf and on Your sole responsibility, not on behalf of any other Contributor, and only if You agree to indemnify, defend, and hold each Contributor harmless for any liability incurred by, or claims asserted against, such Contributor by reason of your accepting any such warranty or additional liability.

END OF TERMS AND CONDITIONS

---- Part 1: CMU/UCD copyright notice: (BSD like) ----

Copyright 1989, 1991, 1992 by Carnegie Mellon University

Derivative Work - 1996, 1998-2000

Copyright 1996, 1998-2000 The Regents of the University of California

All Rights Reserved

Permission to use, copy, modify and distribute this software and its documentation for any purpose and without fee is hereby granted, provided that the above copyright notice appears in all copies and that both that copyright notice and this permission notice appear in supporting documentation, and that the name of CMU and The Regents of the University of California not be used in advertising or publicity pertaining to distribution of the software without specific written permission.

CMU AND THE REGENTS OF THE UNIVERSITY OF CALIFORNIA DISCLAIM ALL WARRANTIES WITH REGARD TO THIS SOFTWARE, INCLUDING ALL IMPLIED WARRANTIES OF MERCHANTABILITY AND FITNESS. IN NO EVENT SHALL CMU OR THE REGENTS OF THE UNIVERSITY OF CALIFORNIA BE LIABLE FOR ANY SPECIAL, INDIRECT OR CONSEQUENTIAL DAMAGES OR ANY DAMAGES WHATSOEVER RESULTING FROM THE LOSS OF USE, DATA OR PROFITS, WHETHER IN AN ACTION OF CONTRACT, NEGLIGENCE OR OTHER TORTIOUS ACTION, ARISING OUT OF OR IN CONNECTION WITH THE USE OR PERFORMANCE OF THIS SOFTWARE.

---- Part 2: Networks Associates Technology, Inc copyright notice (BSD) ----

Copyright (c) 2001-2003, Networks Associates Technology, Inc

All rights reserved.

Redistribution and use in source and binary forms, with or without modification, are permitted provided that the following conditions are met:

\* Redistributions of source code must retain the above copyright notice, this list of conditions and the following disclaimer.

\* Redistributions in binary form must reproduce the above copyright notice, this list of conditions and the following disclaimer in the documentation and/or other materials provided with the distribution.

\* Neither the name of the Networks Associates Technology, Inc nor the names of its contributors may be used to endorse or promote products derived from this software without specific prior written permission.

THIS SOFTWARE IS PROVIDED BY THE COPYRIGHT HOLDERS AND CONTRIBUTORS ``AS IS" AND ANY EXPRESS OR IMPLIED WARRANTIES, INCLUDING, BUT NOT LIMITED TO, THE IMPLIED WARRANTIES OF MERCHANTABILITY AND FITNESS FOR A PARTICULAR PURPOSE ARE DISCLAIMED. IN NO EVENT SHALL THE COPYRIGHT HOLDERS OR CONTRIBUTORS BE LIABLE FOR ANY DIRECT, INDIRECT, INCIDENTAL, SPECIAL, EXEMPLARY, OR CONSEQUENTIAL DAMAGES (INCLUDING, BUT NOT LIMITED TO, PROCUREMENT OF SUBSTITUTE GOODS OR SERVICES; LOSS OF USE, DATA, OR PROFITS; OR BUSINESS INTERRUPTION) HOWEVER CAUSED AND ON ANY THEORY OF LIABILITY, WHETHER IN CONTRACT, STRICT LIABILITY, OR TORT (INCLUDING NEGLIGENCE OR OTHERWISE) ARISING IN ANY WAY OUT OF THE USE OF THIS SOFTWARE, EVEN IF ADVISED OF THE POSSIBILITY OF SUCH DAMAGE.

---- Part 3: Cambridge Broadband Ltd. copyright notice (BSD) -----

Portions of this code are copyright (c) 2001-2003, Cambridge Broadband Ltd.

All rights reserved.

Redistribution and use in source and binary forms, with or without modification, are permitted provided that the following conditions are met:

\* Redistributions of source code must retain the above copyright notice, this list of conditions and the following disclaimer.

\* Redistributions in binary form must reproduce the above copyright notice, this list of conditions and the following disclaimer in the documentation and/or other materials provided with the distribution.

\* The name of Cambridge Broadband Ltd. may not be used to endorse or promote products derived from this software without specific prior written permission.

THIS SOFTWARE IS PROVIDED BY THE COPYRIGHT HOLDER ``AS IS" AND ANY EXPRESS OR IMPLIED WARRANTIES, INCLUDING, BUT NOT LIMITED TO, THE IMPLIED WARRANTIES OF MERCHANTABILITY AND FITNESS FOR A PARTICULAR PURPOSE ARE DISCLAIMED. IN NO EVENT SHALL THE COPYRIGHT HOLDER BE LIABLE FOR ANY DIRECT, INDIRECT, INCIDENTAL, SPECIAL, EXEMPLARY, OR CONSEQUENTIAL DAMAGES (INCLUDING, BUT NOT LIMITED TO, PROCUREMENT OF SUBSTITUTE GOODS OR SERVICES; LOSS OF USE, DATA, OR PROFITS; OR BUSINESS INTERRUPTION) HOWEVER CAUSED AND ON ANY THEORY OF LIABILITY, WHETHER IN CONTRACT, STRICT LIABILITY, OR TORT (INCLUDING NEGLIGENCE OR OTHERWISE) ARISING IN ANY WAY OUT OF THE USE OF THIS SOFTWARE, EVEN IF ADVISED OF THE POSSIBILITY OF SUCH DAMAGE.

---- Part 4: Sun Microsystems, Inc. copyright notice (BSD) -----

Copyright c 2003 Sun Microsystems, Inc., 4150 Network Circle, Santa Clara, California 95054, U.S.A. All rights reserved.

Use is subject to license terms below.

This distribution may include materials developed by third parties.



Sun, Sun Microsystems, the Sun logo and Solaris are trademarks or registered trademarks of Sun Microsystems, Inc. in the U.S. and other countries.

Redistribution and use in source and binary forms, with or without modification, are permitted provided that the following conditions are met:

- \* Redistributions of source code must retain the above copyright notice, this list of conditions and the following disclaimer.
- \* Redistributions in binary form must reproduce the above copyright notice, this list of conditions and the following disclaimer in the documentation and/or other materials provided with the distribution.
- \* Neither the name of the Sun Microsystems, Inc. nor the names of its contributors may be used to endorse or promote products derived from this software without specific prior written permission.

THIS SOFTWARE IS PROVIDED BY THE COPYRIGHT HOLDERS AND CONTRIBUTORS ``AS IS" AND ANY EXPRESS OR IMPLIED WARRANTIES, INCLUDING, BUT NOT LIMITED TO, THE IMPLIED WARRANTIES OF MERCHANTABILITY AND FITNESS FOR A PARTICULAR PURPOSE ARE DISCLAIMED. IN NO EVENT SHALL THE COPYRIGHT HOLDERS OR CONTRIBUTORS BE LIABLE FOR ANY DIRECT, INDIRECT, INCIDENTAL, SPECIAL, EXEMPLARY, OR CONSEQUENTIAL DAMAGES (INCLUDING, BUT NOT LIMITED TO, PROCUREMENT OF SUBSTITUTE GOODS OR SERVICES; LOSS OF USE, DATA, OR PROFITS; OR BUSINESS INTERRUPTION) HOWEVER CAUSED AND ON ANY THEORY OF LIABILITY, WHETHER IN CONTRACT, STRICT LIABILITY, OR TORT (INCLUDING NEGLIGENCE OR OTHERWISE) ARISING IN ANY WAY OUT OF THE USE OF THIS SOFTWARE, EVEN IF ADVISED OF THE POSSIBILITY OF SUCH DAMAGE.

---- Part 5: Sparta, Inc copyright notice (BSD) ----

Copyright (c) 2003-2009, Sparta, Inc

All rights reserved.

Redistribution and use in source and binary forms, with or without modification, are permitted provided that the following conditions are met:

- \* Redistributions of source code must retain the above copyright notice, this list of conditions and the following disclaimer.
- \* Redistributions in binary form must reproduce the above copyright notice, this list of conditions and the following disclaimer in the documentation and/or other materials provided with the distribution.
- \* Neither the name of Sparta, Inc nor the names of its contributors may be used to endorse or promote products derived from this software without specific prior written permission.

THIS SOFTWARE IS PROVIDED BY THE COPYRIGHT HOLDERS AND CONTRIBUTORS ``AS IS" AND ANY EXPRESS OR IMPLIED WARRANTIES, INCLUDING, BUT NOT LIMITED TO, THE IMPLIED WARRANTIES OF MERCHANTABILITY AND FITNESS FOR A PARTICULAR PURPOSE ARE DISCLAIMED. IN NO EVENT SHALL THE COPYRIGHT HOLDERS OR CONTRIBUTORS BE LIABLE FOR ANY DIRECT, INDIRECT, INCIDENTAL, SPECIAL, EXEMPLARY, OR CONSEQUENTIAL DAMAGES (INCLUDING, BUT NOT LIMITED TO, PROCUREMENT OF SUBSTITUTE GOODS OR SERVICES; LOSS OF USE, DATA, OR PROFITS; OR BUSINESS INTERRUPTION) HOWEVER CAUSED AND ON ANY THEORY OF LIABILITY, WHETHER IN CONTRACT, STRICT LIABILITY, OR TORT (INCLUDING NEGLIGENCE OR OTHERWISE) ARISING IN ANY WAY OUT OF THE USE OF THIS SOFTWARE, EVEN IF ADVISED OF THE POSSIBILITY OF SUCH DAMAGE.

---- Part 6: Cisco/BUPTNIC copyright notice (BSD) ----

Copyright (c) 2004, Cisco, Inc and Information Network Center of Beijing University of Posts and Telecommunications.

All rights reserved.

Redistribution and use in source and binary forms, with or without modification, are permitted provided that the following conditions are met:

- \* Redistributions of source code must retain the above copyright notice, this list of conditions and the following disclaimer.
- \* Redistributions in binary form must reproduce the above copyright notice, this list of conditions and the following disclaimer in the documentation and/or other materials provided with the distribution.
- \* Neither the name of Cisco, Inc, Beijing University of Posts and Telecommunications, nor the names of their contributors may be used to endorse or promote products derived from this software without specific prior written permission.

THIS SOFTWARE IS PROVIDED BY THE COPYRIGHT HOLDERS AND CONTRIBUTORS "AS IS" AND ANY EXPRESS OR IMPLIED WARRANTIES, INCLUDING, BUT NOT LIMITED TO, THE IMPLIED WARRANTIES OF MERCHANTABILITY AND FITNESS FOR A PARTICULAR PURPOSE ARE DISCLAIMED. IN NO EVENT SHALL THE COPYRIGHT HOLDERS OR CONTRIBUTORS BE LIABLE FOR ANY DIRECT, INDIRECT, INCIDENTAL, SPECIAL, EXEMPLARY, OR CONSEQUENTIAL DAMAGES (INCLUDING, BUT NOT LIMITED TO, PROCUREMENT OF SUBSTITUTE GOODS OR SERVICES; LOSS OF USE, DATA, OR PROFITS; OR BUSINESS INTERRUPTION) HOWEVER CAUSED AND ON ANY THEORY OF LIABILITY, WHETHER IN CONTRACT, STRICT LIABILITY, OR TORT (INCLUDING NEGLIGENCE OR OTHERWISE) ARISING IN ANY WAY OUT OF THE USE OF THIS SOFTWARE, EVEN IF ADVISED OF THE POSSIBILITY OF SUCH DAMAGE.

---- Part 7: Fabasoft R&D Software GmbH & Co KG copyright notice (BSD) ----

Copyright (c) Fabasoft R&D Software GmbH & Co KG, 2003 [oss@fabasoft.com](mailto:oss@fabasoft.com)

Author: Bernhard Penz

Redistribution and use in source and binary forms, with or without modification, are permitted provided that the following conditions are met:

- \* Redistributions of source code must retain the above copyright notice, this list of conditions and the following disclaimer.
- \* Redistributions in binary form must reproduce the above copyright notice, this list of conditions and the following disclaimer in the documentation and/or other materials provided with the distribution.
- \* The name of Fabasoft R&D Software GmbH & Co KG or any of its subsidiaries, brand or product names may not be used to endorse or promote products derived from this software without specific prior written permission.

THIS SOFTWARE IS PROVIDED BY THE COPYRIGHT HOLDER "AS IS" AND ANY EXPRESS OR IMPLIED WARRANTIES, INCLUDING, BUT NOT LIMITED TO, THE IMPLIED WARRANTIES OF MERCHANTABILITY AND FITNESS FOR A PARTICULAR PURPOSE ARE DISCLAIMED. IN NO EVENT SHALL THE COPYRIGHT HOLDER BE LIABLE FOR ANY DIRECT, INDIRECT, INCIDENTAL, SPECIAL, EXEMPLARY, OR CONSEQUENTIAL DAMAGES (INCLUDING, BUT NOT LIMITED TO, PROCUREMENT OF SUBSTITUTE GOODS OR SERVICES; LOSS OF USE, DATA, OR PROFITS; OR BUSINESS INTERRUPTION) HOWEVER CAUSED AND ON ANY THEORY OF LIABILITY, WHETHER IN CONTRACT, STRICT LIABILITY, OR TORT (INCLUDING NEGLIGENCE OR OTHERWISE) ARISING

IN ANY WAY OUT OF THE USE OF THIS SOFTWARE, EVEN IF ADVISED OF THE POSSIBILITY OF SUCH DAMAGE.

Az alábbiak a Wi-Fi-t támogató termékekre vonatkoznak.

(c) 2009-2013 by Jeff Mott. All rights reserved.

Redistribution and use in source and binary forms, with or without modification, are permitted provided that the following conditions are met:

- \* Redistributions of source code must retain the above copyright notice, this list of conditions, and the following disclaimer.
- \* Redistributions in binary form must reproduce the above copyright notice, this list of conditions, and the following disclaimer in the documentation or other materials provided with the distribution.
- \* Neither the name CryptoJS nor the names of its contributors may be used to endorse or promote products derived from this software without specific prior written permission.

THIS SOFTWARE IS PROVIDED BY THE COPYRIGHT HOLDERS AND CONTRIBUTORS "AS IS," AND ANY EXPRESS OR IMPLIED WARRANTIES, INCLUDING, BUT NOT LIMITED TO, THE IMPLIED WARRANTIES OF MERCHANTABILITY AND FITNESS FOR A PARTICULAR PURPOSE, ARE DISCLAIMED. IN NO EVENT SHALL THE COPYRIGHT HOLDER OR CONTRIBUTORS BE LIABLE FOR ANY DIRECT, INDIRECT, INCIDENTAL, SPECIAL, EXEMPLARY, OR CONSEQUENTIAL DAMAGES (INCLUDING, BUT NOT LIMITED TO, PROCUREMENT OF SUBSTITUTE GOODS OR SERVICES; LOSS OF USE, DATA, OR PROFITS; OR BUSINESS INTERRUPTION) HOWEVER CAUSED AND ON ANY THEORY OF LIABILITY, WHETHER IN CONTRACT, STRICT LIABILITY, OR TORT (INCLUDING NEGLIGENCE OR OTHERWISE) ARISING IN ANY WAY OUT OF THE USE OF THIS SOFTWARE, EVEN IF ADVISED OF THE POSSIBILITY OF SUCH DAMAGE.

Írja be a kulcsszavakat a keresőablakba, majd kattintson a  (Keresés) gombra.

A kézikönyvben megkeresheti a kívánt oldalakat.

Példa kulcsszó megadására: „(termékének modellneve) papír betöltése”

## Tippek a kereséshez

A kívánt oldalakat a keresőablakba beírt kulcsszavakkal is megkeresheti.

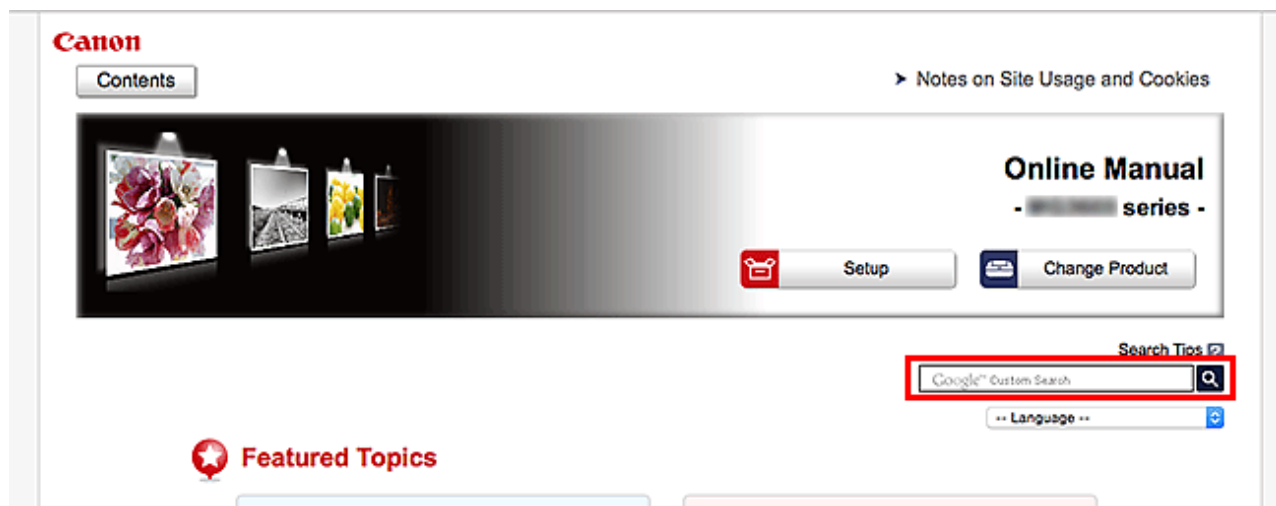

### Fontos

- Előfordulhat, hogy bizonyos országokban/térségekben ez a funkció nem használható.

### Megjegyzés

- A megjelenő képernyő tartalma eltérő lehet.
- Ha erről az oldalról a termék modellnevének vagy az alkalmazás nevének megadása nélkül végez keresést, akkor a kézikönyv által tárgyalt összes terméket figyelembe veszi a rendszer a keresés során. Ha pontosítani szeretné a keresést, adja meg a termék modellnevét vagy az alkalmazás nevét a kulcsszavakhoz.

#### Funkciók keresése

Írja be a termék típusnevét, majd annak a funkciónak a kulcsszavát, amelyről információra van szüksége

Példa: Ha a papírbetöltésről szeretne információt kapni

Ezt írja be a keresőablakba: „(termékének modellneve) papír betöltése”, majd hajtsa végre a keresést

#### Hibaelhárítás

Ezt írja be a termék típusnevét és a támogatási kódot

Példa: Ha a következő hibaképernyő jelenik meg

Ezt írja be a keresőablakba: „(termékének modellneve) 1003”, majd hajtsa végre a keresést

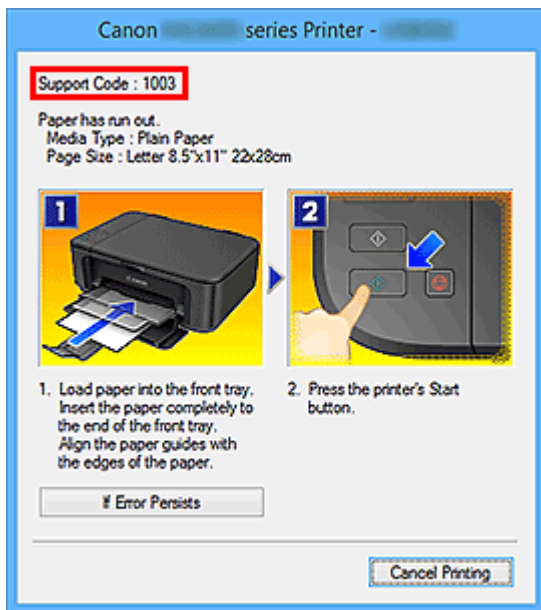

## »»» Megjegyzés

- A megjelenő képernyő a terméktől függően eltérő lehet.

### • Alkalmazásfunkciók keresése

Írja be az alkalmazás nevét, majd annak a funkciónak a kulcsszavát, amelyről információra van szüksége

Példa: Meg szeretné tudni, hogyan nyomtathat kollázsokat a My Image Garden segítségével  
Írja be a keresőablakba, hogy „My Image Garden kollázs”, majd hajtsa végre a keresést

### • Referenciaoldalak keresése

Adja meg készülékének típusnevét és a hivatkozott oldal címét.\*

\* A referenciaoldalakat még könnyebben megtalálhatja, ha a keresett funkció nevét is megadja.

Példa: Azt az oldalt szeretné megtalálni, amelyre a beolvasási műveletről szóló oldalon a következő mondat hivatkozik

További részletekért tekintse meg a „Színbeállítások lap” leírását a termék *Online kézikönyv* dokumentumának kezdőlapján.

Ezt írja be a keresőablakba: „(termékének modellneve) beolvasás Színbeállítások lap”, majd hajtsa végre a keresést

## **A készülék használata**

- ▶ **Dokumentumok nyomtatása a számítógépről (Windows)**
- ▶ **Dokumentumok nyomtatása a számítógépről (Mac OS)**
- ▶ **Másolás**
- ▶ **Faxolás**

## Dokumentumok nyomtatása a számítógépről (Windows)

Számítógépen vagy más eszközön lévő alkalmazásokból a következőképpen lehet dokumentumokat nyomtatni.

1. Húzza ki a kazettát.



2. Töltsön be papírt a nyomtatási oldalával LEFELE fordítva.
3. Igazítsa a papírvezetőket a papír hosszához és szélességéhez.

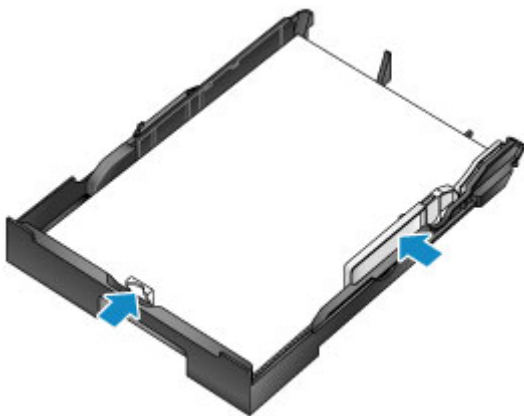

4. Helyezze be a kazettát.

Miután behelyezte a kazettát, az érintőképernyőn megjelenik a kazettában lévő papír adatainak megadására szolgáló képernyő.

5. A **Méret (Page size)**, illetve a **Típus (Type)** elemnél válassza ki a kazettában lévő papír méretét és típusát, majd koppintson a **Regisztrálás (Register)** gombra.

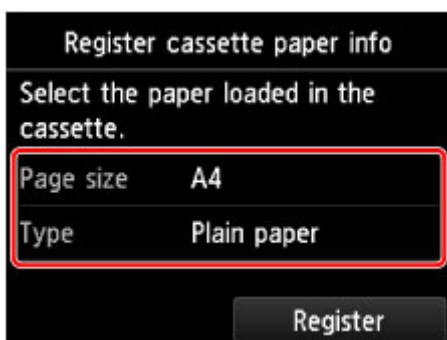

A papíradatok bejegyzéséhez kövesse a megjelenő üzenetek utasításait.

- Húzza ki a papírgyűjtő tálca hosszabbítóját (A), és nyissa ki a papírkimeneti támaszt (B).

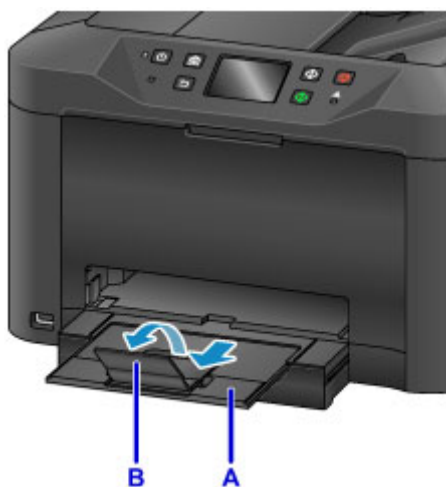

- Az alkalmazásban válassza a Nyomtatás funkciót.

A **Nyomtatás (Print)** párbeszédpanelt gyakran a **Fájl (File)** menü **Nyomtatás (Print)** parancsára kattintva nyithatja meg.

- Válassza ki a modell nevének megfelelő elemet, majd kattintson a **Beállítások (Preferences)** (vagy a **Tulajdonságok (Properties)**) elemre.

Megjelennek a nyomtatóillesztő beállításai.

### »»» Megjegyzés

- Az egyes alkalmazásokban eltérő lehet a parancsok és a menük neve, és a nyomtatás lépéseinek száma is nagyobb lehet. Részletes utasítások az alkalmazás használati útmutatójában található.

- Válasszon ki egy tipikus nyomtatási profilt.

A **Gyorsbeállítás (Quick Setup)** lap **Gyakran használt beállítások (Commonly Used Settings)** listájából válasszon ki egy, a nyomtatás céljának megfelelő profilt.

Miután kiválasztott egy nyomtatási profilt, a **További funkciók (Additional Features)**, a **Hordozótípus (Media Type)** és a **Nyomtató papírmérete (Printer Paper Size)** beállítás automatikusan felveszi az előre beállított értéket.



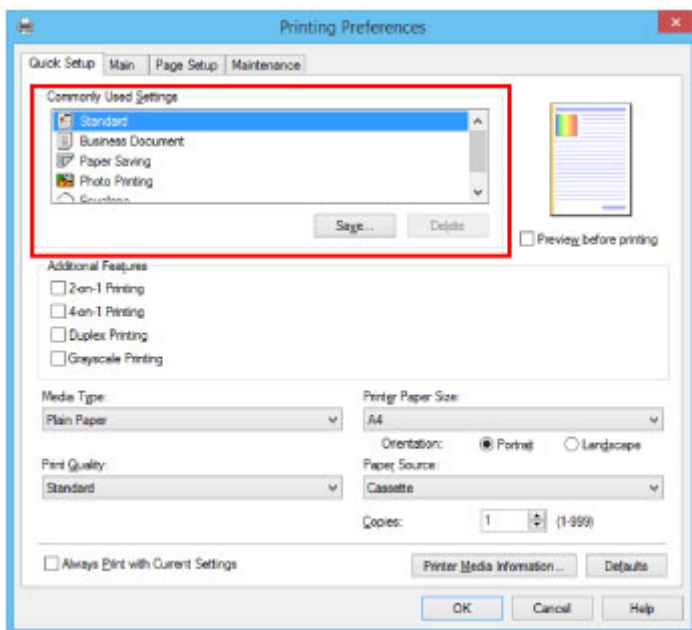

10. Amikor végzett a nyomtatási beállításokkal, az **OK** gombra kattintva nyomtasson.

### »»» Megjegyzés

- A nyomtatóillesztőben számos különféle nyomtatási beállítás adható meg.

■ [Nyomtatás alkalmazászoftverből \(Windows nyomtatóillesztő\)](#)

## Dokumentumok nyomtatása a számítógépről (Mac OS)

Számítógépen vagy más eszközön lévő alkalmazásokból a következőképpen lehet dokumentumokat nyomtatni.

1. Húzza ki a kazettát.



2. Töltsön be papírt a nyomtatási oldalával LEFELE fordítva.
3. Igazítsa a papírvezetőket a papír hosszához és szélességéhez.

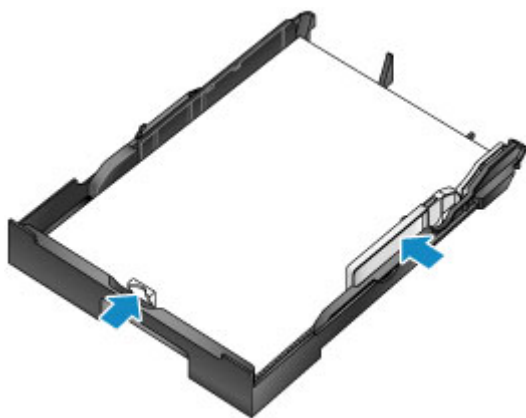

4. Helyezze be a kazettát.

Miután behelyezte a kazettát, az érintőképernyőn megjelenik a kazettában lévő papír adatainak megadására szolgáló képernyő.

5. A **Méret (Page size)**, illetve a **Típus (Type)** elemnél válassza ki a kazettában lévő papír méretét és típusát, majd koppintson a **Regisztrálás (Register)** gombra.

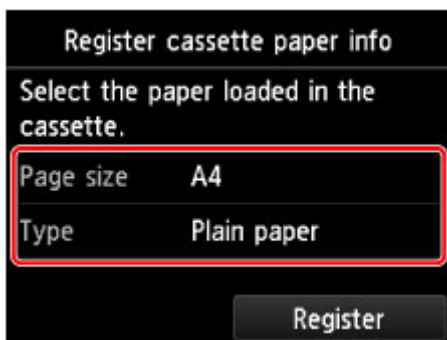

A papíradatok bejegyzéséhez kövesse a megjelenő üzenetek utasításait.

6. Húzza ki a papírgyűjtő tálca hosszabbítóját (A), és nyissa ki a papírkimeneti támaszt (B).

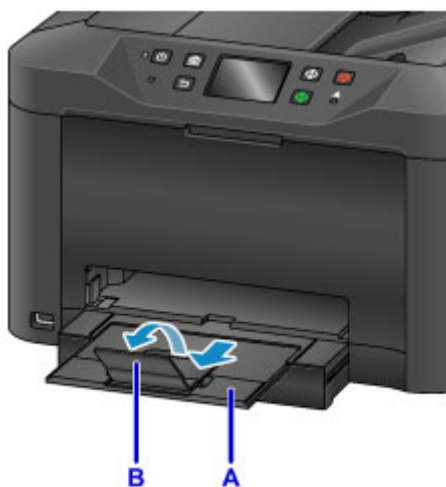

7. Az alkalmazásban válassza a Nyomtatás funkciót.

A Nyomtatás párbeszédpanelt gyakran a **Fájl (File)** menü **Nyomtatás... (Print...)** elemére kattintva nyithatja meg.

### »»» Megjegyzés

- A műveletre vonatkozó részletes utasítások az alkalmazás használati útmutatójában található.

8. Jelölje ki a modell nevét, és kattintson a **Printer** listára.

A **Show Details** gombra kattintva váltson át a Setup ablakról a részletek megjelenítésére.



9. Válassza ki a papírméretet.

Válassza ki a használt papír méretét a **Paper Size** beállításnál.

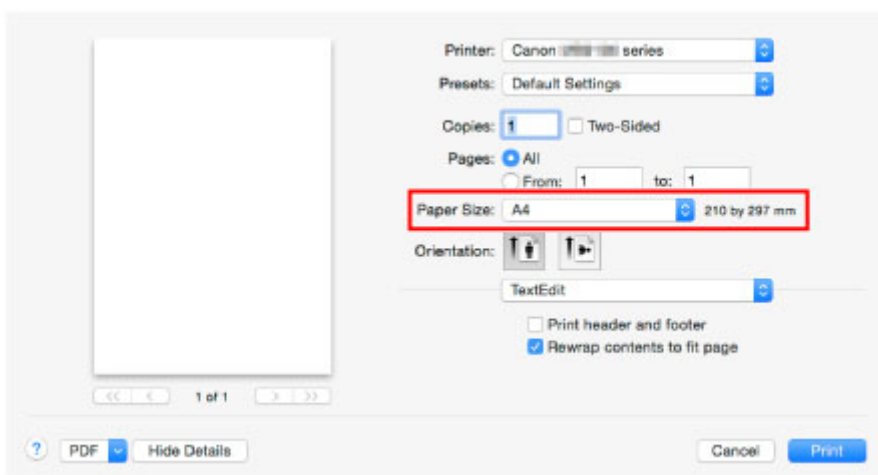

10. Válassza a helyi menü **Quality & Media** elemét.

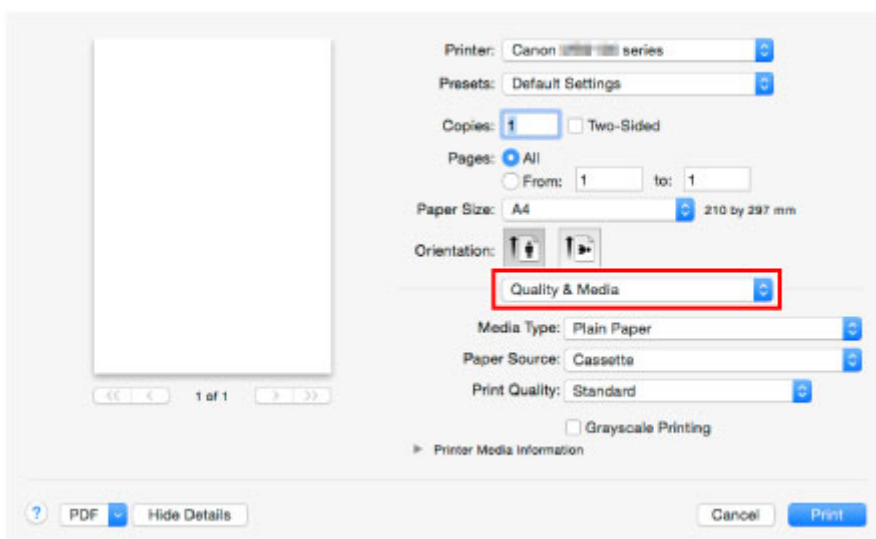

11. Válasszon hordozótípust.

A **Media Type** listán válassza ki a készülékbe betöltött hordozó hordozótípusát.

12. Amikor végzett a nyomtatási beállításokkal, a **Print** gombra kattintva nyomtasson.

### »»» Megjegyzés

- A nyomtatóillesztőben számos különféle nyomtatási beállítás adható meg.
  - Nyomtatás alkalmazássoftverből (Mac OS nyomtatóillesztő)

## Másolás

Töltse be és másolja le az eredeti dokumentumokat normál papírra az alábbiak szerint.

1. Húzza ki a kazettát.



2. Töltsön be papírt a nyomtatási oldalával LEFELE fordítva.
3. Igazítsa a papírvezetőket a papír hosszához és szélességéhez.

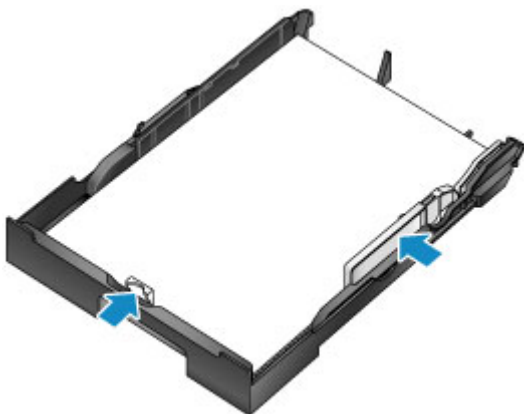

4. Helyezze be a kazettát.

Miután behelyezte a kazettát, az érintőképernyőn megjelenik a kazettában lévő papír adatainak megadására szolgáló képernyő.

5. A **Méret (Page size)**, illetve a **Típus (Type)** elemnél válassza ki a kazettában lévő papír méretét és típusát, majd koppintson a **Regisztrálás (Register)** gombra.

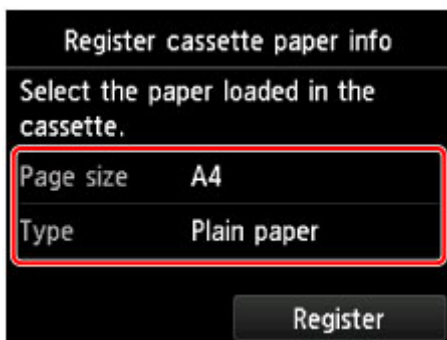

A papíradatok bejegyzéséhez kövesse a megjelenő üzenetek utasításait.

6. Húzza ki a papírgyűjtő tálca hosszabbítóját (A), és nyissa ki a papírkimeneti támaszt (B).

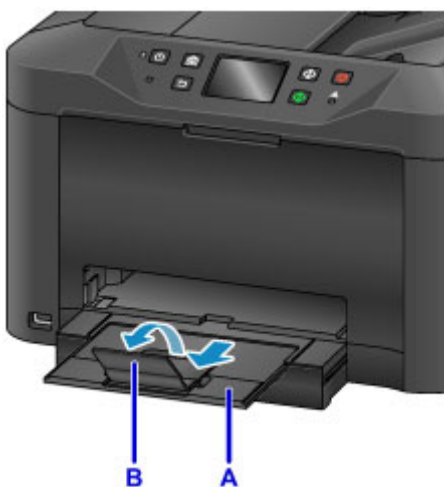

7. Nyomja meg a **KEZDŐLAP (HOME)** gombot (C).

8. Koppintson a  **Másolás (Copy)** (D) elemre.

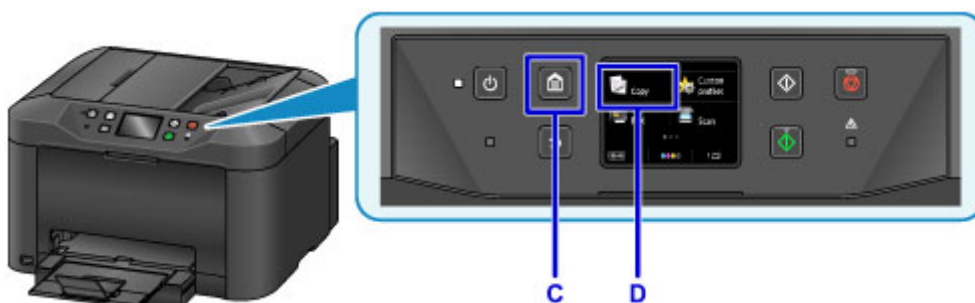

9. Nyissa fel a dokumentumfedelelet (E).

10. Töltse be az eredeti dokumentumot az igazítási jelhez (F) a másolandó oldalával LEFELE fordítva.

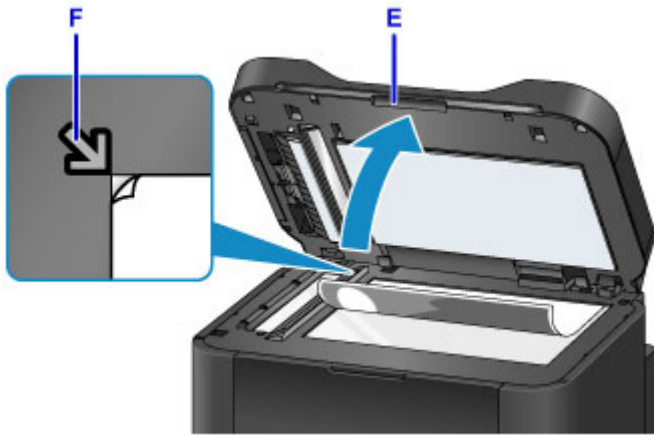

### »»» Megjegyzés

- Több eredeti dokumentum folytatólagos lemásolásához használja az ADF-et (az automatikus lapadagolót).



11. Csukja le a dokumentumfedelelet.

12. Ellenőrizze a papírbeállításokat, majd nyomja meg a **Fekete (Black)** vagy a **Szines (Color)** gombot (G).



### »»» Fontos

- Ne nyissa fel a dokumentumfedelelet, amíg be nem fejeződik a másolás.

### »»» Megjegyzés

- A készülék sok más kényelmes másolási funkcióval is rendelkezik.

■ [Másolás](#)



## Faxolás

Faxoljon el több dokumentumot fekete-fehérben a következők szerint.

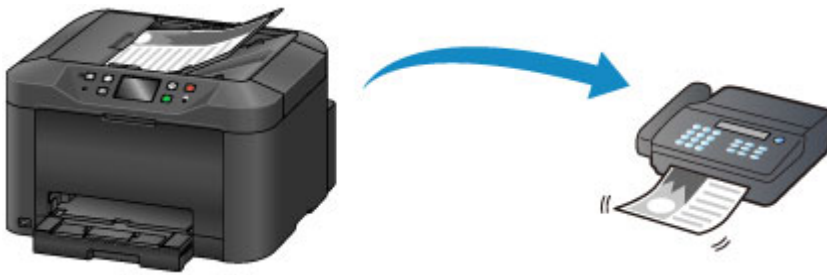

1. Nyissa ki a papíradagoló tálcát (A).



2. Töltse be a dokumentumokat nyomtatott oldalukkal FELFELE fordítva.

3. Szükség szerint állítsa be a lapvezetőket.



4. Nyomja meg a **KEZDŐLAP (HOME)** gombot (B).

5. Koppintson a  **FAX (C)** elemre.

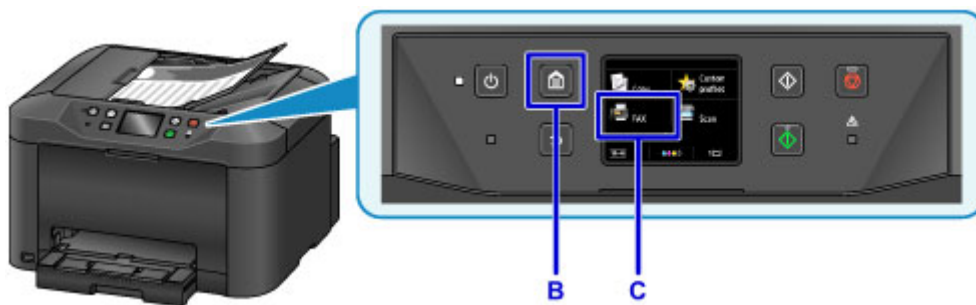

6. Koppintson az **Adja meg a számot (Enter the number)** (D) elemre.



7. Koppintással adja meg a faxszámot (E), majd koppintson az **OK** gombra (F).



8. Nyomja meg a **Fekete (Black)** gombot (G).



## »»» Megjegyzés

- A készülék sok más kényelmes faxolási funkciót is kínál.

### ■ Faxolás

## **A nyomtató funkciói**

- ▶ **Csatlakozás vezeték nélkül „közvetlen kapcsolattal”**
- ▶ **Különbéle nyomtatással kapcsolatos tartalmak letöltése**
- ▶ **Anyagok nyomtatása az Easy-PhotoPrint+ webes alkalmazással**
- ▶ **A nyomtató (Printer) kényelmes kezelése a Quick Utility Toolbox használatával**
- ▶ **Az elérhető csatlakoztatási módszerek**
- ▶ **Üveglapnál nagyobb eredeti dokumentumok beolvasása**
- ▶ **Több eredeti dokumentum beolvasása egyszerre**
- ▶ **Using PIXMA/MAXIFY Cloud Link**
- ▶ **Egyszerű nyomtatás okostelefonról vagy táblagépről a Canon PRINT Inkjet/SELPHY segítségével**
- ▶ **Printing with Windows RT**
- ▶ **Az online tárhelyekkel való együttműködésre szolgáló funkció**

## **Printing from an AirPrint-enabled Printer**

- **Printing from an AirPrint-enabled Printer with Mac**
- **Printing from an AirPrint-enabled Printer with iOS Device**

## Printing from an AirPrint-enabled Printer with Mac

Using AirPrint to print from your iPhone, iPad, iPod touch, or Mac.

AirPrint enables you to print photos, email, Web pages and documents from iPhone, iPad, iPod touch, and Mac without the need to install drivers, or download apps or software.

### ▶▶▶ Note

- If you want to print using AirPrint from iOS device, see below.

■ [Printing from an AirPrint-enabled Printer with iOS Device](#)



## Checking Your Environment

First, check your environment.

- **AirPrint Operation Environment**
  - iPhone, iPad, and iPod touch running the latest version of iOS
  - Mac running the latest version of Mac OS

- **Requirement**

The iOS device or Mac and the printer must be connected to the same network over a LAN or connected directly without wireless router.

## Adding Printer as AirPrint Printer to Your Mac

1. Open **System Preferences**, and select **Printers & Scanners (Print & Scan)** on your Mac.
2. Select **+** to display the printer list.
3. Select the printer's name listed as **Bonjour Multifunction**.
4. Select **Secure AirPrint** or **AirPrint** from **Use**.
5. Select **Add**.

## Printing with AirPrint from Mac

1. [Make sure printer is turned on.](#)

## ▶▶▶ Note

- If the printer's Auto Power On function is enabled, the printer is turned on automatically when it receives the print data.

### 2. [Load paper.](#)

### 3. Perform printing on your application software.

Print dialog appears.

### 4. Select your model name added as AirPrint printer from the **Printer** list in the Print Dialog.

### 5. Set the paper size, media type, and other settings as needed.

### 6. Select **Print**.

When you execute printing, the printer prints according to the specified settings.

## ▶▶▶ Note

- For wireless LAN connection:
  - After you turn on the printer, it may take few minutes before the printer can communicate through a wireless LAN connection. Make sure the printer is connected to the wireless LAN and try printing.
  - If Bonjour on the printer is disabled, AirPrint cannot be used. Check the LAN settings on the printer, and enable Bonjour.
- For other AirPrint troubleshooting, see below.

■ [Cannot Print Using AirPrint](#)

## Checking Print Status

- Display the Printing Status Screen

## Deleting Print Job

To delete a print job with AirPrint, use one of the following two methods:

- From printer: Use **Stop** button to cancel the print job.
- From iOS device: Deleting the Undesired Print Job

# Printing from an AirPrint-enabled Printer with iOS Device

Using AirPrint to print from your iPhone, iPad, iPod touch, or Mac.

AirPrint enables you to print photos, email, Web pages and documents from iPhone, iPad, iPod touch, and Mac without the need to install drivers, or download apps or software.

## ►►► Note

- If you want to print using AirPrint from Mac, see below.

■ [Printing from an AirPrint-enabled Printer with Mac](#)



## Checking Your Environment

First, check your environment.

- **AirPrint Operation Environment**
  - iPhone, iPad, and iPod touch running the latest version of iOS
  - Mac running the latest version of Mac OS

- **Requirement**

The iOS device or Mac and the printer must be connected to the same network over a LAN or connected directly without wireless router.

## Printing with AirPrint from iOS Device

1. [Make sure printer is turned on.](#)

### ►►► Note

- If the printer's Auto Power On function is enabled, the printer is turned on automatically when it receives the print data.

2. [Load paper.](#)
3. Tap operation icon to display menu options from applications of your iOS device.

The figure below is an example of when printing from the iPad web browser. The screen differs depending on the devices or applications.



4. Tap **Print** from menu options.



5. Select your model name from **Printer** on **Printer Options**.

➤➤➤ **Important**

- Because some applications do not support AirPrint, **Printer Options** may not be displayed. If an application does not let you use printer options, you cannot print from that application.



## ▶▶▶ Note

- **Printer Options** differ depending on the application that you are using.

6. When printing file type that has multiple pages, such as PDF file, tap **Range** and tap **All Pages** or select range of pages to be printed.
7. For **1 Copy**, tap **+** or **-** to set number of required copies.
8. For **Duplex Printing**, tap **On** to enable duplex printing or tap **Off** to disable function.
9. Tap **Print**.

When you execute printing, the printer prints according to the specified settings.

## ▶▶▶ Note

- For wireless LAN connection:
  - After you turn on the printer, it may take few minutes before the printer can communicate through a wireless LAN connection. Make sure the printer is connected to the wireless LAN and try printing.
  - If Bonjour on the printer is disabled, AirPrint cannot be used. Check the LAN settings on the printer, and enable Bonjour.
- For other AirPrint troubleshooting, see below.

■ [Cannot Print Using AirPrint](#)

## Paper Size

With AirPrint, the paper size is selected automatically according to the application being used on the iOS device and the region in which AirPrint is used.

When you use the photo application, the default paper size is L size in Japan, and 4"x6" or KG in other countries and regions.

When you use the document application, the default paper size is letter size in the U.S. region, and A4 in Japan and Europe.

## ▶▶▶ Important

- Depending on the device or operation system, the default paper size is different from above size.  
We recommend you perform test printing.
- Your application may support different paper sizes.

## Printing of Envelopes

For printing on the envelope from iOS device with AirPrint, refer to the following.

|                    |                           |                                 |
|--------------------|---------------------------|---------------------------------|
| Print result image | Orientation of print data | Orientation of loading envelope |
|--------------------|---------------------------|---------------------------------|

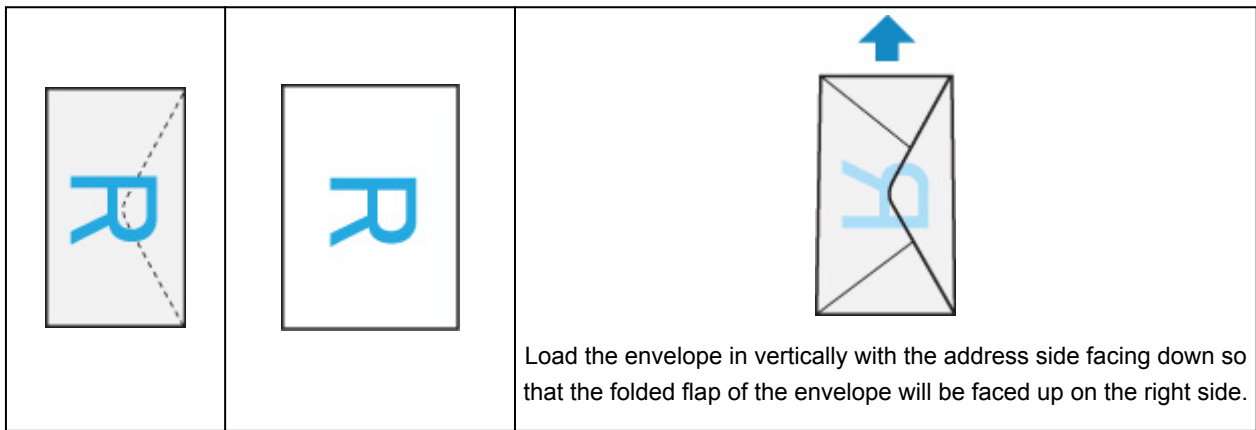

## Checking Print Status

During printing, a **Print Center** icon is displayed in the list of recently used applications and you can use it to check the print progress.

Press the Home button on the iOS device twice to set the **Multitasking** mode. Then swipe to the right to display the **Print Center** icon and a **Print Summary**.

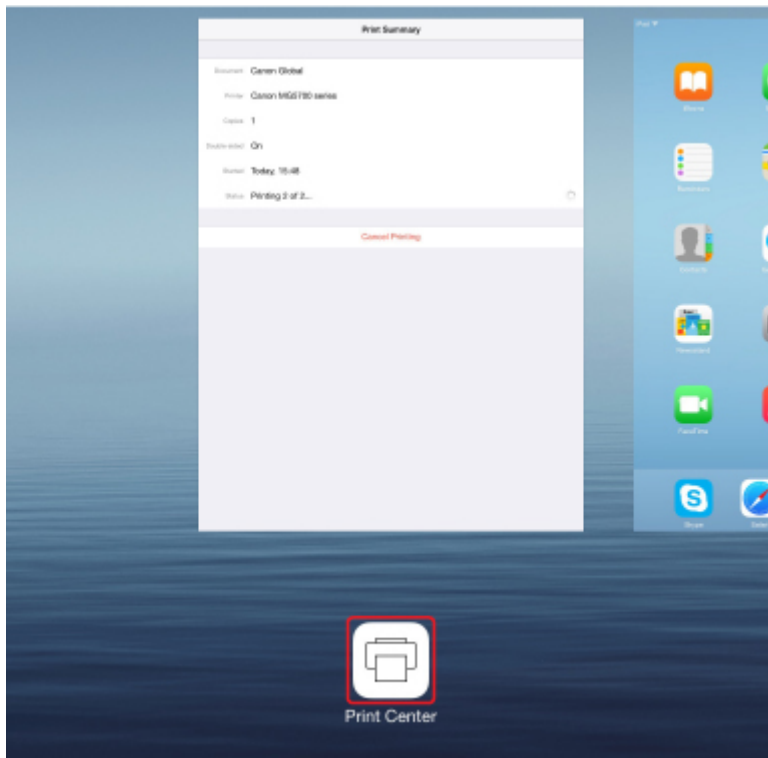

## Deleting Print Job

To delete a print job with AirPrint, use one of the following two methods:

- From printer: Use **Stop** button to cancel the print job.
- From iOS device: Press the Home button on the iOS device twice to set the **Multitasking** mode and swipe to the right. Tap the **Print Center** icon to display a **Print Summary**. Tap the print job to be canceled and tap **Cancel Printing**.

## Csatlakozás vezeték nélkül „közvetlen kapcsolattal”

A nyomtató támogatja a „közvetlen kapcsolatot”, amelynek használatakor egy számítógépről vagy okostelefonról vezeték nélküli útválasztó használata nélkül csatlakozhat vezeték nélkül a nyomtatóhoz.

Ha vezeték nélkül szeretne nyomtatni vagy beolvasni, váltson „közvetlen kapcsolatra”.

### ■ [A készülék használata közvetlen kapcsolattal](#)



## Különféle nyomtatással kapcsolatos tartalmak letöltése

### CREATIVE PARK

Egy olyan webhely, ahonnan ingyenesen tölthet le további nyomtatási anyagokat.

Különböző tartalmak, például üdvözlőkártyák és több darabból összeállítható, papírból készült alkotások állnak rendelkezésre.

### CREATIVE PARK PREMIUM

Olyan szolgáltatás, ahol a Különleges tartalmak használatát biztosító készülékkel rendelkező vásárlók egyedi nyomtatási anyagokat tölthetnek le.

A Különleges tartalmak az Easy-PhotoPrint+ használatával egyszerűen letölthetők. A letöltött Különleges tartalmak az Easy-PhotoPrint+ használatával közvetlenül kinyomtathatók.

A Különleges tartalom letöltéséhez győződjön meg róla, hogy minden színnél eredeti Canon tintatartály, illetve tintapatron van behelyezve egy támogatott nyomtatóba.



### »» Megjegyzés

- A Különleges tartalmak ezen az oldalon közölt tervei előzetes értesítés nélkül módosulhatnak.

## Anyagok nyomtatása az Easy-PhotoPrint+ webes alkalmazással

Bármikor és bárhol könnyen létrehozhat és kinyomtathat személyre szabott anyagokat, például naptárakat és kollázsokat; ehhez csupán az Easy-PhotoPrint+ webes alkalmazást kell elérnie a számítógépről vagy a táblagépről.

Az Easy-PhotoPrint+ segítségével a legfrissebb környezetben hozhat létre anyagokat, és ehhez nem kell végigküzdenie magát a telepítési folyamaton.

Anyagában továbbá felhasználhat az integrált közösségi hálózatokról, például a Facebookról, valamint online tárhelyekről, webes albumokból stb. származó fényképeket is.

A részleteket itt tekintheti meg: „Easy-PhotoPrint+ útmutató”.



## A nyomtató (Printer) kényelmes kezelése a Quick Utility Toolbox használatával

A Quick Utility Toolbox olyan helyi menü, amelynek segítségével egyetlen kattintással elérheti a használni kívánt funkciókat. Miután befejezte a Quick Utility Toolbox eszközzel kompatibilis segédprogramok telepítését, a segédprogramok rákerülnek erre a menüre. A Quick Utility Toolbox segítségével kényelmesen és gyorsan elindíthatja a nyomtató beállítására és egyéb kezelési feladatok ellátására szolgáló hozzáadott segédprogramokat.

További részleteket alább talál.

- Quick Utility Toolbox útmutató (Windows)
- Quick Utility Toolbox útmutató (Mac OS)



## Az elérhető csatlakoztatási módszerek

A nyomtatón az alábbi csatlakoztatási módszerek érhetők el.

### Vezeték nélküli kapcsolat

- Vezeték nélküli útválasztóval



- Vezeték nélküli útválasztó nélkül



### Vezetékes kapcsolat



### USB-csatlakozás



## Vezeték nélküli kapcsolat

A nyomtatót két módszerrel lehet az eszközhöz (például okostelefonjához vagy táblagépéhez) csatlakoztatni. Az egyik módszer vezeték nélküli útválasztót használ, a másik pedig vezeték nélküli útválasztó nélkül hozza létre a kapcsolatot.

A két csatlakoztatási módszer egyszerre nem használható.

Ha van vezeték nélküli útválasztója, akkor javasoljuk, hogy a Csatlakoztatás vezeték nélküli útválasztó használatával című témakörben ismertetett módszert használja.

Ha akkor szeretne csatlakoztatni egy másik eszközt, amikor egy eszköz már csatlakozik a nyomtatóhoz, akkor ugyanazzal a csatlakoztatási módszerrel csatlakozzon, mint a már csatlakoztatott eszköz.

Ha más csatlakoztatási módszerrel csatlakozik, akkor a használatban lévő eszköz kapcsolata le lesz tiltva.

#### • Csatlakoztatás vezeték nélküli útválasztó használatával



- Csatlakoztassa a nyomtatót egy eszközhöz vezeték nélküli útválasztó segítségével.
- A csatlakoztatás módszere a vezeték nélküli útválasztótól függ.
- Módosíthatja a nyomtató hálózati beállításait, például az SSID azonosítót és a biztonsági protokollt.
- Amikor létrejött a kapcsolat egy eszköz és egy vezeték nélküli útválasztó között, és megjelenik a  (Wi-Fi ikon) az eszköz képernyőjén, akkor csatlakoztatni tudja az eszközt a nyomtatóhoz a vezeték nélküli útválasztó használatával.

#### • Csatlakoztatás vezeték nélküli útválasztó nélkül



- Csatlakoztassa a nyomtatót egy eszközhöz vezeték nélküli útválasztó nélkül. Csatlakoztasson egy eszközt közvetlenül, a nyomtató közvetlen kapcsolat módjának használatával a nyomtatóhoz.
- Amikor a nyomtatót közvetlen kapcsolattal használja, elérhetetlenné válik a nyomtatóról az internetkapcsolat. Ilyenkor nem használhatók a nyomtató webszolgáltatásai.
- Ha egy, az internetre vezeték nélküli útválasztón keresztül csatlakozó eszközt a közvetlen kapcsolat módban lévő nyomtatóhoz csatlakoztat, akkor letiltódik az eszköz és a vezeték nélküli útválasztó közötti kapcsolat. Ilyenkor az eszköz kapcsolata (az adott eszköztől függően) automatikusan átválthat mobiltelefonos adatkapcsolatra. Ha mobiltelefonos adatkapcsolattal csatlakozik az internetre, akkor a szolgáltató adatforgalmi díjat számíthat fel.
- Közvetlen kapcsolattal egyszerre legfeljebb öt eszköz csatlakoztatható. Ha megpróbál egy hatodik eszközt csatlakoztatni, amikor öt eszköz már csatlakoztatva van, hibaüzenet jelenik meg. Ha hibaüzenet jelenik meg, válasszon le a nyomtatóról egy nem használt eszközt, és konfigurálja újra a beállításokat.
- A nyomtató hálózati beállításainak, például az SSID azonosítónak és a biztonsági protokollnak a meghatározása automatikusan történik.

### Vezetékes kapcsolat

Csatlakoztassa a nyomtatót egy elosztóhoz (hubhoz) vagy útválasztóhoz egy Ethernet-kábellel. Készítsen elő egy Ethernet-kábelt.

### USB-csatlakozás

Csatlakoztassa a nyomtatót egy számítógéphez USB-kábellel. Készítsen elő egy USB-kábelt.



## Korlátozások

(új ablakban jelenik meg)

## Üveglapnál nagyobb eredeti dokumentumok beolvasása

A IJ Scan Utility Fűzés funkciójával beolvashatja egy, az üveglapnál nagyobb elem bal és jobb felét, majd összefűzheti őket egy képpé. Az üveglapnál legfeljebb körülbelül kétszer nagyobb anyagok beolvasása támogatott.

További részleteket alább talál.

- [Az üveglapnál nagyobb méretű eredeti dokumentumok beolvasása \(Összefűzés-segítő\)](#) (Windows)
- Az üveglapnál nagyobb méretű eredeti dokumentumok beolvasása (Összefűzés-segítő) (Mac OS)



## Több eredeti dokumentum beolvasása egyszerre

Az IJ Scan Utility segítségével beolvashat egyszerre az üveglapra helyezett két vagy több fotót (kis anyagot), majd külön képként mentheti őket.

További részleteket alább talál.

- [Több eredeti dokumentum beolvasása egyszerre](#) (Windows)
- Több eredeti dokumentum beolvasása egyszerre (Mac OS)



## Using PIXMA/MAXIFY Cloud Link

By using PIXMA/MAXIFY Cloud Link, you can connect your printer to a cloud service, such as CANON IMAGE GATEWAY, Evernote, or Twitter, and use the following functions without using a computer:

- Print images from a photo-sharing service
- Print documents from a data management service
- Save scanned images to a data management service.
- Use Twitter to report the printer status, such as no paper or low ink levels.

In addition, you can use various functions by adding and registering apps that are linked with various cloud services.

■ [Using PIXMA/MAXIFY Cloud Link from Your Printer](#)

■ [Using PIXMA/MAXIFY Cloud Link from Your Smartphone, Tablet, or Computer](#)



### ▶▶▶ Important

- In certain countries, PIXMA/MAXIFY Cloud Link may not be available or the available apps may be different.
- Some apps require that you have an account before you use those apps. For such apps, please set up an account beforehand.
- To find out which models support PIXMA/MAXIFY Cloud Link check the Canon homepage.
- The screen display may change without prior notice.

# Notice for Web Service Printing

## When Using Web Service

- Canon does not guarantee the continuity and reliability of the web services provided, the availability of site access, or permission to download the materials.
- Canon may at any time update, change, or delete the information provided through the web service, or may suspend or discontinue the service without prior notice. Canon shall not be held responsible for any damages resulting from such actions.
- In no event shall Canon be liable for any damages whatsoever resulting from the use of the web services.
- User registration is necessary before you can use the external link site.  
When you use the external link site, observe the conditions of use of the site and use the service within your own responsibility.
- All or part of the web service may not be available depending on the country or region you live in.
- Depending on your network environment, some functions on web service are not available. Even if they are available, it may take a while to print or display the contents, or communication may be interrupted while operation is in progress.
- When you use web service, your machine's name, information of your region or country, your selected language, and what kind of service you use (e.g. photo sharing site) are sent to and saved in our server. Canon is unable to identify specific customers using this information.
- Before you transfer ownership or dispose of a printer that supports a color LCD monitor, select **Device settings** -> **Reset setting** -> **Reset all** and delete your login name and password.
- For details, contact a Canon-authorized sales representative in the country or region you live in.

## To Those Living in Mainland China

- PIXMA/MAXIFY Cloud Link, Easy-PhotoPrint+, and some functions of Canon PRINT Inkjet/SELPHY, which are included with this machine, are provided by Canon Inc.  
However, as the server is installed outside of mainland China, some of these services may not be available yet.

## Copyrights and Rights of Publicity

### When printing using a service provided by Canon

1. The copyright of each material (photos, illustrations, logos, or documents: hereinafter referred to as "the materials") provided on the printing service belongs to their respective owners. Issues pertaining to Rights of Publicity may arise regarding the use of any of people or characters displayed on the printing service.

Except as otherwise permitted (please see "2" below), copying, modifying or distributing all or a portion of any of the materials contained on the web template printing service without prior consent of the respective rights (Rights of Publicity and Copyright) holder is strictly prohibited.

2. All of the materials provided on the web template printing service can be freely used for personal and non-commercial purposes.

## Using PIXMA/MAXIFY Cloud Link from Your Printer

- ▶ [Before Using PIXMA/MAXIFY Cloud Link](#)
- ▶ [Registering Printer Information to PIXMA/MAXIFY Cloud Link](#)
- ▶ [Using PIXMA/MAXIFY Cloud Link](#)
- ▶ [Cloud Troubleshooting](#)

## Before Using PIXMA/MAXIFY Cloud Link

First, check the following content:

- **Precautions**

If you plan to use the web service to print documents, be sure to check these [precautions](#) beforehand.

- **Printer Specifications**

- The printer must support a color LCD monitor.  
To check whether your model supports this function, see "Models that Support PIXMA/MAXIFY Cloud Link from Your Printer".
- Your printer may not support the scan function.
- The printer must support the Canon Inkjet Cloud Printing Center.  
To check whether your model supports this function, see "Models that Support Canon Inkjet Cloud Printing Center".

- **Network environment**

The printer must be connected to a LAN and to the Internet.

If your printer is not connected to a LAN, see here and set one up.

For information on the LAN and Internet settings, see the manual of your network devices or contact the manufacturer.

### **Important**

- The user will bear the cost of Internet access.

### ■ [Registering Printer Information to PIXMA/MAXIFY Cloud Link](#)

Copyright c 1991-2015 Unicode, Inc. All rights reserved. Distributed under the Terms of Use in <http://www.unicode.org/copyright.html>.

This software is based in part on the work of the Independent JPEG Group.

#### THE BASIC LIBRARY FUNCTIONS

Written by: Philip Hazel

Email local part: ph10

Email domain: cam.ac.uk

University of Cambridge Computing Service, Cambridge, England.

Copyright (c) 1997-2008 University of Cambridge All rights reserved.

#### THE "BSD" LICENCE

Redistribution and use in source and binary forms, with or without modification, are permitted provided that the following conditions are met:

\* Redistributions of source code must retain the above copyright notice, this list of conditions and the following disclaimer.

\* Redistributions in binary form must reproduce the above copyright notice, this list of conditions and the

following disclaimer in the documentation and/or other materials provided with the distribution.

\* Neither the name of the University of Cambridge nor the name of Google Inc. nor the names of their contributors may be used to endorse or promote products derived from this software without specific prior written permission.

THIS SOFTWARE IS PROVIDED BY THE COPYRIGHT HOLDERS AND CONTRIBUTORS "AS IS" AND ANY EXPRESS OR IMPLIED WARRANTIES, INCLUDING, BUT NOT LIMITED TO, THE IMPLIED WARRANTIES OF MERCHANTABILITY AND FITNESS FOR A PARTICULAR PURPOSE ARE DISCLAIMED. IN NO EVENT SHALL THE COPYRIGHT OWNER OR CONTRIBUTORS BE LIABLE FOR ANY DIRECT, INDIRECT, INCIDENTAL, SPECIAL, EXEMPLARY, OR CONSEQUENTIAL DAMAGES (INCLUDING, BUT NOT LIMITED TO, PROCUREMENT OF SUBSTITUTE GOODS OR SERVICES; LOSS OF USE, DATA, OR PROFITS; OR BUSINESS INTERRUPTION) HOWEVER CAUSED AND ON ANY THEORY OF LIABILITY, WHETHER IN CONTRACT, STRICT LIABILITY, OR TORT (INCLUDING NEGLIGENCE OR OTHERWISE) ARISING IN ANY WAY OUT OF THE USE OF THIS SOFTWARE, EVEN IF ADVISED OF THE POSSIBILITY OF SUCH DAMAGE.



# Registering Printer Information to PIXMA/MAXIFY Cloud Link

Follow the steps described below to register the printer information to the cloud service server.

1. Check that the printer is connected to the Internet

2. From the printer home screen, select  **Cloud**

## ▶▶▶ Note

- [If multiple users will be using the printer](#) after the initial registration, select the login user name from the **Switch user** screen, enter the **Security code**, and proceed with the registration. If the **Security code** is incorrect, use your smartphone, tablet, or computer, and change the setting from the [My account](#) of the Canon Inkjet Cloud Printing Center.

3. When the registration preparation completed screen appears, select **OK**

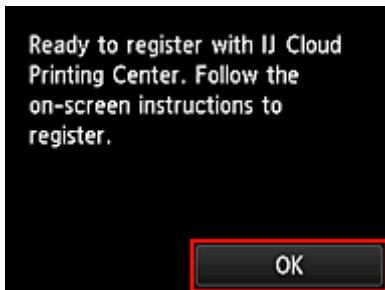

4. On the confirmation screen, select **Next**

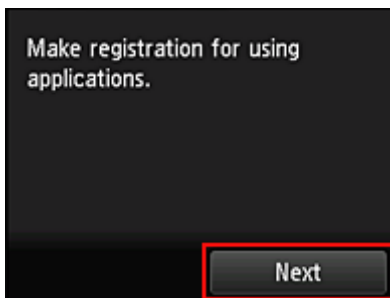

5. In the **License agreement** and **Privacy statement** windows, read the statements, and then select **Agree** if you agree

<License agreement>



#### <Privacy statement>

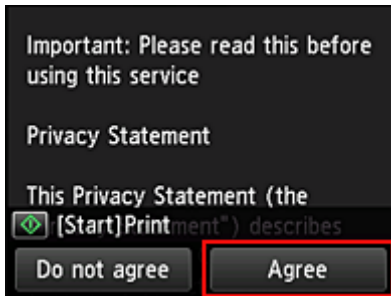

#### »» Note

- If you select **Do not agree**, a confirmation screen asking whether you want to cancel **Register My account** appears. If you select **Yes**, then **Register My account** is canceled, and you return to the Home screen.  
Even if you select **Do not agree**, you can still use this service by selecting **Agree** from the registration screen later.
- You can print the displayed information by pressing the **Start** button.

6. On the **Current time check** screen, select the time closest to the current time, and then select **Next**

You can set the time in 10-minute units.

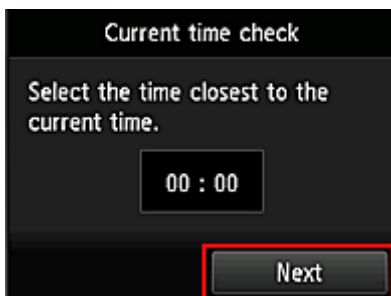

7. In the time zones list, select the region closest to you

For some regions, a screen for applying the daylight saving time setting may appear.

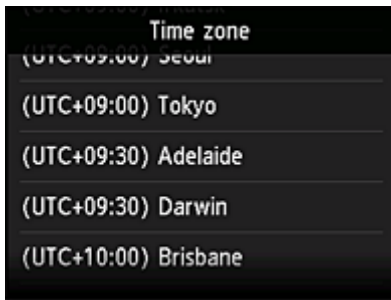

The registration of printer information is completed, and a list of apps is displayed.

See [here](#) for the description of the apps list screen.

After you complete the registration, you can [print photos and documents](#) that have been uploaded to apps on the linked cloud service and [add/delete/sort apps](#).

#### ■ [Using PIXMA/MAXIFY Cloud Link](#)

# Application Management

This section explains how to [add](#), [delete](#), and [sort](#) apps.

## ▶▶ Important

- **Select how to manage** allows you to change which users can use this service.  
For details, see "[Canon Inkjet Cloud Printing Center window](#)".

## Add apps

You can add your favorite apps to the printer.  
Follow the steps described below to add apps.

1. From the printer home screen, select  **Cloud**
2. On the cloud's Main screen, select **Add/delete**

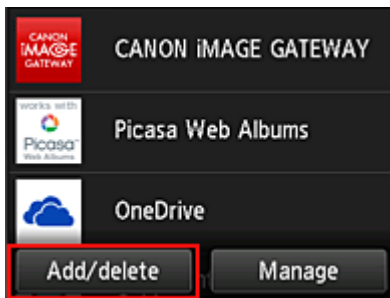

3. Select **Register apps**

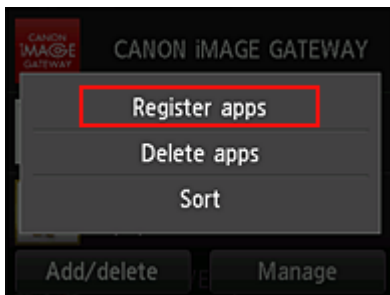

4. From the list, select the category of the app

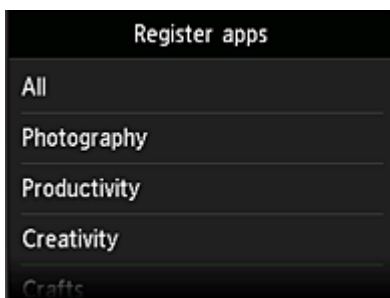

5. From the displayed apps list, select the app that you want to register

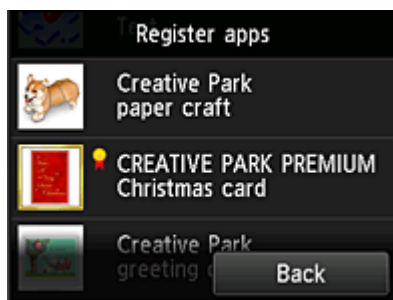

### ▶▶▶ Note

- Description of displayed icons



: Can be used with genuine Canon ink.

If you are using a G3000 series model, you cannot use this service because the model is not supported.

6. Select **Register**

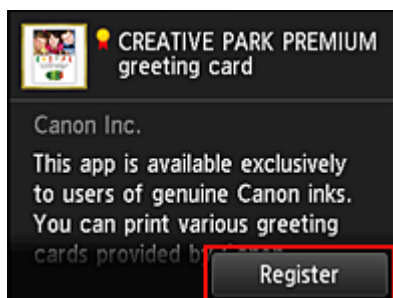

The registration is completed and the app is added to the apps list.

To register another app, repeat the procedure from step 5.

To end the app registration, select **Back** and return to the cloud's Main screen.

### ▶▶▶ Important

- Some apps may require a linked app account before you can use the app. If this is the case, set up an account beforehand.

## Delete apps

You can delete unnecessary apps from the apps list.

Follow the steps described below to delete apps.



1. From the printer home screen, select **Cloud**

2. On the cloud's Main screen, select **Add/delete**

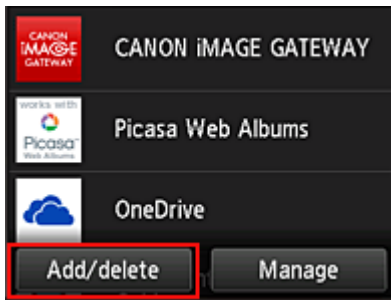

3. Select **Delete apps**

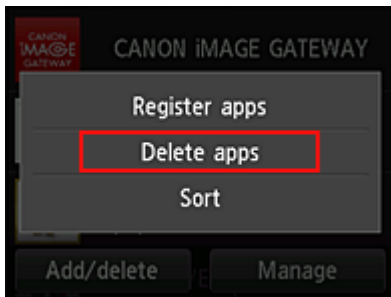

4. From the apps list, select the app that you want to delete

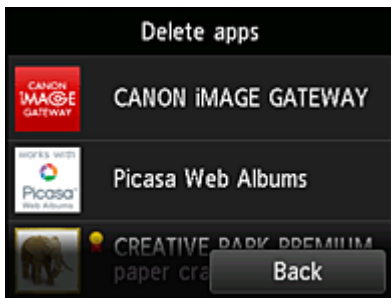

➤➤➤ **Note**

- Description of displayed icons
    - 🚫 : Cannot be used because it is not yet released or does not support your region, model, or language.
    - 🏆 : Can be used with genuine Canon ink.
- If you are using a G3000 series model, you cannot use this service because the model is not supported.

5. Select **Delete**

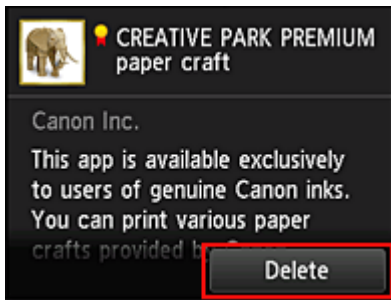

When the deletion is finished, the app will be deleted from the apps list on the main screen.

To delete another app, repeat the procedure from step 4.

To end the app deletion, select **Back** and return to the cloud's Main screen.

## »» Note

- **Config** allows you to re-register deleted apps.

## Sort apps

You can sort apps displayed on the apps list.

Follow the steps described below to sort apps.

1. From the printer home screen, select  **Cloud**
2. On the cloud's Main screen, select **Add/delete**

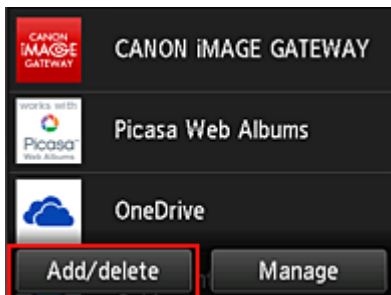

3. Select **Sort**

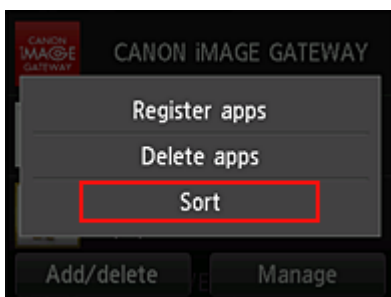

4. On the apps list, select the app that you want to sort

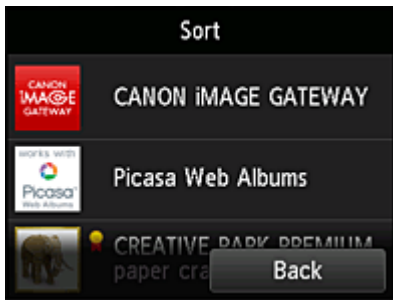

### ▶▶▶ Note

- Description of displayed icons



: Cannot be used because it is not yet released or does not support your region, model, or language.



: Can be used with genuine Canon ink.

If you are using a G3000 series model, you cannot use this service because the model is not supported.

5. Use ▲ / ▼ buttons to move the app

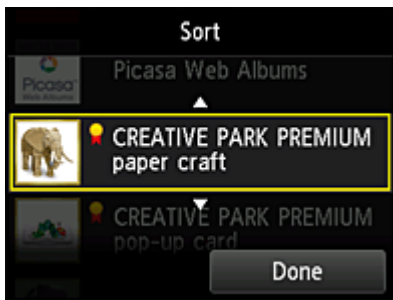

6. Select **Done**

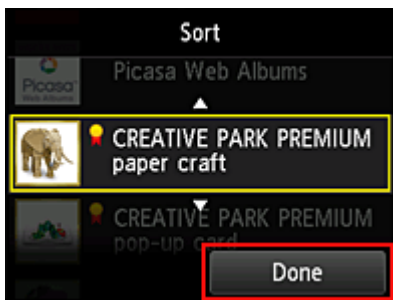

Sorting is complete.

To continue the sorting, repeat the procedure from step 4.

To end the sorting, select **Back** and return to the cloud's Main screen.



## Using PIXMA/MAXIFY Cloud Link

This section introduces the photo printing procedure by using CANON IMAGE GATEWAY as an example.

### ▶▶▶ Important

- The available functions differ depending on the app.
- The printing procedure differs depending on the app.
- You need to get the account and register photo and other data beforehand.
- The following file formats can be printed: jpg, jpeg, pdf, docx, doc, xlsx, xls, pptx, ppt, and rtf.  
The file formats that can be printed differ depending on the app.
- Before you print, check that printer is on and is connected to the network. Then start.

### ▶▶▶ Note

- You can use CANON IMAGE GATEWAY to print jpg and jpeg file formats.

1. On the [Main screen](#), select the app to be used
2. Enter the information according to the instructions on the authentication screen, and then select **Log in**

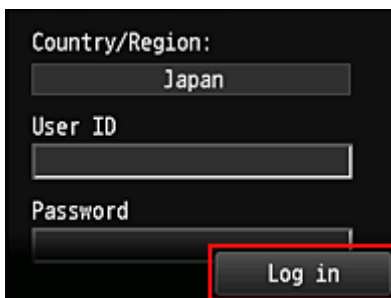

### ▶▶▶ Important

- Some apps may not be fully displayed in the display area. If this is the case, scroll up, down, right, and left to change the display area.

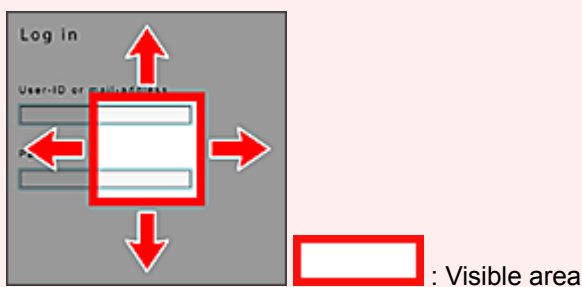

- The Login screen may vary between apps.
- After logging in, you may be asked from an external service to agree to use their app. Agree if you are using the app.

3. In the displayed album list, select the album of your choice



4. In the displayed image list, select the image that you want to print, and then select **Next**

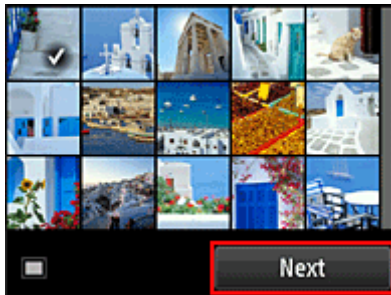

5. Make the necessary print settings, and then select **Color**

A message that indicates the completion of issuing print job appears, and printing starts.

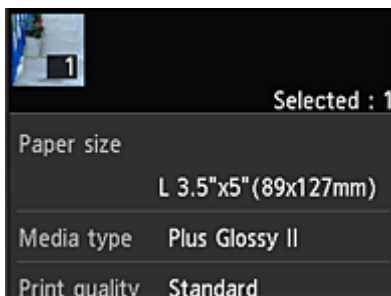

To continue printing, select **Continue**, and perform the operation from Step 3.

To end the printing, select **Apps**. The screen returns to the apps list screen.

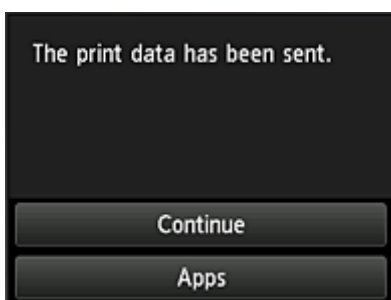

### ▶▶ Important

- If a print job is not printed within 24 hours after the print job is issued, the print job will expire and cannot be printed.
- With premium apps that limit the number of print jobs, print jobs that cannot be printed due to expiration and other reasons are also included in the print count.

## ▶▶▶ Note

- To leave a usage history of this service, from the Home window on the operation panel, select 

 **Setup -> Web service setup -> Web service connection setup -> IJ Cloud Printing Center setup -> History setting for this service -> Save.**

### ■ [Cloud Troubleshooting](#)

# Cloud Windows

This section describes the Main screen of **Cloud** and the services available on the Main screen.

## ▶▶▶ Important

- **Select how to manage** allows you to change which users can use this service.  
For details, see "[Canon Inkjet Cloud Printing Center window](#)".



When you select **Cloud** from the printer home screen, the cloud's Main screen appears.

You can use the areas shown below to perform various functions, including adding, starting, and managing apps.

You can also print photos and documents by starting the appropriate app.



- (1) [Applications](#)
- (2) [Add/delete button](#)
- (3) [Manage button](#)

## ▶▶▶ Important

- Depending on the apps you plan to use, you may need to have an account beforehand. If this is the case, get an account for each of those apps.
- After selecting the app, some apps may not be fully displayed in the display area. If this is the case, scroll up, down, right, and left to change the display area.

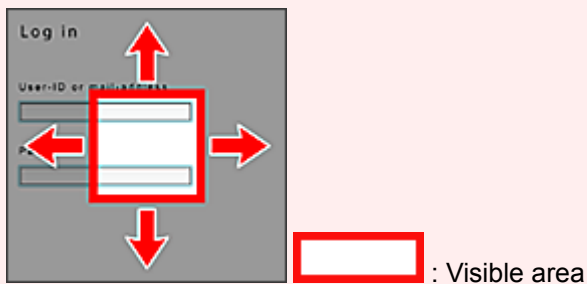

- If an app is not yet released or does not support your model, language, or region, you will not be able to start that app.

## (1) Applications

Immediately after the cloud's Main screen appears, a list of the registered apps appears.

To start an app, select the app that you want to use on the list.

## ▶▶▶ Note

- Description of displayed icons



: Cannot be used because it is not yet released or does not support your region, model, or language.



: Can be used with genuine Canon ink.

If you are using a G3000 series model, you cannot use this service because the model is not supported.

## (2) Add/delete button

Use this button to add, delete, and sort apps.

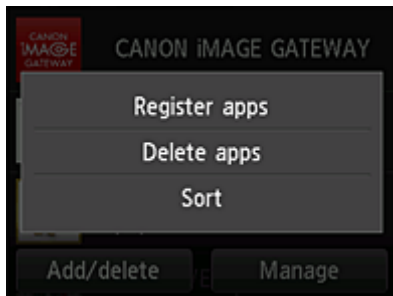

### Register apps

Select this to add your favorite apps.

- [See here for details on how to add apps](#)

### Delete apps

Select this to delete registered apps.

- [See here for details on how to delete apps](#)

### Sort

Select this to sort the apps list.

- [See here for details on how to sort the apps list](#)

## (3) Manage button

Use this button to manage jobs, log out of an app, show the license agreement and privacy statement, and set the time zone.

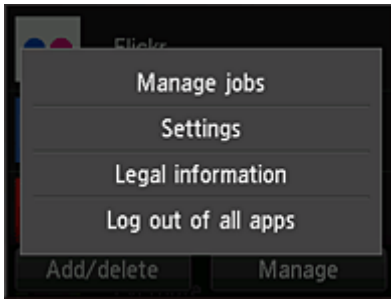

## Manage jobs

From the **Status list** window, you can check the status of a job.

## Settings

Select this to set the **Time zone**.

Select your region on the list. For some regions, you can set whether or not to apply the daylight saving time setting.

### »» Important

- If you cannot find your region on the list, select the one closest to your region.

## Legal information

This shows the **License agreement** and **Privacy statement**.

Press the **Start** button to print the displayed information.

## Log out of all apps

You can log out at the same time from all apps that you are logged into.

### »» Note

- Some apps may keep you logged in even after the app ends. Therefore if you want to log in again with a different account, select **Log out of all apps** to log out first.
- Once you log out, you need to log in again. You may lose the settings with some apps.

## Cloud Troubleshooting

### If you cannot print

Check the following if you cannot print.

- Check that the printer is connected to the Internet.
- Check that the printer is connected to a LAN and the LAN environment is connected to the Internet.
- Check that no error message is displayed on the printer's LCD monitor.



- If printing does not start even after you wait awhile, go to the printer's home screen, and select **Setup -> Web service inquiry**.

If the problem is not resolved, use the printer driver from your computer to perform the print job and check whether the data can be printed normally on the printer.

If you still cannot print, see the troubleshooting page for your model on the Home of the *Online Manual*.

#### ▶▶ Note

- With a wireless LAN connection, after the printer is turned on, it may take several minutes before communication is possible. Check that your printer is connected to the wireless network, and wait a while before you start printing.
- If the printer is not turned on or is not connected to the Internet, and consequently a print job is not processed within 24 hours after it was submitted, the print job is automatically canceled. If this happens, check the printer power and the Internet connection, and then re-submit the print job.

## **Using PIXMA/MAXIFY Cloud Link from Your Smartphone, Tablet, or Computer**

- ▶ **Before Using Canon Inkjet Cloud Printing Center**
- ▶ **Registering User Information to Canon Inkjet Cloud Printing Center**
- ▶ **Using Canon Inkjet Cloud Printing Center**
- ▶ **Adding a Printer**
- ▶ **Adding a PIXMA/MAXIFY Cloud Link User**
- ▶ **Troubleshooting Canon Inkjet Cloud Printing Center**



## Before Using Canon Inkjet Cloud Printing Center

Canon Inkjet Cloud Printing Center is a service that links with the cloud function of the printer and allows you to perform operations such as registering and managing apps from your smartphone or tablet device, and checking the print status, print error, and ink status of the printer. You can also print app photos and documents from your smartphone or tablet.

First, check the following content:

- **Precautions**

If you plan to use the web service to print documents, be sure to check these [precautions](#) beforehand.

- **Printer specification**

Check that Canon Inkjet Cloud Printing Center supports the printer.

Some models do not support this function. To check whether your model supports this function, see "Models that Support Canon Inkjet Cloud Printing Center".

- **Network environment**

The printer must be connected to a LAN and to the Internet.

### ▶▶▶ Important

- The user will bear the cost of Internet access.

- **Operating requirements**

For computers, smartphones, and tablet devices, see "[Requirements for Canon Inkjet Cloud Printing Center operation](#)".

### ▶▶▶ Important

- This service may not be available in certain countries or regions. Also even if the service is available, there are apps that cannot be used in certain regions.

#### ■ [Registering User Information to Canon Inkjet Cloud Printing Center](#)

# Requirements for Canon Inkjet Cloud Printing Center operation

## Computer

|                        |   |
|------------------------|---|
| <b>CPU</b>             | x86 or x64 1.6 GHz or higher  |
| <b>RAM</b>             | 2 GB or higher  |
| <b>Monitor display</b> | Resolution 1024 x 768 pixels or higher<br>Number of display colors 24 bits (true-color) or higher |

| <b>OS</b>                           | <b>Browser</b>   |
|-------------------------------------|--|
| Windows Vista SP2                   | Internet Explorer 9<br>Mozilla Firefox<br>Google Chrome                    |
| Windows 7                           | Internet Explorer 9, 10, 11<br>Mozilla Firefox<br>Google Chrome            |
| Windows 8                           | Internet Explorer 10, 11<br>Mozilla Firefox<br>Google Chrome               |
| Windows 8.1                         | Internet Explorer 11<br>Mozilla Firefox<br>Google Chrome                   |
| Windows 10                          | Internet Explorer 11<br>Microsoft Edge<br>Mozilla Firefox<br>Google Chrome |
| Mac OS X v10.6-OS X Yosemite v10.10 | Safari 5.1, 6, 7, 8  |

## Smartphone or tablet

| <b>OS</b>          | <b>Browser</b>      | <b>Resolution</b>   |
|--------------------|---------------------|---------------------|
| iOS 7 or later     | OS standard browser | 320 x 480 or higher |
| Android 4 or later |                     | 480 x 800 or higher |

The operation requirements may change without prior notice. If this happens, you may no longer be able to use this service from your computer, smartphone, or tablet.

### **»»» Important**

- On the browser you are using, enable JavaScript and cookies.
- If you use the zoom function or change the font size on your browser, the web pages may not display correctly.
- If you use the translation function of Google Chrome, the web pages may not display correctly.
- The service does not support the use of its provided services through a proxy server outside of your country.

- In an in-house network environment, the 5222 port must be released. For confirmation instructions, contact the network administrator.
-

## Registering User Information to Canon Inkjet Cloud Printing Center

To use the Canon Inkjet Cloud Printing Center, you need to follow the steps described below and register **My account** information.

- [If your model has color LCD monitor](#)
- [If your model has monochrome LCD monitor](#)
- [If your model has no LCD monitor/If you are using PRO-1000 series or PRO-500 series](#)

# Registering User Information to Canon Inkjet Cloud Printing Center (Color LCD Monitor)

To use the Canon Inkjet Cloud Printing Center, you need to follow the steps described below and register **My account** information.

## Registering from Printer

1. Check that the printer is connected to the Internet

2. From the printer home screen, select  **Cloud**

If printer information has not been registered to the cloud service server, the [Registration Preparation Completion Screen](#) appears.

3. From cloud main screen, select **Use from Smartphone** or **Mobile Integration Guide**

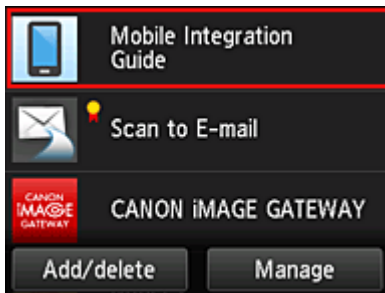

4. Follow instructions appearing in screen, and select **Next**
5. In user registration screen, select **Show QR Code**

You can also access the URL manually from you smartphone, tablet, or computer.

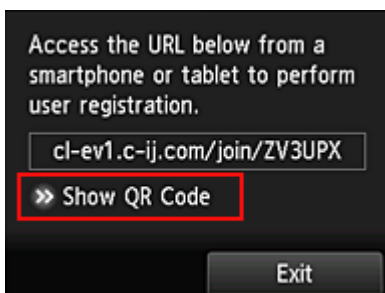

6. Read displayed QR code by using your smartphone or tablet



To return to the cloud main screen, select **Exit**.

### ➤➤➤ Note

- You must have a special app to read QR codes from your smartphone or tablet. If you do not have an app that reads QR codes on your smartphone or tablet, install one from App Store or Google Play.

7. In **Preparation for registration** screen, select **Send blank e-mail**

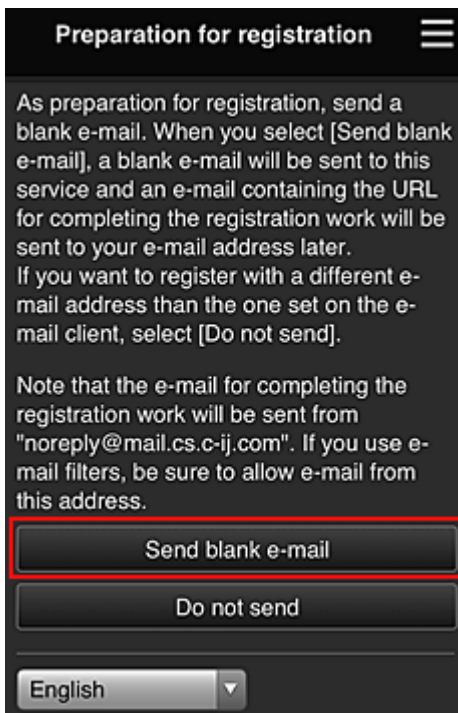

### ➤➤➤ Note

- When you select **Send blank e-mail**, the "destination entry completed" mailer starts up automatically.  
After the blank e-mail is created, send that e-mail without making any changes.

If you want to register a different e-mail address, select **Do not send** to display the **E-mail address** entry screen.

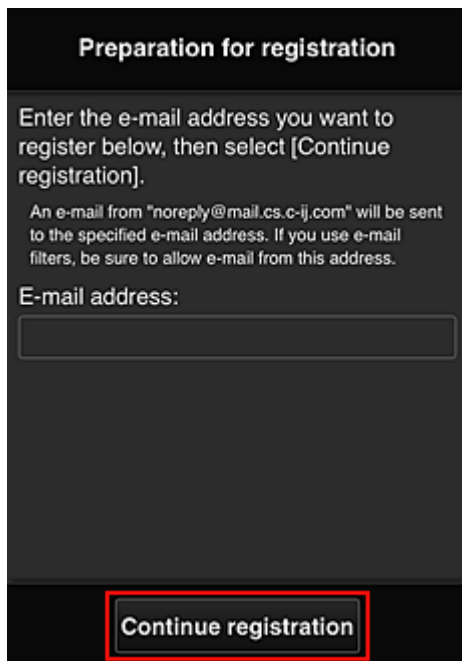

In the displayed screen, enter the **E-mail address** that you want to register, and then select **Continue registration**.

#### ➤➤ Note

- If you enter an e-mail address that has already been registered, you will receive an "already registered" e-mail. Follow the instructions in the e-mail, and register a different e-mail address.

#### ➤➤ Important

- There are character restrictions for the e-mail address, as shown below.
  - Up to 255 characters consisting of single-byte alphanumeric characters and symbols (!\$\*/^\_{}~.-@). (Uppercase and lowercase letters are differentiated.)
  - Multibyte characters cannot be used.  
You will get an error if the e-mail address you enter contains a character that cannot be used.
- If you registered a different e-mail address by mistake, you can cancel the registration by going to the printer's Home screen and selecting **Setup** -> **Web service setup** -> **Web service connection setup** -> **IJ Cloud Printing Center setup** -> **Delete from this service**.
- You may not be able to receive the notification if you are using a spam filter. If you have a setting to receive only the e-mails from certain domains, be sure to change the setting to allow receiving e-mails from "noreply@mail.cs.c-ij.com".  
There will be no error display even if you could not receive the e-mail because of the spam filter setting or if you entered an incorrect e-mail address.

8. Check that you received blank e-mail, and then select **Yes**

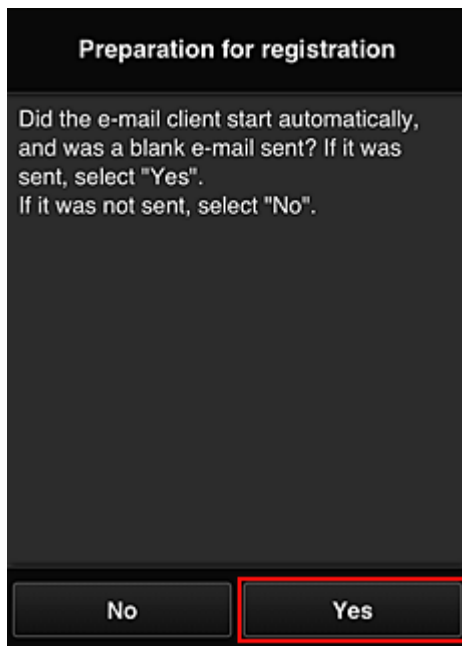

9. Follow instructions in screen display, and select **OK**

The registration page URL will be sent to the registered e-mail address.

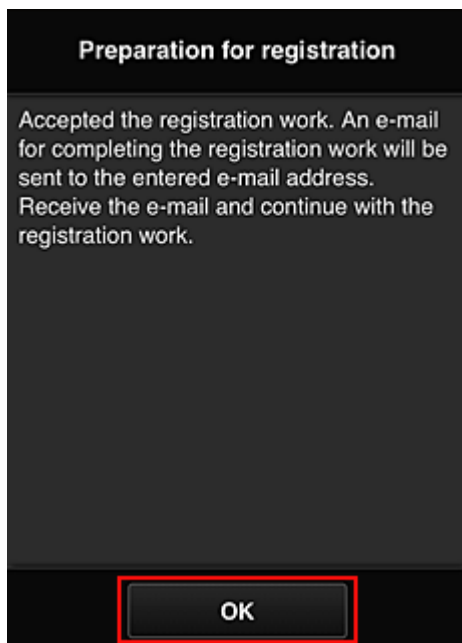

## Access the URL in the e-mail, Register the Information, and Complete the User Registration

1. Check that e-mail containing URL has been sent to registered e-mail address, and access URL
2. In the **License agreement** and **Privacy statement** windows of Canon Inkjet Cloud Printing Center, read the statements, and select **Agree** if you agree



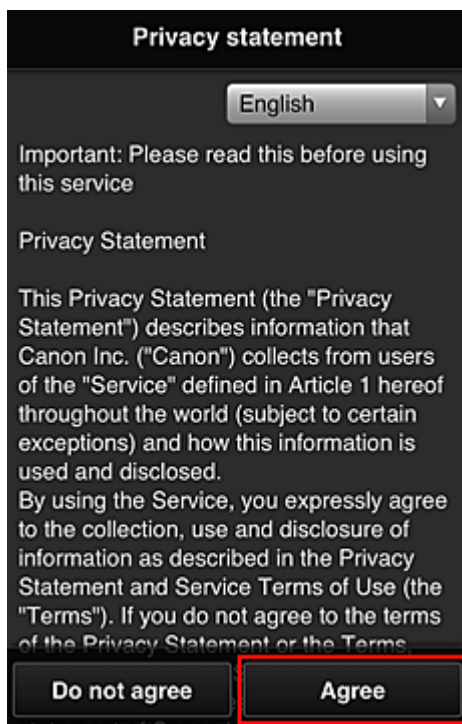
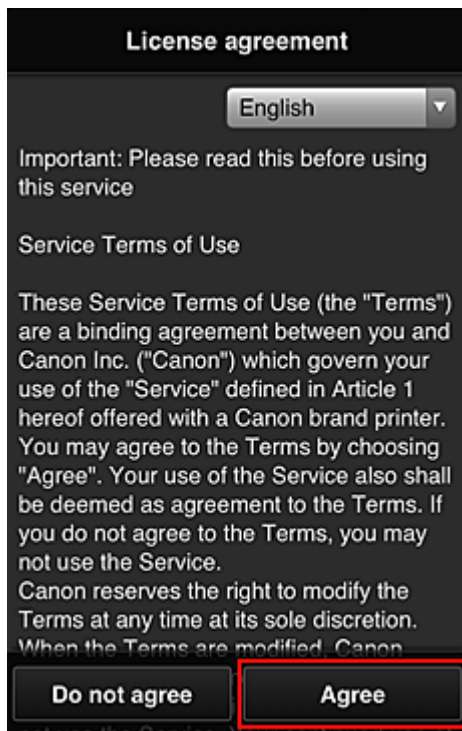

### 3. Register password for logging in to Canon Inkjet Cloud Printing Center

In the My account registration screen, enter the password you want to register into **Password** and **Password (Confirmation)**, and then select **Next**.

**Register My account**

Set a password for logging into this service.

Password:

Password (Confirmation):

8 to 32 characters

Cancel Next

### »» Important

- There are character restrictions for the **Password**, as shown below.
- The password must be between 8 and 32 characters long, using single-byte alphanumeric characters and symbols (!"#%&'()\*+,-./:;<=>@[¥]^\_`{|}~). (Alphabets are case-sensitive)

#### 4. Enter **Nickname**

Enter any user name you want to use.

**Register My account**

Nickname:

1 to 20 characters

Time zone:

(UTC) Coordinated Universal Time ▼

Back Done

### »» Important

- The user name entry field has the following character restrictions:

- The user name must be between 1 and 20 characters long, using single-byte alphanumeric characters and symbols (!"#\$%&'()\*+,-./:;<=>@[¥]^\_`{|}~). (Alphabets are case-sensitive)

5. Specify the **Time zone** setting, and select **Done**

Select your region on the list. If you cannot find your region on the list, select the one closest to your region.

**Apply daylight saving time**

This appears only when there is a daylight saving time in the **Time zone** that you selected. Select whether or not to apply the daylight saving time.

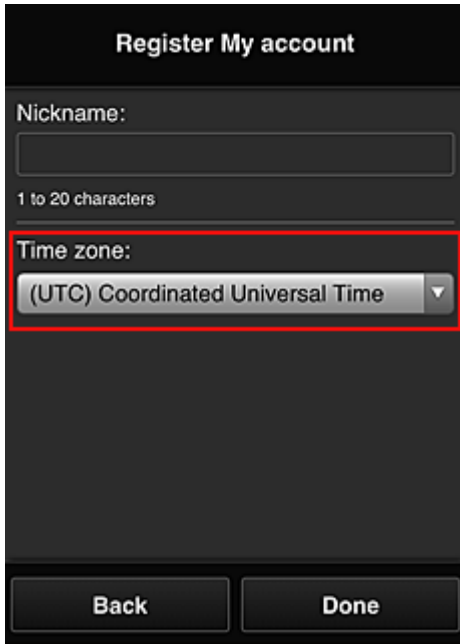

The screenshot shows a registration form titled "Register My account". It includes a "Nickname:" field with a "1 to 20 characters" constraint. Below this is a "Time zone:" dropdown menu, which is highlighted with a red border and currently displays "(UTC) Coordinated Universal Time". At the bottom of the form are two buttons: "Back" and "Done".

The registration is complete. A registration completion message is displayed. When you select the **OK** button in the message, the login screen is displayed.

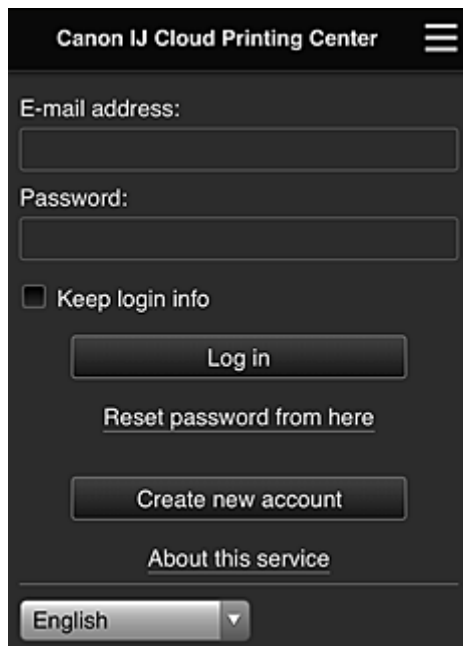

The screenshot shows the login screen for "Canon IJ Cloud Printing Center". It has a hamburger menu icon in the top right. The form includes an "E-mail address:" field, a "Password:" field, and a "Keep login info" checkbox. Below these are buttons for "Log in", "Reset password from here", "Create new account", and "About this service". At the bottom, there is a language dropdown menu currently set to "English".

Enter the registered **E-mail address** and **Password**, and [Log in](#) to the Canon Inkjet Cloud Printing Center.

■ [Using Canon Inkjet Cloud Printing Center](#)

# Registering User Information to Canon Inkjet Cloud Printing Center (Monochrome LCD Monitor)

To use the Canon Inkjet Cloud Printing Center, you need to follow the steps described below and register **My account** information.

## Print registration information from the printer

1. On the printer operation panel, select the  **Setup** button, and then select **Web service setup** -> **Connection setup** -> **IJCloudPrintingCtr** -> **Register w/ service**

2. In the registration confirmation window, Select **Yes**

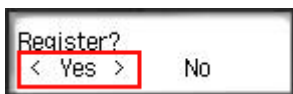

3. In the print settings, select the display language

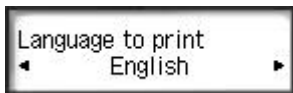

4. Follow the instructions displayed in the window, and print the URL of the authentication site and the [Printer registration ID](#)

Set A4 size or Letter size or Legal size plain paper and select **OK**.

The authentication URL and **Printer registration ID** are printed.

### ▶▶▶ Important

- The operation to complete the registration should be done within 60 minutes.

## Access the URL on the printed page, and then enter the e-mail address and other necessary information

### ▶▶▶ Important

- Do not use the Back button of the web browser while an operation is processing. The screen may not transition properly.

### ▶▶▶ Note

- If you enter an e-mail address that has already been registered, you will receive an "already registered" e-mail. Follow the instructions in the e-mail, and register a different e-mail address.

1. Use the web browser on your PC, smartphone, tablet, or other devices to access the authentication URL



2. When the printer registration screen is displayed, select **Create new account**

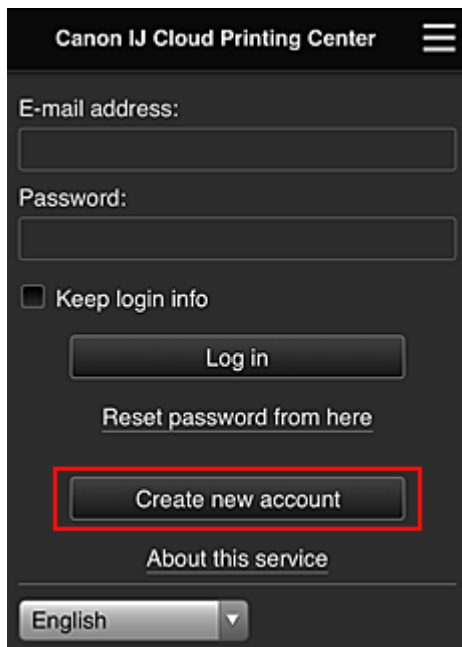

3. Enter the **E-mail address** and **Printer registration ID** of the printer's owner, and then select **OK**

The registration page URL is sent to the e-mail address entered.

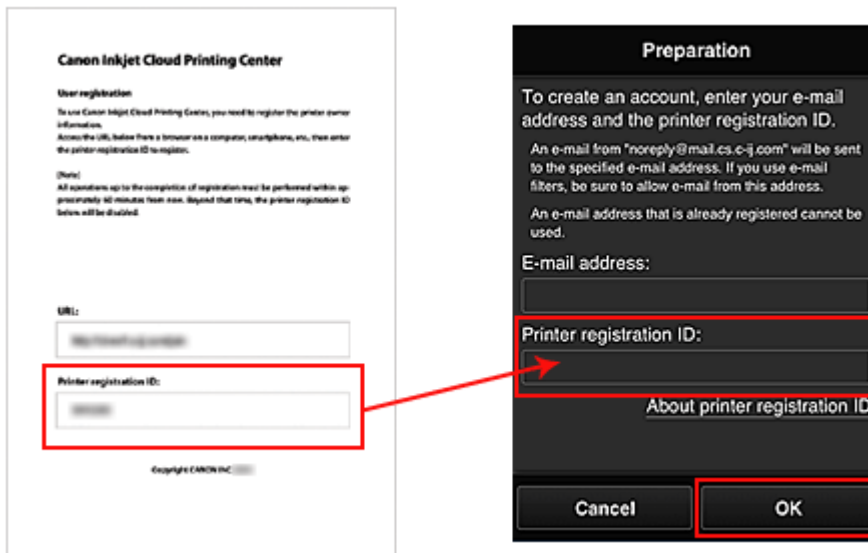

## Important

- There are character restrictions for the e-mail address, as shown below.
  - Up to 255 characters consisting of single-byte alphanumeric characters and symbols (!\$\*/^\_{}|~.-@). (Uppercase and lowercase letters are differentiated.)
  - Multibyte characters cannot be used.  
You will get an error if the e-mail address you enter contains a character that cannot be used.
- If you registered a different e-mail address by mistake, you can cancel the registration by selecting the **Setup** button on the printer operation panel, and then selecting **Web service setup** -> **Connection setup** -> **IJCloudPrintingCtr** -> **Delete from service**.
- You may not be able to receive the notification if you are using a spam filter. If you have a setting to receive only the e-mails from certain domains, be sure to change the setting to allow receiving e-mails from "noreply@mail.cs.c-ij.com".  
There will be no error display even if you could not receive the e-mail because of the spam filter setting or if you entered an incorrect e-mail address.

## Access the URL in the e-mail, Register the Information, and Complete the User Registration

1. Check that e-mail containing URL has been sent to entered e-mail address, and access URL
2. In the **License agreement** and **Privacy statement** windows of Canon Inkjet Cloud Printing Center, read the statements, and select **Agree** if you agree

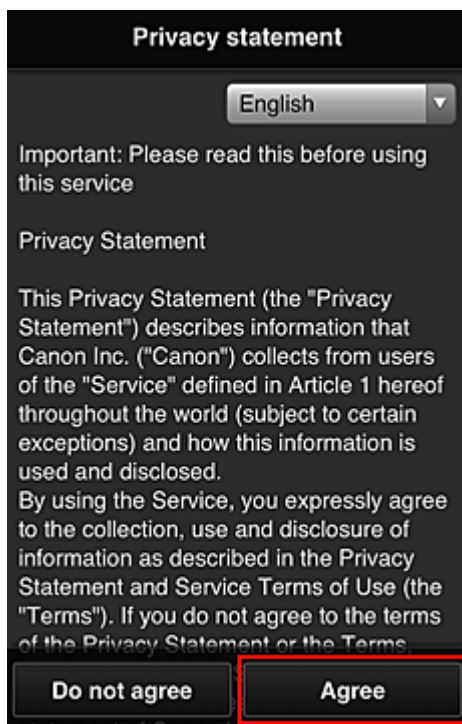
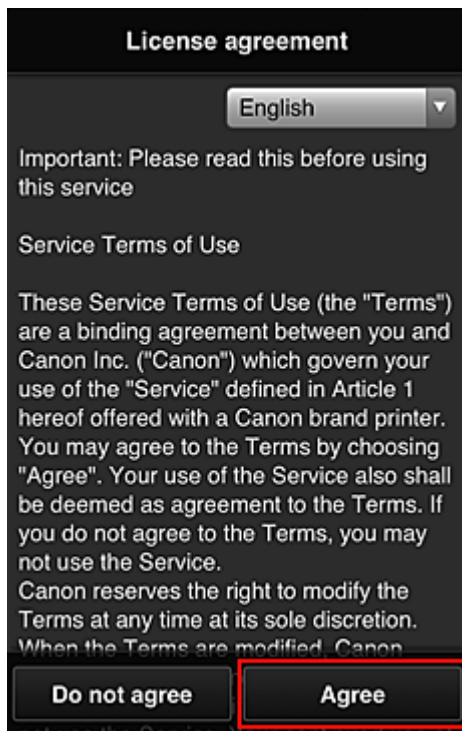

### 3. Register password for logging in to Canon Inkjet Cloud Printing Center

In the My account registration screen, enter the password you want to register into **Password** and **Password (Confirmation)**, and then select **Next**.



**Register My account**

Set a password for logging into this service.

Password:

Password (Confirmation):

8 to 32 characters

Cancel **Next**

»»» **Important**

- There are character restrictions for the **Password**, as shown below.
- The password must be between 8 and 32 characters long, using single-byte alphanumeric characters and symbols (!"#\$\$%&'()\*+,-./:;<=>?@[¥]^\_`{|}~). (Alphabets are case-sensitive)

4. Enter **Nickname**

Enter any user name you want to use.

**Register My account**

Nickname:

1 to 20 characters

Time zone:

(UTC) Coordinated Universal Time ▾

Back Done

»»» **Important**

- The user name entry field has the following character restrictions:

- The user name must be between 1 and 20 characters long, using single-byte alphanumeric characters and symbols (!"#\$%&'()\*+,-./:;<=>@[¥]^\_`{|}~). (Alphabets are case-sensitive)

5. Specify the **Time zone** setting, and select **Done**

Select your region on the list. If you cannot find your region on the list, select the one closest to your region.

**Apply daylight saving time**

This appears only when there is a daylight saving time in the **Time zone** that you selected. Select whether or not to apply the daylight saving time.

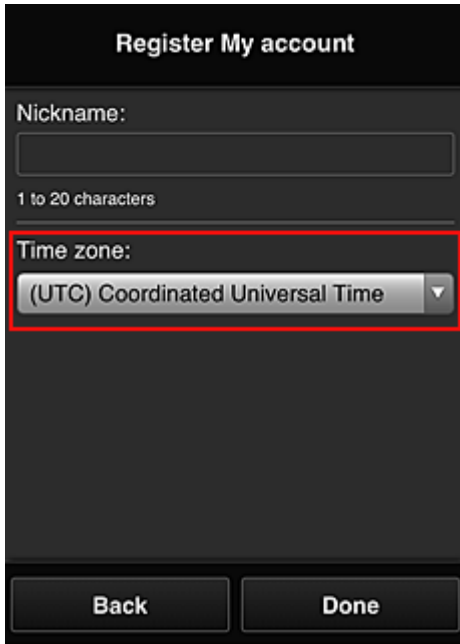

The screenshot shows a registration form titled "Register My account". It includes a "Nickname:" field with a "1 to 20 characters" constraint. Below this is a "Time zone:" dropdown menu, which is highlighted with a red border and currently displays "(UTC) Coordinated Universal Time". At the bottom of the form are two buttons: "Back" and "Done".

The registration is complete. A registration completion message is displayed. When you select the **OK** button in the message, the login screen is displayed.

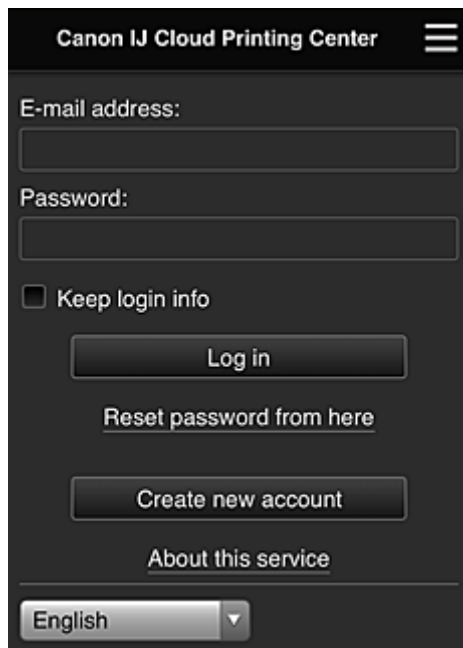

The screenshot shows the login screen for "Canon IJ Cloud Printing Center". It has a hamburger menu icon in the top right. The form includes an "E-mail address:" field, a "Password:" field, and a "Keep login info" checkbox. Below these are buttons for "Log in", "Reset password from here", "Create new account", and "About this service". At the bottom, there is a language dropdown menu currently set to "English".

Enter the registered **E-mail address** and **Password**, and [Log in](#) to the Canon Inkjet Cloud Printing Center.

■ [Using Canon Inkjet Cloud Printing Center](#)

# Printing Your Printer Registration ID

## ▶▶▶ Important

- Some models do not support this function.

To add a printer by using Canon Inkjet Cloud Printing Center, you will need a **Printer registration ID**.



From the operation panel of this printer, print the URL of the authentication site and your **Printer registration ID**. The procedure is as follows:

1. Check that the printer is connected to the Internet

## ▶▶▶ Important

- To use this function, you must connect this printer to the Internet.

## If your model has color LCD monitor

2. From the home window, select  **Setup** (  Various settings) ->  **Web service setup** -> **Web service connection setup** -> **IJ Cloud Printing Center setup** -> **Register with this service**

3. In the registration confirmation window, Select **Yes**

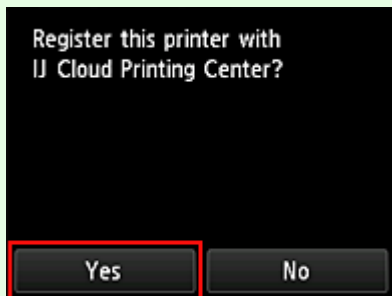

4. In the print settings, select the display language



## If your model has monochrome LCD monitor

2. On the printer operation panel, select the  **Setup** button, and then select **Web service setup** -> **Connection setup** -> **IJCloudPrintingCtr** -> **Register w/ service**

3. In the registration confirmation window, Select **Yes**

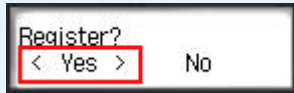

4. In the print settings, select the display language



5. Follow the instructions displayed in the window, and print the URL of the authentication site and your **Printer registration ID**

When you set A4 size or Letter size or Legal size plain paper and select **OK**, the authentication site URL and your **Printer registration ID** are printed.

### **Important**

- The operation to complete the registration should be done within 60 minutes.

# Registering User Information to Canon Inkjet Cloud Printing Center (No LCD Monitor/Using PRO-1000 series or PRO-500 series)

To use the Canon Inkjet Cloud Printing Center, you need to follow the steps described below and register **My account** information.

## Registering from Your Smartphone, Tablet, or Computer

1. Check that the printer is connected to the Internet

### ▶▶▶ Important

- To use this function, you must connect this printer to the Internet.

2. Displaying Printer Information

For details, go to the *Online Manual* home page, and see "Checking Printer Information" for your model.

3. Select **IJ Cloud Printing Center setup -> Register with this service**

4. Follow the instructions displayed in the window, and run the authentication

5. When the **Preparation for registration** screen appears, select **Send blank e-mail**

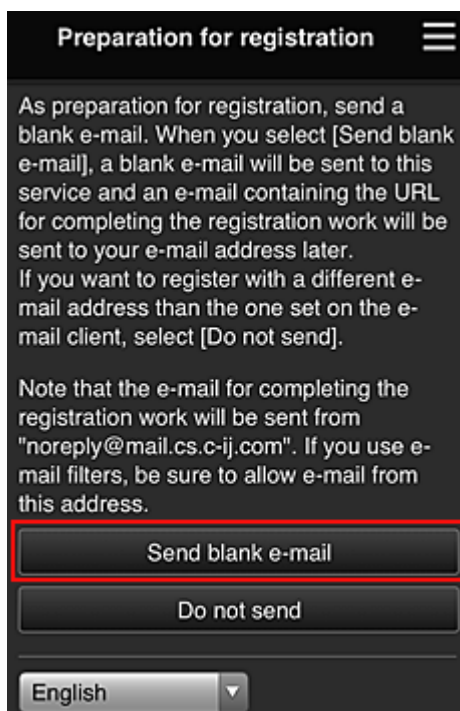

### ▶▶▶ Note

- When you select **Send blank e-mail**, the "destination entry completed" mailer starts up automatically.  
After the blank e-mail is created, send that e-mail without making any changes.

If you want to register a different e-mail address, select **Do not send** to display the **E-mail address** entry screen.

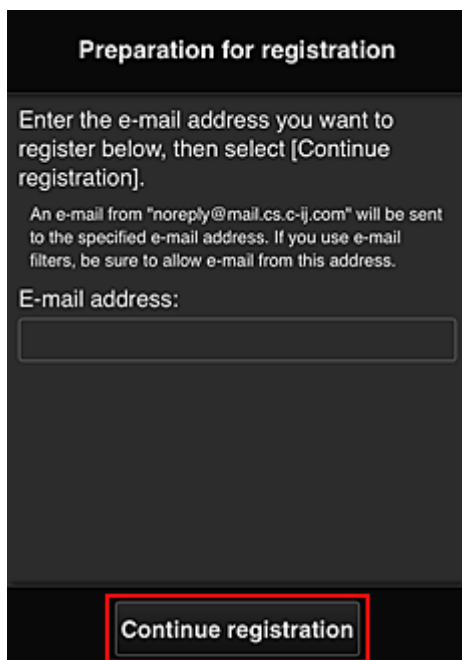

**Preparation for registration**

Enter the e-mail address you want to register below, then select [Continue registration].

An e-mail from "noreply@mail.cs.c-ij.com" will be sent to the specified e-mail address. If you use e-mail filters, be sure to allow e-mail from this address.

E-mail address:

**Continue registration**

In the displayed screen, enter the **E-mail address** that you want to register, and then select **Continue registration**.

#### ▶▶▶ Note

- If you enter an e-mail address that has already been registered, you will receive an "already registered" e-mail. Follow the instructions in the e-mail, and register a different e-mail address.

#### ▶▶▶ Important

- There are character restrictions for the e-mail address, as shown below.
  - Up to 255 characters consisting of single-byte alphanumeric characters and symbols (!\$\*/^\_{}|~.-@). (Uppercase and lowercase letters are differentiated.)
  - Multibyte characters cannot be used.  
You will get an error if the e-mail address you enter contains a character that cannot be used.
- If you registered a different e-mail address by mistake, you can cancel the registration by Displaying Printer Information and selecting **IJ Cloud Printing Center setup -> Delete from this service**.  
To display printer information, go to the *Online Manual* home page, and see "Checking Printer Information" for your model.
- You may not be able to receive the notification if you are using a spam filter. If you have a setting to receive only the e-mails from certain domains, be sure to change the setting to allow receiving e-mails from "noreply@mail.cs.c-ij.com".  
There will be no error display even if you could not receive the e-mail because of the spam filter setting or if you entered an incorrect e-mail address.

6. Check that you received blank e-mail, and then select **Yes**

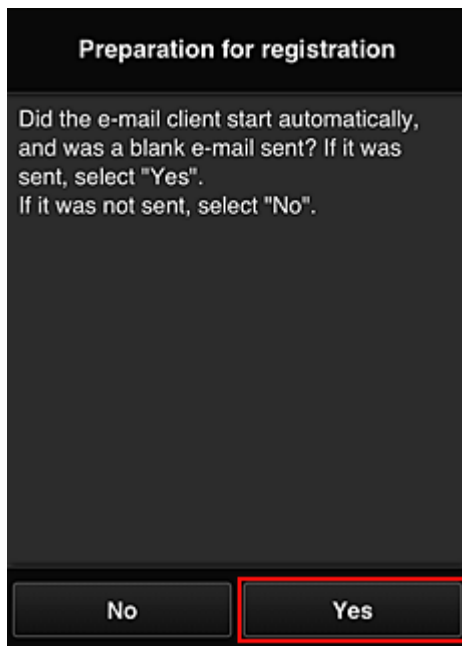

7. Follow instructions in screen display, and select **OK**

The registration page URL will be sent to the registered e-mail address.

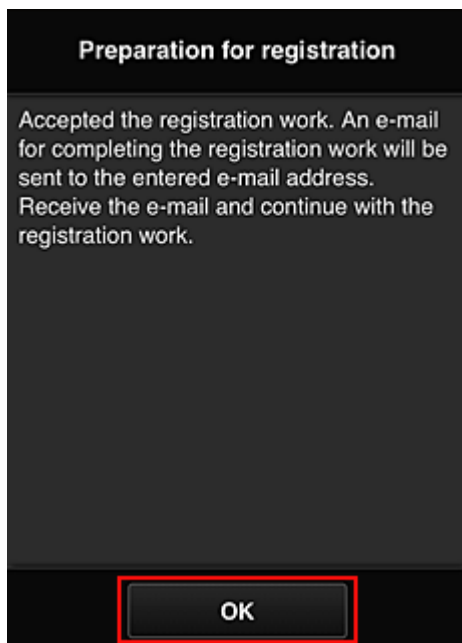

## Access the URL in the e-mail, Register the Information, and Complete the User Registration

1. Check that e-mail containing URL has been sent to registered e-mail address, and access URL
2. In the **License agreement** and **Privacy statement** windows of Canon Inkjet Cloud Printing Center, read the statements, and select **Agree** if you agree



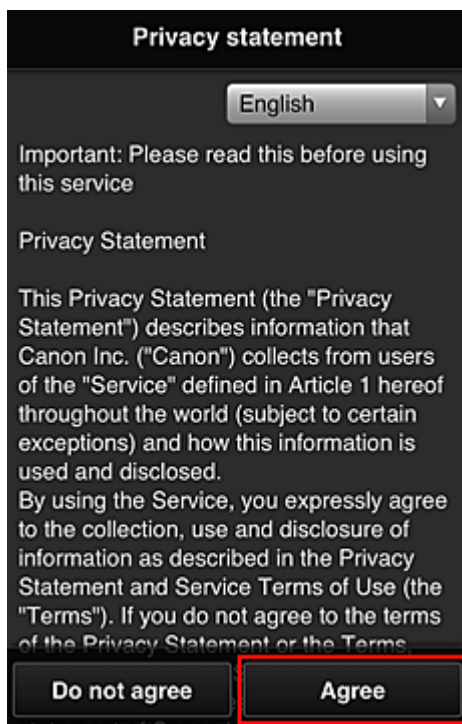
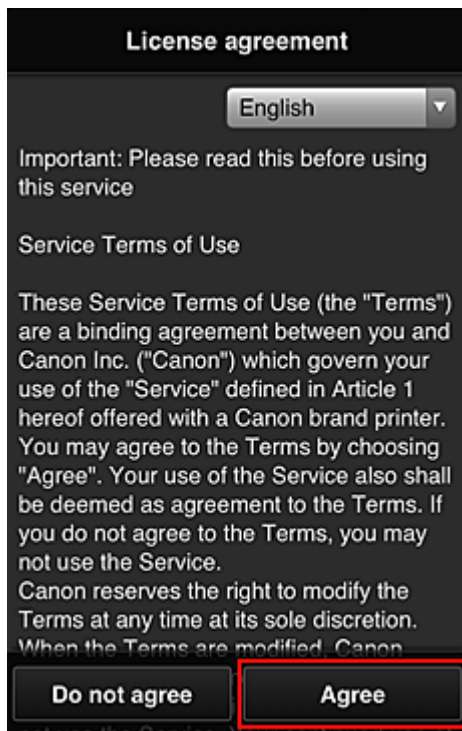

### 3. Register password for logging in to Canon Inkjet Cloud Printing Center

In the My account registration screen, enter the password you want to register into **Password** and **Password (Confirmation)**, and then select **Next**.

The screenshot shows a dark-themed registration screen titled "Register My account". Below the title, it says "Set a password for logging into this service." There are two text input fields: "Password:" and "Password (Confirmation):". Below the second field, it says "8 to 32 characters". At the bottom, there are two buttons: "Cancel" and "Next". The "Next" button is highlighted with a red border.

### »» Important

- There are character restrictions for the **Password**, as shown below.
- The password must be between 8 and 32 characters long, using single-byte alphanumeric characters and symbols (!"#\$%&'()\*+,-./:;<=>@[¥]^\_`{|}~). (Alphabets are case-sensitive)

#### 4. Enter **Nickname**

Enter any user name you want to use.

The screenshot shows the same "Register My account" screen. The "Nickname:" field is now the focus, with a red border around it. Below the field, it says "1 to 20 characters". Below the nickname field is a "Time zone:" label and a dropdown menu showing "(UTC) Coordinated Universal Time". At the bottom, there are two buttons: "Back" and "Done".

### »» Important

- The user name entry field has the following character restrictions:

- The user name must be between 1 and 20 characters long, using single-byte alphanumeric characters and symbols (!"#\$%&'()\*+,-./:;<=>@[¥]^\_`{|}~). (Alphabets are case-sensitive)

5. Specify the **Time zone** setting, and select **Done**

Select your region on the list. If you cannot find your region on the list, select the one closest to your region.

**Apply daylight saving time**

This appears only when there is a daylight saving time in the **Time zone** that you selected. Select whether or not to apply the daylight saving time.

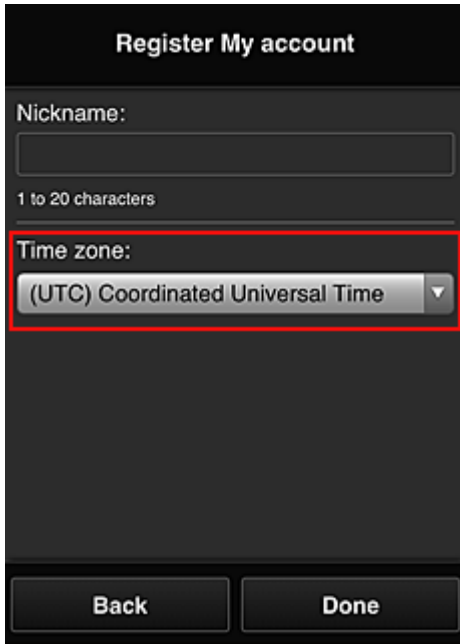

The screenshot shows a registration form titled "Register My account". It includes a "Nickname:" field with a "1 to 20 characters" constraint. Below this is a "Time zone:" dropdown menu, which is highlighted with a red border and currently displays "(UTC) Coordinated Universal Time". At the bottom of the form are two buttons: "Back" and "Done".

The registration is complete. A registration completion message is displayed. When you select the **OK** button in the message, the login screen is displayed.

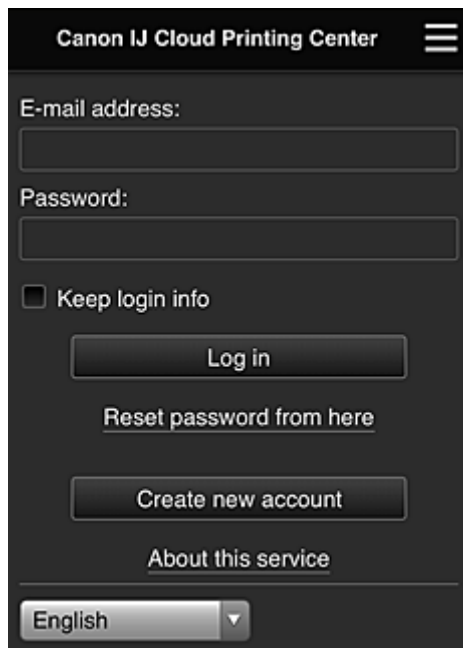

The screenshot shows the "Canon IJ Cloud Printing Center" login screen. It has a header with the title and a menu icon. Below are input fields for "E-mail address:" and "Password:". There is a checkbox labeled "Keep login info". Below these are buttons for "Log in", "Reset password from here" (with a link underline), "Create new account", and "About this service" (with a link underline). At the bottom, there is a language dropdown menu currently set to "English".

Enter the registered **E-mail address** and **Password**, and [Log in](#) to the Canon Inkjet Cloud Printing Center.

■ [Using Canon Inkjet Cloud Printing Center](#)

# Using Canon Inkjet Cloud Printing Center

When the user registration is completed, you can log in to the Canon Inkjet Cloud Printing Center and use the service.

1. From your PC, smartphone, or tablet, access the service login URL (<http://cs.c-ij.com/>)
2. On the Login screen, enter the **E-mail address** and **Password**, and then select **Log in**

## »» Important

- The e-mail address and password are case-sensitive. Make sure the case is correct.

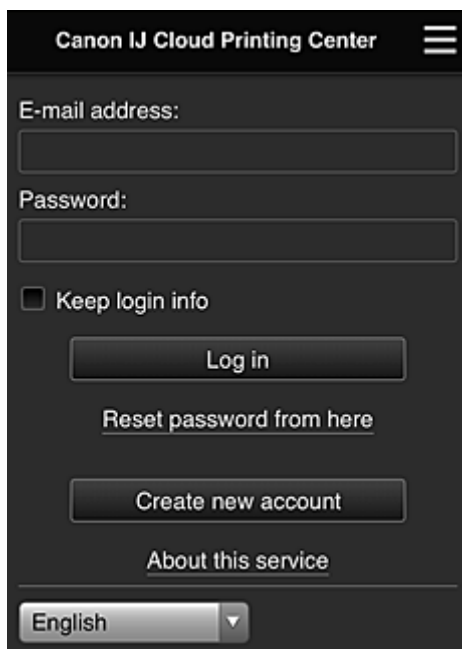

### E-mail address

Enter the e-mail address that you entered in the user registration.

### Password

Enter the password that you entered in the user registration.

### Keep login info

When you select the check box, the login screen is skipped for 14 days since the last day that the service screen was accessed.

## »» Important

- If you fail to log in five straight times, you will not be able to login again for about the next 60 minutes.
- You remain logged in for 60 minutes after the last access.
- The service may not function properly if you log in by using the same e-mail address from multiple devices at the same time.

After logging in, you can use useful services such as adding/managing apps that work in conjunction with this product's cloud functionality and checking the ink status.

For screen descriptions and operation instructions, see "[Canon Inkjet Cloud Printing Center window](#)".

## Printing procedure

This section introduces the photo printing procedure by using CANON iIMAGE GATEWAY as an example.

### ▶▶▶ Important

- The available functions differ depending on the app.
- The printing procedure differs depending on the app.
- You need to get the account and register photo and other data beforehand.
- The following file formats can be printed: jpg, jpeg, pdf, docx, doc, xlsx, xls, pptx, ppt, and rtf.  
The file formats that can be printed differ depending on the app.
- Before you print, check that printer is on and is connected to the network. Then start.
- This is available if you are using a smartphone or tablet.

### ▶▶▶ Note

- You can use CANON iIMAGE GATEWAY to print jpg and jpeg file formats.

1. On the Main screen, select the app to be used
2. Enter the information according to the instructions on the authentication screen, and then select **Log in**

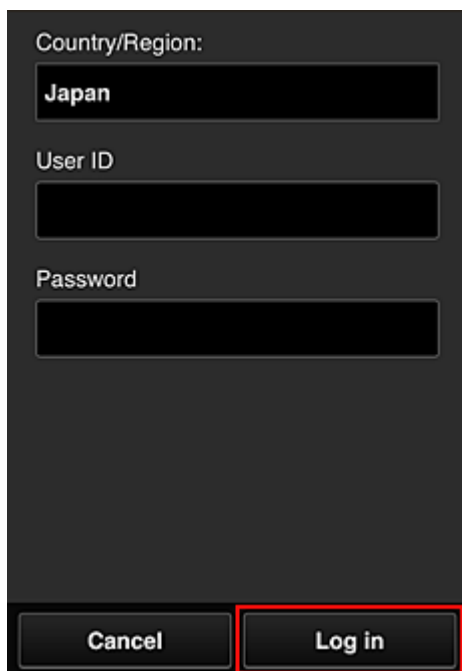

Country/Region:  
Japan

User ID

Password

Cancel Log in

3. In the displayed album list, select the album of your choice

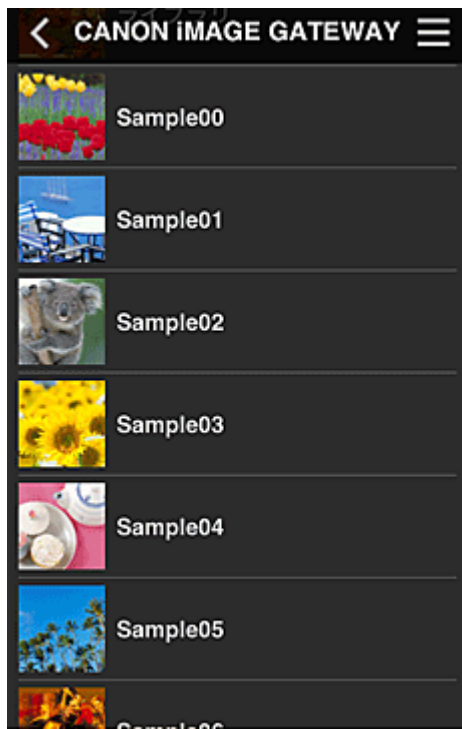

4. In the displayed image list, select the image that you want to print, and then select **Next**



5. Make the necessary print settings, and then select **Print**

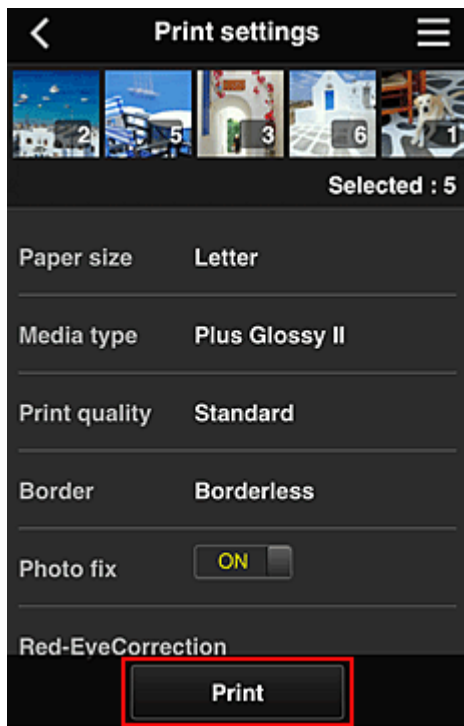

6. A print job completion message appears, and printing starts

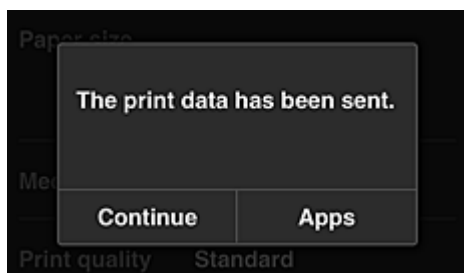

To continue printing, select **Continue**, and perform the operation from Step 3.

To end the printing, select **Apps**. The screen returns to the apps list screen.

### »» Important

- If a print job is not printed within 24 hours after the print job is issued, the print job will expire and cannot be printed.
- With premium apps that limit the number of print jobs, print jobs that expire and cannot be printed are also included in the print count.

#### ■ [Adding a Printer](#)



# Canon Inkjet Cloud Printing Center window

This section describes the Canon Inkjet Cloud Printing Center screens that are displayed on your smartphone, tablet device, or computer.

■ [Description of the Login screen](#)

■ [Description of the Main screen](#)

## Description of the Login screen

This section provides the description of the Login screen of Canon Inkjet Cloud Printing Center.

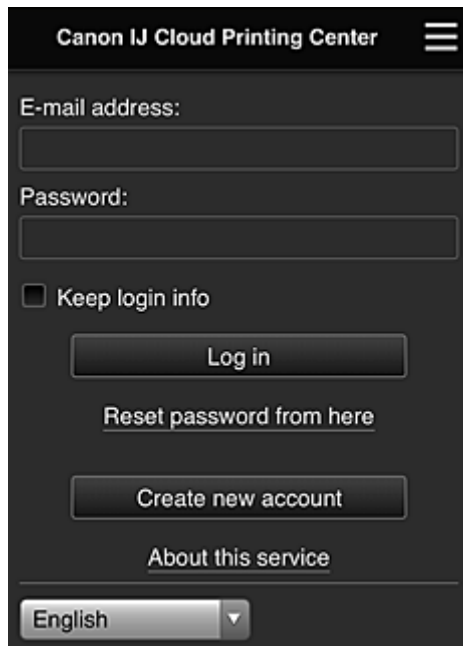

### »»» Important

- You have 5 tries to enter your password. If you fail, you will not be able to log in for about the next 60 minutes.
- You remain logged in for 60 minutes after the last access.

### Language

Select the language you will be using.

### E-mail address

Enter the e-mail address that you entered in the user registration.

### »»» Important

- The e-mail address is case-sensitive. Make sure the case is correct.

### Password

Enter the password that you entered in the user registration.

### Keep login info

When you select the check box, the login screen is skipped for 14 days since the last day that the service screen was accessed.

### Reset password from here

Select this if you forgot the password.

Reset your password by following the instructions on the screen.

### Create new account

A new registration will be added to the Canon Inkjet Cloud Printing Center.

For a new registration, you need the [Printer registration ID](#).

### About this service

This displays the descriptions of this service.

### System requirements

This displays the system requirements for the Canon Inkjet Cloud Printing Center.

### Software license info

The licensing information of Canon Inkjet Cloud Printing Center is displayed.

## Description of the Main screen

When you log in to the Canon Inkjet Cloud Printing Center, the Main screen appears.

If you are using a smartphone or a tablet, you can also print photos and documents.

### »» Important

- With this service, the available functions differ depending on whether the user is the [Administrator](#) or [Standard user](#) of the printer, and also on the management method that was set.

You can use areas shown below to start, add, and manage apps.

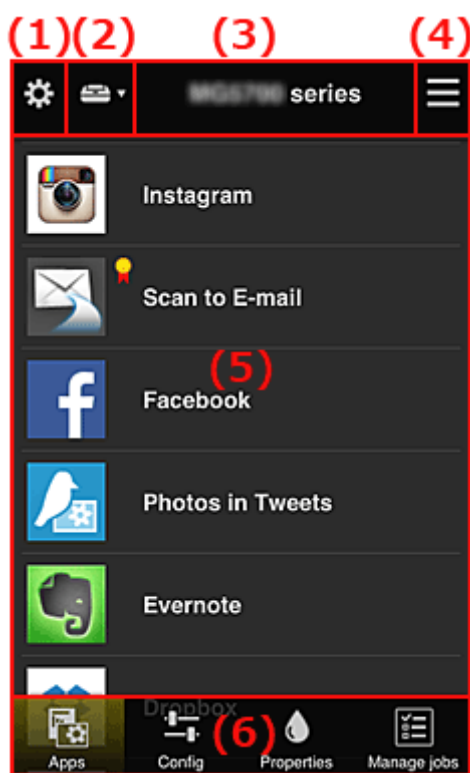

(1) [Left context menu \(Administrator only\)](#)

(2) [Select printer](#)

(3) [Printer name area](#)

- (4) [Right context menu](#)
- (5) [Display area](#)
- (6) [Menu area](#)

## (1) Left context menu (Administrator only)

When you select , the left context menu appears.

When you select **Mng. printer**, **Manage users**, **Group management**, or **Advanced management**, the corresponding screen appears.

### ▶▶▶ Note

- **Group management** appears only when you use [Select how to manage](#) and set **Manage by group (for office users)**.

## Mng. printer screen

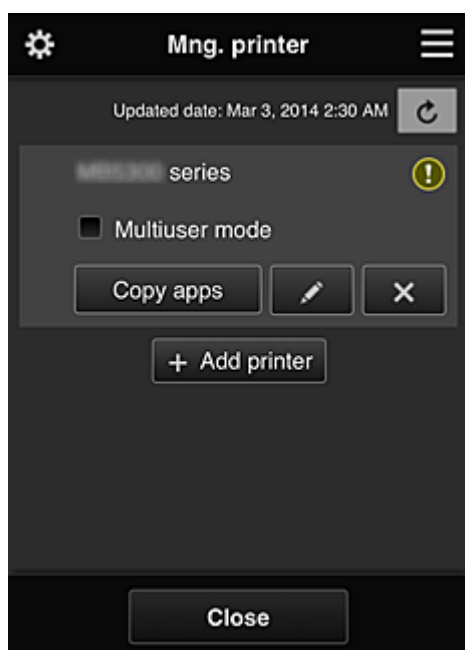

From the **Mng. printer** screen, you can [check](#) or [update](#) printer information registered to the Canon Inkjet Cloud Printing Center, [copy apps](#), [change printer names](#), [delete printers](#), and [add printers](#).

- **Check the printer information**

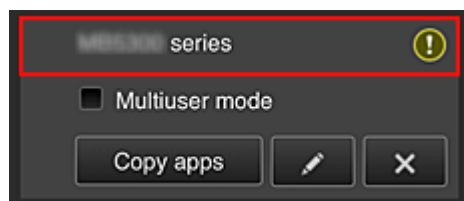

The registered printer name is displayed.

 indicates that an error occurred on the printer.

- **Display update date/time of the printer information**

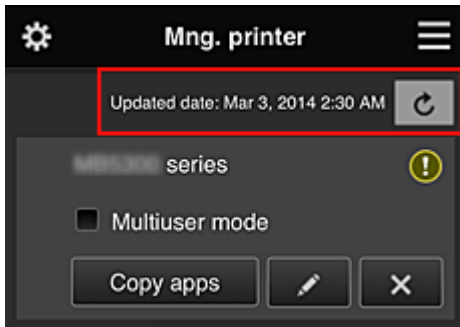

This displays the date and time the printer information was last updated.

 refreshes the information.

- **Multiuser mode (MAXIFY series only)**

If multiple users will be using the printer, add a check mark to [Multiuser mode](#).

The check mark is linked to the **Require security code** screen.

- **Copy apps**

Select this to copy apps added in the selected printer to another printer.

When you select , the screen shown below appears.

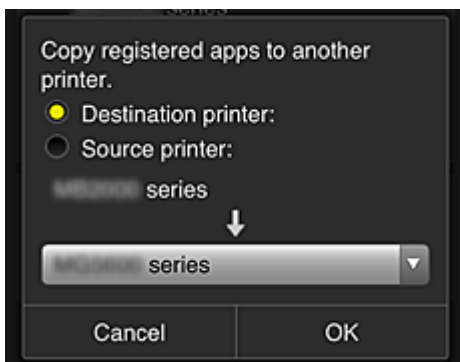

Set the **Destination printer** and the **Source printer**. Then select **OK**.

**▶▶▶ Note**

- If **Select how to manage** has been set, you can use this function only when you select **Manage app availability by printer**.  
For details, see "[Tips on Using Canon Inkjet Cloud Printing Center \(at Work\)](#)".

- **Change the printer name**

When you select , a screen to change the printer name appears.

Follow the instructions on the screen to change the name.

**▶▶▶ Important**

- The printer name entry has the following character limitation:
  - Up to 128 characters (Uppercase and lowercase letters are differentiated.)

- **Delete printers**

When you select , the printer is deleted from the Canon Inkjet Cloud Printing Center.  
When transferring the ownership of the printer, select **Clear the information saved on the printer**.

- **Add printers**

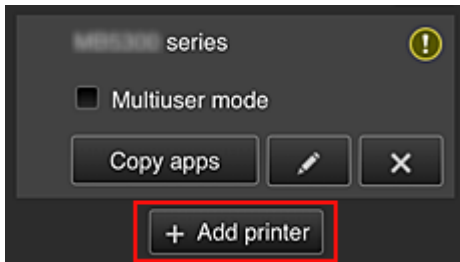

Select this to add printers to be used in the Canon Inkjet Cloud Printing Center.  
You need a [Printer registration ID](#) to add a printer.

➤➤➤ **Note**

- Although the number of printers that can be registered for one domain is not limited, only up to 16 printers are guaranteed to operate.

## Manage users screen

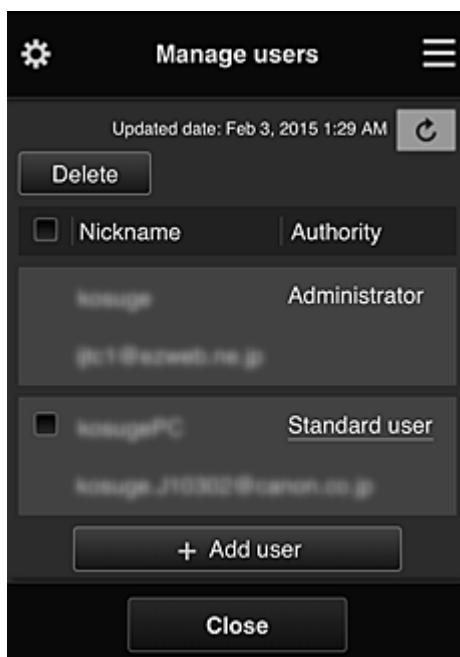

From the **Manage users** screen, you can check user information registered to the Canon Inkjet Cloud Printing Center, [delete users](#), [add users](#), and [change the Administrator and Standard user settings](#).

- **User deletion**

Select the check box of the user to be deleted, and select **Delete**.  
However, you cannot delete yourself. To delete yourself, cancel your membership from the [My account](#) screen.

- **Adding a user**

Select **Add user**. The user registration screen appears.

- **Changing Administrator and Standard user settings**

To change the privileges of the **Administrator** or a **Standard user**, select **Authority** for the user whom you want to change the settings for.

## Group management screen

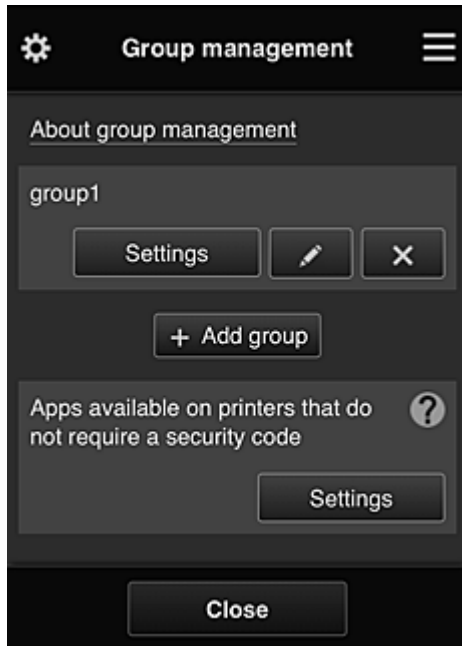

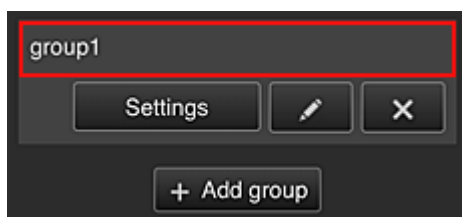

From the **Group management** screen, you can use functions for [checking group information](#) registered to Canon Inkjet Cloud Printing Center, [changing groups](#), [deleting groups](#), [adding groups](#), and setting up users, printers, and apps belonging to each group.

- **Checking group information**



The registered group names appear.

If there are items that have not been set,  appears.

Select  to display the following screen, which allows you to set up information for each group.

The displayed information changes depending on the selected tab.

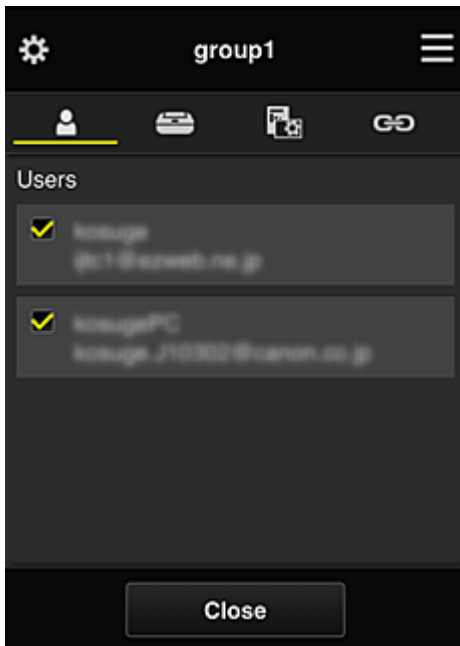

 **Users**

Displays all users and mail addresses registered in the domain.

 **Printers**

Displays all printers registered in the domain.

 **Apps**

With the default settings, the screen displays all apps. To display only registered apps, select the **Registered** category.

To switch between app registration/deletion, select  ON /  OFF.

 **Web services**

Displays the external link service.

You can restrict the use of other web services that use Canon Inkjet Cloud Printing Center accounts such as Easy-PhotoPrint+.

To switch between service linking/release, select  ON /  OFF.

 appears for items that do not have anything selected.

In the default settings, all check marks are cleared for **Printers** and **Users**. Only the system apps under **Apps** are set to **ON**.

• **Changing a Group name**

To display the **Group name** change screen, select .

You can change the name to one of your liking by following the instructions in the displayed screen.

**Important**

- When you enter a **Group name**, the following restrictions apply:
  - When using single-byte alphanumeric characters, enter at least 1 but not more than 20 characters. When using double-byte characters, enter at least 1 but not more than 10 characters.

- Duplicate group names cannot be registered in the same domain.

### • Deleting a Group

To delete a group from Canon Inkjet Cloud Printing Center, select .

If you delete all groups, you must create a new one. To set a different management method, set the target method from the **Select how to manage** screen.

### • Add group

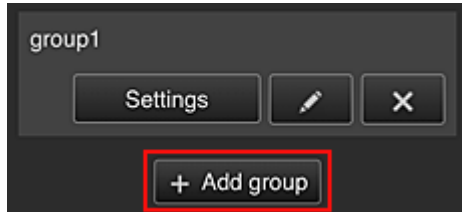

Add a group to be used in Canon Inkjet Cloud Printing Center.

### ▶▶▶ Note

- You can register up to 20 groups.

### • Apps available on printers that do not require a security code

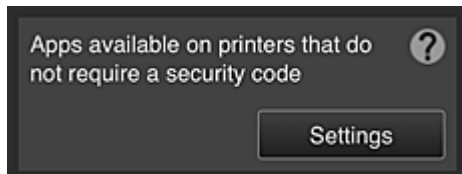

For printers without the **Multuser mode** setting or **Security code** settings, set the apps to be

displayed when a user selects  **Cloud** from the printer's home screen.

If the domain does not have a printer that meets this condition, this setup screen does not appear.

To go to the setup screen, select .

### ▶▶▶ Note

- If only the following printer is registered in the domain, it is not displayed.
  - Printer without LCD monitor
  - Printer with monochrome LCD monitor
  - Multuser mode printer



## Advanced management screen

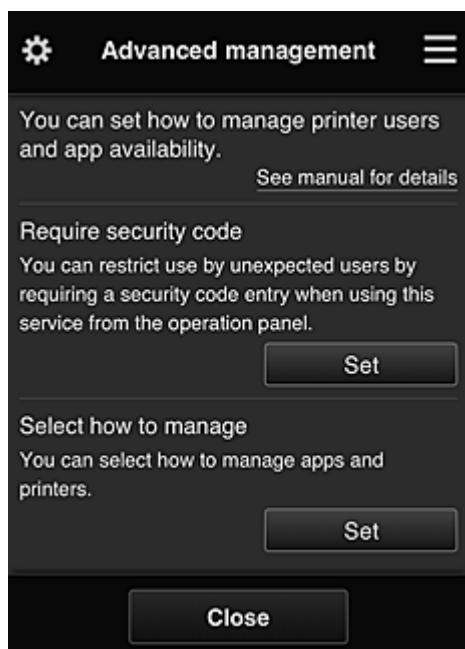

The **Advanced management** screen allows you to set the management method for printer users and apps that can be used.

To go to the setup screen, select .

- **Require security code**

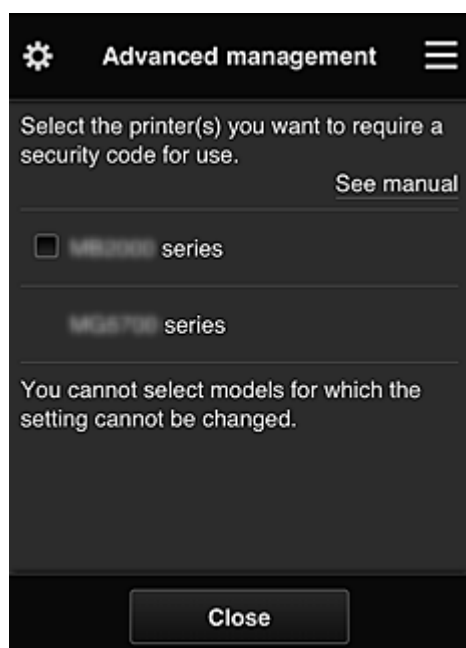

Each user can set a [Security code](#), start the app, and perform printing and other operations. This setting is linked with **Multuser mode** on the **Mng. printer** screen.

### ▶▶▶ Note

- The list does not display models without an LCD or models with a monochrome LCD.
- The check box does not appear for models that do not support **Multuser mode**.

- **Select how to manage**

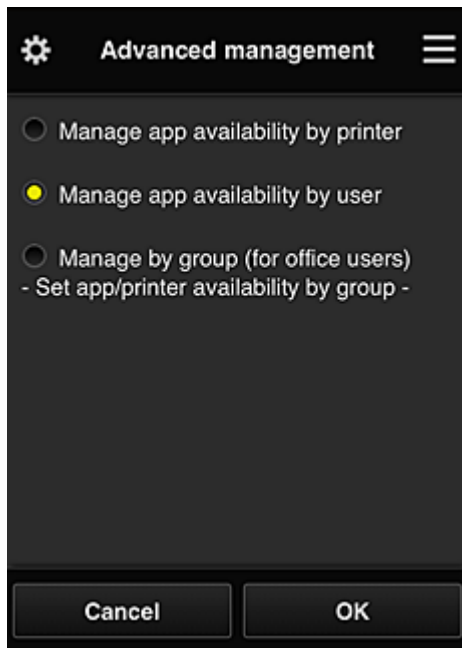

You can change the management method for usable apps and printers.

#### **Manage app availability by printer**

If you are using multiple printers, you can manage the useable apps for each printer.

#### **Manage app availability by user**

When one printer is used, you can manage the usable apps by user.

For usage examples, see "[Tips on Using Canon Inkjet Cloud Printing Center \(at Home/If you are using PRO-1000 series or PRO-500 series\)](#)".

#### **Manage by group (for office users)**

You can manage the usable apps and printers by group.

For usage examples, see "[Tips on Using Canon Inkjet Cloud Printing Center \(at Work\)](#)".

#### **»»» Note**

- If you manage the usable apps by printer, the default settings will allow all users to add, delete, and rearrange apps.  
Also, if you are using a MAXIFY series printer and you select **Multuser mode** in the [Mng. printer screen](#), only the administrator will be able to add, delete, and rearrange apps.
- If you manage the usable apps by user, all users will be able to add, delete, and rearrange apps, regardless of the **Multuser mode** setting.
- If you manage the usable apps and printers by group, all users will only be able to rearrange apps.

## **(2) Select printer**

Select , and then from the **Select printer** screen, select a printer.

If you are using a computer, you can select a printer directly from the pull-down menu.

#### **»»» Note**

- Printers with settings that restrict their use do not appear.

### (3) Printer name area

The registered name of the printer selected is displayed.

The **Administrator** can [change the printer name](#) from the **Mng. printer** screen of the left context menu.

### (4) Right context menu

When you select , the context menu appears.

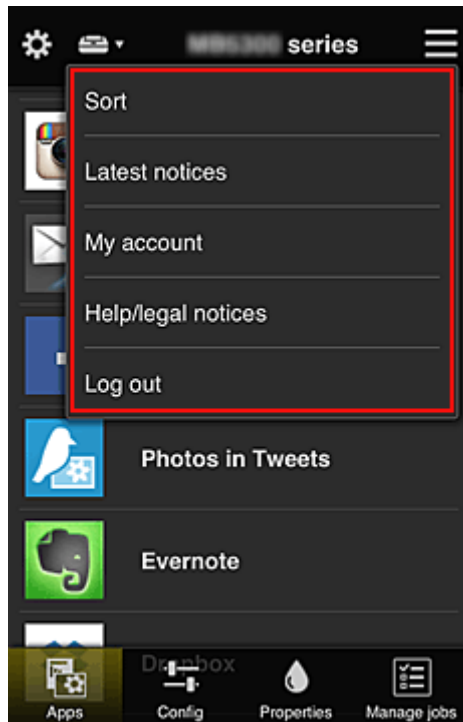

The information displayed depends on the menu currently selected in the menu area.

The  symbol indicates that there is a new unread notice.





#### • **Sort** **Sort**

This displays the screen to sort registered apps.

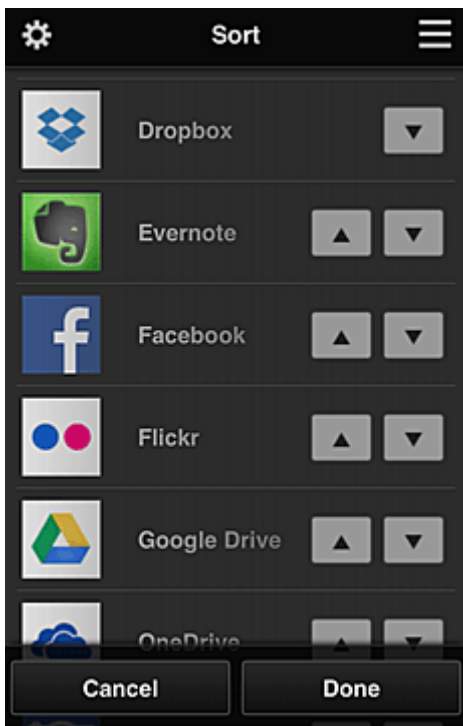
You can use the   buttons to change the display order of apps. When you finish sorting, select **Done**.



## ➤➤ Note

- Description of displayed icons
  -  : Cannot be used because it is not yet released or does not support your region, model, or language.
  -  : Can be used with genuine Canon ink.

If you are using a G3000 series model, you cannot use this service because the model is not supported.

### • **Latest notices** Latest notices

This displays the latest notices. The  symbol indicates that there is a new unread notice.

### • **My account** My account

Displays user information.

From the **My account** screen, you can change your account settings.

From the **My account** screen, you can display the **Permitted services** screen and clear any linked service setting.

### • **Help/legal notices** Help/legal notices

The description of the Canon Inkjet Cloud Printing Center screen and various reminders are displayed.

### • **Log out** Log out

This opens the Log out screen of the Canon Inkjet Cloud Printing Center.

## (5) Display area

The display changes based on the menu you select.

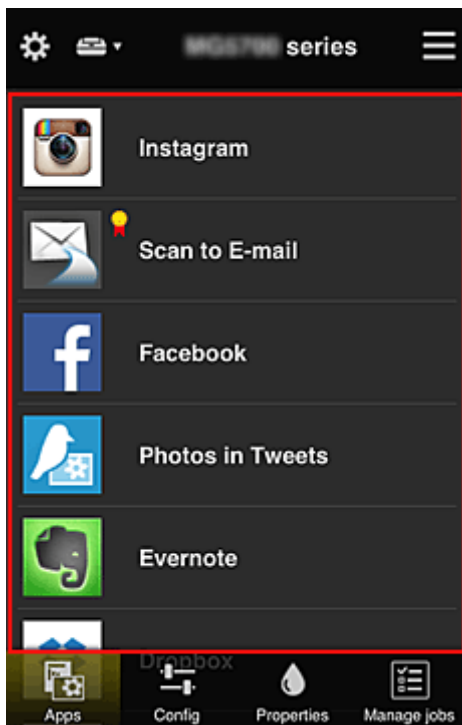

## (6) Menu area

The following 4 menu buttons are displayed:

-  **Apps**

This displays the list of registered apps in the [Display area](#).

-  **Config**

This displays the Register apps screen in the [Display area](#).

The display can be toggled between **Registered** and **Search apps**.

The **Registered** screen lists registered apps.

You can check the information of these apps or deregister them.

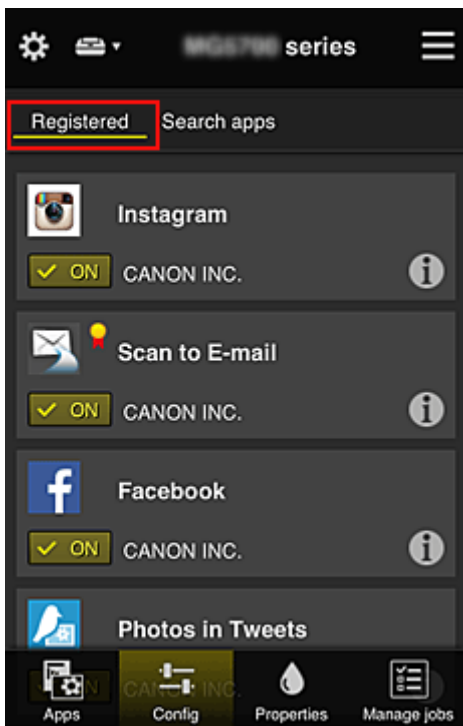

### »» Note

- If **Group management** has been set, **Config** is not displayed.
- If **Manage app availability by user** has been set, even **Standard user** can register and delete apps.

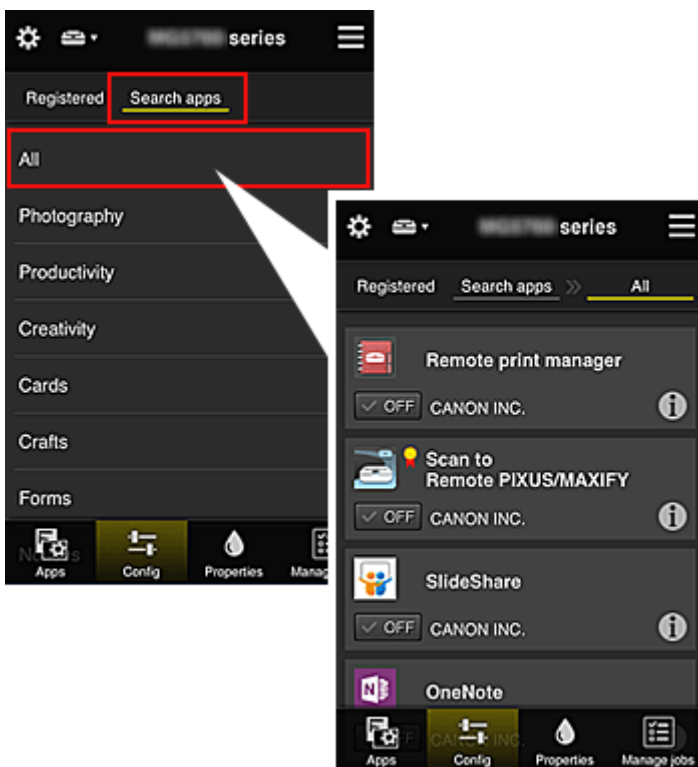

On the **Search apps** screen, the apps that you can register by using the Canon Inkjet Cloud Printing Center are displayed by category.



- When you select , the details of the app are displayed.
- When you select  / , you can choose to register or unregister the app.

### ➤➤➤ Note

- Description of displayed icons
  -  : Cannot be used because it is not yet released or does not support your region, model,

or language.

 : Can be used with genuine Canon ink.

If you are using a G3000 series model, you cannot use this service because the model is not supported.



- **Properties**

This screen displays the status of the printer that is currently selected.

You can check how much ink is remaining or details about an error that occurred. You can also access the ink purchasing site and the *Online Manual*.

### »» Important

- The Properties displayed may differ from the actual status at the display time, depending on the printer status.



- **Manage jobs**

This screen displays the print or scan status and history.

You can check the print or scan status by looking at **Status list**, and the print or scan history by looking at **History**.

You can also cancel print or scan jobs and delete history information.

To cancel or delete a job, select that job and then select **Cancel** or **Delete**.

## Tips on Using Canon Inkjet Cloud Printing Center (at Home/If you are using PRO-1000 series or PRO-500 series)

The **Advanced management** function allows you to take advantage of the many useful functions that the service offers for home use.

This section introduces those functions by using a family of 3 (father, mother, and child) as an example.



If the father registers the printer to Canon Inkjet Cloud Printing Center, only the father is managed by the service, and the mother and the child cannot use the service unless the father tells them the login **E-mail address** and **Password**.

### If Mother and Child Want to Use the Service from Their Smartphones

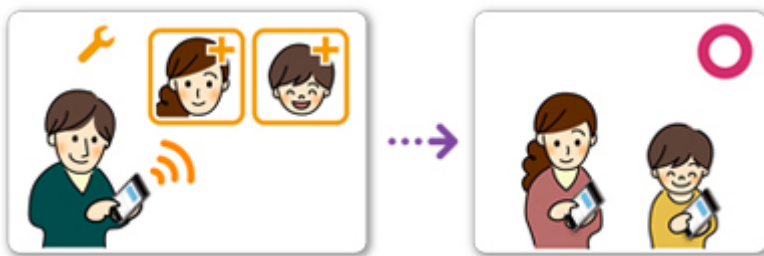

1. The father [registers to Canon Inkjet Cloud Printing Center](#) and becomes the **Administrator**
2. After logging in, the father selects [Manage users](#) from 



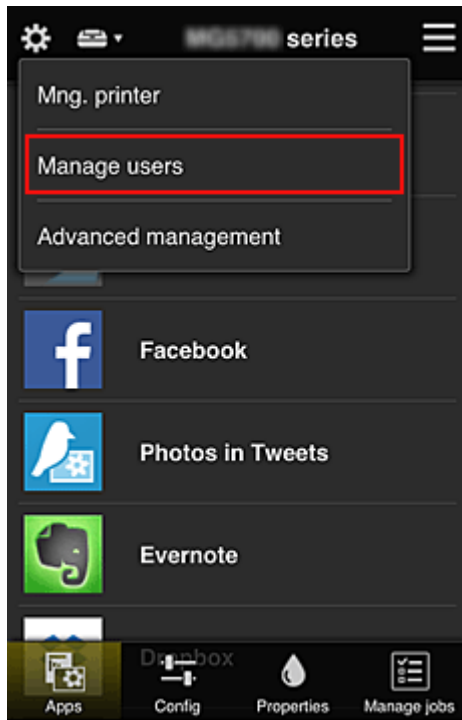

3. The father selects **Add user**, and by following the screen instructions, registers the mother and child as users.

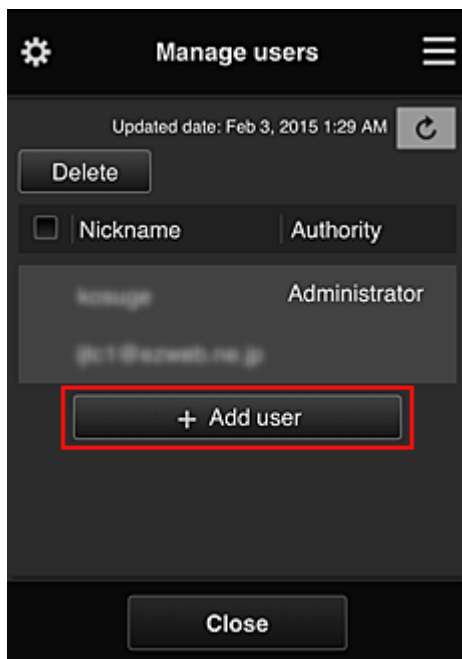

After this registration is complete, the mother and child can individually use the service.

## If Father, Mother, and Child Want to Manage Apps Individually



With the default settings, only the **Administrator** (father) can register apps to be used or delete apps. After the **Administrator** (father) specifies settings according to the procedure below, the father, the mother, and the child will be able to manage apps individually.

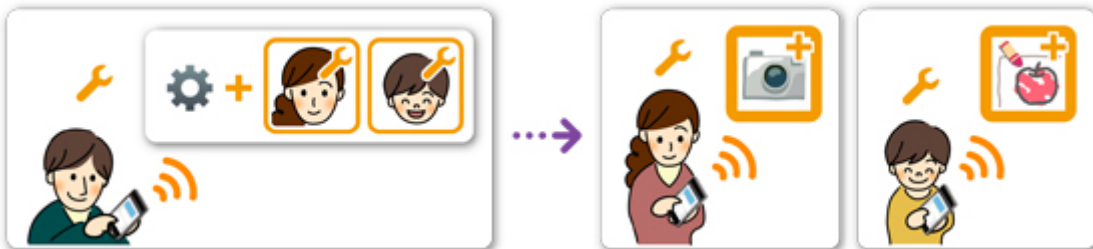

1. As the **Administrator**, the father [logs in to Canon Inkjet Cloud Printing Center](#) and selects **Advanced management** from 

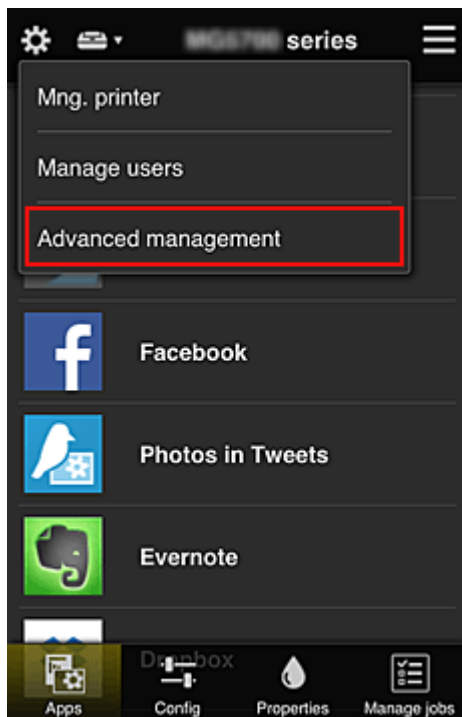

2. For **Select how to manage**, the father selects **Set**



3. The father sets **Manage app availability by user** and selects **OK**

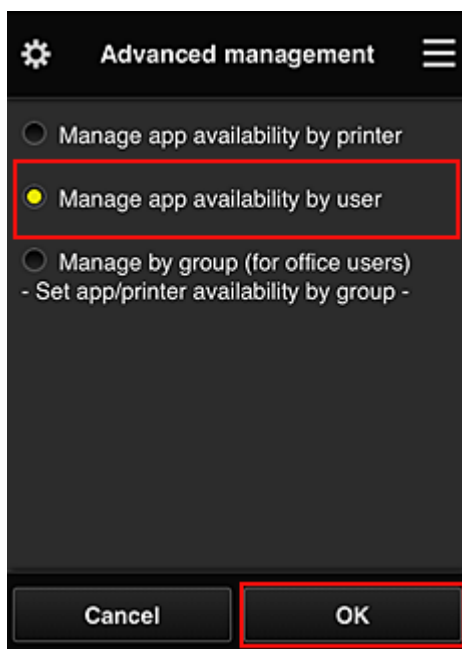

4. The screen for checking the management method change appears

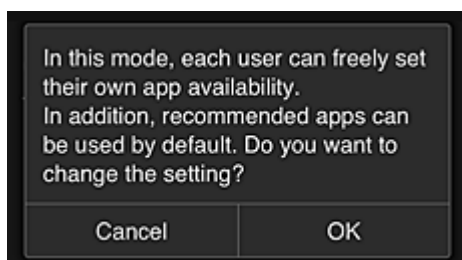

To complete the setup and return to the **Advanced management** window, select **OK**.

All registered users can register and delete apps freely.

## Tips on Using Canon Inkjet Cloud Printing Center (at Work)

The **Group management** function allows you take advantage of the many useful functions that the service offers for office use.

This section introduces an example in which two printers are used, the **Administrator** is the senior clerk, and the other members are the company president, the section manager, and the new hire.

### »» Note

- If the second printer has not been registered, select "[Adding a Printer](#)" and register the printer by following the procedure.

## Creating a Group for All Office Members to Use

Set the basic group.

In this example, only the Evernote app will be used on 2 printers.

1. The senior clerk [registers to Canon Inkjet Cloud Printing Center](#) and becomes the **Administrator**
2. The senior clerk selects [Manage users](#) from 

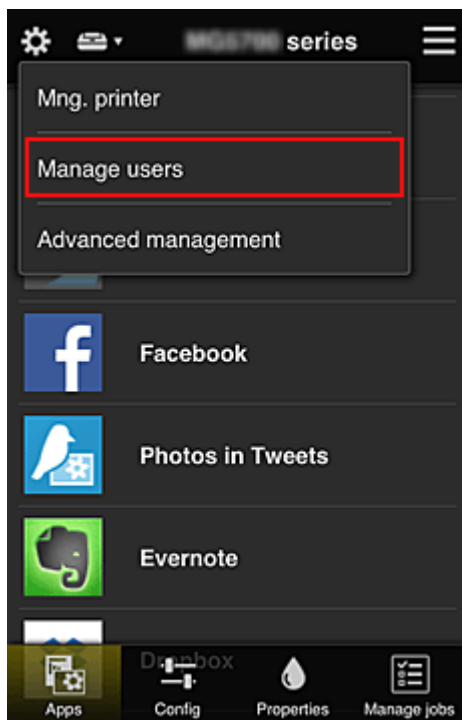

3. On the displayed screen, the senior clerk selects **Add user** and registers the company president, the section manager, and the new hire as users

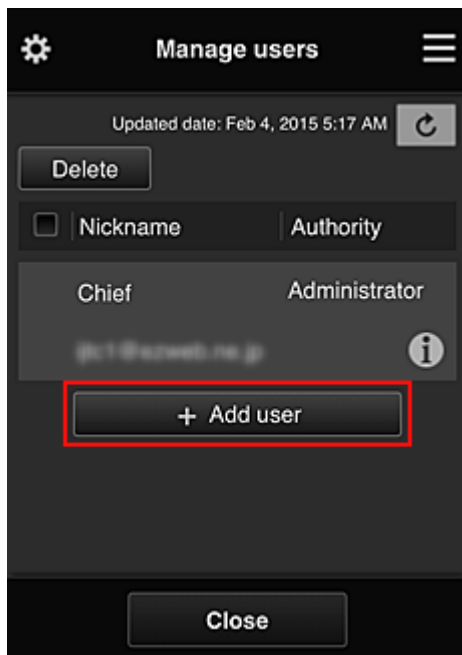

4. The senior clerk selects **Advanced management** from 

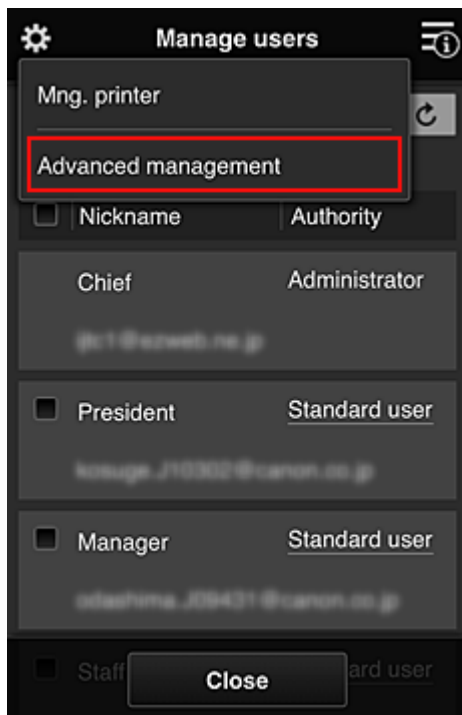

5. For **Select how to manage**, the senior clerk selects **Set**



6. The senior clerk sets **Manage by group (for office users)** and selects **OK**

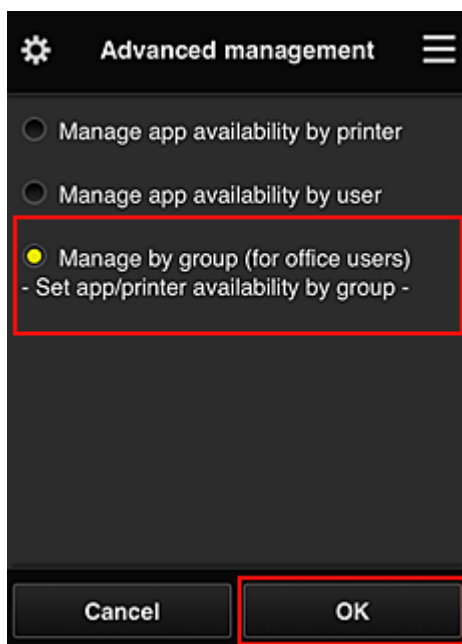

➤➤➤ **Note**

- If **Group management** has already been set up, refer to step 10 and the subsequent steps.

7. On the screen for checking management method changes, the senior clerk checks the displayed information and selects **OK**.

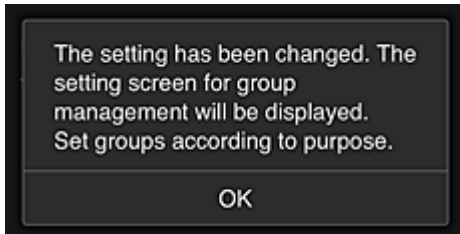
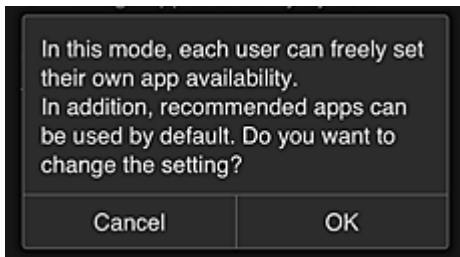

This appears only if the selected mode is **Group management**.

To complete the setup and display the **Group management** screen, select **OK**.

### »» Note

- With the default settings, the group is named "group1".
- With the default settings, all registered users belong to the same group.

8. In the **Group management** screen, the senior clerk selects the  of the group to be renamed

9. The senior clerk enters the **Group name** and selects **OK**

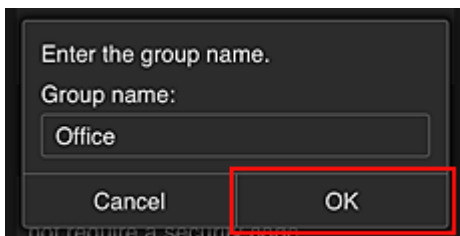

The chief clerk enters "Office" here because the clerk is setting up a group that everyone in the office will use.

### »» Important

- The following restrictions apply to entering the **Group name**.
  - The group name can have up to 20 single-byte alphanumeric characters or up to 10 double-byte characters.
  - The same group name cannot be registered more than once in the same domain.
  - Up to 20 groups can be registered.
- The person who created the group becomes the **Administrator**.



10. Select **Settings**, and in group setup screen, check that all users on the **Users** tab are selected

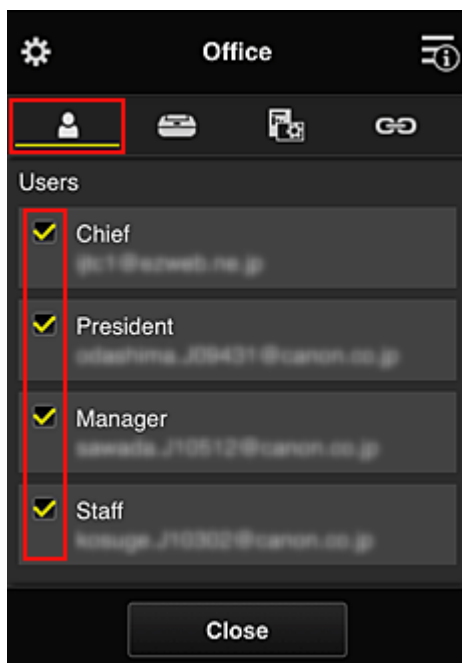

11. On **Printers** tab, check that all printers are selected

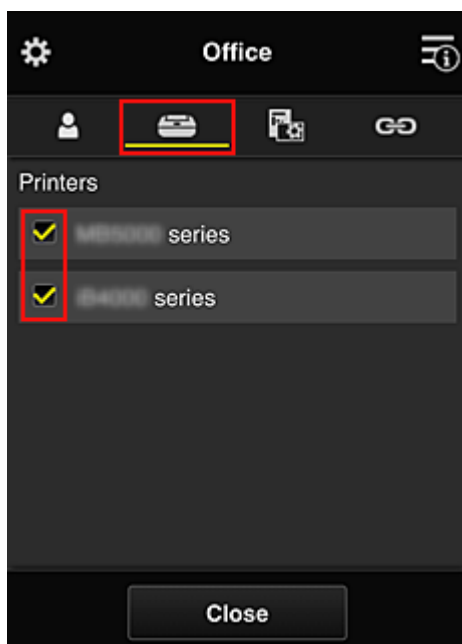

12. On **Apps** tab, set only Evernote app to  ON

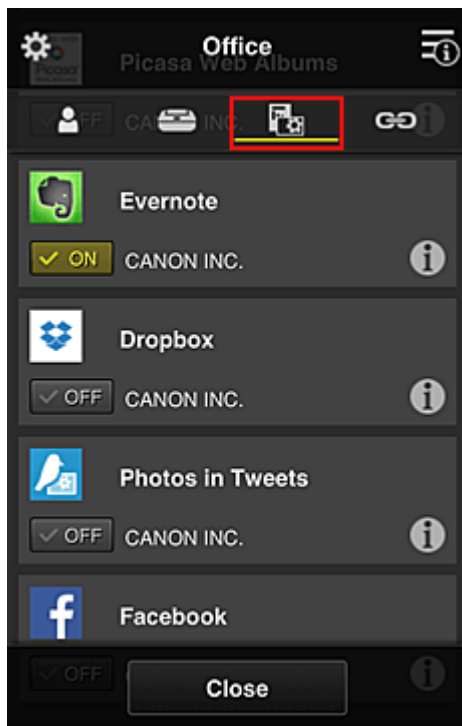

To switch between app registration/deletion, select  ON /  OFF.  
To return to the **Group management** screen, select **Close**.

This completes the setup of the group to be used by the entire office.

### »» Note

- The group setup screen displays all users and printers that are registered in the domain.
- If you want to set up new apps as an individual, you can add a group.  
To create a new group, use **Add group**, and then in the setup screen for the added group, add users and printers.

- [Limiting Apps That Each User Can Use](#)
- [Limiting Apps That All Members Can Use on Printer](#)
- [Limiting Apps That Individual Users Can Use on Printer](#)
- [Limiting Printers That Individual Users Can Use](#)

### »» Important

- The available apps may differ depending on the country or the region.

## Limiting Apps That Each User Can Use

Set the following:

- Entire office: Use only Evernote app
- President: Use Evernote app and Facebook app

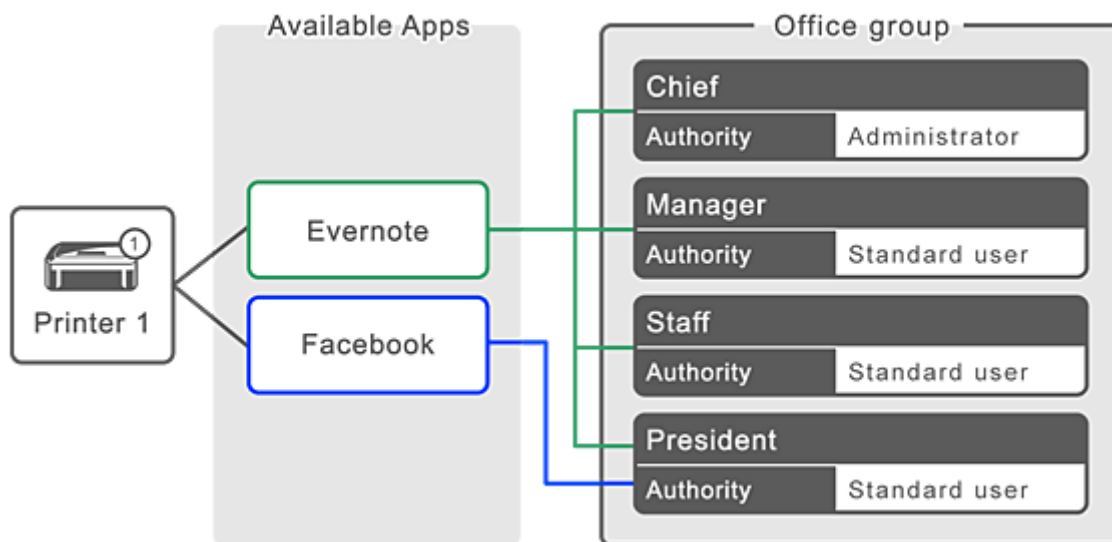

1. From , select **Group management**

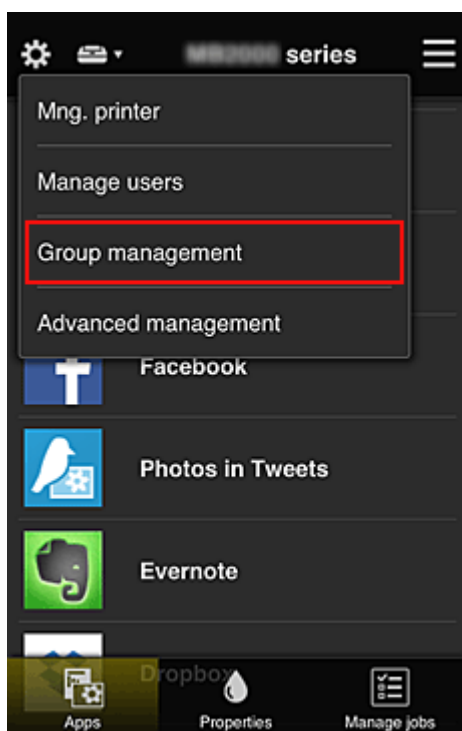

**➤➤➤ Note**

- This appears only if **Manage by group (for office users)** is set in **Advanced management**.

2. In displayed screen, select **Add group**

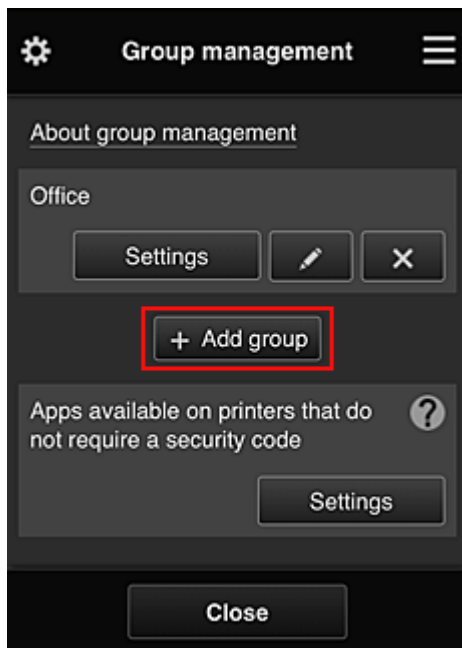

3. The senior clerk enters the **Group name** and selects **OK**

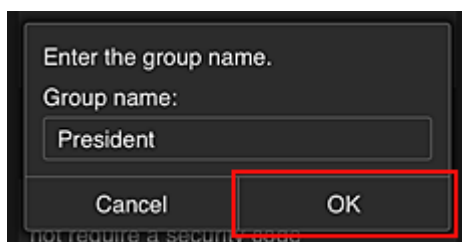

In this field, enter "President" as the president-only group because you will be setting apps that only the president can use.

### »»» Important

- The following restrictions apply to entering the **Group name**.
  - The group name can have up to 20 single-byte alphanumeric characters or up to 10 double-byte characters.
  - The same group name cannot be registered more than once in the same domain.
  - Up to 20 groups can be registered.
- The person who created the group becomes the **Administrator**.

4. Follow messages displayed on screen, and select **OK**

The group setup screen appears.

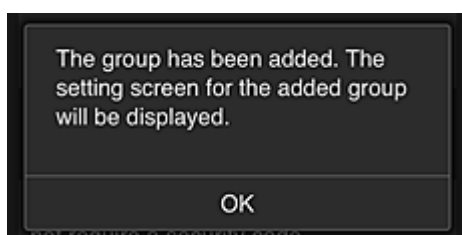

5. On **Users** tab, select only president

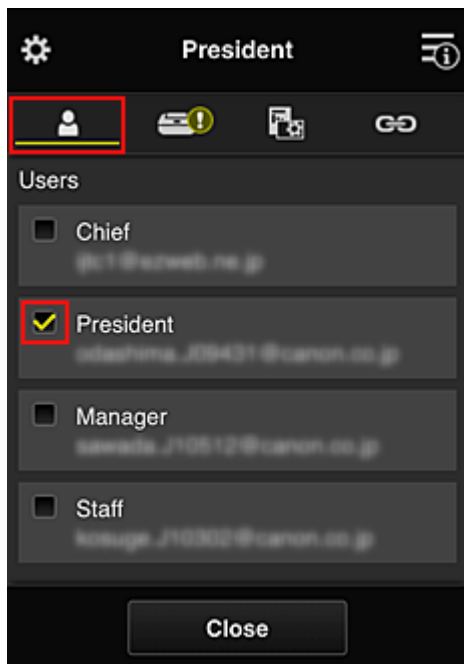

6. On the **Printers** tab, select printer to be used.

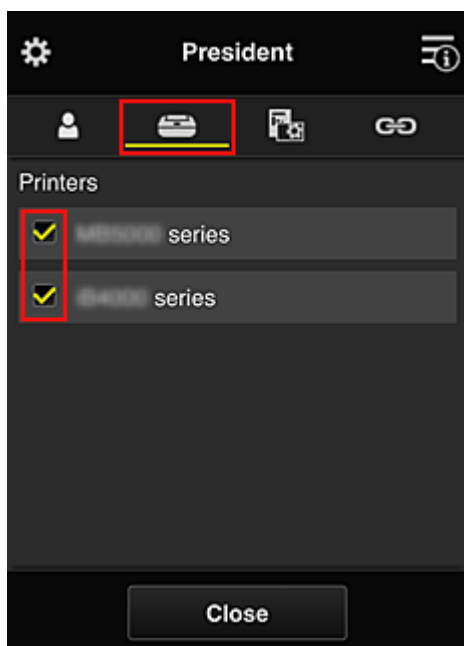

7. On the **Apps** tab, set the Evernote and Facebook apps to 

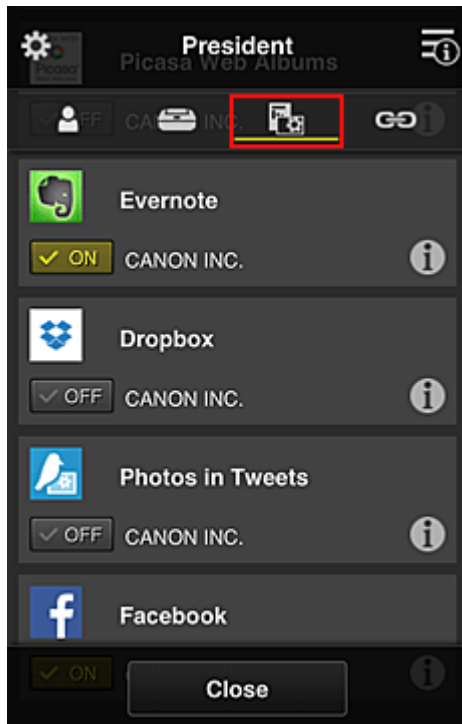

To switch between app registration/deletion, select  ON /  OFF.  
To return to the **Group management** screen, select **Close**.

The above procedure allows you to set apps that only the president can use.

### ➤➤ Note

- The group setup screen displays all users and printers that are registered in the domain.

## Limiting Apps That All Members Can Use on Printer

To set the apps to be used on the printer, use the following procedure provided by this service.  
As an example, this section describes the procedure for allowing all users to use the Evernote app from the printer.

1. From , select **Group management**

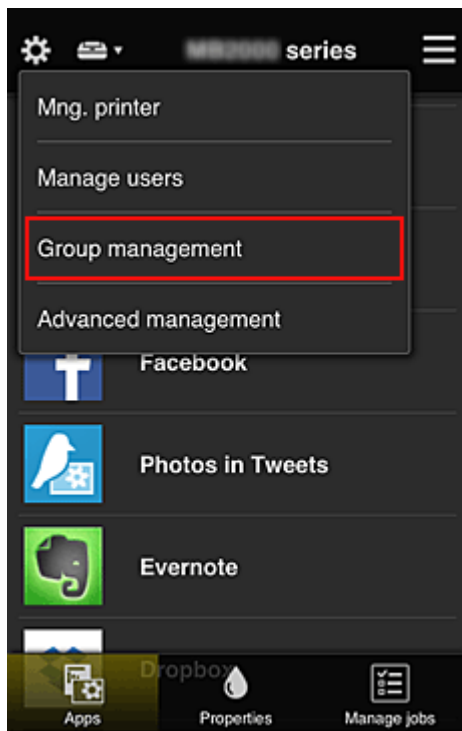

➤➤➤ **Note**

• This appears only if **Manage by group (for office users)** is set in **Advanced management**.

- For **Apps** available on printers that do not require a security code, select **Settings**

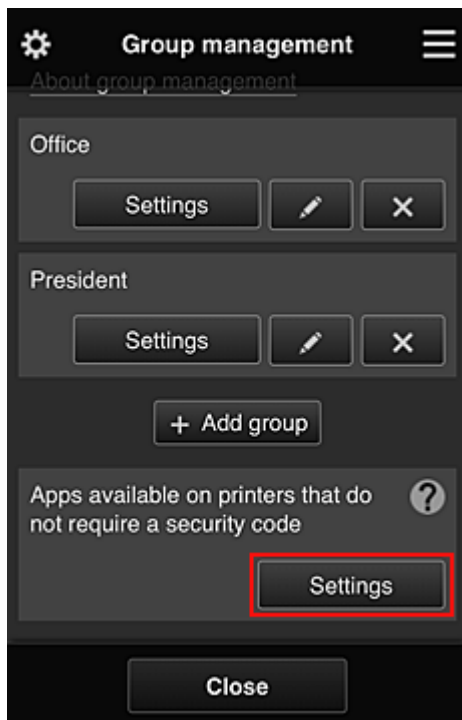

- On **Apps** tab, set only Evernote app to 

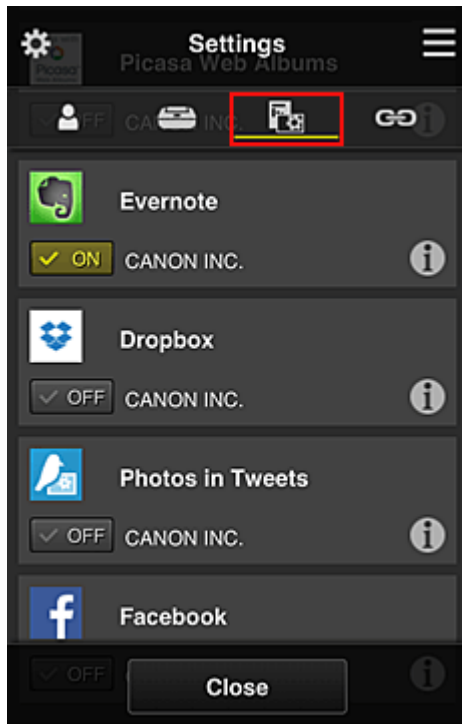

To switch between app registration/deletion, select  ON /  OFF.

To return to the **Group management** screen, select **Close**.

The above procedure sets up Evernote as the only app that all users can use on the printer.

## Limiting Apps That Individual Users Can Use on Printer

For each user, you can set the apps that the user can use on the printer.

As an example, this section describes the procedure for allowing only the president to also use the Facebook app from the printer.

1. From , select **Advanced management**



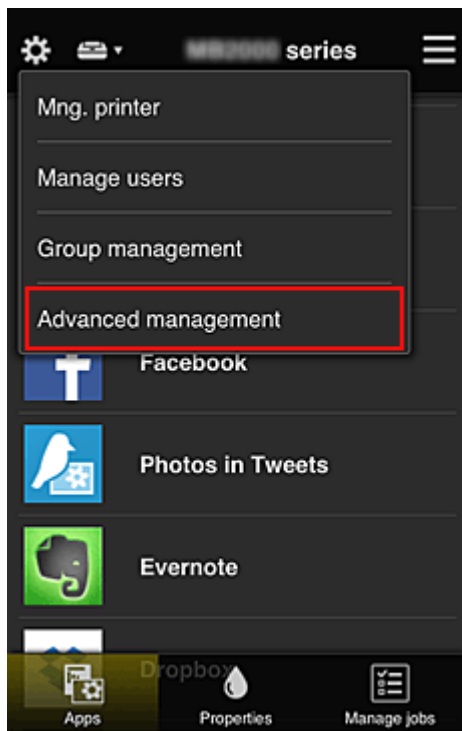

2. For **Require security code**, select **Set**.



3. Select printer for setting up **Security code**.

[Security codes](#) identify individual users when multiple users are using a printer.

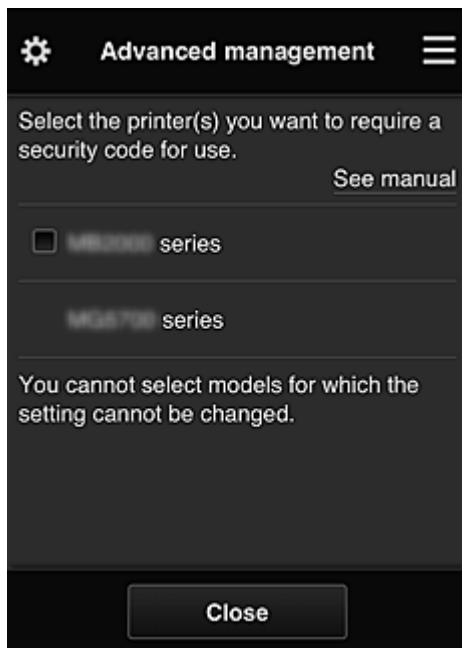

#### ➤➤➤ Note

- On models where the settings cannot be changed, this function cannot be selected. Some models do not support this function. To check whether your model supports this function, see "Models that Support Security Codes".

#### 4. Set up **Security code**

If there are users who have not set up a **Security code**, a screen appears for checking whether to send an e-mail prompting those users to set up a **Security code**.



To send a notification e-mail only to users without a **Security code**, select **OK**.

To display the **Security code** setup screen when each user logs in and not send the notification e-mail, select **Cancel**.



### »» Important

- The following character restriction applies to **Security code** entries:
  - Up to 8 alphanumeric characters

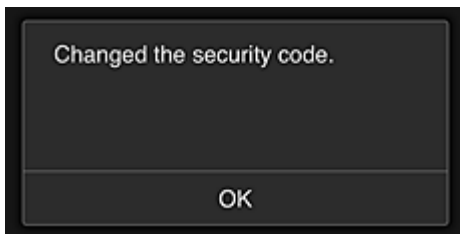

The **Security code** change process ends, and the change completion message appears. In the message screen, select **OK** to return to the main screen.

5. Select  **Cloud** from the printer's home screen

6. In **Switch user** screen, select user

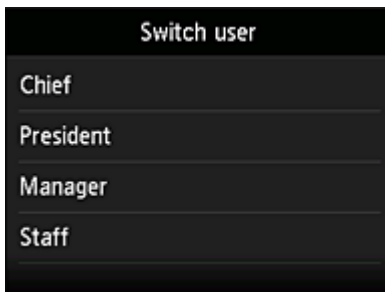

7. Enter **Security code** that you set and **Log in**

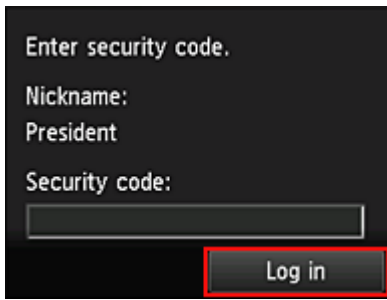

➤➤➤ **Note**

- If you have not set a **Security code**, set a **Security code** from [My account](#), and then **Log in**.

8. Select Facebook app

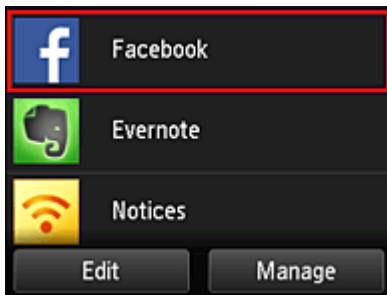

Only the president will be able to use the Facebook app from the printer.

**Limiting Printers That Individual Users Can Use**

As an example, this section describes the procedure for setting up one printer for the president and another printer for all users.

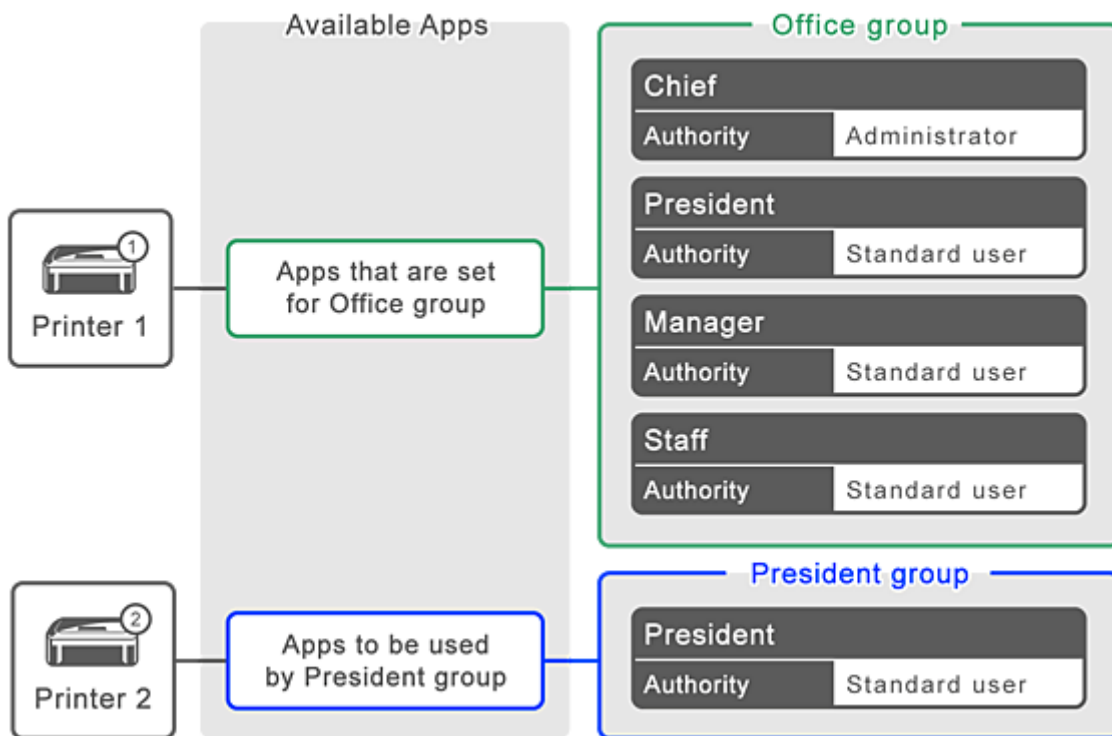

1. From , select **Group management**

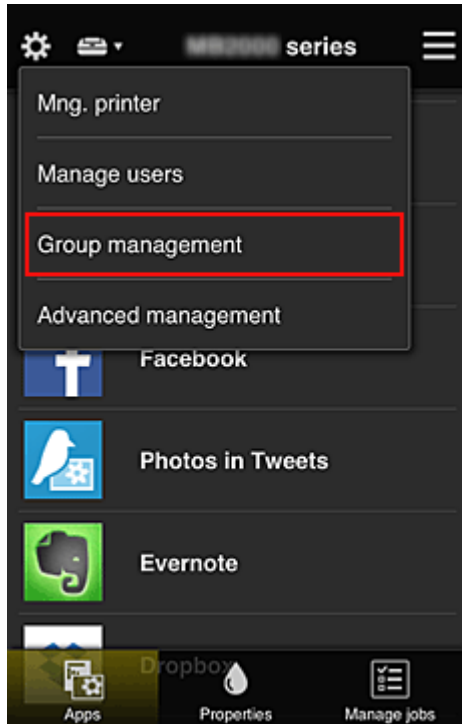

➤➤➤ **Note**

- This appears only if **Manage by group (for office users)** is set in **Advanced management**.

2. Select **Settings** for the group containing all users

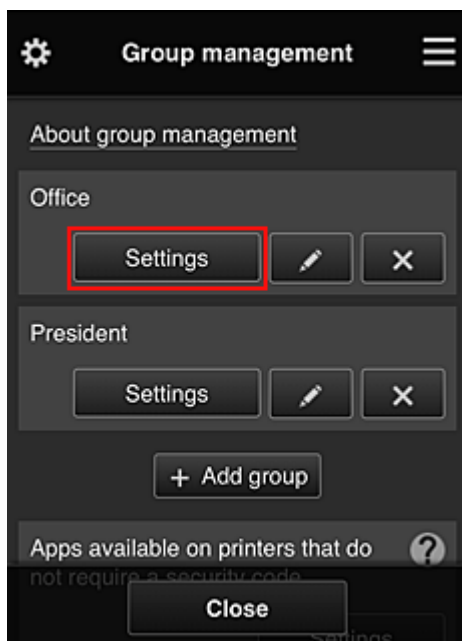

3. On the **Printers** tab, clear printer that was set up for president

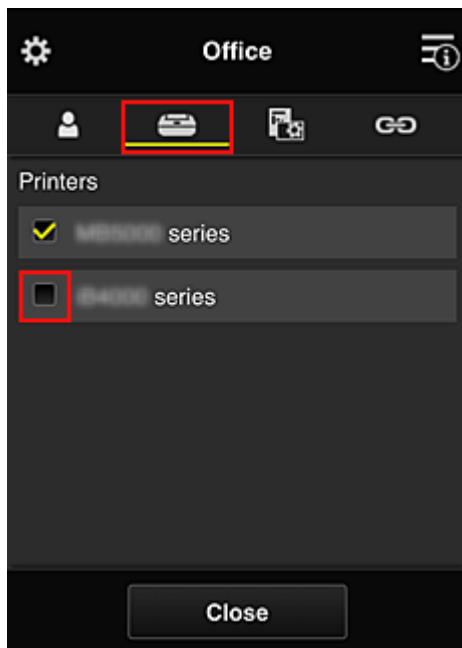

To return to the **Group management** screen, select **Close**.

### »» Important

- If a user is being managed in multiple groups and an app is deleted or the target printer is changed for one of those groups, the user can still use that app or printer if the one of the other groups allows it.

Only the printer that was set can be used by all users.

## What is a Security code?

A **Security code** identifies the user when multiple other users are sharing the same printer.

### Important

- If you are using the MAXIFY series, you can set a **Security code**. We recommend that you set a **Security code** to prevent other users from using your account.
- This code is valid only when you use MAXIFY Cloud Link from the printer operation panel. You cannot use this code when you access the Canon Inkjet Cloud Printing Center from your smartphone, tablet, or computer.

## Adding a Printer

With one account, you can use the Canon Inkjet Cloud Printing Center services on multiple printers.

The procedure for adding a printer is as follows:

- [If your model has color LCD monitor](#)
- [If your model has monochrome LCD monitor](#)
- [If your model has no LCD monitor/If you are using PRO-1000 series or PRO-500 series](#)

### If your model has color LCD monitor

1. Check that an e-mail containing the URL has been sent to [the registered e-mail address](#), and access the URL
2. Enter the information according to the instructions on the authentication screen, and then select **Log in**

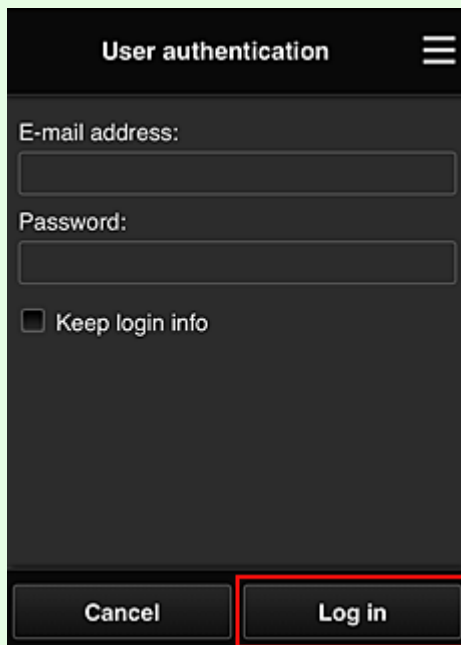
A screenshot of a mobile application's user authentication screen. The screen has a dark background with white text. At the top, it says "User authentication" with a hamburger menu icon to the right. Below this, there are two input fields: "E-mail address:" and "Password:". Under the password field, there is a checkbox labeled "Keep login info". At the bottom of the screen, there are two buttons: "Cancel" on the left and "Log in" on the right. The "Log in" button is highlighted with a red rectangular border.

3. When printer addition complete message appears, select **OK**

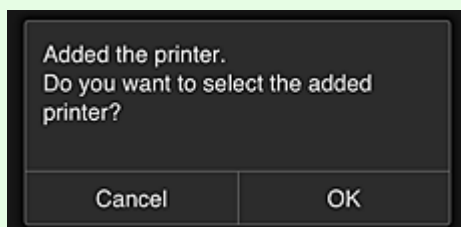
A screenshot of a mobile application's message dialog box. The dialog box has a dark background with white text. It contains the text: "Added the printer. Do you want to select the added printer?". At the bottom of the dialog box, there are two buttons: "Cancel" on the left and "OK" on the right.

The printer addition process ends, and the main screen of Canon Inkjet Cloud Printing Center appears.



## ▶▶▶ Note

- If you select **Cancel**, the printer selection status does not change and the main screen of Canon Inkjet Cloud Printing Center appears.

### If your model has monochrome LCD monitor If your model has no LCD monitor/If you are using PRO-1000 series or PRO-500 series

1. Check that an e-mail containing the URL has been sent to the registered e-mail address, and access the URL

■ [If your model has monochrome LCD monitor](#)

■ [If your model has no LCD monitor/If you are using PRO-1000 series or PRO-500 series](#)

2. Enter the information according to the instructions on the authentication screen, and then select **Log in**

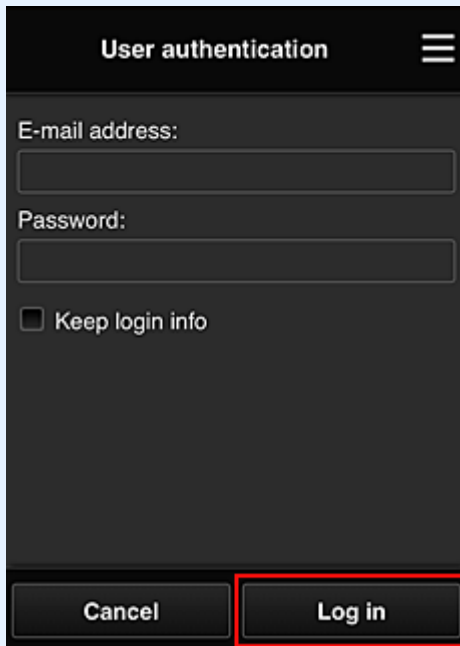

3. When printer addition complete message appears, select **OK**

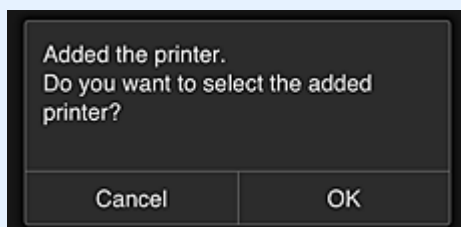

The printer addition process ends, and the main screen of Canon Inkjet Cloud Printing Center appears.

▶▶▶ **Note**

- If you select **Cancel**, the printer selection status does not change and the main screen of Canon Inkjet Cloud Printing Center appears.

■ [Adding a PIXMA/MAXIFY Cloud Link User](#)

## Adding a PIXMA/MAXIFY Cloud Link User

Several people can use one printer.

This section describes the user addition procedure and the user privileges.

### Adding a user

1. On the service screen, select **Manage users** from .

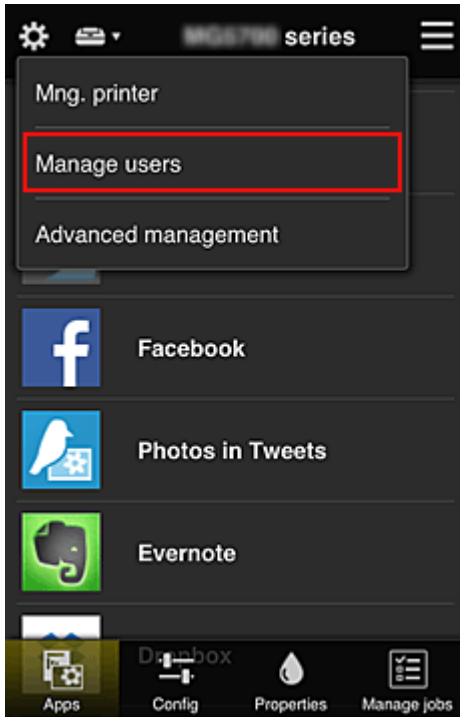

2. Select **Add user**

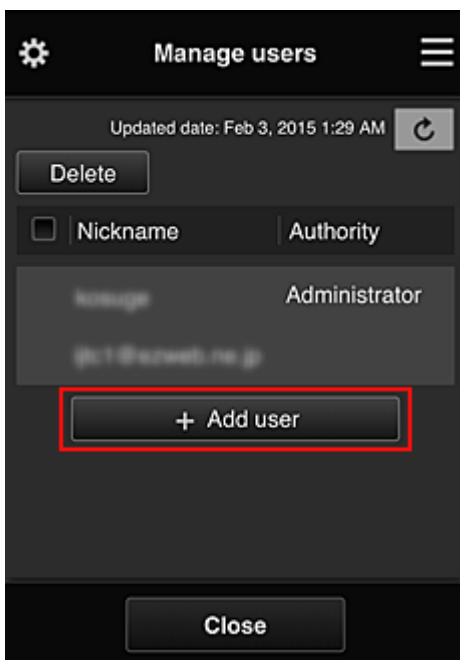

### ▶▶▶ Note

- When you select **Add user**, the service first checks whether the maximum number of users has been reached. If new users can be added, the user registration screen appears.
- The maximum number of users that can be added for 1 printer is 20.

3. Enter the e-mail address of the user to be added, and then select **OK**

The URL for completing the registration is then sent to the entered e-mail address.

### ▶▶▶ Note

- If you enter an e-mail address that is already registered, you will receive notification that the address is registered. To specify another e-mail address, follow the displayed instructions.

4. Access the URL reported in the e-mail

The procedure that follows describes what to do if you receive a notification e-mail.

5. Read the terms displayed in the **License agreement** and **Privacy statement** screens. If you agree to the terms, select **Agree**.

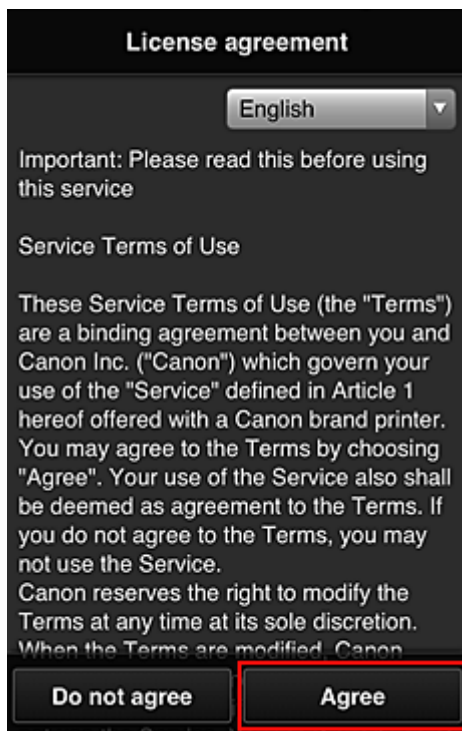

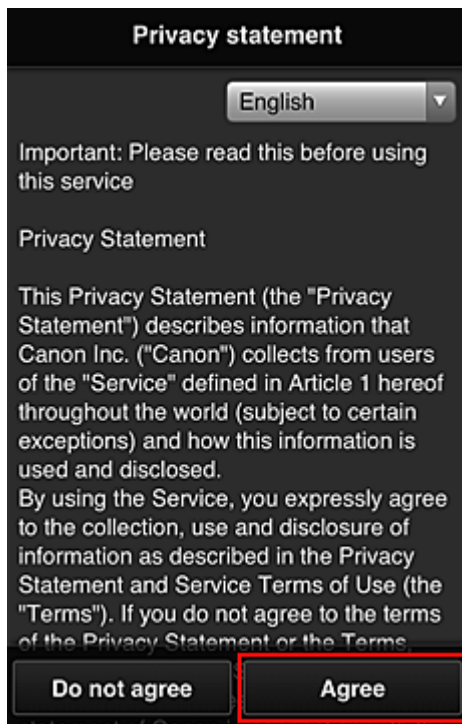

6. Register a password for logging in to the Canon Inkjet Cloud Printing Center.

On the My Account Registration screen, enter you desired password into **Password** and **Password (Confirmation)** and select **Next**.

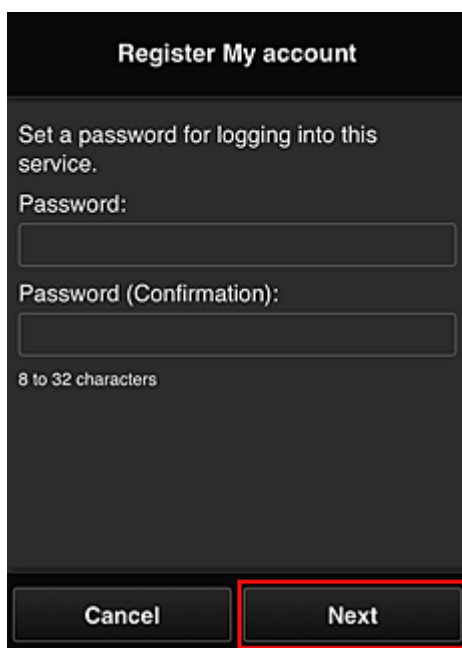

**Important**

- There are character restrictions for the **Password**, as shown below.
  - The password must be between 8 and 32 characters long, using single-byte alphanumeric characters and symbols (!"#\$%&'()\*+,-./:;<=>@[¥]^\_`{|}~). (Alphabets are case-sensitive)

## 7. Enter **Nickname**

Enter any user name that you want to use.

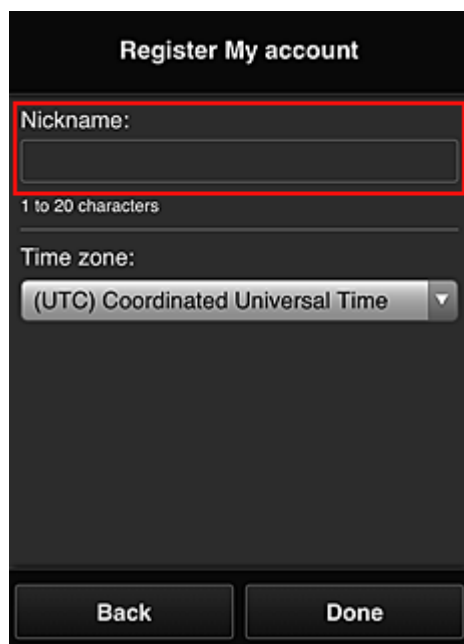

Register My account

Nickname:

1 to 20 characters

Time zone:

(UTC) Coordinated Universal Time

Back Done

### »» Important

- The user name entry field has the following character restrictions:
  - The user name must be between 1 and 20 characters long, using single-byte alphanumeric characters and symbols (!"#\$\$%&'()\*+,-./:;<=>@[¥]^\_`{|}~). (Alphabets are case-sensitive)

## 8. Specify the **Time zone** setting, and select **Done**

Select your region on the list. If you cannot find your region on the list, select the one closest to your region.

### Apply daylight saving time

This appears only when there is a daylight saving time in the **Time zone** that you selected. Select whether or not to apply the daylight saving time.

The main registration is complete, and a registration completion e-mail is sent.

### ➤➤➤ Note

- When you use MAXIFY Cloud Link, a cookie for the selected user is added to the printer, and the login status of each user is recovered. For each printer, you can register cookies for up to 8 users.

## Printer user privileges

If several users are using the cloud service for 1 printer, each user is categorized as the **Administrator** or a **Standard user**.

### ➤➤➤ Note

- The user who is registered first becomes the **Administrator**. The administrator can change the privileges of users from the [Manage users screen](#).

An **Administrator** can change printer information, add and delete apps, manage users, and perform various other operations.

A **Standard user** can check printer information and start apps.

For information about the functions that each user can use, refer to the "[Canon Inkjet Cloud Printing Center window](#)".

If you are using MAXIFY Cloud Link from the printer, select **Multiusers mode** in the [Mng. printer screen](#) to set the printer to **Multiusers mode**. Each user can then start an app and print documents.

### ➤➤➤ Note

- If you have not set your own **Security code**, select **Multiusers mode** to display the **Security code** setup screen.  
If you select **Cancel**, you will not be able to set **Multiusers mode**.
- If you are the **Administrator**, a confirmation screen appears asking whether you want to send an e-mail prompting standard users without a **Security code** to set up their **Security code**.
  - To send a notification e-mail is sent only to users without a **Security code** and to set **Multiusers mode**, select **OK**.

- To set **Multuser mode** without sending a notification e-mail, select **Cancel**.

#### ■ [Troubleshooting Canon Inkjet Cloud Printing Center](#)



# Troubleshooting Canon Inkjet Cloud Printing Center

- [If an app cannot be installed](#)
- [If the registered app is not in the Apps list](#)
- [If the information is not updated when you press the update button](#)
- [If you do not receive the registration e-mail](#)
- [If you cannot print](#)
- [Printing starts on its own even if you do not do anything](#)
- [If you are unable to log in correctly even after entering the correct password in iOS or Mac](#)

## If an app cannot be installed

Check the country or region where the printer was purchased.

If the printer is taken outside the country or region where it was purchased, apps cannot be installed.

### If You Are Using iP110 series

Check the country or region where the printer was purchased.

If you take the printer outside the country or region where you purchased it, you may not be able to install certain apps.

You can continue to use apps that are already installed, as long as the apps support the country or region you are moving to.

## If the registered app is not in the Apps list

Check the display language of Canon Inkjet Cloud Printing Center.

If the display language is switched to a language that does not support an app, the app will not be displayed in the apps list but will continue to be registered.

If you switch back to the target language of the app, it will be displayed in the apps list and you will be able to start, register, or unregister the app.

## If the information is not updated when you press the update button



Because the Properties screen requires network connection with this product, the information may not be reflected immediately. Please wait awhile, and then try updating the information again.

If the information is still not updated, then check that the product is connected to the Internet.

## If you do not receive the registration e-mail

You may have entered a different e-mail address during the user registration of Canon Inkjet Cloud Printing Center.

### If your model has color LCD monitor

On the printer's Home screen, select  **Setup** (  Various settings) ->  **Web service setup** -> **Web service connection setup** -> **IJ Cloud Printing Center setup** -> **Delete from this service** to delete the service registration.

### If your model has monochrome LCD monitor



On the printer operation panel, select the **Setup** button, and then select **Web service setup** -> **Connection setup** -> **IJCloudPrintingCtr** -> **Delete from service** to delete the service registration.

### If your model has no LCD monitor

Displaying Printer Information -> **IJ Cloud Printing Center setup** -> **Delete from this service** to delete the service registration.

To display printer information, go to the *Online Manual* home page, and see "Checking Printer Information" for your model.

After resetting the printer, repeat the user registration of Canon Inkjet Cloud Printing Center from the beginning.

### If you cannot print

Check the following if you cannot print.

#### If your model has color LCD monitor

- Check that the printer is connected to the Internet.
- Check that the printer is connected to a LAN and the LAN environment is connected to the Internet.
- Check that no error message is displayed on the printer's LCD monitor.
- If printing does not start even after you wait awhile, go to the printer's home screen, and select



**Setup** (



Various settings) -> **Web service inquiry**.

#### If your model has monochrome LCD monitor

- Check that the printer is connected to the Internet.
- Check that the printer is connected to a LAN and the LAN environment is connected to the Internet.
- Check that no error message is displayed on the printer's LCD monitor.

- If printing does not start even after you wait awhile, go to the printer operation panel, select  **Setup**, and run **Web service inquiry**. If printing does not start, run the inquiry several times.

#### If your model has no LCD monitor

- Check that the printer is connected to the Internet.
- Check that the printer is connected to a LAN and the LAN environment is connected to the Internet.
- If printing does not start even after you wait awhile, first turn off the printer, and then turn it back on again.

If the problem is not resolved, use the printer driver from your computer to perform the print job and check whether the data can be printed normally on the printer.

If you still cannot print, see the troubleshooting page for your model on the Home of the *Online Manual*.



### ▶▶▶ Note

- With a wireless LAN connection, after the printer is turned on, it may take several minutes before communication is possible. Check that your printer is connected to the wireless network, and wait a while before you start printing.
- If the printer is not turned on or is not connected to the Internet, and consequently a print job is not processed within 24 hours after it was submitted, the print job is automatically canceled. If this happens, check the printer power and the Internet connection, and then re-submit the print job.

## Printing starts on its own even if you do not do anything

A third party may be able to illegally use the Canon Inkjet Cloud Printing Center services.

### If your model has color LCD monitor

On the printer's Home screen, select  **Setup** (  Various settings) ->  **Web service setup** -> **Web service connection setup** -> **IJ Cloud Printing Center setup** -> **Delete from this service** to delete the service registration.

### If your model has monochrome LCD monitor

On the printer operation panel, select the  **Setup** button, and then select **Web service setup** -> **Connection setup** -> **IJCloudPrintingCtr** -> **Delete from service** to delete the service registration.

### If your model has no LCD monitor

Displaying Printer Information -> **IJ Cloud Printing Center setup** -> **Delete from this service** to delete the service registration.

To display printer information, go to the *Online Manual* home page, and see "Checking Printer Information" for your model.

After resetting the printer, repeat the user registration of Canon Inkjet Cloud Printing Center from the beginning.

## If you are unable to log in correctly even after entering the correct password in iOS or Mac

If you are using iOS or Mac and the password contains the ¥ or ₩ symbol, enter a backslash instead. For instructions on entering a backslash, see the OS help.

## Egyszerű nyomtatás okostelefonról vagy táblagépről a Canon PRINT Inkjet/SELPHY segítségével

A „Canon PRINT Inkjet/SELPHY” alkalmazás segítségével az okostelefonra vagy táblagépre (iOS vagy Android) mentett fényképeket egyszerűen, vezeték nélkül kinyomtathatja.

Beolvasott adatokat (PDF vagy JPEG) számítógép használata nélkül, közvetlenül is fogadhat okostelefonján vagy táblagépén.



A Canon PRINT Inkjet/SELPHY alkalmazás letölthető az App Store és a Google Play áruházból.

Az alábbi lépéseket követve egyszerűen kinyomtathatja a fényképeket.

1. Töltse le a Canon PRINT Inkjet/SELPHY alkalmazást.

iOS esetén

Android esetén

2. Az alkalmazás képernyőjén megjelenő utasításokat követve csatlakoztassa a nyomtatót a Wi-Fi-hez.
3. Jelöljön ki egy fényképet az alkalmazás **Photo Print** részén, majd koppintson a **Print** elemre.

## Printing with Windows RT

When you use Windows RT 8.1 or a later version, printing is easy because you simply connect this printer to the network.

For information about connecting to the network, see the setup URL (<http://www.canon.com/ijsetup>) for using this product from your computer, smartphone, or tablet device.

When the connection is complete, the Canon Inkjet Print Utility software, which allows you to specify detailed print settings, is downloaded automatically.

By using Canon Inkjet Print Utility, you can check the **Printer status** and specify detailed print settings. (The available functions will differ depending on your usage environment and connection method.)

## Az online tárhelyekkel való együttműködésre szolgáló funkció

A nyomtató képes az online tárolási szolgáltatásokkal, például az Evernote szolgáltatással való együttműködésre.



### Együttműködés az „Evernote” online jegyzetkészítő szolgáltatással

Ha az Evernote ügyfélalkalmazás telepítve van a számítógépre, akkor a beolvasott képeket importálhatja az alkalmazásba, valamint feltöltheti az Evernote kiszolgálójára.

A feltöltött képeket ezek után más számítógépről, okostelefonról stb. is elérheti.

Az Evernote használatához létre kell hoznia egy felhasználói fiókot. A fiók létrehozásáról az Evernote „FIÓK LÉTREHOZÁSA” oldalán olvashat.

### Beállítások

#### Windows esetén:

Az IJ Scan Utility Beállítások párbeszédpaneljén válassza ki a módosítani kívánt beállítást, majd válassza az Evernote lehetőséget az **Alkalmazás-beállítások (Application Settings) > Küldés egy alkalmazásnak (Send to an application)** beállításánál.

További részletekért tekintse meg a „Színbeállítások lap” leírását a termék *Online kézikönyv* dokumentumának kezdőlapjáról.

#### Mac OS esetén:

Az IJ Scan Utility Beállítások párbeszédpaneljén válassza ki a módosítani kívánt beállítást, majd válassza az Evernote lehetőséget az **Alkalmazás-beállítások (Application Settings) > Küldés egy alkalmazásnak (Send to an application)** beállításánál.

További részletekért tekintse meg „A Beállítások párbeszédpanel” leírását a termék *Online kézikönyv* dokumentumának kezdőlapjáról.

### Fontos

- Az Evernote szolgáltatás funkciói előzetes értesítés nélkül módosulhatnak vagy megszűnhetnek.

## Papír, eredeti dokumentumok, tintatartályok stb. kezelése

### ➤ **Papír betöltése**

- Papírforrások
- Normál papír/fotópapír betöltése
- Boríték betöltése

### ➤ **Eredeti dokumentum betöltése**

- Eredeti dokumentumok betöltésének helye
- Eredeti dokumentumok üveglapra helyezése
- Dokumentumok betöltése az ADF-be (az automatikus lapadagolóba)
- Betöltés használat alapján
- Támogatott eredeti dokumentumok

### ➤ **USB flash meghajtó behelyezése**

- USB flash meghajtó behelyezése
- USB flash meghajtó eltávolítása

### ➤ **A tintatartályok cseréje**

- A tintatartályok cseréje
- A tintaállapot ellenőrzése az érintőképernyőn

## **Papír betöltése**

- ▶ **Papírforrások**
- ▶ **Normál papír/fotópapír betöltése**
- ▶ **Boríték betöltése**



## Papírforrások

### A kazetta beállítása a használt papír méretének megfelelően

A kazetta három hosszúságúra állítható. Ha meg szeretné hosszabbítani a kazettát, tartsa lenyomva a rögzítőt (A), miközben maga felé húzza a kazetta elejét.

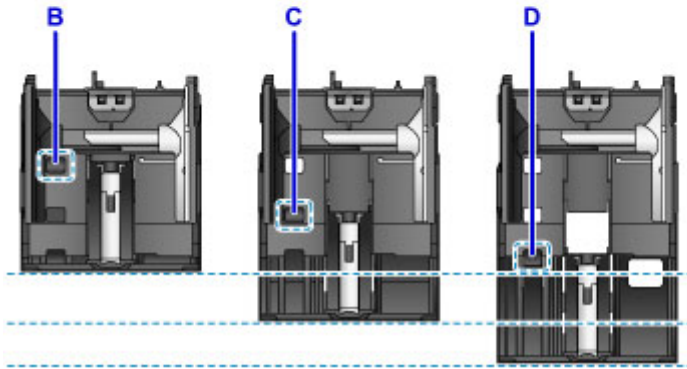
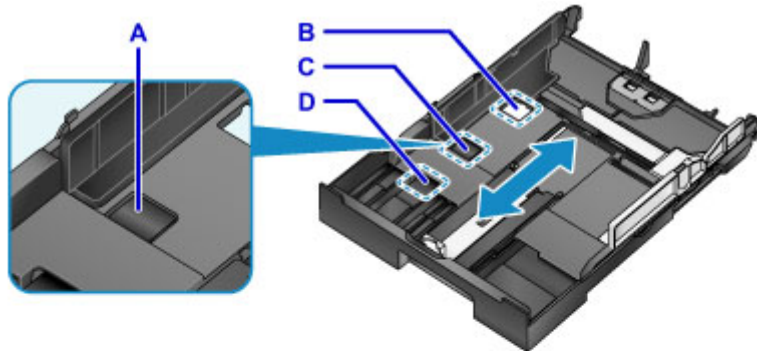

B: A rögzítő helyzete a kazetta teljes betolásához

Ha egy ideig nem fogja használni a készüléket, vagy ha szállítani fogja, akkor a kazettát állítsa a B pozícióba. Ebben a helyzetben a kazetta a készülék felszínével egy vonalban van. Vegye figyelembe, hogy ebben a helyzetben papír nem tölthető bele.

C: A rögzítő helyzete A4-es vagy Letter méretű vagy kisebb papírhoz

A4-es vagy Letter méretű vagy kisebb papírhoz állítsa a kazettát a C pozícióba. A kazetta nincs egy vonalban a készülék felszínével, de a papírgyűjtő tálcát kihúzva lefedhető. Normál használat esetén ebbe a helyzetbe állítsa a kazettát.

D: A rögzítő helyzete A4-es vagy Letter méretűnél nagyobb papírhoz

A4-esnél nagyobb, például Legal méretű papír esetén a kazettát állítsa a D pozícióba. Ebben a helyzetben a kazetta nem lesz teljesen lefedve, amikor kihúzza a papírgyűjtő tálcát. (A kazettát úgy tervezték meg, hogy egy kicsit kiálljon a készülékből.)

### Papír betöltése a nyomtatható oldalával lefelé fordítva

Egyes papírok, például a fotópapír alsó és felső felülete eltérő. Ezt a papírt úgy töltsse be, hogy a fehérebb vagy a fényes oldala nézzen lefelé.

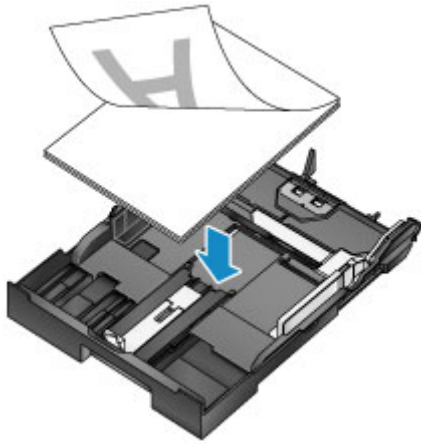

## »» Megjegyzés

- Nyomtatásnál válassza ki a megfelelő méretű és típusú papírt. Helytelen papírméret- és hordozótípus-beállítások nem megfelelő nyomtatási minőséget eredményezhetnek.

A papír kazettába történő betöltésével kapcsolatban a következő szakaszok tartalmazznak utasításokat.

- [Normál papír/fotópapír betöltése](#)
- [Boríték betöltése](#)

## Normál papír/fotópapír betöltése

Töltsön papírt a kazettába.

### Fontos

- Ha a próbanyomtatáshoz a normál papírt kisebb, például 10 x 15 cm (4 x 6 hüvelyk) vagy 13 x 18 cm (5 x 7 hüvelyk) méretűre vágja, azzal papírelakadást okozhat.

### Megjegyzés

- A használható papírok méretére és súlyára vonatkozóan további részleteket a [Támogatott hordozótípusok](#) című témakörben talál.
- A borítékok betöltését a [Boríték betöltése](#) című témakör ismerteti.

#### 1. Készítse elő a papírt.

Igazítsa egymáshoz a papír éleit. Ha a papír felpöndörödött, simítsa ki.

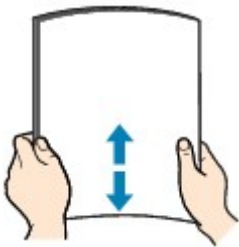

### Megjegyzés

- Betöltés előtt igazítsa össze a papírlapok éleit. Az élek összeigazítása nélküli papírköteg betöltése a papír elakadását okozhatja.
- Ha a papír felpöndörödött, óvatosan hajlítsa a papír felpöndörödött sarkait az ellenkező irányba, hogy a papír kisimuljon.

A felpöndörödött papír kisimításával kapcsolatos részleteket lásd itt: [A papír maszatos / A nyomtatási felület karcos](#) > „Betöltés előtt simítsa ki a papírt.”

- Ha a Photo Paper Plus Semi-gloss SG-201 papír kissé felpöndörödött, nem kell kisimítani. Az ilyen lapokat egyenként töltsse be. Ha kisimítása érdekében meghajlítja az ilyen fajta papírt, repedések keletkezhetnek a felületén, ami a nyomtatási minőség romlásához vezethet.

#### 2. Húzza ki a kazettát.



3. Tolja szét az első (A) és a jobb oldali (B) papírvezetőt, hogy helyet csináljon a papír számára.
4. Helyezze a papírköteget a kazetta közepére a nyomtatási oldalával LEFELÉ fordítva.

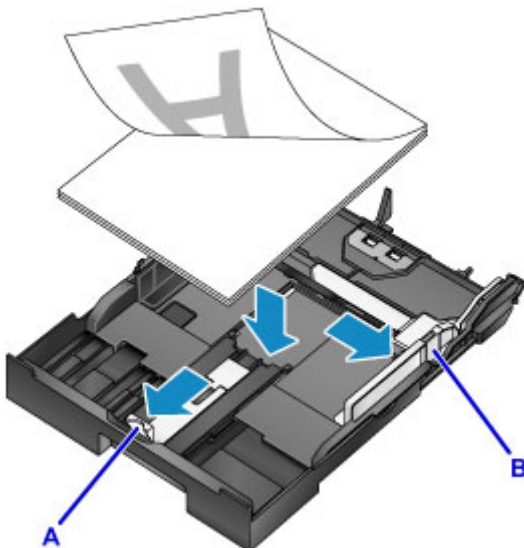

### Fontos

- A papírt mindig álló tájolással (a rövidebb oldalával előre) (C) töltsé be. Ha fekvő tájolással (D) töltsé be a papírt, az papírelakadást okozhat.

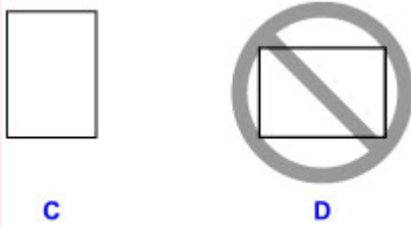

### Megjegyzés

- Egyes papírok, például a fotópapír alsó és felső felülete eltérő. Ezt a papírt úgy töltsé be, hogy a fehérebb vagy a fényes oldala nézzen lefelé.

- Igazítsa a papírköteget a kazetta széléhez a bemutatott módon.

Adagolási problémát okozhat, ha a papír hozzáér a kiálló alkatrészhez (E).

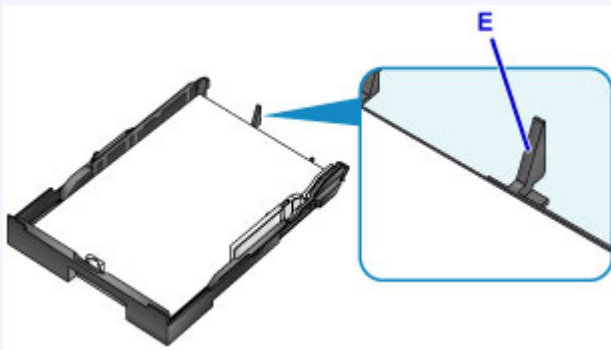

- 13 x 18 cm (5 x 7 hüvelyk) méretű vagy ennél kisebb papír betöltéséhez emelje fel a papírvezető fülét (F).

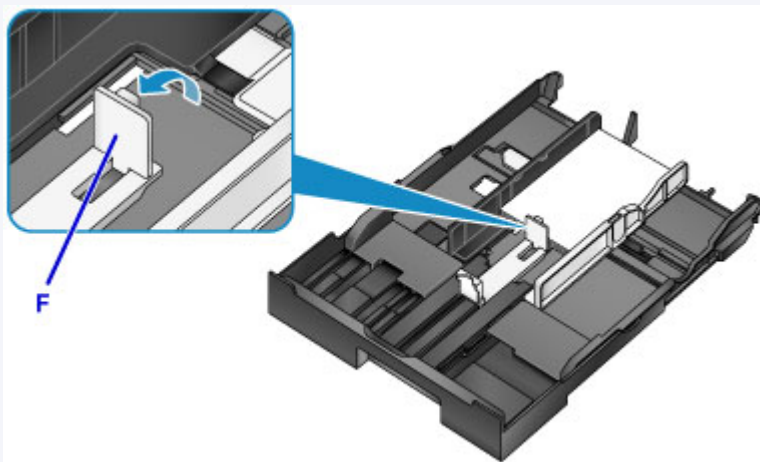

- Ha A4 méretűnél nagyobb papírt szeretne betölteni, akkor nyomja le a rögzítőt (G), és teljesen húzza ki a kazettát.

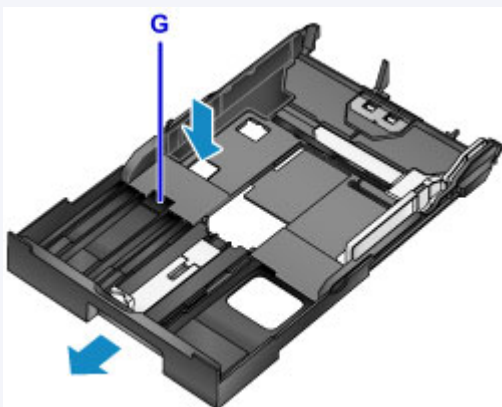

5. Tolja az első papírvezetőt (A) a papírköteghez.

Ha a papírvezetőt (A) a kazettán megjelölt lapmérethez igazítja, az a helyére kattan.

6. A jobb oldali papírvezetőt (B) eltolva igazítsa a papírköteg oldalához a jobb és bal oldali papírvezetőt.

Ne szorítsa a papírhoz a papírvezetőket, mert ez adagolási problémákat okozhat.

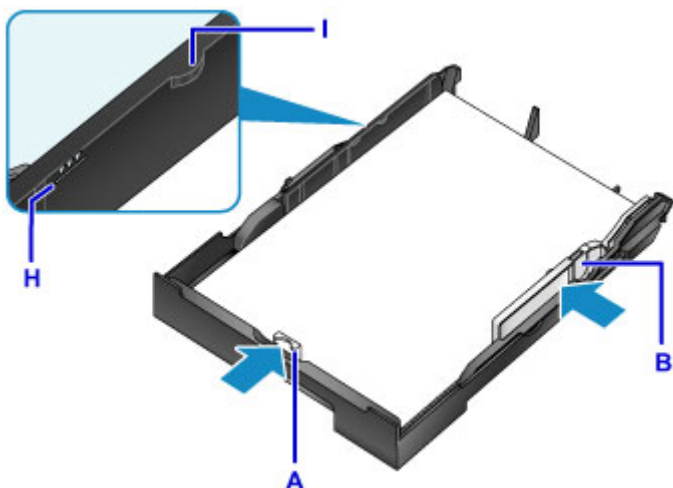

### »»» Megjegyzés

- Csak annyi papírt töltsön be, hogy a köteg teteje ne érjen a betöltési korlát jele (H) fölé.
- A köteg magassága ne haladja meg a papírvezetők fülének (I) magasságát.

## 7. Helyezze be a kazettát.

Tolja be ütközésig a kazettát a készülékbe.

Miután behelyezte a kazettát, az érintőképernyőn megjelenik a kazettában lévő papír adatainak megadására szolgáló képernyő.



### »»» Megjegyzés

- A4-es vagy Letter méretű vagy kisebb papír esetén: A kazetta ugyanott áll meg, mint a kihúzott papírgyűjtő tálca, amely ekkor lefedi a kazettát.
- A4-esnél vagy Letter méretűnél nagyobb papír esetén: A kazetta túlnyúlik a papírgyűjtő tálcán. Ne próbálja meg jobban beerőltetni a kazettát a készülékbe, mert azzal tönkretelheti a készüléket vagy a kazettát.

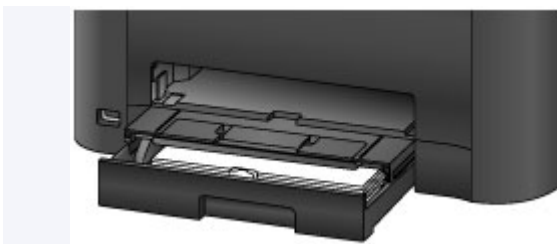

8. A **Méret (Page size)**, illetve a **Típus (Type)** elemnél válassza ki a kazettában lévő papír méretét és típusát, majd koppintson a **Regisztrálás (Register)** gombra.

A papíradatok bejegyzéséhez kövesse a megjelenő üzenetek utasításait.

■ [Papírbeállítások](#)

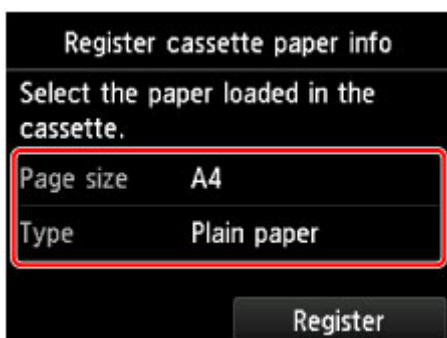

9. Húzza ki a papírgyűjtő tálca hosszabbítóját (J), és nyissa ki a papírkimeneti támaszt (K).

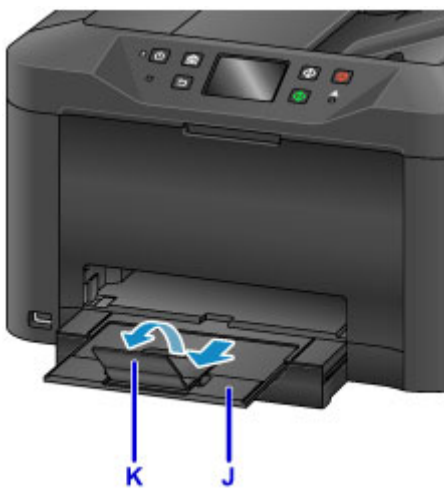

►► **Megjegyzés**

- Nyomtatás előtt válassza ki a betöltött papír méretét és típusát a kezelőpanel vagy a nyomtatóillesztő nyomtatási beállításokat tartalmazó képernyőjén.

## Boríték betöltése

A nyomtatóillesztő-program megfelelő beállítása esetén a készülék a címet automatikusan a boríték tájolásának megfelelően nyomtatja.

### Fontos

- Ne használja a következő borítékokat. Az ilyen fajta borítékok elakadhatnak vagy a készülék hibás működését okozhatják.
  - Dombornyomásos vagy bevonatos felületű borítékok
  - Kéthajtókás borítékok
  - Előre nedvesített, ragadós hajtókájú borítékok

### Megjegyzés

- A használható papírok méretére és súlyára vonatkozóan további részleteket a [Támogatott hordozótípusok](#) című témakörben talál.

#### 1. Készítse elő a borítékokat.

- A boríték kisimításához nyomja le a sarkait és éleit.

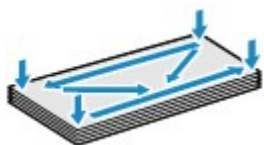

- Ha a borítékok hajlottak, kisimításukhoz átlós irányban fogja meg a borítékköteget, és finoman hajlítsa meg az ellenkező irányba.



- Simítsa ki minden meghajlott hajtókát.
- Egy toll segítségével lapítsa le a boríték készülékbe helyezendő élét.

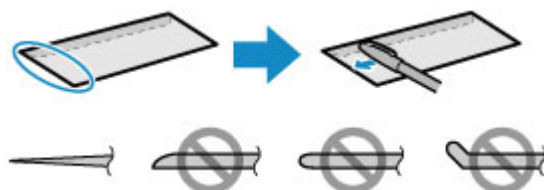

A boríték készülékbe helyezendő élének oldalnézete.

### Fontos

- A nem sima vagy nem egyenletesen betöltött borítékok elakadhatnak. Ügyeljen arra, hogy a felpöndörödött vagy meghajlott felületek magassága ne haladja meg a 3 mm (0,1 hüvelyk).

#### 2. Húzza ki a kazettát.





3. Tolja szét az első (A) és a jobb oldali (B) papírvezetőt, hogy helyet csináljon a papír számára.

4. Töltse be a borítékokat a kazettába nyomtatási oldalukkal LEFELÉ fordítva.

A hajtóka felfelé nézzen, ahogy ezt az alábbi ábra mutatja.

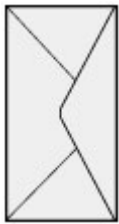

Egyszerre legfeljebb 10 boríték tölthető be.

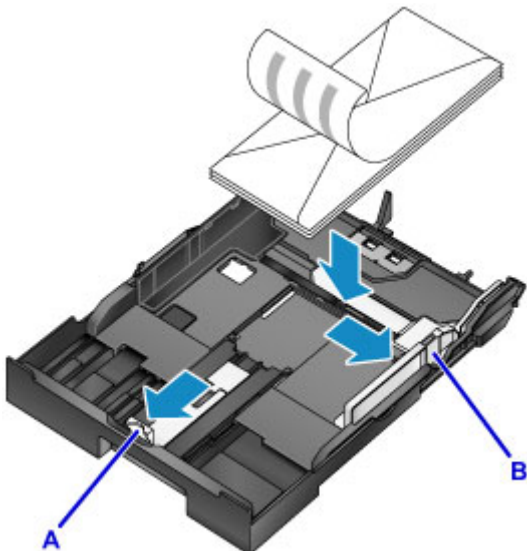

### »» Megjegyzés

- Igazítsa a borítékköteget a kazetta széléhez a bemutatott módon.
- Adagolási problémát okozhat, ha a borítékok hozzáérnek a kiálló alkatrészhez (C).

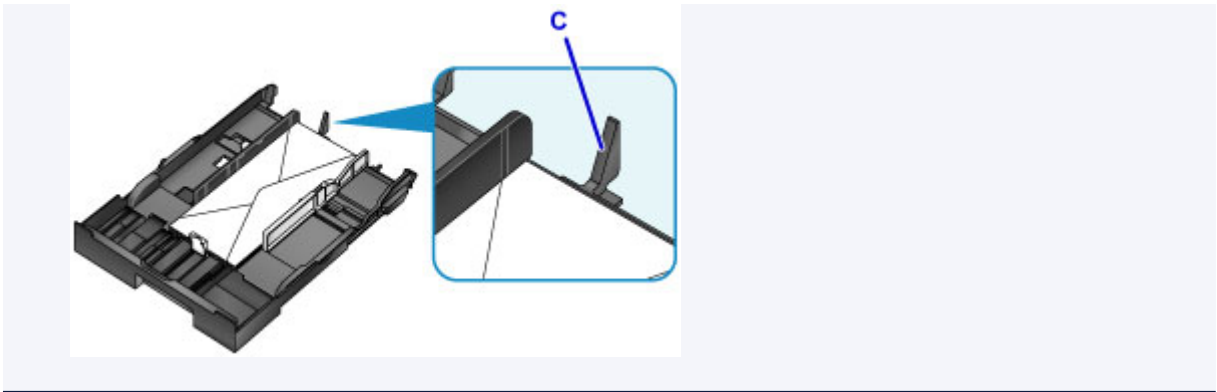

5. Tolja az első papírvezetőt (A) a borítékok éléhez.

6. A jobb oldali papírvezetőt (B) eltolva igazítsa a borítékok oldalához a jobb és bal oldali papírvezetőt.

Ne szorítsa a borítékokhoz a papírvezetőket, mert ez adagolási problémákat okozhat.

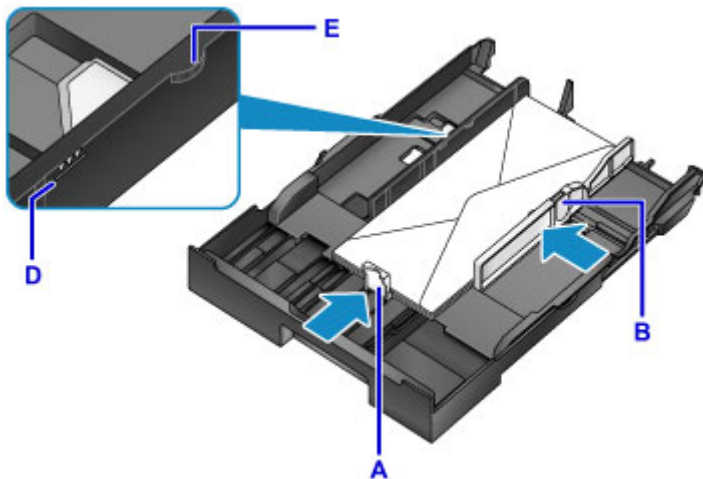

### »» Megjegyzés

- A borítékokat ne töltse a betöltési korlát jele (D) fölé.
- A köteg magassága ne haladja meg a papírvezetők fülének (E) magasságát.

7. Helyezze be a kazettát.

Tolja be ütközésig a kazettát a készülékbe.

Miután behelyezte a kazettát, az érintőképernyőn megjelenik a kazettában lévő papír adatainak megadására szolgáló képernyő.



8. A **Méret (Page size)**, illetve a **Típus (Type)** elemnél válassza ki a kazettában lévő borítékok méretét és típusát, majd koppintson a **Regisztrálás (Register)** gombra.

■ [Papírbeállítások](#)

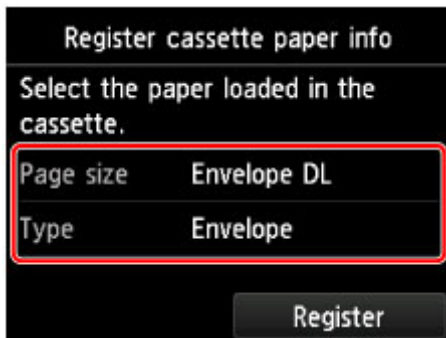

9. Húzza ki a papírgyűjtő tálca hosszabbítóját (F), majd nyissa ki a papírkimeneti támaszt (G).

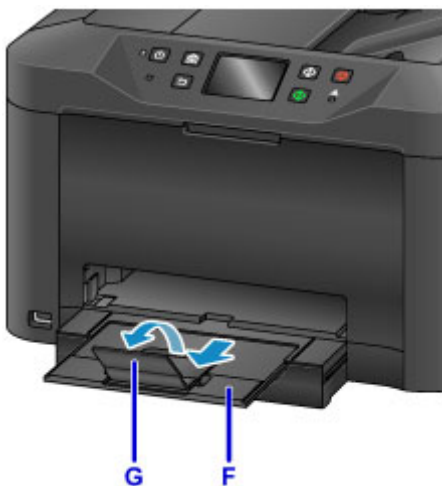

»»» **Megjegyzés**

- Nyomtatás előtt válassza ki a betöltött borítékok méretét és típusát a nyomtatóillesztő nyomtatási beállításokat tartalmazó képernyőjén.

## **Eredeti dokumentum betöltése**

- **Eredeti dokumentumok betöltésének helye**
- **Eredeti dokumentumok üveglapra helyezése**
- **Dokumentumok betöltése az ADF-be (az automatikus lapadagolóba)**
- **Betöltés használat alapján**
- **Támogatott eredeti dokumentumok**

## Eredeti dokumentumok betöltésének helye

Helyezze az eredeti dokumentumokat az üveglapra vagy az ADF-be (automatikus lapadagolóba).

Az eredeti dokumentumok betöltési helyének meghatározásakor vegye figyelembe az eredeti dokumentumok méretét és típusát, valamint a használat célját.

### ■ [Támogatott eredeti dokumentumok](#)

## Eredeti dokumentum, fénykép és könyv elhelyezése az üveglapon

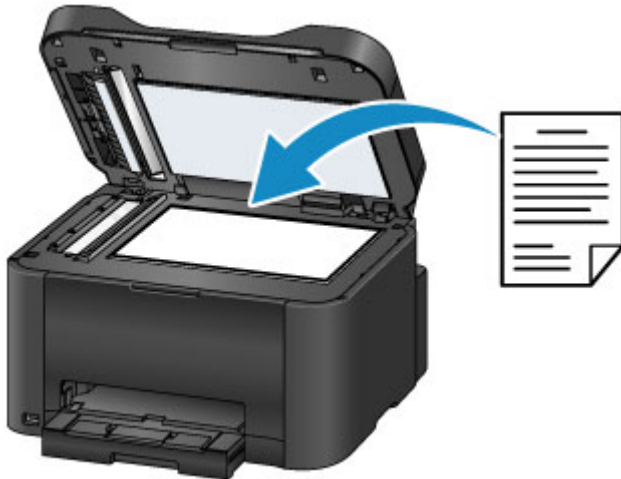

## Több azonos méretű és vastagságú dokumentum betöltése az ADF-be

A dokumentumok egyenként is betölthetők az ADF-be.



### »» Megjegyzés

- Az ADF is használható kétoldalas másolásra, faxolásra és beolvasásra.
- A legjobb eredmény érdekében az üveglapra tegye az eredeti dokumentumokat.

## Eredeti dokumentumok üveglapra helyezése

1. Nyissa fel a dokumentumfedelelet.

### Fontos

- A dokumentumfedél felnyitásakor és lecsukásakor ügyeljen arra, hogy ne érintse meg az érintőképernyőn vagy a kezelőpanelen lévő gombokat, mert különben nem várt műveletre kerülhet sor.

2. Helyezze az eredeti dokumentumot az üveglapra beolvasandó oldalával LEFELÉ fordítva.

■ [Támogatott eredeti dokumentumok](#)

■ [Betöltés használat alapján](#)



### Fontos

- Tartsa be ezeket az óvintézkedéseket, amikor az üveglapra helyezi az eredeti dokumentumokat.
  - Ne tegyen az üveglapra 2,0 kg (4,4 font) vagy nehezebb tárgyat.
  - Ne fejtessen ki 2,0 kg (4,4 font) vagy annál nagyobb nyomást az üveglapra, például ne nyomja le az eredeti dokumentumot, mert ezzel megakadályozhatja a megfelelő beolvasást, vagy tönkretelheti az üveglapot.

3. Csukja le óvatosan a dokumentumfedelelet.



### Fontos

- Az eredeti dokumentum üveglapra helyezését követően még a másolás, faxolás vagy beolvasás elindítása előtt csukja le a dokumentumfedelelet.

## Dokumentumok betöltése az ADF-be (az automatikus lapadagolóba)

### »» Megjegyzés

- A legjobb eredmény érdekében az üveglapra tegye a dokumentumokat.

1. Távolítsa el az üveglapon maradt eredeti dokumentumokat.
2. Nyissa ki a papíradagoló tálcát.



3. Addig tolja be a dokumentumot a papíradagoló tálcába, amíg a készülék hangjelzést nem ad.

Töltse be a dokumentumokat a papíradagoló tálcába nyomtatási oldalukkal FELFELÉ fordítva.

■ [Támogatott eredeti dokumentumok](#)

### »» Megjegyzés

- Ha az **Eszköz felhasználói beállításai (Device user settings) > Hangvezérlő (Sound control)** menüpontban elnémította a hangjelzéseket, akkor nem hallható hangjelzés.

■ [Eszköz felhasználói beállításai](#)

4. Állítsa a lapvezetőket (A) a dokumentum szélességéhez.

Ne szorítsa a dokumentumhoz a lapvezetőket, mert ez adagolási problémákat okozhat.

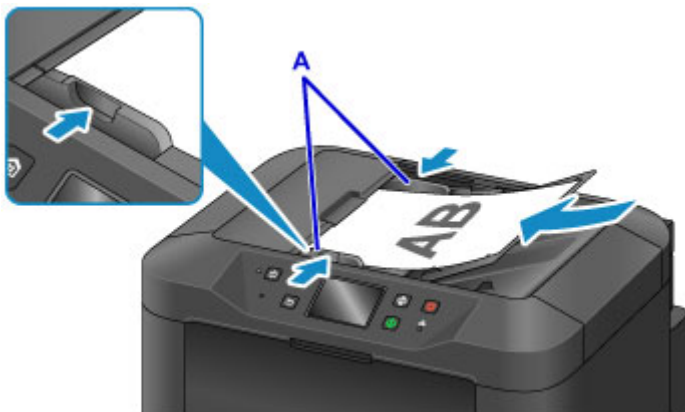

## Betöltés használat alapján

Az eredeti dokumentumokat felhasználásuknak megfelelően töltse be. A nem megfelelően betöltött eredetiek beolvasási problémákat okozhatnak.

### Illesse az eredeti dokumentumokat az igazítási jelhez

- Eredeti dokumentumok behelyezése másolóhoz vagy faxolóhoz
- Ha a **Beolvasás (Scan)** a beállításánál a **Dok. típ. (Doc.type)** > **Dokumentum (Document)** vagy a **Fotó (Photo)** lehetőséget választja, a **Beol.mér. (Scan size)** beállításánál pedig egy szabványos méretet (például A4 vagy Letter) ad meg
- Ha számítógépet használ a következő feladatra:
  - magazinok, újságok vagy dokumentumok beolvasása
  - szabványos méret (például A4 vagy Letter) megadása eredeti dokumentumok beolvasásához

Helyezze az eredeti dokumentumot az üveglapra a beolvasandó oldalával LEFELÉ fordítva, és igazítsa a lap felső sarkát az igazítási jelhez (). Az átlósan vonalazott terület a beolvasási területen kívül esik.

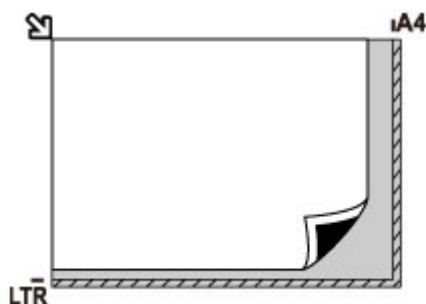

### Fontos

- A vonalkázott terület (A, 1 mm (0,04 hüvelyk) az üveglap széleitől) a beolvasási területen kívül esik.

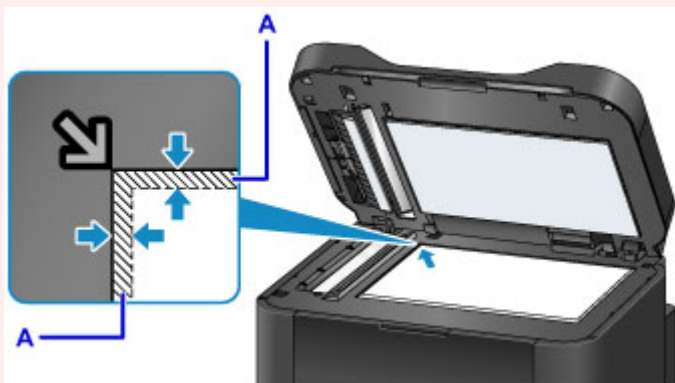

### Egy eredeti dokumentum elhelyezése az üveglap közepén

- Ha a **Beolvasás (Scan)** beállításánál a **Dok. típ. (Doc.type)** > **Fotó (Photo)** lehetőséget választja, a **Beol.mér. (Scan size)** > **Autom. beolvasás (Auto scan)** beállításánál pedig egy eredeti dokumentum beolvasását adja meg

Az eredetit beolvasandó oldalával LEFELÉ fordítva, az üveglap széleitől legalább 1 cm (0,4 hüvelyk) távolságra helyezze el. Az átlósan vonalazott terület a beolvasási területen kívül esik.



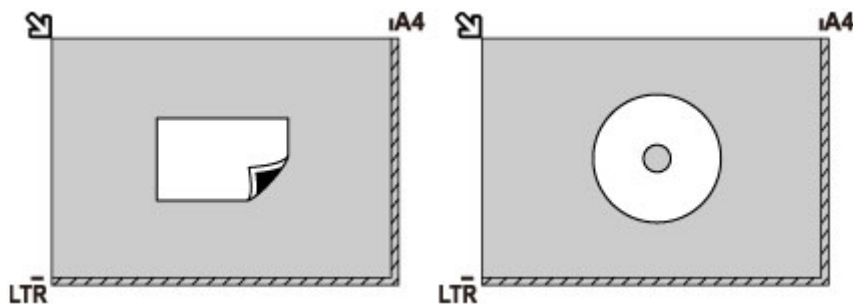

## Több eredeti dokumentum elhelyezése az üveglapon

- Ha a **Beolvasás (Scan)** beállításánál a **Dok. típ. (Doc.type)** > **Fotó (Photo)** lehetőséget választja, a **Beol.mér. (Scan size)** > **Aut. többsz. beolv. (Auto multi scan)** beállításnál pedig több eredeti dokumentum beolvasását adja meg
- Több fénykép, levelezőlap vagy névjegykártya számítógépről történő beolvasásakor

Töltse be az eredeti dokumentumokat beolvasandó oldalukkal LEFELÉ fordítva. Hagyjon legalább 1 cm (0,4 hüvelyk) távolságot az eredetik között és az üveglap széleitől. Az átlósan vonalazott terület a beolvasási területen kívül esik.

Egyszerre legfeljebb 12 eredeti dokumentum tölthető be.

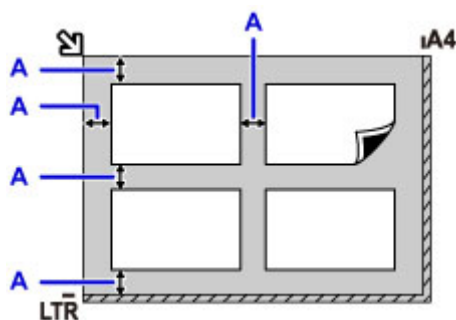

A: Legalább 1 cm (0,4 hüvelyk)

## »» Megjegyzés

- A ferdességkorrekció funkció a beolvasott képeken automatikusan korrigálja a ferdén behelyezett eredeti dokumentumok ferdességét (körülbelül 10 fokig). A ferdén behelyezett 180 mm (7,1 hüvelyk) vagy még hosszabb oldalú fényképek ferdessége azonban nem korrigálható a beolvasáskor.
- Előfordulhat, hogy a nem négyzetes, illetve szabálytalan alakú fényképek (például kivágott fényképek) beolvasása nem lesz megfelelő.

## Támogatott eredeti dokumentumok

### Az üveglapon

| Tétel                         | Részletek   |
|-------------------------------|---|
| Az eredeti dokumentum fajtája | - Dokumentum, magazin és újság<br>- Fénykép, levelezőlap, névjegykártya vagy optikai lemez (Blu-ray lemez, DVD vagy CD)<br>- Az ADF-be be nem tehető dokumentumok |
| Méret (szélesség x magasság)  | Legfeljebb 216 x 297 mm (8,5 x 11,7 hüvelyk)  |
| Mennyiség                     | Egy vagy több lap*  |
| Vastagság                     | Legfeljebb 10 mm (0,4 hüvelyk)  |

\* Egyes funkciók esetén az üveglapra két vagy több dokumentum is betölthető.

■ [Betöltés használat alapján](#)

### Az ADF-en (automatikus lapadagolóban)

| Tétel                         | Részletek   |
|-------------------------------|---|
| Az eredeti dokumentum fajtája | Olyan többoldalas, normál papírra nyomtatott dokumentumok, amelyeknek azonos a mérete, a vastagsága és a súlya  |
| Méret (szélesség x magasság)  | - Legfeljebb 216 x 356 mm (8,5 x 14,0 hüvelyk)<br>- Legalább 148 x 148 mm (5,8 x 5,8 hüvelyk)<br>Kétoldalas másolás/beolvasás vagy 2->1/4->1 másolás: csak A4 vagy Letter   |
| Mennyiség                     | - A4 vagy Letter: legfeljebb 50 lap (75 g /m <sup>2</sup> -es (20 font) papír) 5 mm (0,20 hüvelyk) magasságig<br>- Legal: legfeljebb 10 lap (75 g /m <sup>2</sup> -es (20 font) papír) 1 mm (0,04 hüvelyk) magasságig<br>- Egyéb méretek: 1 lap |
| Vastagság                     | 0,07-0,13 mm (0,003-0,005 hüvelyk)  |
| Tömeg                         | 60–95 g /m <sup>2</sup> (16,0–25,3 font)  |

### ➤➤➤ Megjegyzés

- Az eredeti dokumentum elhelyezése előtt győződjön meg arról, hogy az esetleg rajta lévő folyadékok, például ragasztó, tinta vagy javítófolyadék teljesen megszáradt.

Az ADF-be még akkor se töltsön ragasztott dokumentumot, ha a ragasztó már megszáradt, mivel ez papírelakadást okozhat.

- A dokumentumok betöltése előtt távolítsa el a tűzőkapcsokat, gemkapcsokat és egyéb rögzítőket.
- Az ADF-be Legal méretű dokumentumot töltsön be.
- Ne töltsön be ilyen dokumentumokat az ADF-be, mivel ez papírelakadást okozhat.
  - Gyűrött vagy hullámos dokumentumok

- Meghajlott dokumentumok
- Elszakadt dokumentumok
- Lyukas dokumentumok
- Ragasztott dokumentumok
- Öntapadó cetlikkel ellátott dokumentumok
- Önindigós papírra nyomtatott dokumentumok
- Bevonatos papírra nyomtatott dokumentumok
- Átütő vagy más vékony papírra nyomtatott dokumentumok
- Fényképek vagy nagyon vastag dokumentumok

## **USB flash meghajtó behelyezése**

- **USB flash meghajtó behelyezése**
- **USB flash meghajtó eltávolítása**

# USB flash meghajtó behelyezése

## Támogatott képfájlok

- Kinyomtathatók a Design rule for Camera File system szabvánnyal kompatibilis digitális fényképezőgéppel készült képek és a TIFF formátumú képek is. Mindkét típusú képeknek teljesíteniük kell az Exif 2.2/2.21/2.3 szabvány előírásait. Más típusú álló- és mozgóképek, például RAW formátumú képek nem nyomtathatók ki.
- Kinyomtathatók a maga a készülék által a következő beállítások esetén beolvasott és mentett képek: a **Dok. típ. (Doc.type)** értéke **Fotó (Photo)**, a **Formát. (Format)** értéke pedig **JPEG** (a fájlkiterjesztés: „.jpg”).

## »» Megjegyzés

- Ez a készülék a Microsoft által licencelt exFAT technológiát használja.
- Ha az USB flash meghajtó nem dugható bele a készülék USB flash meghajtó portjába, akkor előfordulhat, hogy hosszabbító kábelt kell alkalmaznia. Ilyen tartozék elektronikai üzletekben vásárolható.
- A készülék nem ismeri fel az összes USB flash meghajtót, és nem garantált a megfelelő működés.
- Előfordulhat, hogy titkosított USB flash meghajtók nem használhatók.

1. Csatlakoztassa az USB flash meghajtót az USB flash meghajtó portjához.

Ellenőrizze, hogy az USB flash meghajtónak a megfelelő oldala néz-e felfelé, és dugja be közvetlenül a portba.

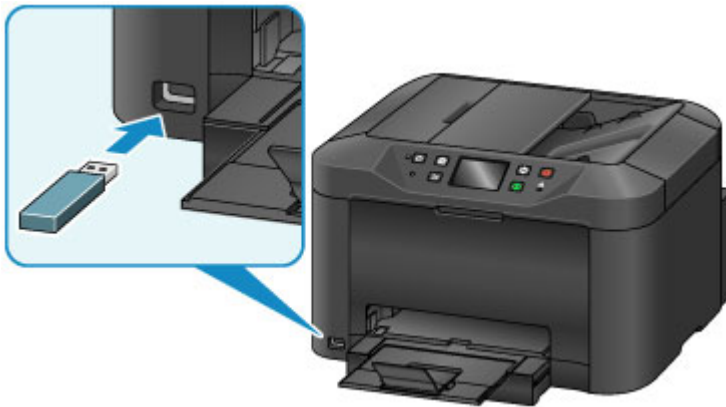

## USB flash meghajtó eltávolítása

1. Az USB flash meghajtó eltávolítása előtt győződjön meg arról, hogy a készülék nem végez se olvasási, se írási műveletet.

Ilyen műveleteknél üzenet jelenik meg az érintőképernyőn.

### Fontos

- Ne vegye ki az USB flash meghajtót, és ne kapcsolja ki a készüléket, amikor a készülék adatokat ír ki vagy olvas be.

### Megjegyzés

- Ha az USB flash meghajtó rendelkezik hozzáférés-kijelzővel, akkor figyelje, és győződjön meg arról, hogy befejeződött az olvasás, illetve az írás. Szükség esetén nézze meg az USB flash meghajtó használati útmutatóját.

2. Vegye ki az USB flash meghajtót.

Fogja meg az USB flash meghajtót, és egyenesen húzza ki a készülékből.

## **A tintatartályok cseréje**

- ▶ **A tintatartályok cseréje**
- ▶ **A tintaállapot ellenőrzése az érintőképernyőn**

## A tintatartályok cseréje

Alacsony tintaszinttel kapcsolatos figyelmeztetés vagy hiba esetén értesítő üzenet jelenik meg az érintőképernyőn. Szükség szerint válaszoljon az üzenetre.

### ■ [Üzenet jelenik meg](#)

### »» Megjegyzés

- Ha az elegendő mennyiségű tinta ellenére is halvány a nyomtatás, vagy fehér sávok jelennek meg rajta, akkor olvassa el [A karbantartás folyamata](#) című részt.
- A tintatartályokkal kapcsolatos óvintézkedéseket a [Tintatartályokra vonatkozó megjegyzések](#) című rész tartalmazza.

## A tintatartályok cseréjének lépései

A tintatartályokat szükség esetén az alábbiak szerint cserélheti ki.

1. Miután meggyőződött arról, hogy a készülék be van kapcsolva, nyissa ki az előlapot.

A kicserélhető tintatartályok megjelennek az érintőképernyőn, és e tintatartályok cseréjéhez a nyomtatófej tartója (A) cserepozícióba áll.

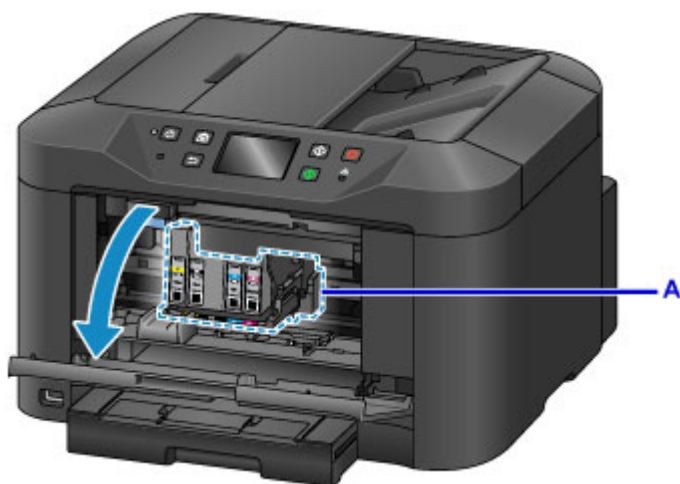

### ⚠ Figyelem

- Ne próbálja meg megállítani vagy más helyzetbe mozgatni a nyomtatófej tartóját. Ne nyúljon a nyomtatófej tartójához, amíg meg nem áll.

### »» Fontos

- Ne vegye ki a tintatartályt, amíg az újat elő nem készítette a behelyezéshez.
  - Miután eltávolít egy tintatartályt, a készülék nem fog működni, amíg be nem helyez egy újat.
  - Miután eltávolít egy tintatartályt, a készülék nem fog működni, még ha rögtön vissza is helyezi a tintatartályt.
- Más pozícióban lévő tintatartályok nem cserélhetők ki. Ha erővel kiszedi őket, azzal a készülék károsodását vagy hibás működését okozhatja.
- Ne nyúljon a készülék fémből készült alkatrészeihez, illetve egyéb belső területeihez.



- Ha az előlap több mint 60 percen keresztül nyitva van, a nyomtatófej tartója a jobb szélre mozdul el. Ilyen esetben csukja be az előlapot, és nyissa ki újból.

### »»» Megjegyzés

- Ha a tintatartály cseréjére vonatkozó figyelmeztetés jelenik meg, akkor nézze meg az üzenetet, és koppintson az **OK** gombra.

2. Miután az érintőképernyőn megjelent egy kicserélendő tintatartály, nyomja felfelé a tintatartály-kiadó kart (B).

A készülék kiadja a tintatartályt.

Egy másik tintatartály kicseréléséhez a **Tovább (Next)** gombra koppintva jelenítse meg a következő tintatartály cseréjére vonatkozó képernyőt.

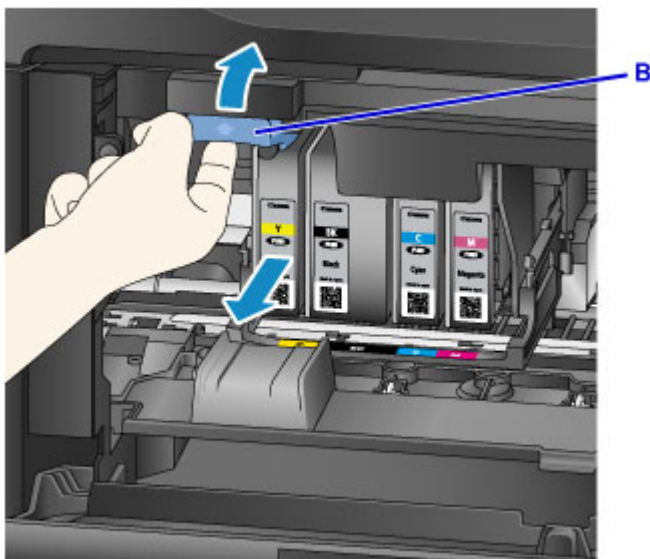

### »»» Fontos

- Miután kivette a készülékből, az eltávolított tintatartályt azonnal tegye bele egy műanyag zacskóba. Máskülönben a maradék tinta beszennyezheti ruháját vagy környezetet.
- A tintatartályokon kívül ne nyúljon más alkatrészekhez.
- A használt tintatartályok kidobásakor kövesse a helyi előírásokat.
- Óvatosan bánjon a tintatartályokkal. Ne ejtse le őket, és ne nyomja őket erősen.

3. Vegye ki a tintatartályt a csomagolásából.

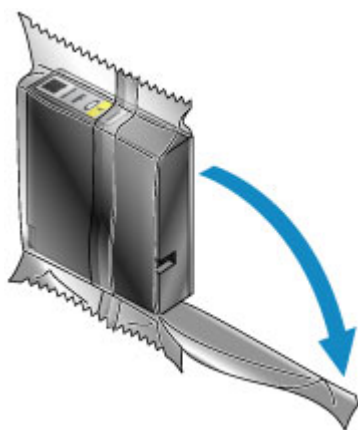

### Fontos

- Ne érjen hozzá a tintatartály érintkezőjéhez (C) és interfészéhez (D).

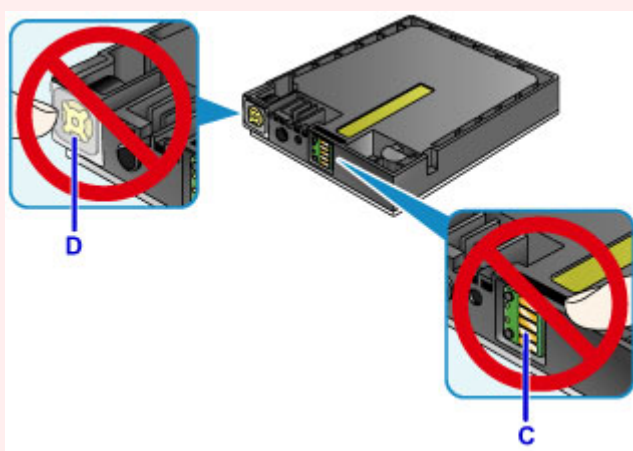

4. Tegye be az új tintatartályt, a beigazításhoz segítségül igénybe véve a készülék behelyezési vezetőjét (E).

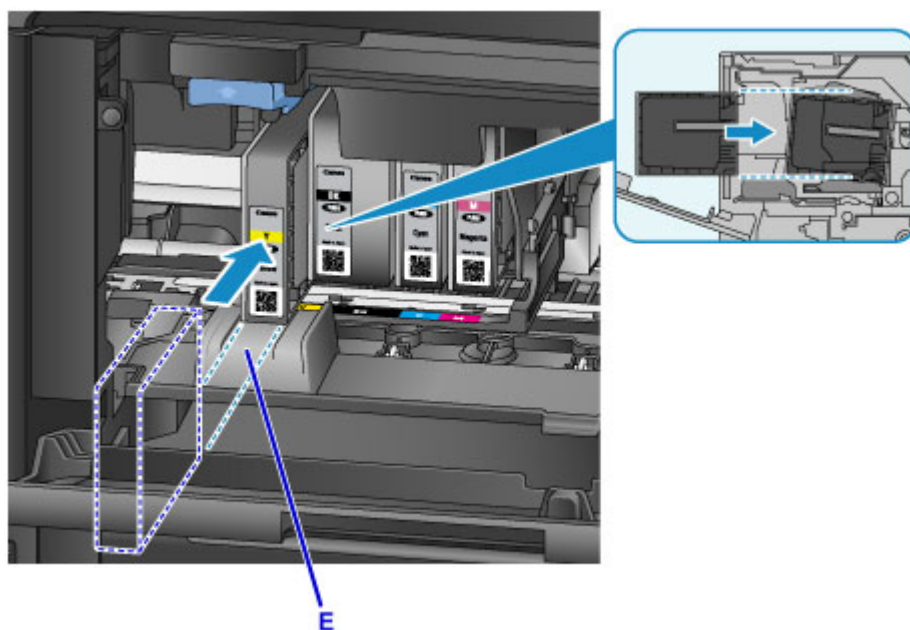

## Fontos

- A tintatartály nem fér be rossz helyre. Nézze meg a behelyezési pozíció alatt látható címkét, és a tintatartályt a megfelelő helyre tegye be.

5. Addig nyomja a tintatartályt, amíg az biztosan a helyén nem kattan.

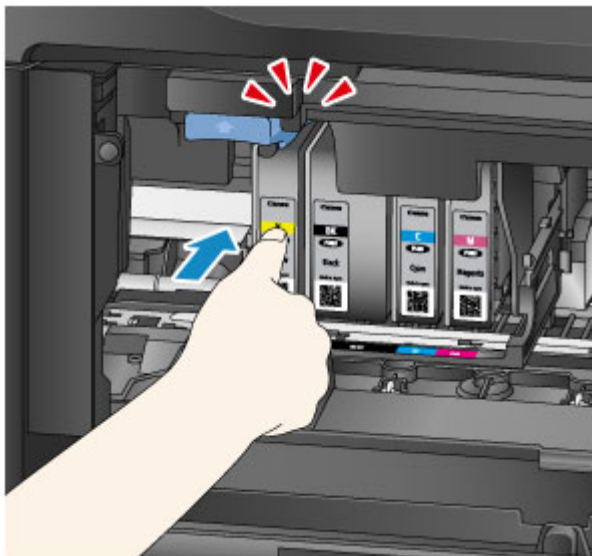

6. Koppintson az érintőképernyő **Kilépés (Exit)** gombjára.

Ha megjelenik a **Tovább (Next)** gomb, akkor egy másik tintatartály is kicserélhető.

A következő tintatartály kicseréléséhez koppintson a **Tovább (Next)** gombra, és ismételje meg az eljárást a 2. lépéstől.

Ha ki szeretne lépni a tintatartály-cserélésből, akkor addig koppintson az újra és újra megjelenő **Tovább (Next)** gombra, amíg meg nem jelenik a **Kilépés (Exit)** gomb.

A nyomtatófej tartója készenléti pozícióba áll. Ebből a pozícióból nem cserélhetők ki a tintatartályok.

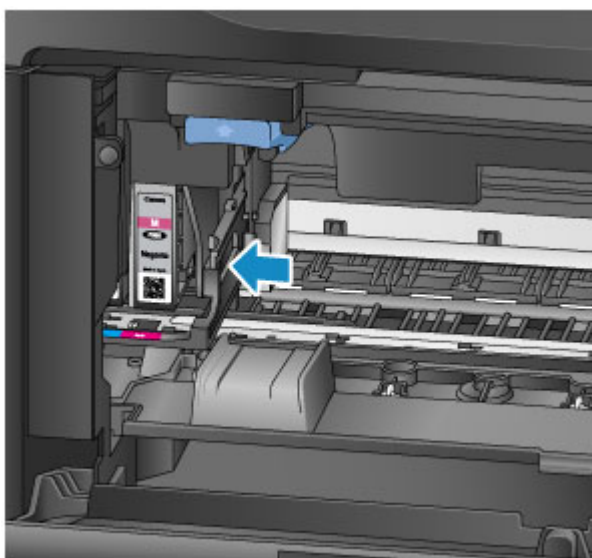

## Fontos

- Nem lehet nyomtatni, ha nincs betéve egy teljes tintatartálykészlet. Tegye be az összes tintatartályt.
- A betett tintatartályokat addig nem lehet kivenni, amíg meg nem jelenik egy, a cseréjükre figyelmeztető üzenet.

### 7. Csupkja be az előlapot.



A tintatartálycsere után a készülék automatikusan megkezdzi a tinta keverését. Várjon, amíg abba nem marad ez a zaj. (A keverés 1–2 percig tart.)

## Megjegyzés

- Szükség esetén tegyen választézkedéseket a hibaüzenetekre.
  - [Üzenet jelenik meg](#)
- Ha a nyomtatófej pozíciója nem megfelelő, mert például a párhuzamos vonalak nyomtatott képe nem párhuzamos, akkor [hajtson végre nyomtatófejigazítást](#).
- E műveletek közben a készülékből zaj hallható, de ez nem utal problémára.

## Tintatartályokra vonatkozó megjegyzések

### Fontos

- Azonnal tegye be a csere tintatartályokat. Ne hagyja a készüléket betett tintatartályok nélkül.
- Cserélje ki az üres tintatartályokat újakra. A használt tintatartályok behelyezése a fúvókák eltömődését okozhatja. A használt tintatartályok azt is megakadályozhatják, hogy helyesen jelenjen meg a tintatartály időszerű cseréjére figyelmeztető üzenet.
- Ne vegye ki a betett tintatartályokat, és ne tárolja őket a készüléken kívül. Ilyen állapotban a tintatartályok kiszáradnak, és visszahelyezésük után előfordulhat, hogy a készülék nem fog megfelelően működni. Az optimális nyomtatási minőség megőrzésének érdekében a tintatartályokat a behelyezésüket követő hat hónapon belül használja fel.

### Megjegyzés

- A készülék akkor is használhat színes tintát, amikor fekete-fehér eredeti dokumentumot nyomtat, vagy fekete-fehér nyomtatás van megadva.



A teljesítmény fenntartása érdekében végrehajtott normál és fokozott nyomtatófej-tisztítás mindegyik színű tintából fogyaszt. Ha a tintatartályokból kifogy a tinta, azonnal cserélje ki őket újakra.

■ [Tippek a tintához](#)

---

# A tintaállapot ellenőrzése az érintőképernyőn

## »»» Megjegyzés

- Ha egy vagy több tinta kifogy, a KEZDŐLAP képernyőn a  szimbólumból  lesz. Amikor megjelenik az  szimbólum, a következő eljárással nézze meg, melyik tinta (tinták) fogyott (fogytak) ki.

1. Győződjön meg arról, hogy a készülék be van kapcsolva, és jelenítse meg a KEZDŐLAP lapot.

Hanem jelenik meg a KEZDŐLAP képernyő, akkor a **KEZDŐLAP (HOME)** gombot megnyomva jelenítse meg.

2. Koppintson a KEZDŐLAP képernyőn  elemére..

### [A kezelőpanel használata](#)

Ha van a tintaszintre vonatkozó üzenet, akkor egy jel látható az A területen.

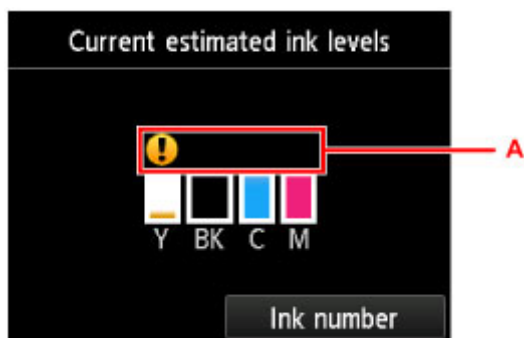

Példa: 

A tintatartály kifogyóban van. Készítsen elő egy új tintatartályt.

## »»» Megjegyzés

- Ezen a képernyőn becsült tintaszintek láthatók.
- A **Jelenlegi becsült tintaszintek (Current estimated ink levels)** képernyőt úgy is megjelenítheti, hogy a KEZDŐLAP képernyő **Beállítás (Setup)** elemére koppint, és a beállító menü **Becsült tintaszintek (Estimated ink levels)** elemét választja.
- A tintatartály modellszámának megtekintéséhez a **Tinta száma (Ink number)** elemre koppintva jelenítse meg a **Tinta száma (Ink number)** képernyőt. Ezen a képernyőn a **Szám nyó. (Print no.)** elemre koppintva kinyomtathatja a tintatartály modellszámát. Ha a **Tintaren. most (Order ink now)** elemre koppint, megjelenik a tintamegrendelési webhely elérését biztosító QR-kód. Az internetes kapcsolat költsége az ügyfelet terheli.
- A tinta állapotát nyomtatás közben az érintőképernyőn is ellenőrizheti.
- A tintaállapot számítógépről is megnézhető.

 [A tintaszintek ellenőrzése a számítógépről \(Windows\)](#)

 [A tintaszintek ellenőrzése a számítógépről \(Mac OS\)](#)

## **Karbantartás**

- ▶ **Ha a nyomat halvány vagy a színe nem egyenletes**
- ▶ **Karbantartási funkciók végrehajtása számítógépről (Windows)**
- ▶ **Karbantartási funkciók végrehajtása számítógépről (Mac OS)**
- ▶ **Tisztítás**

## **Ha a nyomtatás halvány vagy a színe nem egyenletes**

- **A karbantartás folyamata**
- **Fúvóka-ellenőrző minta nyomtatása**
- **A fúvóka-ellenőrző minta kiértékelése**
- **A nyomtatófej tisztítása**
- **Fokozott nyomtatófej-tisztítás**
- **A Nyomtatófej igazítása**
- **Manuális nyomtatófej-igazítás**



## A karbantartás folyamata

Ha a nyomtatás halvány vagy a színe nem egyenletes, ha nem megfelelőek a színek, vagy ha nyomtatáskor nem a várt eredményt kapja (ha például a párhuzamos vonalak nyomtatott képe nem párhuzamos), akkor a következő lépéseket követve állítsa helyre a nyomtatási minőséget.

### »»» Megjegyzés

- Ha a nyomtatóillesztőben jobb nyomtatási minőséget állít be, javulhat a nyomtatás eredménye.
  - [A nyomtatási minőség módosítása és a képadatok javítása](#) (Windows)
  - [A nyomtatási minőség módosítása és a képadatok javítása](#) (Mac OS)

### A halvány vagy nem egyenletes színű nyomtatás kijavításához:

|| 1. lépés | Nyomtassa ki a fúvóka-ellenőrző mintát.

A készülékről

- [Fúvóka-ellenőrző minta nyomtatása](#)

A számítógépről

- [Fúvóka-ellenőrző minta nyomtatása](#) (Windows)
- [Fúvóka-ellenőrző minta nyomtatása](#) (Mac OS)

|| 2. lépés | [Értékelje ki a fúvóka-ellenőrző mintát.](#)

**Hiányzó vonalak vagy vízszintes fehér csíkok vannak a mintában:**



|| 3. lépés | Tisztítsa meg a nyomtatófejet.

A készülékről

- [A nyomtatófej tisztítása](#)

A számítógépről

- [A nyomtatófejek tisztítása](#) (Windows)
- [A nyomtatófejek tisztítása](#) (Mac OS)

A nyomtatófej tisztítása után ismét nyomtassa ki és ellenőrizze a fúvóka-ellenőrző mintát: ➔ [1. lépés](#)

**A problémát az 1–3. lépések kétszeri elvégzése sem oldja meg:**



|| 4. lépés | Végezze el a nyomtatófej fokozott tisztítását.

A készülékről

- [Fokozott nyomtatófej-tisztítás](#)

A számítógépről

- [A nyomtatófejek tisztítása](#) (Windows)

- A nyomtatófejek tisztítása (Mac OS)

## »» Megjegyzés

- Ha a 4. lépés végrehajtása után is maradnak nyomtatási problémák, akkor kapcsolja ki a készüléket, várjon legalább 24 órát, majd ismétlje meg a nyomtatófej fokozott tisztítását. Kikapcsolás után hagyja bedugva a készüléket.

Ha a probléma továbbra is fennáll, a nyomtatófej megsérülhetett. Lépjen kapcsolatba a szervizközponttal.

## A vonalak töredezettségének kijavításához:

|| Lépés | Igazítsa be a nyomtatófejet.

A készülékről

- [A Nyomtatófej igazítása](#)

A számítógépről

- [Nyomtatófej-igazítás](#) (Windows)
- [Nyomtatófej-igazítás](#) (Mac OS)

## Fúvóka-ellenőrző minta nyomtatása

A fúvóka-ellenőrző minta kinyomtatásával ellenőrizheti, hogy a nyomtatófej fúvókái megfelelően juttatják-e a tintát a papírra.

### »»» Megjegyzés

- Ha a fúvóka-ellenőrző minta nyomtatása közben kifogy a tinta, akkor hibaüzenet jelenik meg az érintőképernyőn.

■ [Üzenet jelenik meg](#)

**A következőkre lesz szükség: egy lap A4 vagy Letter méretű normál papír**

1. Győződjön meg arról, hogy a készülék be van kapcsolva.

2. Pöccintse meg a KEZDŐLAP képernyőt, majd koppintson a  **Beállítás (Setup)** elemre.

■ [A kezelőpanel használata](#)

Megjelenik a Beállítás menü képernyője.

3. Koppintson a  **Karbantartás (Maintenance)** lehetőségre.

Megjelenik a **Karbantartás (Maintenance)** képernyő.

4. Koppintson a **Fúvóka-ellenőrzési minta nyomt. (Print nozzle check pattern)** elemre.

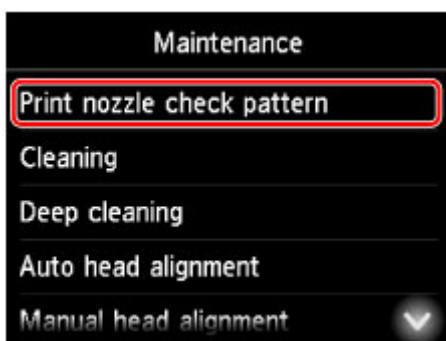

Megjelenik egy jóváhagyást kérő képernyő.

5. Tegyen egy A4-es vagy Letter méretű normál papírt a kazettába.

### »»» Fontos

- A **Karbantartás (Maintenance)** képernyőn végrehajtható műveletek egyike során sem jelenik meg az oldalméret és a hordozótípus regisztrálására szolgáló képernyő. Ezért a nyomtatásra akkor is sor kerül, ha nem A4-es vagy Letter méretű normál papír van betöltve.

6. Húzza ki a papírgyújtó tálca hosszabbítóját, és nyissa ki a papírkimeneti támaszt.

7. Koppintson az **Igen (Yes)** elemre.

A fúvóka-ellenőrző minta kinyomtatása után megjelenik két, a minta jóváhagyását kérő képernyő.

8. [Értékelje ki a fúvóka-ellenőrző mintát.](#)

## A fúvóka-ellenőrző minta kiértékelése

Ellenőrizze a fúvóka-ellenőrző mintát, és szükség esetén tisztítsa meg a nyomtatófejet.

1. Ellenőrizze, hogy vannak-e hiányzó vonalak a C mintában vagy vízszintes fehér sávok a D mintában.

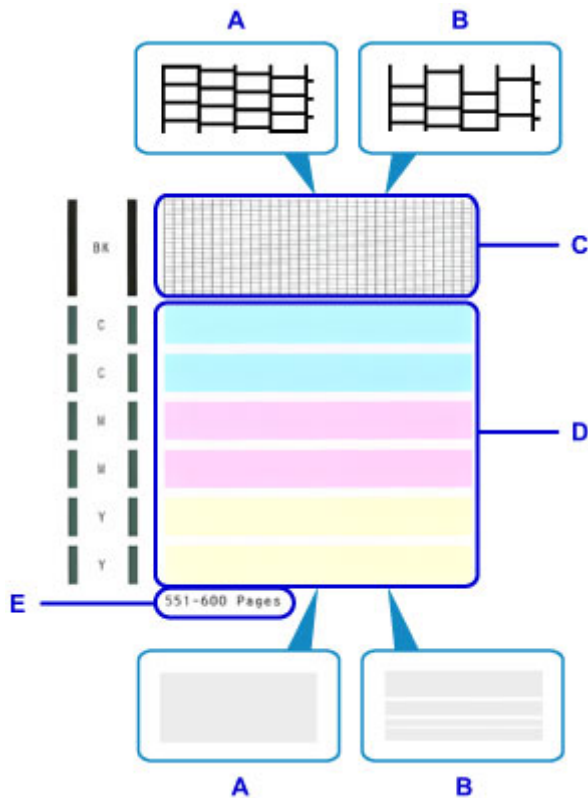

A: Nincsenek hiányzó vonalak, sem vízszintes fehér sávok

B: Vannak hiányzó vonalak és vízszintes fehér sávok

E: Az eddig kinyomtatott oldalak száma

2. Az ellenőrző képernyőn válassza ki azokat a mintákat, amelyek a legjobban hasonlítanak a kinyomtatott fúvóka-ellenőrző mintához.

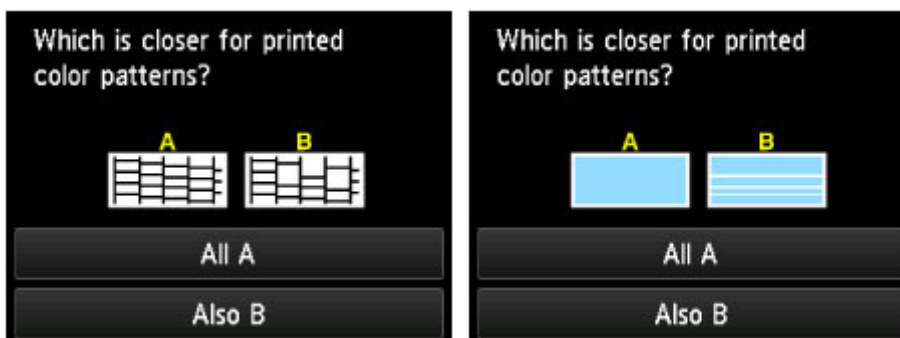

**A eset (nincs hiányzó vonal, nincs vízszintes fehér sáv) mindkét (C és D) mintán:**

Nincs szükség tisztításra. Koppintson az **Összes A (All A)** gombra, olvassa el az üzenetet, majd koppintson az **OK** gombra.

Most ismét megjelenik a **Karbantartás (Maintenance)** képernyő.

**B eset (hiányzó vonalak vannak vagy vízszintes fehér sávok vannak) valamelyik (C vagy D) vagy mindkét mintán:**

Tisztításra van szükség. Koppintson a **B is (Also B)** gombra, majd a jóváhagyást kérő képernyőn koppintson az **Igen (Yes)** gombra.

Most a készülék megkezdi a nyomtatófej tisztítását.

■ [A nyomtatófej tisztítása](#)

## »» Megjegyzés

- A kinyomtatott fűvóka-ellenőrző mintán az eddig kinyomtatott lapok száma is látható 50 lapos lépésekben.

## A nyomtatófej tisztítása

Ha hiányzó vonalak vagy vízszintes fehér sávok vannak a fúvókaellenőrző-mintán, tisztítsa meg a nyomtatófejet. A tisztítás megszünteti a fúvókák eltömődését, és helyreállítja a nyomtatófej állapotát. A nyomtatófej tisztítása azonban tintát fogyaszt, ezért ezt a műveletet csak szükség esetén tanácsos végrehajtani.

### »» Megjegyzés

- A tisztítás számítógépről is végrehajtható. A számítógép használata esetén kiválasztható a tisztítani kívánt tintacsoport is.
  - [A nyomtatófejek tisztítása](#) (Windows)
  - A nyomtatófejek tisztítása (Mac OS)
- A kezelőpanelről kezdeményezett tisztítás az összes színű nyomtatófejet megtisztítja.

**A következőkre lesz szükség: egy lap A4 vagy Letter méretű normál papír**

1. Győződjön meg arról, hogy a készülék be van kapcsolva.

2. Pöccintse meg a KEZDŐLAP képernyőt, majd koppintson a  **Beállítás (Setup)** elemre.

■ [A kezelőpanel használata](#)

Megjelenik a Beállítás menü képernyője.

3. Koppintson a  **Karbantartás (Maintenance)** lehetőségre.

Megjelenik a **Karbantartás (Maintenance)** képernyő.

4. Koppintson a **Tisztítás (Cleaning)** elemre.

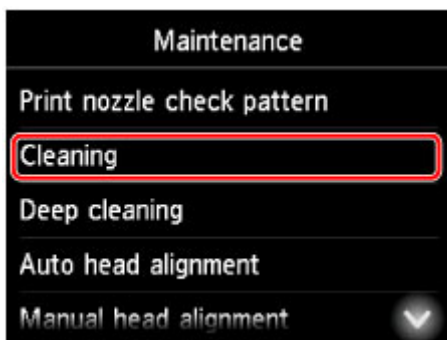

Megjelenik egy jóváhagyást kérő képernyő.

5. Koppintson az **Igen (Yes)** elemre.

Most a készülék megkezdi a nyomtatófej tisztítását.

Ne végezzen más műveletet a nyomtatófej tisztításának befejeződéséig. A tisztítás körülbelül 2 percet vesz igénybe.

Ezt követően a fúvóka-ellenőrző mintára vonatkozó, jóváhagyást kérő képernyő jelenik meg.

6. Tegyen egy A4-es vagy Letter méretű normál papírt a kazettába.

### Fontos

- A **Karbantartás (Maintenance)** képernyőn végrehajtható műveletek egyike során sem jelenik meg az oldalméret és a hordozótípus regisztrálására szolgáló képernyő. Ezért a nyomtatásra akkor is sor kerül, ha nem A4-es vagy Letter méretű normál papír van betöltve.

7. Húzza ki a papírgyűjtő tálca hosszabbítóját, és nyissa ki a papírkimeneti támaszt.

8. Koppintson az **Igen (Yes)** elemre.

Most kinyomtatódik a fúvóka-ellenőrző minta.

9. [Értékelje ki a fúvóka-ellenőrző mintát.](#)

### Megjegyzés

- Ha a nyomtatófej kétszeri tisztítása után is vannak nyomtatási problémák, akkor [hajtsa végre a nyomtatófej fokozott tisztítását.](#)



## Fokozott nyomtatófej-tisztítás

Ha a nyomtatófej normál tisztítása nem javít a nyomtatás minőségén, próbálkozzon meg a nyomtatófej fokozott tisztításával. A nyomtatófej fokozott tisztítása azonban több tintát fogyaszt, ezért ezt a műveletet csak szükség esetén tanácsos végrehajtani.

### »» Megjegyzés

- A nyomtatófej fokozott tisztítása számítógépről is végrehajtható. A számítógép használata esetén kiválasztható a fokozottan tisztítani kívánt tintacsoport is.
  - [A nyomtatófejek tisztítása](#) (Windows)
  - A nyomtatófejek tisztítása (Mac OS)
- A kezelőpanelről kezdeményezett fokozott nyomtatófej-tisztítás az összes színű nyomtatófejet megtisztítja.

**A következőkre lesz szükség: egy lap A4 vagy Letter méretű normál papír**

1. Győződjön meg arról, hogy a készülék be van kapcsolva.

2. Pöccintse meg a KEZDŐLAP képernyőt, majd koppintson a  **Beállítás (Setup)** elemre.

■ [A kezelőpanel használata](#)

Megjelenik a Beállítás menü képernyője.

3. Koppintson a  **Karbantartás (Maintenance)** lehetőségre.

Megjelenik a **Karbantartás (Maintenance)** képernyő.

4. Koppintson a **Fokozott tisztítás (Deep cleaning)** elemre.

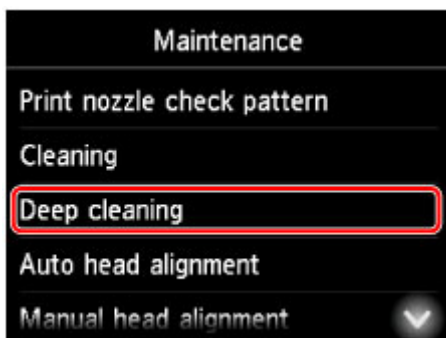

Megjelenik egy jóváhagyást kérő képernyő.

5. Koppintson az **Igen (Yes)** elemre.

Most megkezdődik a fokozott nyomtatófej-tisztítás.

Ne végezzen más műveletet a nyomtatófej fokozott tisztításának befejeződéséig. A tisztítás körülbelül 2–3 percet vesz igénybe.

Ezt követően a fúvóka-ellenőrző mintára vonatkozó, jóváhagyást kérő képernyő jelenik meg.

6. Tegyen egy A4-es vagy Letter méretű normál papírt a kazettába.

### Fontos

- A **Karbantartás (Maintenance)** képernyőn végrehajtható műveletek egyike során sem jelenik meg az oldalméret és a hordozótípus regisztrálására szolgáló képernyő. Ezért a nyomtatásra akkor is sor kerül, ha nem A4-es vagy Letter méretű normál papír van betöltve.

7. Húzza ki a papírgyűjtő tálca hosszabbítóját, és nyissa ki a papírkimeneti támaszt.

8. Koppintson az **Igen (Yes)** elemre.

Most kinyomtatódik a fúvóka-ellenőrző minta.

9. Amikor megjelenik a nyomtatófej fokozott tisztításának befejeződéséről tájékoztató üzenet, koppintson az **OK** gombra.

10. [Értékelje ki a fúvóka-ellenőrző mintát.](#)

Ha még maradtak nyomtatási problémák, akkor kapcsolja ki a készüléket, várjon legalább 24 órát, majd ismétlje meg a nyomtatófej fokozott tisztítását. Kikapcsolás után hagyja bedugva a készüléket.

Ha a probléma továbbra is fennáll, a nyomtatófej megsérülhetett. Lépjen kapcsolatba a szervizközponttal.

## A Nyomtatófej igazítása

Ha torznak tűnnek a kinyomtatott képek, mert például a párhuzamos vonalak nyomtatott képe nem párhuzamos, akkor hajtson végre nyomtatófej-igazítást.

### »»» Megjegyzés

- Ha a nyomtatófej-igazítási lap nyomtatása közben kifogy a tinta, akkor hibaüzenet jelenik meg az érintőképernyőn.

■ [Üzenet jelenik meg](#)

**A következőkre lesz szükség: egy lap A4 vagy Letter méretű normál papír (újrahasznosított papír is megfelelő)\***

\* Olyan fehér papírt használjon, amelynek mindkét oldala üres.

1. Győződjön meg arról, hogy a készülék be van kapcsolva.

2. Pöccintse meg a KEZDŐLAP képernyőt, majd koppintson a  **Beállítás (Setup)** elemre.

■ [A kezelőpanel használata](#)

Megjelenik a Beállítás menü képernyője.

3. Koppintson a  **Karbantartás (Maintenance)** lehetőségre.

Megjelenik a **Karbantartás (Maintenance)** képernyő.

4. Koppintson az **Automatikus fejjigazítás (Auto head alignment)** elemre.



Megjelenik egy jóváhagyást kérő képernyő.

5. Tegyen egy A4-es vagy Letter méretű normál papírt a kazettába.

## Fontos

- A **Karbantartás (Maintenance)** képernyőn végrehajtható műveletek egyike során sem jelenik meg az oldalméret és a hordozótípus regisztrálására szolgáló képernyő. Ezért a nyomtatásra akkor is sor kerül, ha nem A4-es vagy Letter méretű normál papír van betöltve.

6. Húzza ki a papírgyűjtő tálca hosszabbítóját, és nyissa ki a papírkimeneti támaszt.

7. Koppintson az **Igen (Yes)** elemre.

A készülék kinyomtatja a nyomtatófej-igazítási lapot, és automatikusan elvégzi a nyomtatófej igazítását. Ez körülbelül 3–4 percet vesz igénybe.

## Megjegyzés

- Ha sikertelen az automatikus nyomtatófej-igazítás, akkor hibaüzenet jelenik meg az érintőképernyőn.

■ [Üzenet jelenik meg](#)

8. Amikor megjelenik a nyomtatófej-igazítás befejeződéséről tájékoztató üzenet, koppintson az **OK** gombra.

## Megjegyzés

- Ha a nyomtatási minőség az automatikus nyomtatófej-igazítás után sem kielégítő, [hajtson végre kézi nyomtatófej-igazítást](#).

A nyomtatófejet számítógépről kézzel is beigazíthatja.

- [Kézi nyomtatófej-igazítás](#) (Windows)
- [Kézi nyomtatófej-igazítás](#) (Mac OS)

## Manuális nyomtatófej-igazítás

Ha nyomtatáskor nem a várt eredményt kapja, ha például a párhuzamos vonalak nyomtatott képe nem párhuzamos, akkor az automatikus igazítás után próbálkozzon meg a kézi nyomtatófej-igazítással.

### »»» Megjegyzés

- Az automatikus nyomtatófej-igazítás részletei itt olvashatók: [A Nyomtatófej igazítása](#).

**A következőkre lesz szükség: két lap A4 vagy Letter méretű normál papír**

1. Győződjön meg arról, hogy a készülék be van kapcsolva.

2. Pöccintse meg a KEZDŐLAP képernyőt, majd koppintson a  **Beállítás (Setup)** elemre.

#### ■ [A kezelőpanel használata](#)

Megjelenik a Beállítás menü képernyője.

3. Koppintson a  **Karbantartás (Maintenance)** lehetőségre.

Megjelenik a **Karbantartás (Maintenance)** képernyő.

4. Koppintson a **Manuális fejigazítás (Manual head alignment)** elemre.

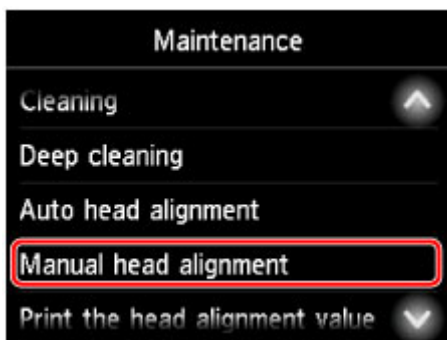

Megjelenik egy jóváhagyást kérő képernyő.

### »»» Megjegyzés

- A nyomtatófej aktuális igazítási értékeinek kinyomtatásához és ellenőrzéséhez válassza a **Fejigazítási érték nyomtatása (Print the head alignment value)** lehetőséget.

5. Helyezzen két A4-es vagy Letter méretű normál papírt a kazettába.

### »»» Fontos

- A **Karbantartás (Maintenance)** képernyőn végrehajtható műveletek egyike során sem jelenik meg az oldalméret és a hordozótípus regisztrálására szolgáló képernyő. Ezért a nyomtatásra akkor is sor kerül, ha nem A4-es vagy Letter méretű normál papír van betöltve.

6. Húzza ki a papírgyűjtő tálca hosszabbítóját, és nyissa ki a papírkimeneti támaszt.

7. Koppintson az **Igen (Yes)** elemre.

A nyomtató kinyomtatja a nyomtatófej-igazítási mintát.

8. Ellenőrizze, hogy a minta helyesen nyomtatódott-e ki, és ha igen, akkor a „**Helyesen nyomtatódottak ki a minták? (Did the patterns print correctly?)**” kérdés megjelenése után koppintson az **Igen (Yes)** elemre.

9. Olvassa el az üzenetet, és koppintson a **Tovább (Next)** gombra.

Megjelenik a fejhelyzet-igazítás értékeinek bevitelére szolgáló képernyő.



10. Értékelje ki az első mintakészletet, és koppintson az **A** elemre. Az A oszlopban keresse meg azt a mintát, amelyiken a legkevésbé észrevehetőek függőleges csíkok, és koppintson e minta számára.

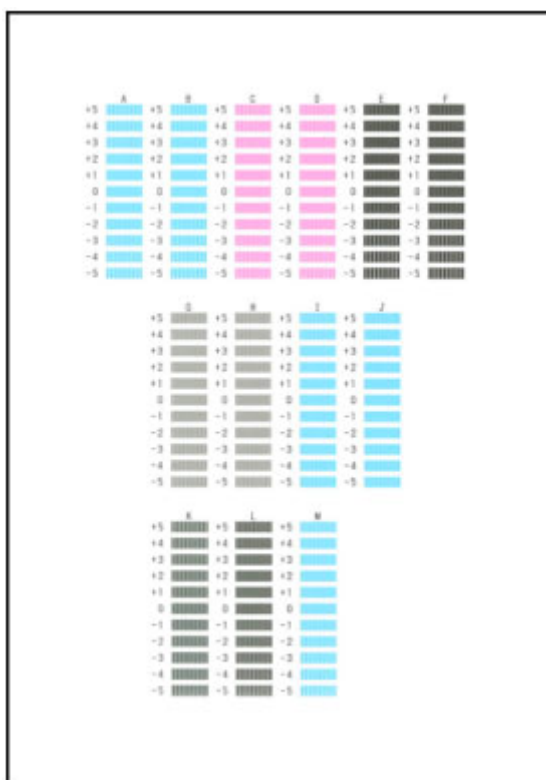

## »» Megjegyzés

- Ha az összes minta másképp néz ki, akkor azt a mintát válassza, amelyiken a legkevésbé észrevehetőek függőleges csíkok.

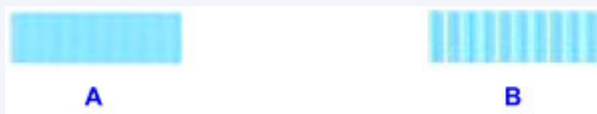

A: Alig észrevehető függőleges csíkok

B: Feltűnő függőleges csíkok

11. Addig ismételje ezeket a lépéseket, amíg be meg nem adta a B–M oszlopokra vonatkozó mintaszámokat, majd kattintson az **OK** gombra.
12. Olvassa el az üzenetet, és kattintson az **OK** gombra.  
A készülék kinyomtatja a második mintakészletet.
13. Értékelje ki a második mintakészletet, és kattintson az **N** elemre. Az N oszlopban keresse meg azt a mintát, amelyiken a legkevésbé észrevehetőek vízszintes csíkok, és kattintson e minta számára.

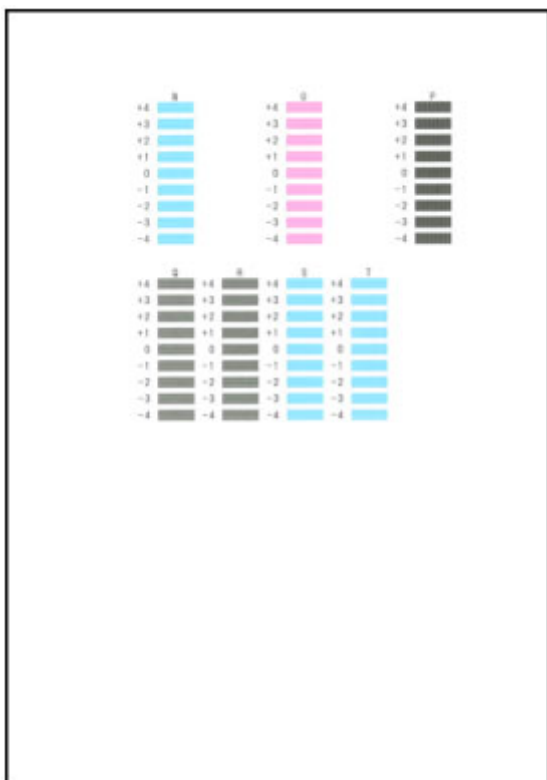

## »» Megjegyzés

- Ha az összes minta másképp néz ki, akkor azt a mintát válassza, amelyiken a legkevésbé észrevehetőek vízszintes csíkok.

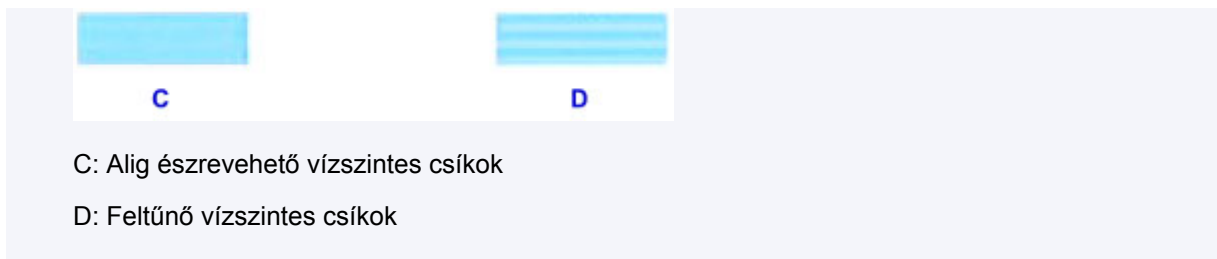

14. Addig ismételje ezeket a lépéseket, amíg be meg nem adta az O–T oszlopokra vonatkozó mintaszámokat, majd kattintson az **OK** gombra.

A P oszlop esetén azt a mintát válassza, amelyiken a legkevésbé észrevehetőek függőleges csíkok.

15. Amikor megjelenik a nyomtatófej-igazítás befejeződéséről tájékoztató üzenet, kattintson az **OK** gombra.



## Karbantartási funkciók végrehajtása számítógépről (Windows)

- **A nyomtatófejek tisztítása**
- **Nyomtatófej-igazítás**
- **Fúvóka-ellenőrző minta nyomtatása**

## A nyomtatófejek tisztítása

A nyomtatófej-tisztítási funkció lehetővé teszi a beszáradt nyomtatófej-fúvókák kitisztítását. Végezzen nyomtatófej-tisztítást, ha a nyomtatás halvány, vagy ha egy bizonyos szín nem nyomtatódik ki annak ellenére, hogy elég tinta van.

A nyomtatófej tisztításának folyamata a következő:

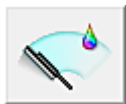

### Tisztítás (Cleaning)

1. Nyissa meg a [nyomtatóillesztő beállító ablakát](#).

2. Kattintson a **Karbantartás (Maintenance)** lapon a **Tisztítás (Cleaning)** gombra.

Amikor megjelenik a **Nyomtatófej-tisztítás (Print Head Cleaning)** párbeszédpanel, válassza ki azt a tintacsoportot, amelyre a tisztítást végre szeretné hajtani.

A tisztítás megkezdése előtt az előzetesen ellenőrzendő elemek megjelenítéséhez kattintson a **Kezdeti elemellenőrzés (Initial Check Items)** gombra.

3. Végezze el a tisztítást.

Ellenőrizze, hogy a nyomtató be van-e kapcsolva, majd kattintson a **Végrehajtás (Execute)** lehetőségre.

Megkezdődik a nyomtatófej tisztítása.

4. Fejezze be a tisztítást.

A megerősítő üzenet után megjelenik a **Fúvókaellenőrzés (Nozzle Check)** párbeszédpanel.

5. Ellenőrizze az eredményt.

A nyomtatási minőség javulását ellenőrzendő, kattintson az **Ellenőrző minta nyomtatása (Print Check Pattern)** gombra. Az ellenőrzési folyamat leállításához kattintson a **Mégse (Cancel)** gombra.

Ha a nyomtatófej egyszeri tisztítása nem oldja meg a problémát, tisztítsa meg még egyszer.

### Fontos

- A **Tisztítás (Cleaning)** elhasznál egy kis tintát.

A nyomtatófej gyakori tisztítása hamar elhasználja a nyomtatóban levő tintát. Következésképpen csak szükség esetén végezzen tisztítást.



## Fokozott tisztítás (Deep Cleaning)

A **Fokozott tisztítás (Deep Cleaning)** funkció alaposabb az egyszerű tisztítási műveletnél. Akkor végezzen fokozott tisztítást, ha az egyszerű **Tisztítás (Cleaning)** funkció kétszeri alkalmazása sem oldotta meg a nyomtatófejvel kapcsolatos problémát.

1. Nyissa meg a [nyomtatóillesztő beállító ablakát](#).
2. A **Karbantartás (Maintenance)** lapon kattintson a **Fokozott tisztítás (Deep Cleaning)** gombra.

Amikor megjelenik a **Fokozott tisztítás (Deep Cleaning)** párbeszédpanel, válassza ki azt a tintacsoportot, amelyre a fokozott tisztítást végre szeretné hajtani.

A fokozott tisztítás megkezdése előtt az előzetesen ellenőrzendő elemek megjelenítéséhez kattintson a **Kezdeti elemellenőrzés (Initial Check Items)** gombra.

3. Végezze el a fokozott tisztítást.

Ellenőrizze, hogy a nyomtató be van-e kapcsolva, majd kattintson a **Végrehajtás (Execute)** lehetőségre.

Ha megjelenik a megerősítő üzenet, kattintson az **OK** gombra.

Megkezdődik a nyomtatófejek fokozott tisztítása.

4. Fejezze be a fokozott tisztítást.

A megerősítő üzenet után megjelenik a **Fúvókaellenőrzés (Nozzle Check)** párbeszédpanel.

5. Ellenőrizze az eredményt.

A nyomtatási minőség javulását ellenőrzendő, kattintson az **Ellenőrző minta nyomtatása (Print Check Pattern)** gombra. Az ellenőrzési folyamat leállításához kattintson a **Mégse (Cancel)** gombra.

### Fontos

- A **Fokozott tisztítás (Deep Cleaning)** több tintát fogyaszt, mint a **Tisztítás (Cleaning)**. A nyomtatófej gyakori tisztítása hamar elhasználja a nyomtatóban levő tintát. Következésképpen csak szükség esetén végezzen tisztítást.

### Megjegyzés

- Ha a **Fokozott tisztítás (Deep Cleaning)** után sem észlelhető javulás, kapcsolja ki a nyomtatót, majd 24 óra elteltével hajtja végre ismét a **Fokozott tisztítás (Deep Cleaning)** műveletet. Ha ekkor sem tapasztal javulást, akkor kifogyhatott a tinta vagy elhasználódhatott a nyomtatófej. A megoldáshoz szükséges teendők részletes leírását „A készülék nem adagol festéket” című részben találhatja meg.

## Kapcsolódó témakör

- [Fúvóka-ellenőrző minta nyomtatása](#)

# Nyomtatófej-igazítás

A nyomtatófej igazítása kijavítja a nyomtatófej behelyezésekor keletkezett hibát, csökkentve a hibás vonalakat és színeket.

Ez a nyomtató két fejigazítási módot támogat: automatikus fejigazítás és kézi fejigazítás. Normál esetben a nyomtató automatikus fejigazításra van beállítva.

Ha a nyomtatási minőség az automatikus nyomtatófej-igazítás után sem kielégítő, [hajtson végre kézi nyomtatófej-igazítást](#).

A kézi nyomtatófej-igazítás a következőképpen végezhető el:



## Nyomtatófej-igazítás (Print Head Alignment)

1. Nyissa meg a [nyomtatóillesztő beállító ablakát](#).
2. A **Karbantartás (Maintenance)** lapon kattintson a **Nyomtatófej-igazítás (Print Head Alignment)** gombra.

Megjelenik a **Nyomtatófej-igazítás indítása (Start Print Head Alignment)** párbeszédpanel.

3. Töltsön papírt a nyomtatóba

Helyezzen egy A4-es vagy Letter méretű normál papírt a kazettába.

### »»» Megjegyzés

- A felhasznált lapok száma eltérő lehet, ha a kézi fejigazítást választja.

4. Végezze el a fejigazítást.

Ellenőrizze, hogy a nyomtató be van-e kapcsolva, majd kattintson a **Nyomtatófej igazítása (Align Print Head)** lehetőségre.

Kövesse az üzenetben megjelenő utasításokat.

### »»» Fontos

- Ne nyissa fel az előlapot nyomtatás közben.

### »»» Megjegyzés

- Mielőtt más műveleteket hajtana végre, várja meg a nyomtatás befejeződését. A nyomtatás körülbelül 3-4 percig tart.

### »»» Megjegyzés

- Az aktuális beállítás kinyomtatásához vagy ellenőrzéséhez nyissa meg a **Nyomtatófej-igazítás indítása (Start Print Head Alignment)** párbeszédpanelt, és kattintson az **Igazítási érték nyomtatása (Print Alignment Value)** lehetőségre.

## Kézi nyomtatófej-igazítás

A nyomtatófej igazítása kijavítja a nyomtatófej behelyezésekor keletkezett hibát, csökkentve a hibás vonalakat és színeket.

Ez a nyomtató két fejigazítási módot támogat: az [automatikus fejigazítást](#) és a kézi fejigazítást. Normál esetben a nyomtató automatikus fejigazításra van beállítva.

Ha a nyomtatási minőség az automatikus nyomtatófej-igazítás után sem kielégítő, hajtson végre kézi nyomtatófej-igazítást.

A manuális nyomtatófej-igazítás a következőképpen végezhető el:



### Nyomtatófej-igazítás (Print Head Alignment)

1. Nyissa meg a [nyomtatóillesztő beállító ablakát](#).
2. Kattintson az **Egyéni beállítások (Custom Settings)** gombra a **Karbantartás (Maintenance)** lapon.

Megjelenik az **Egyéni beállítások (Custom Settings)** párbeszédpanel.

#### »»» Megjegyzés

- Ha a nyomtató ki van kapcsolva, vagy ha a kommunikáció a nyomtató és a számítógép között le van tiltva, akkor egy hibaüzenet jelenhet meg, mivel a számítógép nem tud adatot gyűjteni a nyomtató állapotáról.  
Ha ez történik, akkor a számítógépen tárolt legfrissebb beállítások megjelenítéséhez kattintson az **OK** gombra.

3. Fejigazítás átállítása manuálisra.  
Jelölje be a **Fejek igazítása manuálisan (Align heads manually)** jelölőnégyzetet.
4. Érvényesítse a beállításokat.  
Kattintson az **OK** gombra, majd a megerősítő üzenet megjelenésekor kattintson az **OK** gombra.
5. A **Karbantartás (Maintenance)** lapon kattintson a **Nyomtatófej-igazítás (Print Head Alignment)** gombra.  
Megjelenik a **Nyomtatófej-igazítás indítása (Start Print Head Alignment)** párbeszédpanel.
6. Töltsön papírt a nyomtatóba  
Helyezzen két A4-es vagy Letter méretű normál papírt a kazettába.
7. Végezze el a fejigazítást.

Ellenőrizze, hogy a nyomtató be van-e kapcsolva, majd kattintson a **Nyomtatófej igazítása (Align Print Head)** lehetőségre.

Kövesse az üzenetben megjelenő utasításokat.

### Fontos

- Ne nyissa fel az előlapot nyomtatás közben.

## 8. Ellenőrizze a kinyomtatott mintát.

Adja meg azoknak a mintáknak a számát, amelyeknél a legcsekélyebb csíkozás észlelhető a hozzájuk tartozó mezőben.

Amikor rákattint a megtekintőablakban a legkevésbé észlelhető csíkozású mintákra, a program automatikusan beállítja a minták számát a megfelelő mezőben.

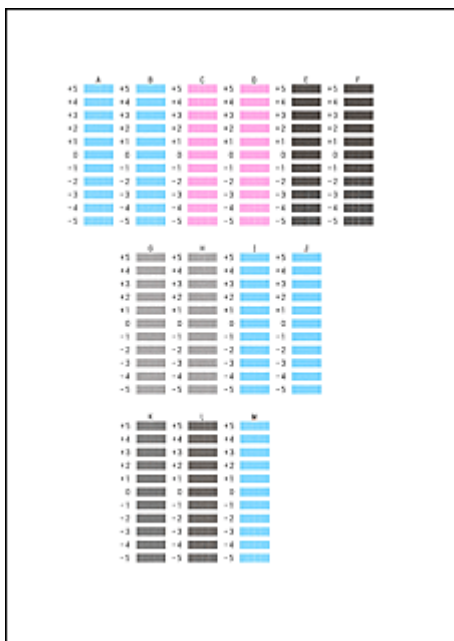

Amint megadta az összes szükséges értéket, kattintson az **OK** gombra.

### Megjegyzés

- Ha nehéz kiválasztani a legmegfelelőbb mintát, akkor válassza azt a beállítást, amelyenél a legkevésbé láthatók függőleges csíkok.



(A)



(B)

(A) Legkevésbé észrevehető függőleges csíkok

(B) Leginkább feltűnő függőleges csíkok

## 9. Nyugtázza a kijelzett üzenetet, és kattintson az **OK** gombra.

A készülék kinyomtatja a második mintát.

### Fontos

- Ne nyissa fel az előlapot nyomtatás közben.

## 10. Ellenőrizze a kinyomtatott mintát.

Adja meg azoknak a mintáknak a számát, amelyeknél a legkevésbé láthatók a csíkok vagy a sávok a hozzájuk tartozó mezőben.

Amikor rákattint a megtekintőablakban a legkevésbé szembeűnő csíkozott vagy sávozott mintákra, a program automatikusan beállítja a minták számát a megfelelő mezőben.

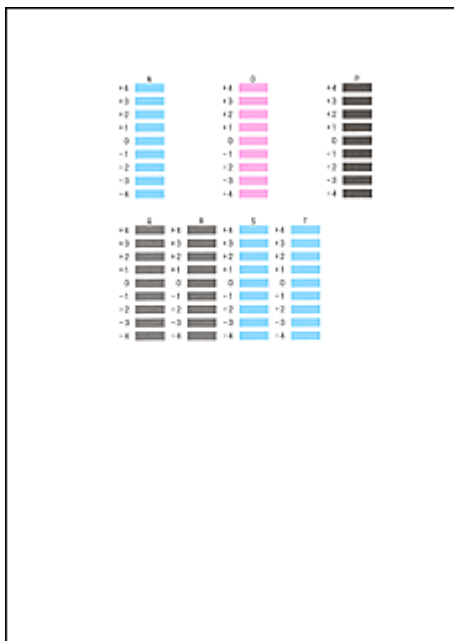

Amint megadta az összes szükséges értéket, kattintson az **OK** gombra.

### »» Megjegyzés

- Ha nehéz kiválasztani a legmegfelelőbb mintát, akkor válassza azt a beállítást, amelynél a legkevésbé láthatók vízszintes csíkok.



(A)



(B)

- (A) Legkevésbé észrevehető vízszintes fehér sávok
- (B) Leginkább észrevehető vízszintes fehér sávok

- Ha nehéz kiválasztani a legmegfelelőbb mintát, akkor válassza azt a beállítást, amelynél a legkevésbé láthatók függőleges csíkok.



(A)



(B)

- (A) Legkevésbé észrevehető függőleges csíkok
- (B) Leginkább feltűnő függőleges csíkok

### »» Megjegyzés

- Az aktuális beállítás kinyomtatásához vagy ellenőrzéséhez nyissa meg a **Nyomtatófej-igazítás indítása (Start Print Head Alignment)** párbeszédpanelt, és kattintson az **Igazítási érték nyomtatása (Print Alignment Value)** lehetőségre.

## Fúvóka-ellenőrző minta nyomtatása

A nyomtatófej fúvókáit ellenőrző funkció egy fúvóka-ellenőrző minta kinyomtatásával lehetővé teszi a nyomtatófej helyes működésének ellenőrzését. Nyomtassa ki a mintát, ha a nyomtatás halvány, vagy ha bizonyos színek nem jelennek meg.

A fúvóka-ellenőrző minta kinyomtatása a következőképpen végezhető el:



### Fúvókaellenőrzés (Nozzle Check)

1. Nyissa meg a [nyomtatóillesztő beállító ablakát](#).
2. A **Karbantartás (Maintenance)** lapon kattintson a **Fúvókaellenőrzés (Nozzle Check)** elemre.

Megnyílik a **Fúvókaellenőrzés (Nozzle Check)** párbeszédpanel.

Kattintson a **Kezdeti elemellenőrzés (Initial Check Items)** gombra, hogy megtekintse, miket kell ellenőriznie az ellenőrző minta nyomtatása előtt.

3. Töltsön papírt a nyomtatóba

Helyezzen egy A4-es vagy Letter méretű normál papírt a kazettába.

4. Nyomtasson ki egy fúvóka-ellenőrző mintát.

Ellenőrizze, hogy a nyomtató be van-e kapcsolva, majd kattintson az **Ellenőrző minta nyomtatása (Print Check Pattern)** lehetőségre.

Elkezdődik a fúvóka-ellenőrző minta nyomtatása.

Ha megjelenik a megerősítő üzenet, kattintson az **OK** gombra.

Megnyílik a **Minta ellenőrzése (Pattern Check)** párbeszédpanel.

5. Ellenőrizze a nyomtatás eredményét.

Ellenőrizze a nyomtatás eredményét. Ha az eredmény megfelelő, kattintson a **Kilépés (Exit)** gombra.

Ha a nyomtatási eredmény maszatos, vagy bizonyos részek hiányoznak, a nyomtatófej megtisztításához kattintson a **Tisztítás (Cleaning)** gombra.

## Kapcsolódó témakör

- [A nyomtatófejek tisztítása](#)



## **Tisztítás**

- ▶ **A külső felületek tisztítása**
- ▶ **Az üveglap és a dokumentumfedél tisztítása**
- ▶ **Az ADF (automatikus lapadagoló) megtisztítása**
- ▶ **A laptovábbító görgők tisztítása**
- ▶ **A készülék belsejének tisztítása (Alsó lemez tisztítása)**
- ▶ **A kazettában található párna tisztítása**

## A külső felületek tisztítása

Puha és száraz törlőkendővel, például szemüvegtisztító kendővel törölje finoman tisztára a felületeket. Tisztítás előtt simítsa ki a törlőkendő gyűrődéseit.

### Fontos

- Tisztítás előtt kapcsolja ki a készüléket, és húzza ki a tápkábelét.
  - A készüléket nem lehet kikapcsolni fax küldése vagy fogadása közben, illetve ha el nem küldött fax van a készülék memóriájában. Kikapcsolás előtt győződjön meg arról, hogy a készülék bejezte a faxok küldését és fogadását.
  - Ne feledje, hogy amikor a készülék ki van kapcsolva, nem tud faxot küldeni és fogadni.
  - A készülék tápkábelének kihúzása kitörli az összes dokumentumot a készülék memóriájából. A készülék tápkábelének kihúzása előtt szükség szerint küldje el a faxokat, nyomtassa ki a dokumentumokat, vagy mentse a feladatokat USB flash meghajtóra.
- A felületek megkarcolódásának elkerülése érdekében a tisztításhoz ne használjon papírsebkendőt, papírtörlőt vagy durva textilt. A papírból por és rost is maradhat a készülékben, ez pedig eltömheti a nyomtatófejet, vagy ronthatja a nyomtatás minőségét.
- A készülék tisztításához soha ne használjon tisztítószert vagy illékony vegyi anyagot, például hígítót, benzint vagy acetont, mivel ez hibás működéshez vagy a felületek sérüléséhez vezethet.
- Az érintőképernyő tisztításakor mindig puha törlőkendővel, például szemüvegtisztító kendővel törölje le a felületét. Ne nyomja rá túl erősen. Az érintőképernyő tisztításához soha ne használjon szerves oldószert tartalmazó tisztítószert!

## Az üveglap és a dokumentumfedél tisztítása

### Fontos

- Tisztítás előtt kapcsolja ki a készüléket, és húzza ki a tápkábelét.
  - A készüléket nem lehet kikapcsolni fax küldése vagy fogadása közben, illetve ha el nem küldött fax van a készülék memóriájában. Kikapcsolás előtt győződjön meg arról, hogy a készülék bejezte a faxok küldését és fogadását.
  - Ne feledje, hogy amikor a készülék ki van kapcsolva, nem tud faxot küldeni és fogadni.
  - A készülék tápkábelének kihúzása kitörli az összes dokumentumot a készülék memóriájából. A készülék tápkábelének kihúzása előtt szükség szerint küldje el a faxokat, nyomtassa ki a dokumentumokat, vagy mentse a feladatokat USB flash meghajtóra.
- A felületek megkarcolódásának elkerülése érdekében a tisztításhoz ne használjon papírzsebkendőt, papírtöröltőt vagy durva textilt. A papírból por és rost is maradhat a készülékben, ez pedig eltömheti a nyomtatófejet, vagy ronthatja a nyomtatás minőségét.
- A készülék tisztításához soha ne használjon tisztítószert vagy illékony vegyi anyagot, például hígítót, benzint vagy acetont, mivel ez hibás működéshez vagy a felületek sérüléséhez vezethet.

Tiszta és szőszmentes, puha, száraz törlőkendőt használjon.

Töröljön le minden foltot és port az üveglap üveg felületeiről és a dokumentumfedél alsó részéről (A, B és C), valamint a hozzájuk érő fehér részekről (D, E és F).

Az üvegfelületeket óvatosan törölje le, ügyeljen arra, hogy ne hagyjon nyomot.

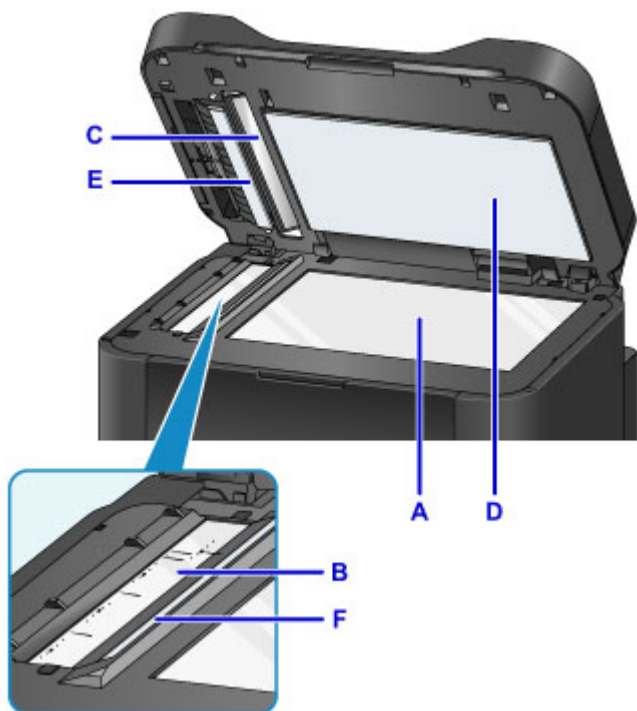

### Fontos

- A dokumentumfedél alsó részének (D, a fehér rész) törlésénél különösen legyen óvatos.
- Ha ragasztó, tinta, javítófolyadék vagy más anyag tapad az ADF üvegére (B és C), akkor fekete csíkok jelenhetnek meg a beolvasott képen. Ha van ilyesmi az üvegen, óvatosan törölje le róla.

## Az ADF (automatikus lapadagoló) megtisztítása

Az ADF (automatikus lapadagoló) tisztításához tiszta és szőszmentes, puha, száraz törlőkendőt használjon.

### Fontos

- Tisztítás előtt kapcsolja ki a készüléket, és húzza ki a tápkábelét.
  - A készüléket nem lehet kikapcsolni fax küldése vagy fogadása közben, illetve ha el nem küldött fax van a készülék memóriájában. Kikapcsolás előtt győződjön meg arról, hogy a készülék bejezte a faxok küldését és fogadását.
  - Ne feledje, hogy amikor a készülék ki van kapcsolva, nem tud faxot küldeni és fogadni.
  - A készülék tápkábelének kihúzása kitörli az összes dokumentumot a készülék memóriájából. A készülék tápkábelének kihúzása előtt szükség szerint küldje el a faxokat, nyomtassa ki a dokumentumokat, vagy mentse a feladatokat USB flash meghajtóra.
- A felületek megkarcolódásának elkerülése érdekében a tisztításhoz ne használjon papírzsebkendőt, papírtörlőt vagy durva textilt. A papírból por és rost is maradhat a készülékben, ez pedig eltömheti a nyomtatófejet, vagy ronthatja a nyomtatás minőségét.
- A készülék tisztításához soha ne használjon tisztítószeret vagy illékony vegyi anyagot, például hígítót, benzint vagy acetont, mivel ez hibás működéshez vagy a felületek sérüléséhez vezethet.

1. Nyissa ki a papíradagoló tálcát.



2. Nyissa fel a lapadagoló fedelét.



3. A törlőkendővel törölje ki a papírport a lapadagoló fedelének belsejéből (A).

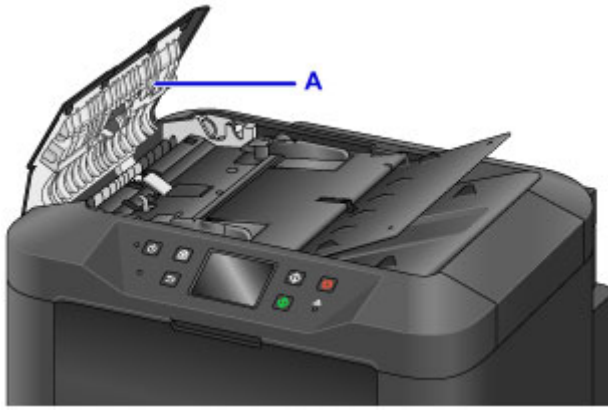

4. Amikor végzett, csukja le a lapadagoló fedelét úgy, hogy addig nyomja, amíg a helyére nem kattán.
5. Csukja be a papíradagoló tálcát.

## A laptovábbító görgők tisztítása

A poros vagy piszkos laptovábbító görgők megakadályozhatják a megfelelő lapadagolást.

Ebben az esetben tisztítsa meg a laptovábbító görgőket. Mivel azonban a tisztítás a görgők kopásával jár, tisztítást csak indokolt esetben végezzen.

**A következőkre lesz szükség: három lap A4 vagy Letter méretű normál papír**

1. Győződjön meg arról, hogy a készülék be van kapcsolva.

2. Pöccintse meg a KEZDŐLAP képernyőt, majd koppintson a  **Beállítás (Setup)** elemre.

■ [A kezelőpanel használata](#)

Megjelenik a Beállítás menü képernyője.

3. Koppintson a  **Karbantartás (Maintenance)** lehetőségre.

Megjelenik a **Karbantartás (Maintenance)** képernyő.

4. Koppintson a **Görgőtisztítás (Roller cleaning)** elemre.

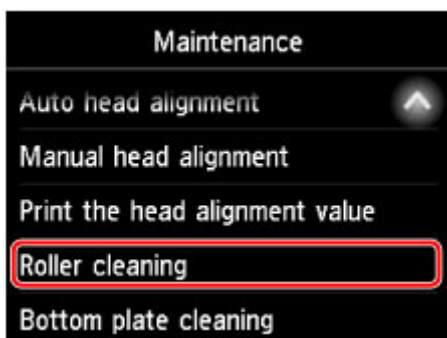

Megjelenik egy jóváhagyást kérő képernyő.

5. Koppintson az **Igen (Yes)** elemre.
6. Az utasításokat követve távolítsa el az összes papírt a kazettából.
7. Koppintson az **OK** elemre.

A laptovábbító görgők forognak a papír nélküli tisztítás során.

8. Miután meggyőződött arról, hogy leállt a laptovábbító görgők forgása, az utasításokat követve töltsön be három A4-es vagy Letter méretű normál papírlapot a kazettába.

## Fontos

- A **Karbantartás (Maintenance)** képernyőn végrehajtható műveletek egyike során sem jelenik meg az oldalméret és a hordozótípus regisztrálására szolgáló képernyő. Ezért a nyomtatásra akkor is sor kerül, ha nem A4-es vagy Letter méretű normál papír van betöltve.

9. Húzza ki a papírgyűjtő tálca hosszabbítóját, és nyissa ki a papírkimeneti támaszt.

10. Koppintson az **OK** elemre.

Ismét megkezdődik a tisztítás. Amikor a készülék kiadja a papírt, a tisztítás befejeződött.

11. Amikor megjelenik a tisztítás befejeződéséről tájékoztató üzenet, koppintson az **OK** gombra.

Ha a probléma a laptovábbító görgők megtisztítása után is fennáll, lépjen kapcsolatba a szervizközponttal.

## A készülék belsejének tisztítása (Alsó lemez tisztítása)

Távolítsa el a szennyeződést a készülék belsejéből az alábbiak szerint. Ezt a tisztítást rendszeresen hajtsa végre, mert a készülékben lévő por és felgyűlt tinta rákerülhet a nyomatokra.

**A következőkre lesz szükség: egy lap A4 vagy Letter méretű normál papír\***

\* Új, még nem használt papírlapot használjon.

1. Győződjön meg arról, hogy a készülék be van kapcsolva.

2. Pöccintse meg a KEZDŐLAP képernyőt, majd koppintson a  **Beállítás (Setup)** elemre.

■ [A kezelőpanel használata](#)

Megjelenik a Beállítás menü képernyője.

3. Koppintson a  **Karbantartás (Maintenance)** lehetőségre.

Megjelenik a **Karbantartás (Maintenance)** képernyő.

4. Koppintson az **Alsó lemez tisztítása (Bottom plate cleaning)** elemre.

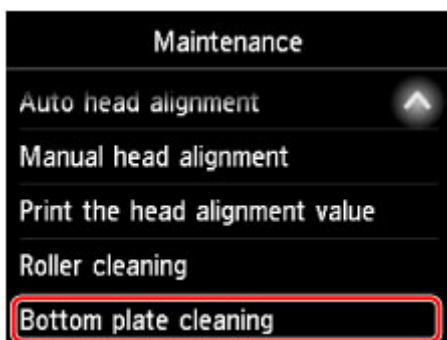

Megjelenik egy jóváhagyást kérő képernyő.

5. Koppintson az **Igen (Yes)** elemre.

6. Az utasításokat követve távolítsa el az összes papírt a kazettából, majd koppintson az **OK** gombra.

7. Hajtson szélteben félbe egy A4 vagy Letter méretű normál papírlapot, majd hajtsa ki.

8. Hajtsa félbe ismét a papír egyik felét úgy, hogy a lap széle a középső hajtáshoz illeszkedjen. Hajtsa ki a papírt, és koppintson az **OK** gombra.



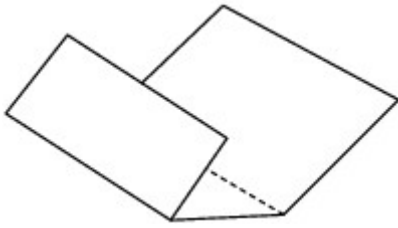

9. Csak ezt a papírlapot tegye a kazettába, mégpedig úgy, hogy a hajtások éle felfelé nézzen és a lap hajtás nélküli felének széle Öntől távolabb legyen.

### Fontos

- A **Karbantartás (Maintenance)** képernyőn végrehajtható műveletek egyike során sem jelenik meg az oldalméret és a hordozótípus regisztrálására szolgáló képernyő. Ezért a nyomtatásra akkor is sor kerül, ha nem A4-es vagy Letter méretű normál papír van betöltve.



10. Húzza ki a papírgyűjtő tálca hosszabbítóját, és nyissa ki a papírkimeneti támaszt.

11. Koppintson az **OK** elemre.

A papír most a készüléken keresztülhaladva megtisztítja a készülék belsejét.

Nézze meg a kiadott papír hajtott éleit. Ha ezek tintával szennyezettek, akkor hajtva végre újra az alsó tálca tisztítását.

12. Amikor megjelenik a tisztítás befejeződéséről tájékoztató üzenet, koppintson az **OK** gombra.

### Megjegyzés

- Az alsó tálca ismételt tisztításakor új papírlapot használjon.

Ha a probléma ismételt tisztítás után is fennáll, előfordulhat, hogy a készülék belsejében található kiálló részek szennyeződtek be. Vattás tisztítópálcikával vagy hasonló eszközzel óvatosan törölje le a tintát a kiálló részokról.

## Fontos

- Tisztítás előtt kapcsolja ki a készüléket, és húzza ki a tápkábelét.
- A készüléket nem lehet kikapcsolni fax küldése vagy fogadása közben, illetve ha el nem küldött fax van a készülék memóriájában. Kikapcsolás előtt győződjön meg arról, hogy a készülék bejezte a faxok küldését és fogadását.
- Ne feledje, hogy amikor a készülék ki van kapcsolva, nem tud faxot küldeni és fogadni.
- A készülék tápkábelének kihúzása kitörli az összes dokumentumot a készülék memóriájából. A készülék tápkábelének kihúzása előtt szükség szerint küldje el a faxokat, nyomtassa ki a dokumentumokat, vagy mentse a feladatokat USB flash meghajtóra.

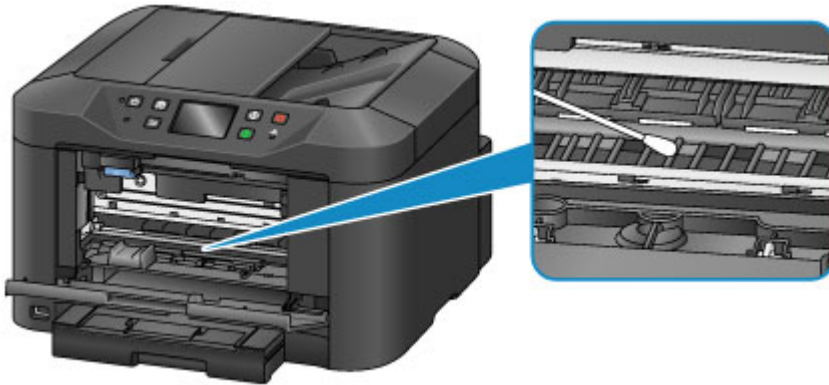

## A kazettában található párna tisztítása

Ha a kazettában található párna piszkos lesz vagy papírpor borítja, akkor előfordulhat, hogy a készülék egyszerre több lapot ad ki. Tisztítsa meg a kazettában található párnát a következőképpen.

### A következőkre lesz szükség: vattás tisztítópálca

1. Húzza ki a kazettát, és vegye ki bele a papírt.
2. Megnedvesített vattás tisztítópálcával törölje le a párnáról (A) a piszkot.

#### Fontos

- Tisztítás után hagyja teljesen megszáradni a párnát.

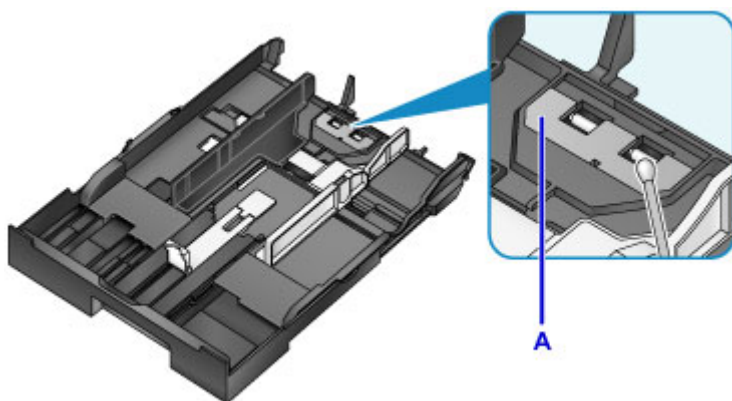

3. Tegye vissza a papírt, és tegye helyére a kazettát.

#### Megjegyzés

- Ha a kazetta behelyezése után üzenet jelenik meg, akkor koppintson a **Regisztrálás (Register)** elemre.

Ha a probléma nem oldódik meg, lépjen kapcsolatba a szervizközponttal.

# Áttekintés

## ► Biztonság

- Biztonsági előírások
- Szabályozásra vonatkozó információk
- WEEE (EU és EGT)

## ► Fő részek és használatuk

- A nyomtató részei és kezelőszervei
- Áramellátás
- A kezelőpanel használata
- Számok, betűk és jelek beírása

## ► Beállítások módosítása

- A nyomtatóbeállítások megváltoztatása a számítógépről (Windows)
- A nyomtatóbeállítások megváltoztatása a számítógépről (Mac OS)
- Beállítások módosítása a kezelőpanelről
- A nyomtató beállításainak módosítása webböngészőből

## ► Hálózati kapcsolat

- Tippek a hálózati kapcsolathoz

## ► Hálózati beállítások (IJ Network Device Setup Utility) (Windows)

- IJ Network Device Setup Utility
- Az IJ Network Device Setup Utility elindítása
- Az IJ Network Device Setup Utility képernyője
- Hálózati beállítások megadása
- A hálózati beállítások ellenőrzése
- Az IJ Network Device Setup Utility menüi
- Egyéb hálózati információk

## ► Hálózaton keresztüli kommunikáció (Mac OS)

- Hálózati beállítások ellenőrzése és módosítása

- Tippek a hálózaton keresztüli kommunikációhoz
- ▶ **Hogyan érhető el az optimális nyomtatási eredmény?**
  - Tippek a tintához
  - Tippek a nyomtatáshoz
  - Nyomtatás előtt ellenőrizze a papírbeállításokat
  - A papír betöltése után adja meg a kazettában lévő papírra vonatkozó adatokat
  - Nyomtatási feladat megszakítása
  - A kiváló nyomtatási minőség folyamatos biztosítása
  - A készülék szállítása
- ▶ **A beolvasásra/másolásra vonatkozó jogi korlátozások**
- ▶ **Műszaki adatok**

## **Biztonság**

- ▶ **Biztonsági előírások**
- ▶ **Szabályozásra vonatkozó információk**
- ▶ **WEEE (EU&EEA)**

# Biztonsági előírások

## A nyomtató helyének megválasztása

- Ne telepítse a nyomtatót instabil vagy erős rezgésnek kitett helyre.
- Ne telepítse a nyomtatót nagyon nedves vagy poros helyre, napsütésnek közvetlenül kitett helyre, épületen kívülre, illetve hőforrás közelébe.  
A tűz és az áramütés kockázatának kiküszöbölése érdekében a [Műszaki adatok](#) című részben ismertetett üzemeltetési környezetben használja a nyomtatót.
- Ne helyezze a nyomtatót vastag takaróra vagy szőnyegre.
- Úgy helyezze el a nyomtatót, hogy a hátulja több mint 2 hüvelyk (5 cm) távolságban legyen a faltól.

## Tápellátás

- Gondoskodjon arról, hogy a tápellátáshoz használt hálózati csatlakozó mindig könnyen hozzáférhető legyen, hogy szükség esetén egyszerűen kihúzhassa a csatlakozódugót.
- A hálózati csatlakozódugót soha ne a vezetéknel fogva húzza ki.  
A tápkábel húzása ennek sérülését okozhatja, ami tűzhez vagy áramütéshez vezethet.
- Ne használjon hosszabbítót vagy elosztót.

## Munkavégzés a nyomtató közelében

- Nyomtatás közben soha ne nyúljon a nyomtatóba.
- A nyomtatót szállításkor a két végén fogja meg. Ha a nyomtató tömege meghaladja a 14 kg-ot, javasoljuk, hogy a nyomtató emelését két személy végezze. A nyomtató véletlen leejtése személyi sérüléshez vezethet. A nyomtató tömegét a [Műszaki adatok](#) című rész tartalmazza.
- Ne helyezzen semmilyen tárgyat a nyomtatóra. Különösen kerülje fémtárgyak (gemkapcsok, tűzőkapcsok stb.) vagy gyúlékony anyagokat (alkoholt, hígítót stb.) tartalmazó tárolóedények elhelyezését a nyomtató tetején.
- A nyomtatót szállítás és használat közben ne döntse meg, ne fordítsa fejre, és ne tárolja ferdén, mert a tinta kiszivároghat, és tönkretelheti a nyomtatót.
- Amikor vastag könyvet helyez az üveglapra, ne nyomja erősen a dokumentumfedelelet. Az üveglap eltörhet és sérülést okozhat.

## Nyomtatófejek/tintatartályok/FINE tintakazetták

- A tintatartályokat tartsa távol a gyermekektől. Ha véletlenül tinta kerül a szájba (a nyelvvel érintkezve vagy lenyelés útján), öblítse ki a száját vagy itasson meg az illetővel egy-két pohár vizet. Irritáció vagy rosszullét esetén haladéktalanul kérjen orvosi segítséget.
- Amennyiben szemmel kerül érintkezésbe a tinta, haladéktalanul öblítse bő vízzel. Amennyiben bőrrel kerül érintkezésbe a tinta, haladéktalanul mossa le szappannal és vízzel. Ha a szem vagy a bőr irritációja tartós, haladéktalanul kérjen orvosi segítséget.
- Nyomtatás után tiltott a nyomtatófejen vagy a FINE tintakazettákon található elektromos érintkezők megérintése.  
A fém részek nagyon forrók lehetnek, és égési sérüléseket okozhatnak.
- A tintatartályokat és a FINE tintakazettákat ne dobja tűzbe.
- Ne próbálja meg szétszedni vagy módosítani a nyomtatófejet, a tintatartályokat és a FINE tintakazettákat.

# Szabályozásra vonatkozó információk

## Lítiumelem

- A használt elemektől a helyi előírásoknak megfelelően szabaduljon meg.
- Robbanásveszély áll fenn, ha az elemet nem megfelelő típusúra cseréli.

## Environmental Information

Reducing your environmental impact

### Power Consumption and Operational Modes

The amount of electricity a device consumes depends on the way the device is used. This product is designed and set in a way to allow you to reduce the power consumption. After the last print it switches to Ready Mode. In this mode it can print again immediately if required. If the product is not used for a time, the device switches to its Sleep Mode. The devices consume less power (Watt) in these modes.

### Energy Star®

The Energy Star® programme is a voluntary scheme to promote the development and purchase of energy efficient models, which help to minimise environmental impact.

Products which meet the stringent requirements of the Energy Star® programme for both environmental benefits and the amount of energy consumption will carry the Energy Star® logo accordingly.

### Paper types

This product can be used to print on both recycled and virgin paper (certified to an environmental stewardship scheme), which complies with EN12281 or a similar quality standard. In addition it can support printing on media down to a weight of 64g/m<sup>2</sup>, lighter paper means less resources used and a lower environmental footprint for your printing needs.





## WEEE (EU&EEA)

### Only for European Union and EEA (Norway, Iceland and Liechtenstein)



These symbols indicate that this product is not to be disposed of with your household waste, according to the WEEE Directive (2012/19/EU), the Battery Directive (2006/66/EC) and/or national legislation implementing those Directives. If a chemical symbol is printed beneath the symbol shown above, in accordance with the Battery Directive, this indicates that a heavy metal (Hg = Mercury, Cd = Cadmium, Pb = Lead) is present in this battery or accumulator at a concentration above an applicable threshold specified in the Battery Directive. This product should be handed over to a designated collection point, e.g., on an authorized one-for-one basis when you buy a new similar product or to an authorized collection site for recycling waste electrical and electronic equipment (EEE) and batteries and accumulators. Improper handling of this type of waste could have a possible impact on the environment and human health due to potentially hazardous substances that are generally associated with EEE. Your cooperation in the correct disposal of this product will contribute to the effective usage of natural resources. For more information about the recycling of this product, please contact your local city office, waste authority, approved scheme or your household waste disposal service or visit [www.canon-europe.com/weee](http://www.canon-europe.com/weee), or [www.canon-europe.com/battery](http://www.canon-europe.com/battery).

### Nur für Europäische Union und EWR (Norwegen, Island und Liechtenstein)



Diese Symbole weisen darauf hin, dass dieses Produkt gemäß WEEE-Richtlinie (2012/19/EU; Richtlinie über Elektro- und Elektronik-Altgeräte), Batterien-Richtlinie (2006/66/EG) und nationalen Gesetzen zur Umsetzung dieser Richtlinien nicht über den Hausmüll entsorgt werden darf. Falls sich unter dem oben abgebildeten Symbol ein chemisches Symbol befindet, bedeutet dies gemäß der Batterien-Richtlinie, dass in dieser Batterie oder diesem Akkumulator ein Schwermetall (Hg = Quecksilber, Cd = Cadmium, Pb = Blei) in einer Konzentration vorhanden ist, die über einem in der Batterien-Richtlinie angegebenen Grenzwert liegt. Dieses Produkt muss bei einer dafür vorgesehenen Sammelstelle abgegeben werden. Dies kann z. B. durch Rückgabe beim Kauf eines neuen ähnlichen Produkts oder durch Abgabe bei einer autorisierten Sammelstelle für die Wiederaufbereitung von Elektro- und Elektronik-Altgeräten sowie Batterien und Akkumulatoren geschehen. Der unsachgemäße Umgang mit Altgeräten kann aufgrund potenziell gefährlicher Stoffe, die generell mit Elektro- und Elektronik-Altgeräten in Verbindung stehen, negative Auswirkungen auf die Umwelt und die menschliche Gesundheit haben. Durch Ihre Mitarbeit bei der umweltgerechten Entsorgung dieses Produkts tragen Sie zu einer effektiven Nutzung natürlicher Ressourcen bei. Um weitere Informationen über die Wiederverwertung dieses Produkts zu erhalten, wenden Sie sich an Ihre Stadtverwaltung, den öffentlich-rechtlichen Entsorgungsträger, eine autorisierte Stelle für die Entsorgung von Elektro- und Elektronik-Altgeräten oder Ihr örtliches Entsorgungsunternehmen oder besuchen Sie [www.canon-europe.com/weee](http://www.canon-europe.com/weee), oder [www.canon-europe.com/battery](http://www.canon-europe.com/battery).

## Union Européenne, Norvège, Islande et Liechtenstein uniquement.



Ces symboles indiquent que ce produit ne doit pas être mis au rebut avec les ordures ménagères, comme le spécifient la Directive européenne DEEE (2012/19/UE), la Directive européenne relative à l'élimination des piles et des accumulateurs usagés (2006/66/CE) et les lois en vigueur dans votre pays appliquant ces directives. Si un symbole de toxicité chimique est imprimé sous le symbole illustré ci-dessus conformément à la Directive relative aux piles et aux accumulateurs, il indique la présence d'un métal lourd (Hg = mercure, Cd = cadmium, Pb = plomb) dans la pile ou l'accumulateur à une concentration supérieure au seuil applicable spécifié par la Directive. Ce produit doit être confié au distributeur à chaque fois que vous achetez un produit neuf similaire, ou à un point de collecte mis en place par les collectivités locales pour le recyclage des Déchets des Équipements Électriques et Électroniques (DEEE). Le traitement inapproprié de ce type de déchet risque d'avoir des répercussions sur l'environnement et la santé humaine, du fait de la présence de substances potentiellement dangereuses généralement associées aux équipements électriques et électroniques. Votre entière coopération dans le cadre de la mise au rebut correcte de ce produit favorisera une meilleure utilisation des ressources naturelles. Pour plus d'informations sur le recyclage de ce produit, contactez vos services municipaux, votre éco-organisme ou les autorités locales compétentes, ou consultez le site [www.canon-europe.com/weee](http://www.canon-europe.com/weee), ou [www.canon-europe.com/battery](http://www.canon-europe.com/battery).

## Uitsluitend bestemd voor de Europese Unie en EER (Noorwegen, IJsland en Liechtenstein)



Met deze symbolen wordt aangegeven dat dit product in overeenstemming met de AEEA-richtlijn (2012/19/EU), de richtlijn 2006/66/EG betreffende batterijen en accu's en/of de plaatselijk geldende wetgeving waarin deze richtlijnen zijn geïmplementeerd, niet bij het normale huisvuil mag worden weggegooid. Indien onder het hierboven getoonde symbool een chemisch symbool gedrukt staat, geeft dit in overeenstemming met de richtlijn betreffende batterijen en accu's aan dat deze batterij of accu een zwaar metaal bevat (Hg = kwik, Cd = cadmium, Pb = lood) waarvan de concentratie de toepasselijke drempelwaarde in overeenstemming met de genoemde richtlijn overschrijdt. Dit product dient te worden ingeleverd bij een hiervoor aangewezen inzamelpunt, bijv. door dit in te leveren bij een hiertoe erkend verkooppunt bij aankoop van een gelijksoortig product, of bij een officiële inzameldienst voor de recycling van elektrische en elektronische apparatuur (EEA) en batterijen en accu's. Door de potentieel gevaarlijke stoffen die gewoonlijk gepaard gaan met EEA, kan onjuiste verwerking van dit type afval mogelijk nadelige gevolgen hebben voor het milieu en de menselijke gezondheid. Uw medewerking bij het op juiste wijze weggoien van dit product draagt bij tot effectief gebruik van natuurlijke hulpbronnen. Voor verdere informatie over recycling van dit product kunt u contact opnemen met uw plaatselijke gemeente, afvaldienst, officiële dienst voor klein chemisch afval of afvalstortplaats, of kunt u terecht op [www.canon-europe.com/weee](http://www.canon-europe.com/weee), of [www.canon-europe.com/battery](http://www.canon-europe.com/battery).

## Sólo para la Unión Europea y el Área Económica Europea (Noruega, Islandia y Liechtenstein)



Estos iconos indican que este producto no debe desecharse con los residuos domésticos de acuerdo con la Directiva sobre RAEE (2012/19/UE) y la Directiva sobre Pilas y Acumuladores (2006/66/CE) y/o la legislación nacional. Si aparece un símbolo químico bajo este icono, de acuerdo con la Directiva sobre Pilas y Acumuladores, significa que la pila o el acumulador contiene metales pesados (Hg = Mercurio, Cd = Cadmio, Pb = Plomo) en una concentración superior al límite especificado en dicha directiva. Este producto deberá entregarse en un punto de recogida designado, por ejemplo, entregándolo en el lugar de venta al adquirir un producto nuevo similar o en un centro autorizado para la recogida de residuos de aparatos eléctricos y electrónicos (RAEE), baterías y acumuladores. La gestión incorrecta de este tipo de residuos puede afectar al medio ambiente y a la salud humana debido a las sustancias potencialmente nocivas que suelen contener estos aparatos. Su cooperación en la correcta eliminación de este producto contribuirá al correcto aprovechamiento de los recursos naturales. Los usuarios tienen derecho a devolver pilas, acumuladores o baterías usados sin coste alguno. El precio de venta de pilas, acumuladores y baterías incluye el coste de la gestión medioambiental de su desecho, y no es necesario mostrar la cuantía de dicho coste en la información y la factura suministradas a los usuarios finales. Si desea más información sobre el reciclado de este producto, póngase en contacto con su municipio, el servicio o el organismo encargado de la gestión de residuos domésticos o visite [www.canon-europe.com/weee](http://www.canon-europe.com/weee), o [www.canon-europe.com/battery](http://www.canon-europe.com/battery).

## Només per a la Unió Europea i a l'Espai Econòmic Europeu (Noruega, Islàndia i Liechtenstein)



Aquests símbols indiquen que aquest producte no s'ha de llençar amb les escombraries de la llar, d'acord amb la RAEE (2012/19/UE), la Directiva relativa a piles i acumuladors (2006/66/CE) i la legislació nacional que implementi aquestes directives. Si al costat d'aquest símbol hi apareix imprès un símbol químic, segons especifica la Directiva relativa a piles i acumuladors, significa que la bateria o l'acumulador conté un metall pesant (Hg = mercuri, Cd = cadmi, Pb = plom) en una concentració superior al límit aplicable especificat en la Directiva. Aquest producte s'hauria de lliurar en un dels punts de recollida designats, com per exemple, intercanviant un per un en comprar un producte similar o lliurant-lo en un lloc de recollida autoritzat per al reciclatge de residus d'aparells elèctrics i electrònics (RAEE) i piles i acumuladors. La manipulació inadequada d'aquest tipus de residus podria tenir un impacte negatiu en l'entorn i en la salut humana, a causa de les substàncies potencialment perilloses que normalment estan associades a l'RAEE. La vostra cooperació a l'hora de rebutjar correctament aquest producte contribuirà a la utilització efectiva dels recursos naturals. Els usuaris tenen dret a retornar les bateries o els acumuladors usats sense cap càrrec. El preu de venda de les bateries i els acumuladors inclou el cost de la gestió ambiental dels residus i no es necessari mostrar l'import d'aquest cost en aquest fullet o en la factura que es lliuri a l'usuari final. Per a més informació sobre el reciclatge d'aquest producte, contacteu amb l'oficina municipal, les autoritats encarregades dels residus, el pla de residus homologat o el servei

de recollida d'escombraries domèstiques de la vostra localitat o visiteu [www.canon-europe.com/weee](http://www.canon-europe.com/weee), o [www.canon-europe.com/battery](http://www.canon-europe.com/battery).

## Solo per Unione Europea e SEE (Norvegia, Islanda e Liechtenstein)



Questi simboli indicano che il prodotto non può essere smaltito con i rifiuti domestici, ai sensi della Direttiva RAEE (2012/19/UE), della Direttiva sulle Batterie (2006/66/CE) e/o delle leggi nazionali che attuano tali Direttive. Se sotto il simbolo indicato sopra è riportato un simbolo chimico, in osservanza della Direttiva sulle batterie, tale simbolo indica la presenza di un metallo pesante (Hg = Mercurio, Cd = Cadmio, Pb = Piombo) nella batteria o nell'accumulatore con un livello di concentrazione superiore a una soglia applicabile specificata nella Direttiva sulle batterie. Il prodotto deve essere conferito a un punto di raccolta designato, ad esempio il rivenditore in caso di acquisto di un nuovo prodotto simile oppure un centro di raccolta autorizzato per il riciclaggio di rifiuti di apparecchiature elettriche ed elettroniche (RAEE) nonché di batterie e accumulatori. Un trattamento improprio di questo tipo di rifiuti può avere conseguenze negative sull'ambiente e sulla salute umana a causa delle sostanze potenzialmente nocive solitamente contenute in tali rifiuti. La collaborazione dell'utente per il corretto smaltimento di questo prodotto contribuirà a un utilizzo efficace delle risorse naturali ed eviterà di incorrere in sanzioni amministrative ai sensi dell'art. 255 e successivi del Decreto Legislativo n. 152/06. Per ulteriori informazioni sul riciclaggio di questo prodotto, contattare le autorità locali, l'ente responsabile della raccolta dei rifiuti, un rivenditore autorizzato o il servizio di raccolta dei rifiuti domestici, oppure visitare il sito [www.canon-europe.com/weee](http://www.canon-europe.com/weee), o [www.canon-europe.com/battery](http://www.canon-europe.com/battery).

## Apenas para a União Europeia e AEE (Noruega, Islândia e Liechtenstein)



Estes símbolos indicam que este produto não deve ser eliminado juntamente com o seu lixo doméstico, segundo a Diretiva REEE de 2012/19/UE, a Diretiva de Baterias (2006/66/CE) e/ou a sua legislação nacional que transponha estas Diretivas. Se houver um símbolo químico impresso como mostrado abaixo, de acordo com a Diretiva de Baterias, isto indica que um metal pesado (Hg = Mercúrio, Cd = Cádmiio, Pb = Chumbo) está presente nesta pilha ou acumulador, numa concentração acima de um limite aplicável especificado na Diretiva. Este produto deve ser entregue num ponto de recolha designado, por exemplo num local autorizado de troca quando compra um equipamento novo idêntico, ou num local de recolha autorizado para reciclar equipamento elétrico e eletrónico (EEE) em fim de vida, bem como pilhas e baterias. O tratamento inadequado deste tipo de resíduos pode ter um impacto negativo no ambiente e na saúde humana, devido a substâncias potencialmente perigosas que estão associadas com equipamentos do tipo EEE. A sua cooperação no tratamento correto deste produto irá contribuir para a utilização mais eficaz dos recursos naturais. Para obter mais informações acerca de como reciclar este produto, por favor contacte as suas autoridades locais responsáveis pela matéria, serviço de recolha aprovado para pilhas e baterias ou serviço de recolha de resíduos sólidos domésticos da sua municipalidade, ou visite [www.canon-europe.com/weee](http://www.canon-europe.com/weee), ou [www.canon-europe.com/battery](http://www.canon-europe.com/battery).

## Γæλδερ κун i Europæiske Union og EØS (Norge, Island og Liechtenstein)



Disse symboler betyder, at produktet ikke må bortskaffes sammen med dagrenovation i henhold til WEEE-direktivet (2012/19/EU), batteridirektivet (2006/66/EF) og/eller den lokale lovgivning, som disse direktiver er gennemført i. Hvis der i overensstemmelse med batteridirektivet er trykt et kemisk symbol under det symbol, der er vist ovenfor, betyder det, at batteriet eller akkumulatoren indeholder tungmetaller (Hg = kviksølv, Cd = cadmium, Pb = bly) i en koncentration, som ligger over de grænseværdier, der er beskrevet i batteridirektivet. Produktet skal afleveres på et godkendt indsamlingssted, f.eks. i overensstemmelse med en godkendt én-til-én-procedure, når du indkøber et nyt tilsvarende produkt, eller på et godkendt indsamlingssted for elektronikaffald samt for batterier og akkumulatore. Forkert håndtering af denne type affald kan medføre negative konsekvenser for miljøet og menneskers helbred på grund af de potentielt sundhedsskadelige stoffer, der generelt kan forefindes i elektrisk og elektronisk udstyr. Når du foretager korrekt bortskaffelse af produktet, bidrager du til effektiv brug af naturressourcerne. Kontakt din kommune, den lokale affaldsmyndighed, det lokale affaldsanlæg, eller besøg [www.canon-europe.com/weee](http://www.canon-europe.com/weee), eller [www.canon-europe.com/battery](http://www.canon-europe.com/battery) for at få flere oplysninger om genbrug af dette produkt.

## Μόνο για την Ευρωπαϊκή Ένωση και τον ΕΟΧ (Νορβηγία, Ισλανδία και Λιχτενστάιν)



Αυτά τα σύμβολα υποδεικνύουν ότι αυτό το προϊόν δεν πρέπει να απορρίπτεται μαζί με τα οικιακά απορρίμματα, σύμφωνα με την Οδηγία για τα Απόβλητα Ηλεκτρικού και Ηλεκτρονικού Εξοπλισμού (ΑΗΗΕ) (2012/19/ΕΕ), την Οδηγία για τις Ηλεκτρικές Στήλες (2006/66/ΕΚ) ή/και την εθνική νομοθεσία που εφαρμόζει τις Οδηγίες εκείνες. Εάν κάποιο χημικό σύμβολο είναι τυπωμένο κάτω από το σύμβολο που φαίνεται παραπάνω, σύμφωνα με την Οδηγία για τις Ηλεκτρικές Στήλες, υποδηλώνει ότι κάποιο βαρύ μέταλλο (Hg = Υδράργυρος, Cd = Κάδμιο, Pb = Μόλυβδος) υπάρχει στην μπαταρία ή τον συσσωρευτή σε συγκέντρωση μεγαλύτερη από το ισχύον επίπεδο που καθορίζεται στην Οδηγία για τις Ηλεκτρικές Στήλες. Αυτό το προϊόν πρέπει να παραδίδεται σε καθορισμένο σημείο συλλογής, π.χ. σε μια εξουσιοδοτημένη βάση ανταλλαγής όταν αγοράζετε ένα νέο παρόμοιο προϊόν ή σε μια εξουσιοδοτημένη θέση συλλογής για την ανακύκλωση των αποβλήτων ηλεκτρικού και ηλεκτρονικού εξοπλισμού (ΗΗΕ) και των ηλεκτρικών στηλών και συσσωρευτών. Ο ακατάλληλος χειρισμός αυτού του τύπου αποβλήτων μπορεί να έχει αρνητικό αντίκτυπο στο περιβάλλον και την υγεία του ανθρώπου, λόγω δυνητικά επικίνδυνων ουσιών που γενικά συνδέονται με τον ΗΗΕ. Η συνεργασία σας για τη σωστή απόρριψη αυτού του προϊόντος θα συμβάλει στην αποτελεσματική χρήση των φυσικών πόρων. Για περισσότερες πληροφορίες σχετικά με ανακύκλωση αυτού του προϊόντος, επικοινωνήστε με το τοπικό γραφείο της πόλης σας, την υπηρεσία απορριμμάτων, το εγκεκριμένο σχήμα ή την υπηρεσία απόρριψης οικιακών αποβλήτων ή επισκεφθείτε τη διεύθυνση [www.canon-europe.com/weee](http://www.canon-europe.com/weee) ή [www.canon-europe.com/battery](http://www.canon-europe.com/battery).

## Gjelder kun den europeiske union og EØS (Norge, Island og Liechtenstein)



Disse symbolene indikerer at dette produktet ikke skal kastes sammen med husholdningsavfall, i henhold til WEEE-direktivet (2012/19/EU), batteridirektivet (2006/66/EF) og/eller nasjonal lov som har implementert disse direktivene. Hvis et kjemisk symbol vises under symbolet vist ovenfor, i samsvar med batteridirektivet, indikerer dette at et tungmetall (Hg = kvikksølv, Cd = kadmium, Pb = bly) finnes i batteriet eller akkumulatoren i en konsentrasjon over en gjeldende øvre grense som er spesifisert i batteridirektivet. Produktet må leveres til et dertil egnet innsamlingspunkt, det vil si på en autorisert en-til-en-basis når en kjøper et nytt lignende produkt, eller til et autorisert innsamlingssted for resirkulering av avfall fra elektrisk og elektronisk utstyr (EE-utstyr) og batterier og akkumulatorene. Feil håndtering av denne typen avfall kan være miljø- og helseskadelig på grunn av potensielt skadelige stoffer som ofte brukes i EE-utstyr. Din innsats for korrekt avhending av produktet vil bidra til effektiv bruk av naturressurser. Du kan få mer informasjon om resirkulering av dette produktet ved å kontakte lokale myndigheter, avfallsadministrasjonen, et godkjent program eller husholdningens renovasjonsselskap, eller gå til [www.canon-europe.com/weee](http://www.canon-europe.com/weee), eller [www.canon-europe.com/battery](http://www.canon-europe.com/battery).

## Vain Euroopan unionin sekä ETA:n (Norja, Islanti ja Liechtenstein) alueelle.



Nämä tunnuksot osoittavat, että sähkö- ja elektroniikkalaiteromua koskeva direktiivi (SER-direktiivi, 2012/19/EU), paristoista ja akuista annettu direktiivi (2006/66/EY) sekä kansallinen lainsäädäntö kieltävät tuotteen hävittämisen talousjätteen mukana. Jos yllä olevan symbolin alapuolelle on paristodirektiivin mukaisesti painettu kemiallisen aineen tunnus, kyseinen paristo tai akku sisältää raskasmetalleja (Hg = elohopea, Cd = kadmium, Pb = lyijy) enemmän kuin paristodirektiivin salliman määrän. Tuote on vietävä asianmukaiseen keräyspisteeseen, esimerkiksi kodinkoneliikkeeseen uutta vastaavaa tuotetta ostettaessa tai viralliseen sähkö- ja elektroniikkalaiteromun tai paristojen ja akkujen keräyspisteeseen. Sähkö- ja elektroniikkalaiteromun virheellinen käsittely voi vahingoittaa ympäristöä ja ihmisten terveyttä, koska laitteet saattavat sisältää ympäristölle ja terveydelle haitallisia aineita. Tuotteen asianmukainen hävittäminen säästää myös luonnonvaroja. Jos haluat lisätietoja tämän tuotteen kierrätyksestä, ota yhteys kunnan jätehuoltoviranomaisiin tai käyttämäsi jätehuolto-yhtiöön tai käy osoitteessa [www.canon-europe.com/weee](http://www.canon-europe.com/weee), tai [www.canon-europe.com/battery](http://www.canon-europe.com/battery).

## Endast för Europeiska unionen och EES (Norge, Island och Liechtenstein)



De här symbolerna visar att produkten inte får sorteras och slängas som hushållsavfall enligt WEEE-direktivet (2012/19/EU), batteridirektivet (2006/66/EG) och/eller nationell lagstiftning som implementerar dessa direktiv. Om en kemisk symbol förekommer under ovanstående symbol innebär detta enligt Batteridirektivet att en tungmetall (Hg = Kvikksilver, Cd = Kadmium, Pb = Bly) förekommer i batteriet eller

ackumulatormed en koncentration som överstiger tillämplig gräns som anges i Batteridirektivet. Produkten ska lämnas in på en avsedd insamlingsplats, t.ex. på en återvinningsstation auktoriserad att hantera elektrisk och elektronisk utrustning (EE-utrustning) samt batterier och ackumulatörer eller hos handlare som är auktoriserade att byta in varor då nya, motsvarande köps (en mot en). Olämplig hantering av avfall av den här typen kan ha negativ inverkan på miljön och människors hälsa på grund av de potentiellt farliga ämnen som kan återfinnas i elektrisk och elektronisk utrustning. Din medverkan till en korrekt avfallshantering av produkten bidrar till effektiv användning av naturresurserna. Om du vill ha mer information om var du kan lämna in den här produkten, kontakta ditt lokala kommunkontor, berörd myndighet eller företag för avfallshantering eller se [www.canon-europe.com/weee](http://www.canon-europe.com/weee), eller [www.canon-europe.com/battery](http://www.canon-europe.com/battery).

## Pouze Evropská unie a EHP (Norsko, Island a Lichtenštejnsko)



Tento symbol znamená, že podle směrnice OEEZ (2012/19/EU), směrnice o bateriích (2006/66/ES) a/ nebo podle vnitrostátních právních prováděcích předpisů k těmto směrnicím nemá být tento výrobek likvidován s odpadem z domácností. Je-li v souladu s požadavky směrnice o bateriích vytištěna pod výše uvedeným symbolem chemická značka, udává, že tato baterie nebo akumulátor obsahuje těžké kovy (Hg = rtuť, Cd = kadmium, Pb = olovo) v koncentraci vyšší, než je příslušná hodnota předepsaná směrnicí. Tento výrobek má být vrácen do určeného sběrného místa, např. v rámci autorizovaného systému odběru jednoho výrobku za jeden nově prodaný podobný výrobek, nebo do autorizovaného sběrného místa pro recyklaci odpadních elektrických a elektronických zařízení (OEEZ), baterií a akumulátorů. Nevhodné nakládání s tímto druhem odpadu by mohlo mít negativní dopad na životní prostředí a lidské zdraví, protože elektrická a elektronická zařízení zpravidla obsahují potenciálně nebezpečné látky. Vaše spolupráce na správné likvidaci tohoto výrobku napomůže efektivnímu využívání přírodních zdrojů. Chcete-li získat podrobné informace týkající se recyklace tohoto výrobku, obraťte se prosím na místní úřad, orgán pro nakládání s odpady, schválený systém nakládání s odpady či společnost zajišťující likvidaci domovního odpadu, nebo navštivte webové stránky [www.canon-europe.com/weee](http://www.canon-europe.com/weee) nebo [www.canon-europe.com/battery](http://www.canon-europe.com/battery).

## Csak az Európai Unió és az EGT (Norvégia, Izland és Liechtenstein) országaiban



Ezek a szimbólumok azt jelzik, hogy a termék hulladékkezelése a háztartási hulladéktól különválasztva, az elektromos és elektronikus berendezések hulladékairól (WEEE) szóló (2012/19/EU) irányelvnek és az elemekről és akkumulátorokról, valamint a hulladék elemekről és akkumulátorokról szóló (2006/66/EK) irányelvnek megfelelően és/vagy ezen irányelveknek megfelelő helyi előírások szerint történik. Amennyiben a fent feltüntetett szimbólum alatt egy vegyjel is szerepel, az elemekről és akkumulátorokról szóló irányelvben foglaltak értelmében ez azt jelzi, hogy az elem vagy az akkumulátor az irányelvben meghatározott határértéknél nagyobb mennyiségben tartalmaz nehézfémeket (Hg = higany, Cd = kadmium, Pb = ólom). E terméket az arra kijelölt gyűjtőhelyre kell juttatni – pl. hasonló termék vásárlásakor a régi

becserelésére vonatkozó hivatalos program keretében, vagy az elektromos és elektronikus berendezések (EEE) hulladékainak gyűjtésére, valamint a hulladék elemek és hulladék akkumulátorok gyűjtésére kijelölt hivatalos gyűjtőhelyre. Az ilyen jellegű hulladékok nem előírászerű kezelése az elektromos és elektronikus berendezésekhez (EEE) általánosan kapcsolható potenciálisan veszélyes anyagok révén hatással lehet a környezetre és az egészségre. E termék megfelelő leselejtezésével Ön is hozzájárul a természeti források hatékony használatához. A termék újrahasznosítását illetően informálódjon a helyi polgármesteri hivatalnál, a helyi közterület-fenntartó vállalatnál, a hivatalos hulladéklerakó telephelyen vagy a háztartási hulladék begyűjtését végző szolgáltatónál, illetve látogasson el a [www.canon-europe.com/weee](http://www.canon-europe.com/weee), vagy [www.canon-europe.com/battery](http://www.canon-europe.com/battery) internetes oldalra.

## Tylko dla krajów Unii Europejskiej oraz EOG (Norwegia, Islandia i Liechtenstein)



Te symbole oznaczają, że produktu nie należy wyrzucać razem z odpadami gospodarstwa domowego, zgodnie z dyrektywą WEEE w sprawie zużytego sprzętu elektrycznego i elektronicznego (2012/19/UE) lub dyrektywą w sprawie baterii (2006/66/WE) bądź przepisami krajowymi wdrażającymi te dyrektywy. Jeśli pod powyższym symbolem znajduje się symbol chemiczny, zgodnie z dyrektywą w sprawie baterii oznacza to, że bateria lub akumulator zawiera metal ciężki (Hg = rtęć, Cd = kadm, Pb = ołów) w stężeniu przekraczającym odpowiedni poziom określony w dyrektywie w sprawie baterii. Użytkownicy baterii i akumulatorów mają obowiązek korzystać z dostępnego programu zwrotu, recyklingu i utylizacji baterii oraz akumulatorów. Niewłaściwe postępowanie z tego typu odpadami może mieć wpływ na środowisko i zdrowie ludzi ze względu na substancje potencjalnie niebezpieczne, związane ze użytym sprzętem elektrycznym i elektronicznym. Państwa współpraca w zakresie właściwej utylizacji tego produktu przyczyni się do efektywnego wykorzystania zasobów naturalnych. W celu uzyskania informacji o sposobie recyklingu tego produktu prosimy o kontakt z właściwym urzędem miejskim lub zakładem gospodarki komunalnej bądź zapraszamy na stronę [www.canon-europe.com/weee](http://www.canon-europe.com/weee), lub [www.canon-europe.com/battery](http://www.canon-europe.com/battery).

## Plati len pre štáty Európskej únie a EHP (Nórsko, Island a Lichtenštajnsko)



Tieto symboly označujú, že podľa Smernice o odpade z elektrických a elektronických zariadení (OEEZ) 2012/19/EÚ, Smernice o batériách (2006/66/ES) a podľa platnej legislatívy Slovenskej republiky sa tento produkt nesmie likvidovať spolu s komunálnym odpadom. Ak je chemická značka vytlačená pod vyššie uvedeným symbolom, znamená to, že táto batéria alebo akumulator obsahuje ťažký kov (Hg = ortuť, Cd = kadmium, Pb = olovo) v koncentrácii vyššej, ako je príslušná povolená hodnota stanovená v Smernici o batériách. Produkt je potrebné odovzdať do určenej zberne, napr. prostredníctvom výmeny za kúpu nového podobného produktu, alebo na autorizované zberné miesto, ktoré spracúva odpad z elektrických a elektronických zariadení (EEZ), batérií a akumulatorov. Nesprávna manipulácia s takýmto typom odpadu môže mať negatívny vplyv na životné prostredie a ľudské zdravie, pretože elektrické a elektronické zariadenia obsahujú potenciálne nebezpečné látky. Spoluprácou na správnej likvidácii tohto



produktu prispejete k účinnému využívání přírodních zdrojů. Další informace o recyklaci tohoto produktu získáte od místního úřadu, úřadu životního prostředí, ze schváleného plánu OEEZ alebo od spoločnosti, ktorá zaisťuje likvidáciu komunálneho odpadu. Viac informácií nájdete aj na webovej stránke: [www.canon-europe.com/weee](http://www.canon-europe.com/weee), alebo [www.canon-europe.com/battery](http://www.canon-europe.com/battery).

## Üksnes Euroopa Liit ja EMP (Norra, Island ja Liechtenstein)



Antud sümbolid viitavad sellele, et vastavalt elektri- ja elektroonikaseadmete jäätmeid käsitlevale direktiivile (2012/19/EL), patareisid ja akusid ning patarei- ja akujäätmeid käsitlevale direktiivile (2006/66/EÜ) ja/või nimetatud direktiive rakendavatele riiklikele õigusaktidele ei või seda toodet koos olmejäätmetega ära visata. Kui keemiline sümbol on trükitud eespool toodud sümboli alla, siis tähendab see, et antud patareis või akus leiduva raskemetalli (Hg = elavhõbe, Cd = kaadmium, Pb = plii) kontsentratsioonitase on kõrgem kui patareisid ja akusid ning patarei- ja akujäätmeid käsitlevas direktiivis sätestatud piirmäär. Antud tootest tekkinud jäätmed tuleb anda vastavasse kogumispunkti, nt müügipunkti, mis on volitatud üks ühe vastu vahetama, kui ostate uue sarnase toote, või vastavasse elektri- ja elektroonikaseadmete jäätmete ning patareide ja akude ümbertöötlemiseks mõeldud kogumispunkti. Antud liiki jäätmete vale käitlemine võib kahjustada keskkonda ja inimeste tervist elektri- ja elektroonikajäätmetes tavaliselt leiduvate potentsiaalselt ohtlike ainete tõttu. Antud tootest tekkinud jäätmete nõuetekohase kõrvaldamisega aitate kasutada loodusvarasid efektiivselt. Täiendava teabe saamiseks elektri- ja elektroonikaseadmetest tekkinud jäätmete ning patarei- ja akujäätmete tagastamise ja ümbertöötlemise kohta võtke ühendust kohaliku omavalitsusega, asjakohase valitsusasutusega, asjakohase tootjavastutusorganisatsiooniga või olmejäätmete käitlejaga. Lisateavet leitate ka Interneti-leheküljelt [www.canon-europe.com/weee](http://www.canon-europe.com/weee) või [www.canon-europe.com/battery](http://www.canon-europe.com/battery).

## Tikai Eiropas Savienībai un EEZ (Norvēģijai, Islandei un Lihtenšteinai)



Šie simboli norāda, ka atbilstoši ES Direktīvai (2012/19/ES) par elektrisko un elektronisko iekārtu atkritumiem (EEIA), Direktīvai (2006/66/EK) par baterijām un akumulatoriem, un akumulatoru atkritumiem, ar ko atceļ Direktīvu 91/157/EEK, un vietējiem tiesību aktiem šo izstrādājumu nedrīkst izmest kopā ar sadzīves atkritumiem. Ja zem iepriekš norādītā simbola ir uzdrukāts ķīmiskais simbols, saskaņā ar direktīvu par baterijām un akumulatoriem tas nozīmē, ka šīs baterijas vai akumulatori satur smagos metālus (Hg = dzīvsudrabs, Cd = kadmijs, Pb = svins) un to koncentrācijas līmenis pārsniedz direktīvā par baterijām un akumulatoriem minēto piemērojamo sliekšni. Šis izstrādājums ir jānodod piemērotā savākšanas vietā, piemēram, apstiprinātā veikalā, kur iegādājaties līdzīgu jaunu produktu un atstājat veco, vai apstiprinātā vietā izlietotu elektrisko un elektronisko iekārtu un bateriju un akumulatoru pārstrādei. Nepareiza šāda veida atkritumu apsaimniekošana var apdraudēt vidi un cilvēka veselību tādu iespējami bīstamu vielu dēļ, kas parasti ir elektriskajās un elektroniskajās iekārtās. Jūsu atbalsts pareizā šāda veida atkritumu apsaimniekošanā sekmēs efektīvu dabas resursu izmantošanu. Lai saņemtu pilnīgāku informāciju par šāda veida izstrādājumu nodošanu otrreizējai pārstrādei, sazinieties ar vietējo pašvaldību, atkritumu savākšanas atbildīgo dienestu, pilnvaroto organizāciju vai iestādi, kas veic sadzīves

atkritumu apsaimniekošanu, vai apmeklējiet tīmekļa vietni [www.canon-europe.com/weee](http://www.canon-europe.com/weee), vai [www.canon-europe.com/battery](http://www.canon-europe.com/battery).

## Tik Europos Sąjungai ir EEE (Norvegijai, Islandijai ir Lichtenšteinui)



Šie simboliai reiškia, kad šio gaminio negalima išmesti į buitines atliekas, kaip reikalaujama WEEE Direktyvoje (2012/19/ES) ir Baterijų direktyvoje (2006/66/EB) ir (ar) jūsų šalies nacionaliniuose įstatymuose, kuriais šios Direktyvos yra įgyvendinamos. Jeigu cheminio ženklo simbolis yra nurodytas žemiau šio ženklo, tai reiškia, kad vadovaujantis Baterijų direktyvą, baterijų ar akumuliatorių sudėtyje yra sunkiųjų metalų (Hg = gyvsidabris, Cd = kadmio, Pb = švino), kurių koncentracija viršija Baterijų direktyvoje nurodytas leistinas ribas. Šį gaminį reikia pristatyti į specialųjį surinkimo punktą, pavyzdžiui, mainais, kai jūs perkate naują panašų gaminį, arba į specialiąją surinkimo vietą, kurioje perdirbamos elektrinės ir elektroninės įrangos atliekos bei naudotos baterijos ir akumuliatoriai. Dėl netinkamo šio tipo atliekų tvarkymo gali nukentėti aplinka ir iškilti grėsmė žmogaus sveikatai dėl galimai kenksmingų medžiagų, iš esmės susijusių su elektrine ir elektronine įranga. Bendradarbiaudami ir teisingai utilizuodami šiuos gaminius, jūs padėsite efektyviai naudoti gamtinius išteklius. Daugiau informacijos apie gaminio perdirbimą jums gali suteikti vietinis biuras, atliekų tvarkymo bendrovė, sertifikuoti organai ar buitinių atliekų surinkimo įmonės. Taip pat siūloma apsilankyti interneto svetainėje [www.canon-europe.com/weee](http://www.canon-europe.com/weee), arba [www.canon-europe.com/battery](http://www.canon-europe.com/battery).

## Samo za Evropsko unijo in EGP (Norveška, Islandija in Lihtenštajn)



Ti simboli pomenijo, da tega izdelka skladno z Direktivo OEEO (2012/19/EU), Direktivo 2006/66/ES in/ali nacionalno zakonodajo, ki uvaja ti direktivi, ne smete odlagati z nesortiranimi gospodinjskimi odpadki. Če je pod zgoraj prikazanim simbolom natisnjen kemijski simbol, to v skladu z Direktivo pomeni, da je v tej bateriji ali akumulatorju prisotna težka kovina (Hg = živo srebro, Cd = kadmij, Pb = svinec), in sicer v koncentraciji, ki je nad relevantno mejno vrednostjo, določeno v Direktivi. Ta izdelek je potrebno odnesti na izbrano zbirno mesto, t. j. pooblaščenemu trgovino, kjer ob nakupu novega (podobnega) izdelka vrnete starega, ali na pooblaščenemu zbirno mesto za ponovno uporabo odpadne električne in elektronske opreme (EEO) ter baterij in akumulatorjev. Neustrezno ravnanje s to vrsto odpadkov lahko negativno vpliva na okolje in človeško zdravje zaradi potencialno nevarnih snovi, ki so pogosto povezane z EEO. Vaše sodelovanje pri pravilnem odlaganju tega izdelka predstavlja pomemben prispevek k smotrni izrabi naravnih virov. Za več informacij o ponovni uporabi tega izdelka se obrnite na lokalni mestni urad, pristojno službo za odpadke, predstavnika pooblaščenega programa za obdelavo odpadkov ali na lokalno komunalo. Lahko pa tudi obiščete našo spletno stran [www.canon-europe.com/weee](http://www.canon-europe.com/weee), ali [www.canon-europe.com/battery](http://www.canon-europe.com/battery).

## Само за Европейския съюз и ЕИП (Норвегия, Исландия и Лихтенщайн)



Тези символи показват, че този продукт не трябва да се изхвърля заедно с битовите отпадъци съгласно Директивата за ИУЕЕО (2012/19/ЕС), Директивата за батерии (2006/66/ЕО) и/или Вашето национално законодателство, прилагащо тези Директиви. Ако под показания горе символ е отпечатан символ за химически елемент, съгласно разпоредбите на Директивата за батерии, този втори символ означава наличието на тежък метал (Hg = живак, Cd = кадмий, Pb = олово) в батерията или акумулатора в концентрация над указаната граница за съответния елемент в Директивата. Този продукт трябва да бъде предаден в предназначен за целта пункт за събиране, например на база размяна, когато купувате нов подобен продукт, или в одобрен събирателен пункт за рециклиране на излязло от употреба електрическо и електронно оборудване (ИУЕЕО), батерии и акумулатори. Неправилното третиране на този тип отпадъци може да доведе до евентуални отрицателни последици за околната среда и човешкото здраве поради потенциално опасните вещества, които обикновено са свързани с ЕЕО. В същото време Вашето съдействие за правилното изхвърляне на този продукт ще допринесе за ефективното използване на природните ресурси. За повече информация относно това къде можете да предадете за рециклиране на този продукт, моля свържете се с Вашите местни власти, с органа, отговорен за отпадъците, с одобрената система за ИУЕЕО или с Вашата местна служба за битови отпадъци, или посетете [www.canon-europe.com/weee](http://www.canon-europe.com/weee), или [www.canon-europe.com/battery](http://www.canon-europe.com/battery).

## Doar pentru Uniunea Europeană și EEA (Norvegia, Islanda și Liechtenstein)



Ацесте символурн индикă фактурн къ ацест продус ну требуе арункат ъмпреунă ку деџеурн менажере, ън конформитате ку Директива ДЕЕЕ (2012/19/УЕ), Директива рефериторе ла батернн (2006/66/СЕ) џи/сау легнле днс. наџionale це импленеаеазă ацесте Директиве. Дакă ун символ химиче есте импрнмат суб символу де маи сус, ън конформитате ку Директива рефериторе ла батернн, ацест символ индикă презенџа ън батернне сау акумулятор а унуи метал греу (Hg = Меркур, Cd = Кадмиу, Pb = Плумб) ънтр-о конценџаџне маи маре декăт прагу адмис специфнкат ън Директива рефериторе ла батернн. Ацест продус требуе ънмăнат пунктуну де колектаре адекват, ех: принтр-ун schimb авторизат уну ла уну атунци кăнд купăраџн ун продус нуу снмилар сау ла ун лок де колектаре авторизат пенџу рецнclareа резидуурнлор де ечнпамент електриче џн електронич (ЕЕЕ) џн батернн џн акумуляторн. Адмнстрареа неадекватă а ацестуи тип де деџеурн, ар пуеа аеа ун импакт асупра медиулу џн асупра сăнăтăџнн умане даторнтă субстанџелор ку потенџнал де рнск care сунџ ън генерал асоциате ку ЕЕЕ. Кооперареа днс. ън дирекџа рецнclareнн коректе а ацестуи продус ва конџрибуи ла о утилнзаре ефнцентă а ресурселор натурале. Пенџу маи multe информăџнн despre рецнclareа ацестуи продус, вă ругăм сă конџактаџн бирулу днс. локал, авторнтăџнне репнсабнле ку деџеурнне, схема апробатă сау сервнцулу днс. репнсабнл ку деџеурнне менажере сау визнџаџн-не ла [www.canon-europe.com/weee](http://www.canon-europe.com/weee), сау [www.canon-europe.com/battery](http://www.canon-europe.com/battery).

## Samo za Europsku uniju i EEA (Norveška, Island i Lihtenštajn)



Oznaka pokazuje da se ovaj proizvod ne smije odlagati s komunalnim i ostalim vrstama otpada, u skladu s direktivom WEEE (2012/19/EC), Direktivom o baterijama (2006/66/EC) i Pravilnikom o gospodarenju otpadnim baterijama i akumulatorima te Pravilnikom o gospodarenju otpadnim električnim i elektroničkim uređajima i opremom. Ako je ispod prethodno prikazane oznake otisnut kemijski simbol, u skladu s Direktivom o baterijama, to znači da se u ovoj bateriji ili akumulatoru nalazi teški metal (Hg = živa, Cd = kadmij, Pb = olovo) i da je njegova koncentracija iznad razine propisane u Direktivi o baterijama. Ovaj bi proizvod trebalo predati ovlaštenom skupljaču EE otpada ili prodavatelju koji je dužan preuzeti otpadni proizvod po sistemu jedan za jedan, ukoliko isti odgovara vrsti te je obavljao primarne funkcije kao i isporučena EE oprema. Otpadne baterije i akumulatori predaju se ovlaštenom skupljaču otpadnih baterija ili akumulatora ili prodavatelju bez naknade i obveze kupnje za krajnjeg korisnika. Neodgovarajuće rukovanje ovom vrstom otpada može utjecati na okoliš i ljudsko zdravlje zbog potencijalno opasnih supstanci koje se najčešće nalaze na takvim mjestima. Vaša suradnja u pravilnom zbrinjavanju ovog proizvoda pridonijet će djelotvornom iskorištavanju prirodnih resursa. Dodatne informacije o recikliranju ovog proizvoda zatražite od svog lokalnog gradskog ureda, službe za zbrinjavanje otpada, odobrenog programa ili komunalne službe za uklanjanje otpada ili pak na stranicama [www.canon-europe.com/weee](http://www.canon-europe.com/weee) ili [www.canon-europe.com/battery](http://www.canon-europe.com/battery).

## Korisnici u Srbiji



Ovaj simbol označava da ovaj proizvod ne sme da se odlaže sa ostalim kućnim otpadom, u skladu sa WEEE Direktivom (2012/19/EU), Direktivom o baterijama (2006/66/EC) i nacionalnim zakonima. Ukoliko je ispod gore navedenog simbola odštampan hemijski simbol, u skladu sa Direktivom o baterijama, ovaj simbol označava da su u ovoj bateriji ili akumulatoru prisutni teški metali (Hg – živa, Cd – kadmijum, Pb - olovo) u koncentracijama koje premašuju prihvatljivi prag naveden u Direktivi o baterijama. Ovaj proizvod treba predati određenom centru za prikupljanje, npr. po principu „jedan-za-jedan“ kada kupujete sličan novi proizvod, ili ovlašćenom centru za prikupljanje za reciklažu istrošene električne i elektronske opreme (EEE), baterija i akumulatora. Nepravilno rukovanje ovom vrstom otpada može imati negativne posledice po životnu sredinu i ljudsko zdravlje usled potencijalno opasnih materijala koji se uglavnom vezuju za EEE. Vaša saradnja na ispravnom odlaganju ovog proizvoda će doprineti efikasnom korišćenju prirodnih resursa. Više informacija o tome kako možete da reciklirate ovaj proizvod potražite od lokalnih gradskih vlasti, komunalne službe, odobrenog plana reciklaže ili servisa za odlaganje kućnog otpada, ili posetite stranicu [www.canon-europe.com/weee](http://www.canon-europe.com/weee), ili [www.canon-europe.com/battery](http://www.canon-europe.com/battery).

## **Fő részek és használatuk**

- ▶ **A nyomtató részei és kezelőszervei**
- ▶ **Áramellátás**
- ▶ **A kezelőpanel használata**
- ▶ **Számok, betűk és jelek beírása**

## A nyomtató részei és kezelőszervei

- ▶ **Előlnézet**
- ▶ **Hátulnézet**
- ▶ **Belső nézet**
- ▶ **Kezelőpanel**

## Előnézet

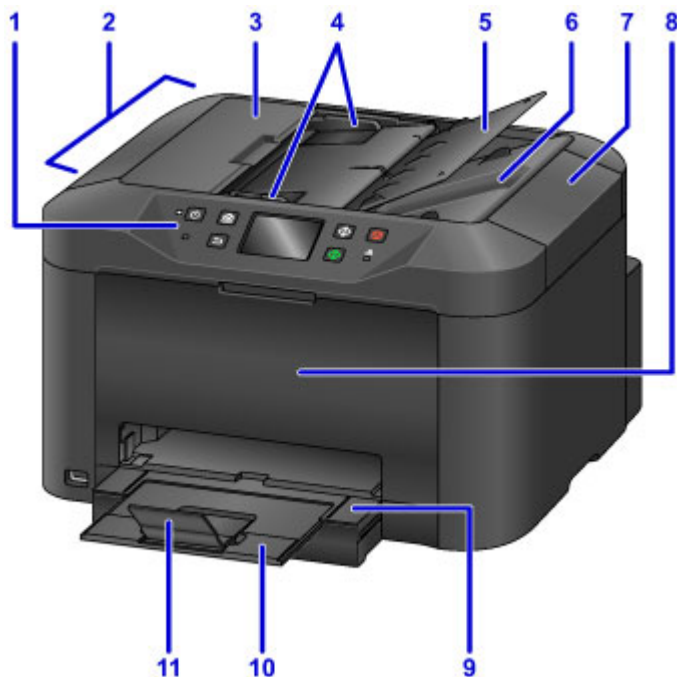

### (1) kezelőpanel

A beállítások módosítására, illetve a készülék kezelésére használható.

■ [Kezelőpanel](#)

### (2) ADF (automatikus lapadagoló)

Itt helyezhet be dokumentumokat. A papíradagoló tálcába helyezett dokumentumokat a készülék automatikusan, laponként olvassa be.

■ [Dokumentumok betöltése az ADF-be \(az automatikus lapadagolóba\)](#)

### (3) lapadagoló fedele

Felnyitása után ki lehet venni az elakadt dokumentumokat.

### (4) lapvezetők

Az ADF-be helyezett dokumentumok szélességéhez kell állítani.

### (5) papíradagoló tálca

A dokumentumok ADF-be való helyezésénél fel kell nyitni. Egyszerre több azonos méretű és vastagságú lap tölthető be. Töltse be a dokumentumokat nyomtatott oldalukkal felfelé.

### (6) papírkimeneti nyílás

Itt jönnek ki az ADF-ben beolvasott dokumentumok.

### (7) dokumentumfedél

Nyissa fel az eredeti dokumentumok üveglapra helyezéséhez.

### (8) előlap

Nyissa fel a tintatartályok cseréjéhez, illetve a belül elakadt papír eltávolításához.

### (9) papírgyűjtő tálca

Húzza ki a nyomtatott dokumentumok megtartásához. Ha ki van húzva, a tálca lefedi a kazettát. Normál esetben hagyja kihúzva a tálcat.

**(10) papírgyűjtő tálca hosszabbítója**

Húzza ki a kiadott papír megtartásához.

**(11) papírkimeneti támasz**

Nyissa ki a kiadott papír megtámasztásához.



**(12) USB flash meghajtó portja**

Ide kell [bedugni az USB flash meghajtót](#).

**⚠ Vigyázat**

- A készülék USB flash meghajtó portjához kizárólag USB flash meghajtót csatlakoztasson. Ha ezt nem tartja be, az tüzet, áramütést vagy a készülék károsodását okozhatja.

**»» Fontos**

- Ne érintse meg a látható fém alkatrészeket!
- Ne csatlakoztasson 3 méternél (10 lábnál) hosszabb USB-kábelt, mivel ez befolyásolhatja más külső eszközök működését.

**(13) kazetta**

Ide töltsön be papírt. Töltsön be egy megegyező méretű és típusú papírlapokból álló köteget, ezeket a készülék automatikusan egyesével tölti be.

■ [Papírforrások](#)

**(14) üveglap**

Ide kell betölteni az eredeti dokumentumokat.



## Hátulnézet

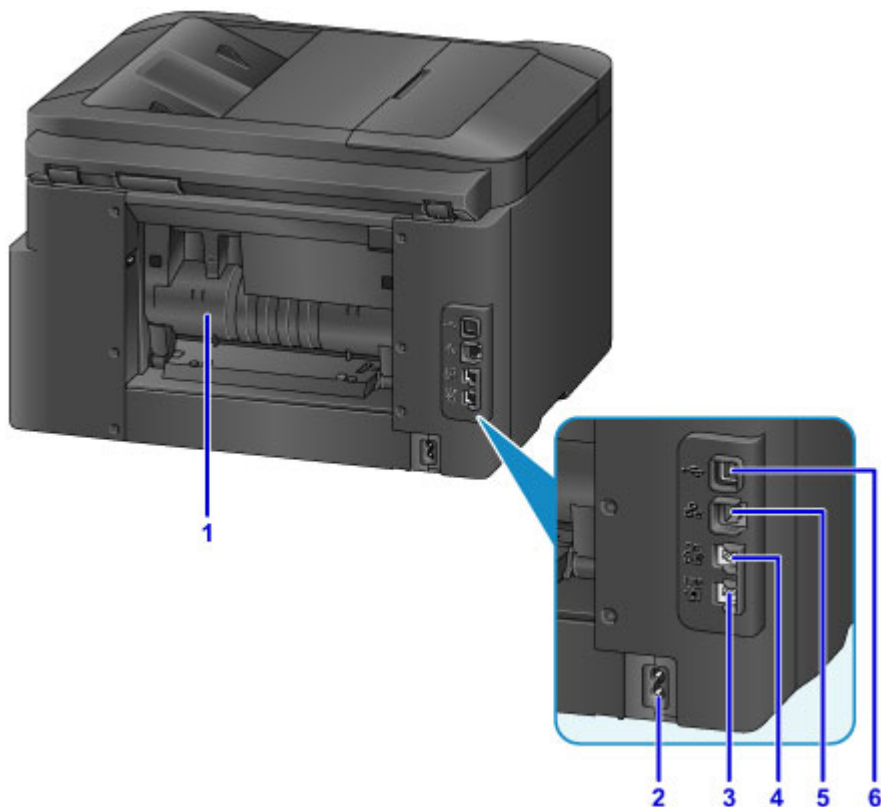

### (1) hátsó fedél

Felnyitása után ki lehet venni az elakadt papírt.

### (2) tápkábel csatlakozója

Ide csatlakoztassa a mellékelt tápkábelt.

### (3) telefonvonal-csatlakozó

Ide csatlakoztassa a telefonkábelét.

### (4) külső eszköz csatlakozója

Ide csatlakoztathat telefont vagy üzenetrögzítőt.

### (5) vezetékes LAN csatlakozója

Ide csatlakoztathat egy Ethernet-kábelt, ha a készüléket helyi hálózatban kívánja használni.

### (6) USB-port

Ide csatlakoztassa az USB-kábelt, ha közvetlen kapcsolatot szeretne létrehozni egy számítógéppel.

## Fontos

- Ne érintse meg a látható fém alkatrészeket!
- Miközben számítógépről nyomtat vagy beolvas, ne dugja be és ne húzza ki se az USB-kábelt, se az Ethernet-kábelt.

## Belső nézet



### (1) tintatartály-kiadó kar

Nyomja felfelé a tintatartályok kivételéhez.

### (2) nyomtatófej tartója

A nyomtatófej előre be van helyezve a készülékbe.

### »» Megjegyzés

- A tintatartályok cseréjével kapcsolatban lásd [A tintatartályok cseréje](#) című részt.

# Kezelőpanel

\* Itt a bemutatás érdekében a kezelőpanel összes jelzőfénye világít.

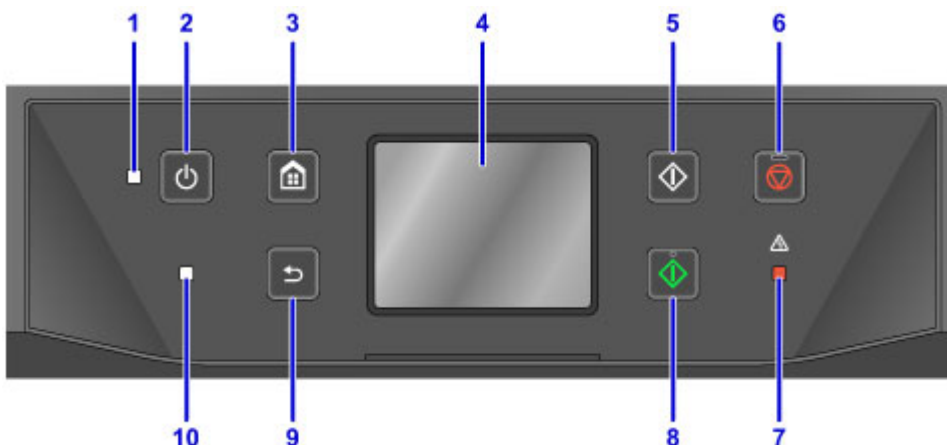

## (1) BE/KI (POWER) jelzőfény

Amikor a készülék be van kapcsolva, abba hagyja a villogást, és folyamatosan világít.

## (2) BE (ON) gomb

Be-, illetve kikapcsolja a készüléket.

■ [A készülék be- és kikapcsolása](#)

## (3) KEZDŐLAP (HOME) gomb

Megjeleníti a KEZDŐLAP képernyőt.

■ [A kezelőpanel használata](#)

## (4) érintőképernyő

Üzenetek, menüelemek és az üzemi állapot megjelenítésére szolgál. Menüelem vagy gomb kiválasztásához ujjával finoman érintse meg a képernyőt.

■ [Az érintőképernyő alapvető műveletei](#)

## (5) Fekete (Black) gomb

Megnyomásával fekete-fehér másolás, beolvasás vagy faxolás indítható.

## (6) Stop gomb

Megszakítja a folyamatban lévő nyomtatást, másolást, beolvasást vagy faxolást.

## (7) Riasztás (Alarm) jelzőfény

Hiba esetén világítani kezd vagy villog.

## (8) Színes (Color) gomb

Megnyomásával színes másolás, beolvasás vagy faxolás indítható.

## (9) Vissza (Back) gomb

Visszatér az előző képernyőre.

## (10) Faxmemória (FAX Memory) jelzőfény

Ha világít, az azt jelzi, hogy a készülék memóriájában fogadott vagy el nem küldött dokumentumok találhatók.

## »» Megjegyzés

- A készülék hangjelzést vagy riasztó hangjelzést ad, amikor megnyomja a kezelőpanel gombjait. A hangerő itt állítható be: **Eszköz felhasználói beállításai (Device user settings) > Hangvezérlő (Sound control)**.

■ [Eszköz felhasználói beállításai](#)

## **Áramellátás**

- ▶ **A készülék bekapcsolt állapotának ellenőrzése**
- ▶ **A készülék be- és kikapcsolása**
- ▶ **A tápcsatlakozó/tápkábel ellenőrzése**
- ▶ **A készülék tápkábelének kihúzása**

## A készülék bekapcsolt állapotának ellenőrzése

Amikor a készülék be van kapcsolva, világít a **BE/KI (POWER)** jelzőfény.

Ha világít a **BE/KI (POWER)** jelzőfény, azt az jelenti, hogy a készülék be van kapcsolva, még akkor is, ha az érintőképernyő ki van kapcsolva.



### »»» Megjegyzés

- A készülék bekapcsolás után kb. 20 másodpercig bemelegszik, és csak ezt követően használható. Várjon, amíg meg nem jelenik a KEZDŐLAP képernyő.
- Az érintőképernyő hozzávetőleg 5 perc inaktivitás után automatikusan kikapcsolódik. Ha ismét aktiválni szeretné az érintőképernyőt, érintse meg. A kijelző ismét aktív lesz, amikor fax érkezik, vagy amikor egy eredeti dokumentumot kinyomtatnak egy számítógépről.

## A készülék be- és kikapcsolása

### A készülék bekapcsolása

1. A bekapcsoláshoz nyomja meg a készülék **BE (ON)** gombját.

A **BE/KI (POWER)** jelzőfény villogni kezd, majd világít.

- [A készülék bekapcsolt állapotának ellenőrzése](#)



### »»» Megjegyzés

- A készülék bekapcsolás után kb. 20 másodpercig bemelegszik, és csak ezt követően használható. Várjon, amíg meg nem jelenik a KEZDŐLAP képernyő.
- Ha világítani kezd vagy villog a **Riasztás (Alarm)** jelzőfény, és hibaüzenet jelenik meg az érintőképernyőn, akkor olvassa el az [Üzenet jelenik meg](#) című részt.
- Beállítható, hogy a készülék a hét megadott napjain a megadott időpontokban automatikusan bekapcsolódjon.

- [ECO-beállítások](#)

- Beállíthatja, hogy a készülék automatikusan bekapcsolódjon, amikor egy nyomtatási műveletet indít el egy USB-kábellel vagy hálózaton keresztül csatlakozó készülékről, illetve amikor beolvasási vagy faxfogadási műveletet indít el. Ez a funkció alapértelmezés szerint ki van kapcsolva.

- [ECO-beállítások](#)

### A készülék kikapcsolása

1. A kikapcsoláshoz nyomja meg a készülék **BE (ON)** gombját.

Amikor a **BE/KI (POWER)** jelzőfény villogása megszűnik, az azt jelenti, hogy a készülék kikapcsolódott.



## Fontos

- Mielőtt a készülék kikapcsolása után [kihúzná a tápkábelt](#), győződjön meg arról, hogy nem világít a **BE/KI (POWER)** jelzőfény.

## Megjegyzés

- Ne feledje, hogy amikor a készülék ki van kapcsolva, nem tud faxot küldeni és fogadni.
- A készüléket nem lehet kikapcsolni fax küldése vagy fogadása közben, illetve ha el nem küldött fax van a készülék memóriájában.
- Beállítható, hogy a készülék a hét megadott napjain a megadott időpontokban automatikusan kikapcsolódjon.

### ■ [ECO-beállítások](#)

- Beállíthatja, hogy a készülék automatikusan kikapcsolódjon, ha adott ideig nem történik művelet vagy nem érkezik nyomtatási feladat számítógépről. (Ha telefonhoz csatlakozik, a készülék nem kapcsolható ki.) Ez a funkció alapértelmezés szerint be van kapcsolva.

### ■ [ECO-beállítások](#)



## A tápcsatlakozó/tápkábel ellenőrzése

A tápcsatlakozót/tápkábelt havonta egyszer ellenőrizze, hogy nem tapasztalja-e az alábbi rendellenességeket.

- felforrósodott
- korrodált
- meghajlott
- kopott
- megrepedt vagy el van vágva

### **Figyelem**

- Ha a tápcsatlakozó/tápkábel házában ezek vagy más rendellenességek tapasztalhatók, akkor [húzza ki a készülék tápkábelét](#), és kérjen javítást. Ha a fenti rendellenességek fennállása esetén továbbra is használja a készüléket, az tüzet vagy áramütést okozhat.

## A készülék tápkábelének kihúzása

A készülék tápkábelének kihúzásakor mindig kövesse az alábbi lépéseket.

### Fontos

- A készülék tápkábelét csak azt követően húzza ki, hogy megnyomta a **BE (ON)** gombot, és megbizonyosodott arról, hogy nem világít a **BE/KI (POWER)** jelzőfény. Ha akkor húzza ki a készülék tápkábelét, amikor még világít a **BE/KI (POWER)** jelzőfény, akkor kiszáradhat vagy eltömődhet a nyomtatófej, és ez ronthatja a nyomtatási minőséget.
- A készülék tápkábelének kihúzása kitörli az összes dokumentumot a készülék memóriájából. A készülék tápkábelének kihúzása előtt szükség szerint küldje el a faxokat, nyomtassa ki a dokumentumokat, vagy mentse a feladatokat USB flash meghajtóra.

1. A kikapcsoláshoz nyomja meg a készülék **BE (ON)** gombját.



2. Győződjön meg róla, hogy a **BE/KI (POWER)** jelzőfény nem világít.



3. Húzza ki a készülék tápkábelét.

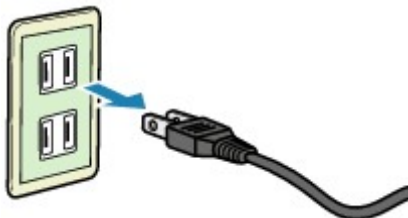

A tápkábel műszaki adatai térségenként eltérőek.

## A kezelőpanel használata

A kezelőpanel érintőképernyővel (A) és gombokkal (B) rendelkezik.

Ha menüt szeretne kiválasztani másoláshoz, beállításhoz vagy egyéb funkciókhoz, érintse meg az érintőképernyő KEZDŐLAP képernyőjének ikonjait.

A KEZDŐLAP képernyő három részből áll.

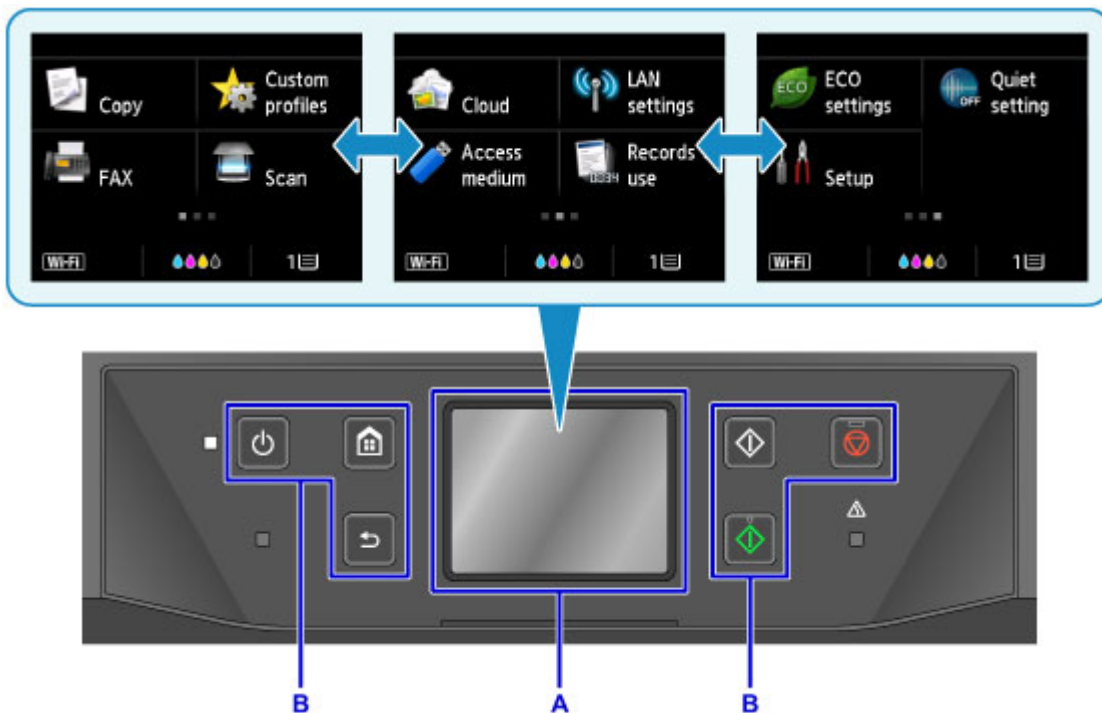

A: érintőképernyő

B: A kezelőpanel gombjai

### Az érintőképernyő alapvető műveletei

A különböző funkciók és beállítások eléréséhez koppintson finoman az érintőképernyőre vagy használjon más mozdulatokat.

#### Fontos

- Az érintőképernyő használatakor ügyeljen a következőkre, hogy elkerülje a készülék hibás működését vagy károsodását.
  - Ne nyomja meg erősen az érintőképernyőt.
  - Ne nyomja meg az érintőképernyőt más tárggyal (különösképpen hegyes tárggyal, például golyóstollal, ceruzával vagy szeggel), csak az ujjával.
  - Ne érintse meg az érintőképernyőt vizes vagy piszkos kézzel.
  - Ne helyezzen tárgyakat az érintőképernyőre.
- Ne tegyen képernyővédőt az érintőképernyőre, mert amikor eltávolítja, megsérülhet az érintőképernyő.

#### Koppintás

Érintse meg finoman és röviden az ujjhegyével.

Rákoppintva például egy elemet vagy egy fényképet jelölhet ki a képernyőn.

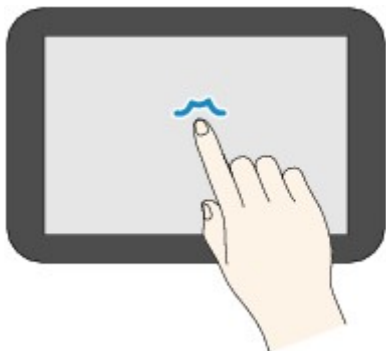

### Érintés

Finoman megnyomva érintse meg az ujjhegyével.

Ha ismételten nyomogatja a „tovább” (vagy a „vissza”) ikont, akkor folyamatosan tud előre vagy visszafelé haladni például a menük vagy a fényképek között.

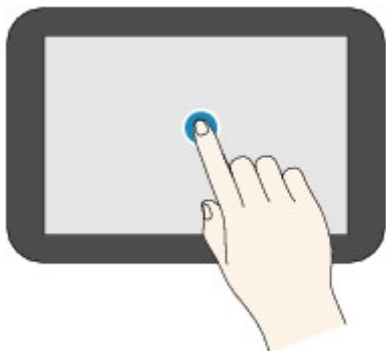

### Pöccintés

Pöccintse a képernyőt felfelé, lefelé, balra vagy jobbra.

Megpöccintve válthat a menük között, illetve lapozhatja előre vagy vissza például a fényképeket.

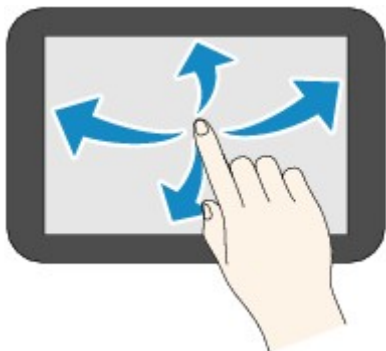

### Húzás

A képernyő enyhe megérintése közben mozgassa az ujját felfelé, lefelé, balra vagy jobbra.

Húzva megtekintheti például a felsorolt elemeket, illetve mozgathatja a csúszkákat.

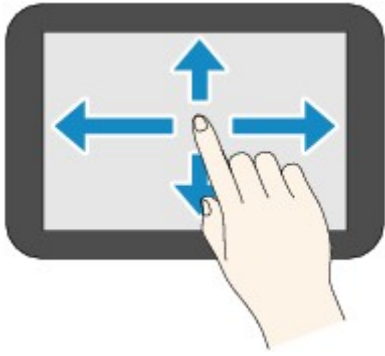



## Az érintőképernyő használatát bemutató példa

Ezek az érintőképernyő-műveletek a másolás készletléti képernyőjén érhetőek el.



Az A elemre koppintva jelenítse meg a nyomtatási beállítások menüjét.

Húzza az ujját felfelé vagy lefelé, majd koppintson a kiválasztani kívánt elemre.

A menüt úgy tudja felfelé és lefelé görgetni, hogy megérinti a , illetve a  gombot (D).

Miután megjelent a lista, rákoppintva jelöljön ki egy beállítást.

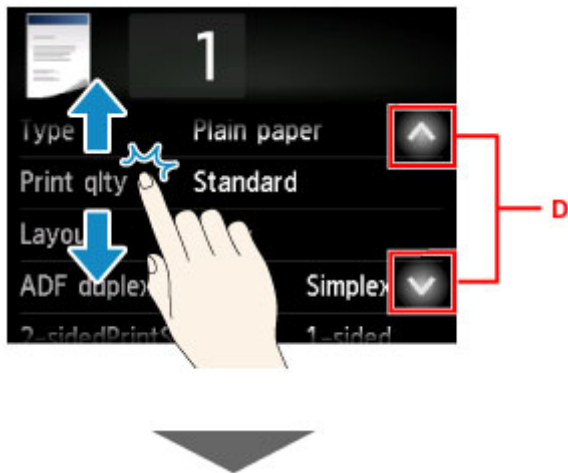

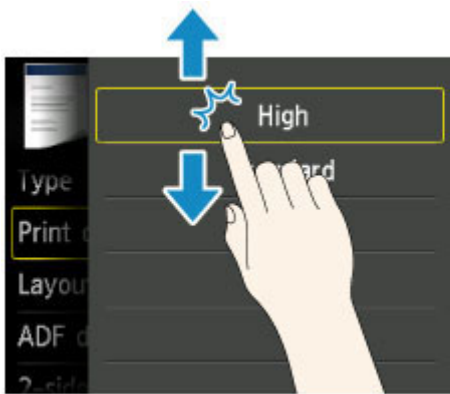

A B elemre koppintva jelenítse meg a példányszám kiválasztására szolgáló képernyőt.



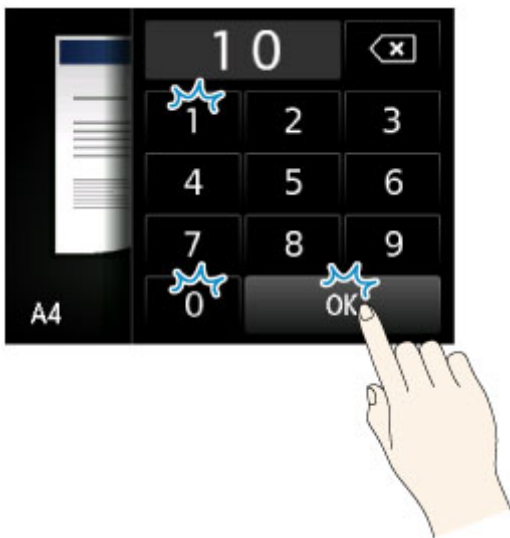

Egy számra koppintva adja meg a példányszámot, majd koppintson az **OK** gombra.

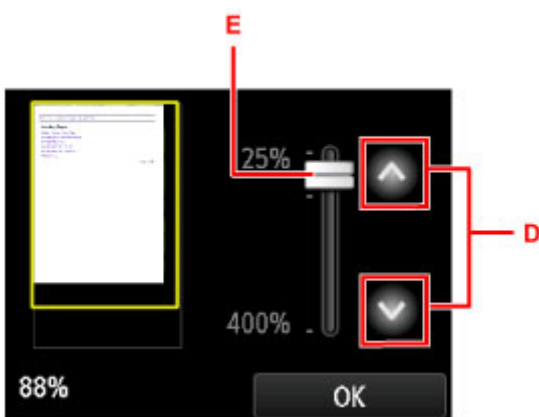

A C elemre koppintva jelenítse meg az előnézeti képernyőt.

Miközben a bal oldalon az előnézetet nézi, a csúszkát (E) felfelé vagy lefelé húzva kicsinyítheti, illetve nagyíthatja a képet.



A , illetve a  gombra (D) koppintva lekicsinyítheti, illetve felnagyíthatja a képeket. Ha folyamatosan szeretné változtatni a nagyítás mértékét, akkor tartsa ujját a  vagy a  gombon.

Miután elérte a kívánt nagyítási mértéket, koppintson az **OK** gombra.

## Számok, betűk és jelek beírása

A felhasználó vagy a címzett nevének vagy más adatoknak a megadásakor a karaktereket úgy írhatja be, illetve úgy szerkesztheti, hogy kiválasztja őket a képernyőn.

### A beviteli üzemmód átváltása

A készülék egy beviteli móddal rendelkezik a betűk, és egy másikkal a számok és a szimbólumok beírásához. A módok között a bal alsó részen található  (A) gombra koppintva válthat.

Ha betű üzemmódban váltani szeretne a kisbetűk és a nagybetűk között, illetve ha szám/szimbólum üzemmódban váltani szeretne a különböző karaktertípusok között, akkor koppintson a  billentyűre (B).

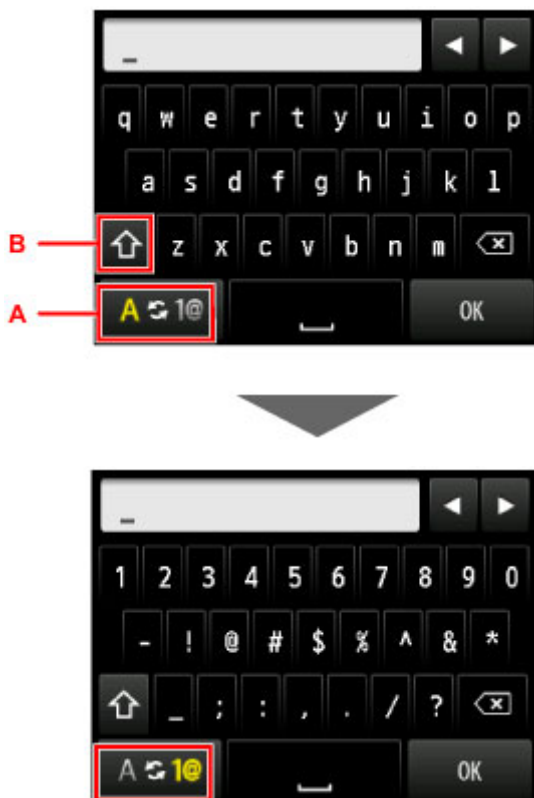

### »»» Megjegyzés

- A képernyőn csak azok a számok és szimbólumok jelennek meg, amelyek az éppen bevitt adatok típusa esetén használhatók (például telefonszámok vagy faxszámok megadása esetén a számok).

## Számok, betűk és jelek bevitele és módosítása

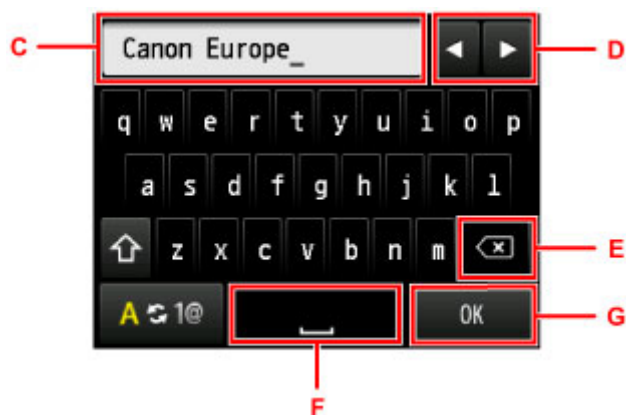

Az adatok a következőképp vihetők be.

- A beszúrási pont (a kurzor pozíciója) áthelyezése a beviteli mezőben (C)

Koppintson a vagy a billentyűre (D).

- Beírt karakter törlése

Vigye a kurzort a törölni kívánt karakter alá, majd koppintson a billentyűre (E).

Ha folytatni szeretné a karakterek törlését, tartsa megérintve a billentyűt.

- Szóköz beszúrása

Koppintson a billentyűre (F).

Miután végzett az adatok bevitelével, koppintson az **OK** gombra (G).

### Ékezetes vagy mellékjeles betűk bevitele

Koppintson többször ugyanarra a billentyűre, egészen addig, amíg a bevinni kívánt karakter meg nem jelenik a beviteli mezőben (C).

| Billentyű | Kisbetű         | Nagybetű        |
|-----------|-----------------|-----------------|
| a / A     | a á ä å à ã â æ | A Ä Å Á Â Ã Ä Æ |
| c / C     | c ç             | C Ç             |
| e / E     | e ë é è ê       | E É Ê Ë Ò       |
| i / I     | i ï í î ï       | I Ì Í Î Ï       |
| n / N     | n ñ             | N Ñ             |
| o / O     | o ø ö ó ò õ ô   | O Ø Ó Ò Õ Ô     |
| p / P     | p þ             | P Þ             |
| u / U     | u ü ú ù û       | U Ü Ú Û Û       |
| y / Y     | y ý             | Y Ý             |



## **Beállítások módosítása**

- ▶ **A nyomtatóbeállítások megváltoztatása a számítógépről (Windows)**
- ▶ **A nyomtatóbeállítások megváltoztatása a számítógépről (Mac OS)**
- ▶ **Beállítások módosítása a kezelőpanelről**
- ▶ **A nyomtató beállításainak módosítása webböngészőből**

## **A nyomtatóbeállítások megváltoztatása a számítógépről (Windows)**

- **A nyomtatási beállítások módosítása**
- **Gyakran használt nyomtatási profil regisztrálása**
- **A Nyomtató tápellátásának kezelése**
- **A Nyomtató működési zajának csökkentése**
- **A Nyomtató működési módjának megváltoztatása**

## A nyomtatási beállítások módosítása

Megváltoztathatja az alkalmazásszoftver által küldött, nyomtatásra vonatkozó részletes nyomtatóillesztő-beállításokat.

Akkor adja meg ezt a beállítást, ha a nyomtatás hiányos, például lemarad a nyomatról egy kép egy része.

A nyomtatási opciók módosítása a következőképpen végezhető el:

1. Nyissa meg a [nyomtatóillesztő beállító ablakát](#).
2. Kattintson a **Nyomtatási beállítások... (Print Options...)** gombra az **Oldalbeállítás (Page Setup)** lapon.

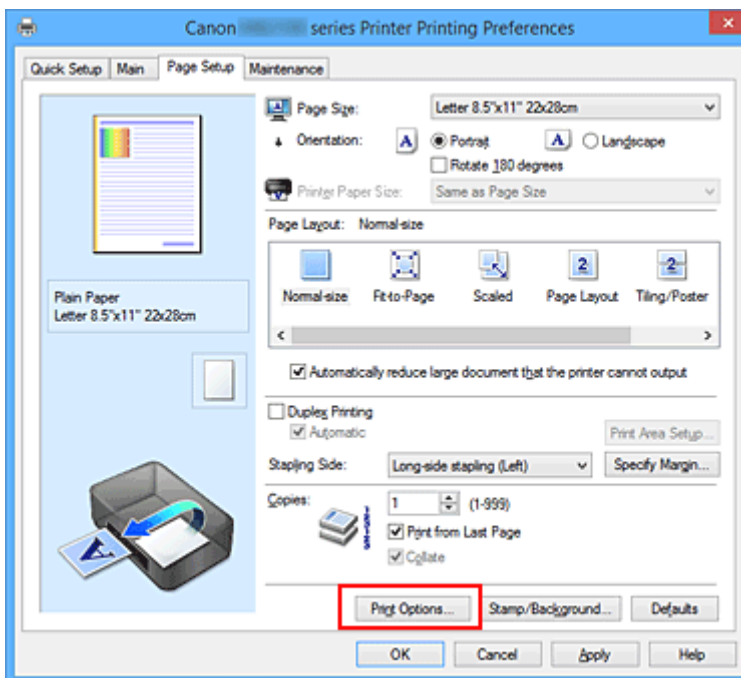

Megnyílik a **Nyomtatási beállítások (Print Options)** párbeszédpanel.

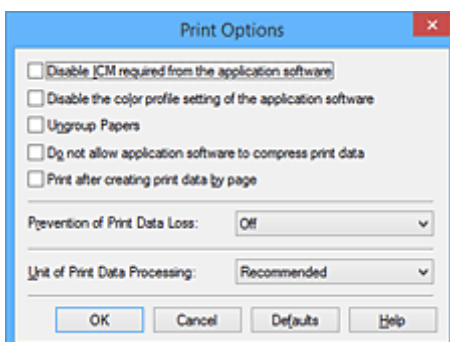

### »»» Megjegyzés

- Ha XPS nyomtatóillesztőt használ, akkor az elérhető funkciók különböznek.

3. Módosítsa az egyes beállításokat.

Ha szükséges, módosítsa az egyes elemek beállítását, majd kattintson az **OK** gombra.

Újra megjelenik az **Oldalbeállítás (Page Setup)** lap.

## Gyakran használt nyomtatási profil regisztrálása

A gyakran használt nyomtatási profilját rögzítheti a **Gyorsbeállítás (Quick Setup)** lap **Gyakran használt beállítások (Commonly Used Settings)** listájában. A felesleges profilok bármikor törölhetők.

Nyomtatási profil regisztrálásának folyamata a következő:

### Nyomtatási profil regisztrálása

1. Nyissa meg a [nyomtatóillesztő beállító ablakát](#).
2. Állítsa be a szükséges elemeket.

A **Gyorsbeállítás (Quick Setup)** lap **Gyakran használt beállítások (Commonly Used Settings)** listáján igény szerint válassza ki a használni kívánt nyomtatási profilt, és módosítsa a beállításokat a **További funkciók (Additional Features)** listájánál.

A szükséges elemeket regisztrálhatja a **Fő (Main)** és az **Oldalbeállítás (Page Setup)** füléken is.

3. Kattintson a **Mentés... (Save...)** gombra.

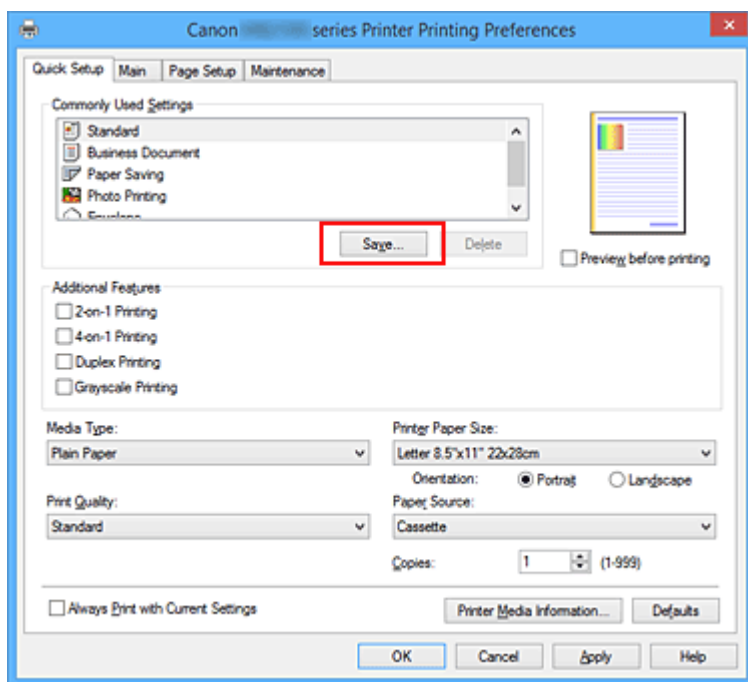

Megnyílik a **Gyakran használt beállítások mentése (Save Commonly Used Settings)** párbeszédpanel.



4. Mentse a beállításokat.

Írjon be egy nevet a **Név (Name)** mezőbe. Szükség esetén kattintson a **Beállítások... (Options...)** lehetőségre, adja meg a beállításokat, majd kattintson az **OK** gombra.

A **Gyakran használt beállítások mentése (Save Commonly Used Settings)** párbeszédpanelen kattintson az **OK** gombra a nyomtatási beállítások mentéséhez és a **Gyorsbeállítás (Quick Setup)** lapra való visszatéréshez.

**Gyakran használt beállítások (Commonly Used Settings)** párbeszédpanelen megjelenik a név és az ikon.

### Fontos

- Az egyes lapokhoz megadott lapméret, tájolás és példányszám mentéséhez kattintson a **Beállítások... (Options...)** gombra, és jelölje be az egyes jelölőnégyzeteket.

### Megjegyzés

- Ha úratelepíti vagy frissíti a nyomtatóillesztőt, a mentett nyomtatási beállítások nem őrződnek meg a **Gyakran használt beállítások (Commonly Used Settings)** listán.  
A regisztrált nyomtatási beállításokat nem lehet menteni, illetve megőrizni. Profil törlésekor a nyomtatási beállításokat újból meg kell adni.

## Feleslegessé vált nyomtatási profil törlése

1. Válassza ki a törölni kívánt nyomtatási profilt.

Válassza ki a törölni kívánt nyomtatási profilt a **Gyorsbeállítás (Quick Setup)** lap **Gyakran használt beállítások (Commonly Used Settings)** listájából.

2. Törölje a nyomtatási profilt.

Kattintson a **Törlés (Delete)** gombra. Ha megjelenik a megerősítő üzenet, kattintson az **OK** gombra. A kiválasztott nyomtatási profilt törli a program a **Gyakran használt beállítások (Commonly Used Settings)** listájából.

### Megjegyzés

- A kezdeti beállításoknál regisztrált nyomtatási profilok nem törölhetők.

## A Nyomtató tápellátásának kezelése

Ez a funkció lehetővé teszi a nyomtató tápellátásának kezelését a nyomtatóillesztőn keresztül.

A nyomtató tápellátásának kezelése a következő módon történik:



### Kikapcsolás (Power Off)

A **Kikapcsolás (Power Off)** funkció kikapcsolja a nyomtatót. Ha ezt a funkciót használja, akkor nem fogja tudni bekapcsolni a nyomtatót a nyomtatóillesztőn keresztül.

1. Nyissa meg a [nyomtatóillesztő beállító ablakát](#).
2. Végezze el a kikapcsolást.

A **Karbantartás (Maintenance)** lapon kattintson a **Kikapcsolás (Power Off)** elemre. Ha megjelenik a megerősítő üzenet, kattintson az **OK** gombra.

A nyomtató tápellátása megszűnik, és ismét megjelenik a **Karbantartás (Maintenance)** lap.

### Fontos

- Ha a nyomtató ki van kapcsolva, akkor nem tud faxot fogadni.

## A Nyomtató működési zajának csökkentése

A csendes funkció lehetővé teszi a nyomtató működési zajainak csökkentését. Akkor válassza ezt a beállítást, ha csökkenteni szeretné a nyomtató működési zaját éjszaka vagy más körülmények között. Ez a funkció csökkentheti a nyomtatási sebességet.

A csendes mód a következőképpen használható:



### Csendes beállítások (Quiet Settings)

1. Nyissa meg a [nyomtatóillesztő beállító ablakát](#).
2. Kattintson a **Csendes beállítások (Quiet Settings)** elemre a **Karbantartás (Maintenance)** lapon.

Megjelenik a **Csendes beállítások (Quiet Settings)** párbeszédpanel.

#### »» Megjegyzés

- Ha a nyomtató ki van kapcsolva, vagy ha a kommunikáció a nyomtató és a számítógép között le van tiltva, akkor egy hibaüzenet jelenhet meg, mivel a számítógép nem tud adatot gyűjteni a nyomtató állapotáról.

3. A csendes mód beállítása.

Ha szükséges, állítsa be a következők egyikét:

#### **Csendes mód kikapcsolása (Do not use quiet mode)**

Akkor válassza ezt a lehetőséget, ha a nyomtatót normális hangerejű működési zajokkal szeretné használni.

#### **Csendes mód mindig (Always use quiet mode)**

Akkor válassza ezt a lehetőséget, ha a nyomtató működési zajait csökkenteni szeretné.

#### **Csendes mód adott időben (Use quiet mode during specified hours)**

Akkor válassza ezt a lehetőséget, ha a nyomtató működési zajait csökkenteni szeretné egy meghatározott időszakban.

Adja meg a **Kezdés (Start time)** és a **Vége (End time)** beállításokat a csendes mód aktiválásához. Ha ezek azonos értékűek, akkor a csendes mód nem kapcsol be.

#### »» Fontos

- A csendes módot beállíthatja a nyomtató kezelőpaneljén, a nyomtatóillesztőben vagy a ScanGear szoftverben (a lapolvasó illesztőprogramban).  
Függetlenül attól, hogy hogyan állítja be a csendes módot, a mód beállításai akkor lépnek érvénybe, amikor műveletet végez a nyomtató kezelőpaneljén, illetve a számítógépről nyomtat vagy beolvas.

4. Érvényesítse a beállításokat.



Ellenőrizze, hogy a nyomtató be van-e kapcsolva, majd kattintson az **OK** gombra.

Ha megjelenik a megerősítő üzenet, kattintson az **OK** gombra.

Ezután a beállítások engedélyezve lesznek.

### »» Megjegyzés

- A nyomtatási minőség beállításától függően a csendes mód hatása kisebb is lehet.

# A Nyomtató működési módjának megváltoztatása

Ha szükséges, váltson a nyomtató működésének különböző módjai között.

Az **Egyéni beállítások (Custom Settings)** a következő módon adhatók meg:



## Egyéni beállítások (Custom Settings)

1. Nyissa meg a [nyomtatóillesztő beállító ablakát](#).
2. Ellenőrizze, hogy a nyomtató be van-e kapcsolva, majd kattintson a **Karbantartás (Maintenance)** lapon az **Egyéni beállítások (Custom Settings)** lehetőségre

Megjelenik az **Egyéni beállítások (Custom Settings)** párbeszédpanel.

### »»» Megjegyzés

- Ha a nyomtató ki van kapcsolva, vagy ha a kommunikáció a nyomtató és a számítógép között le van tiltva, akkor egy hibaüzenet jelenhet meg, mivel a számítógép nem tud adatot gyűjteni a nyomtató állapotáról.  
Ha ez történik, akkor a számítógépen tárolt legfrissebb beállítások megjelenítéséhez kattintson az **OK** gombra.

3. Ha szükséges, állítsa be a következőket:

#### **Papírhorzsolódás megelőzése (Prevent paper abrasion)**

A nyomtató képes megnövelni a nyomtatófej és a papír közötti rés nagyságát nagy sűrűségű nyomtatás közben, hogy megakadályozza a papírhorzsolódást.  
Jelölje be a jelölőnégyzetet a papírhorzsolódás megelőzéséhez.

#### **Fejek igazítása manuálisan (Align heads manually)**

Általában a **Karbantartás (Maintenance)** lap **Nyomtatófej-igazítás (Print Head Alignment)** funkciója automatikus fejjigazításra van beállítva, de ezt módosítani lehet kézi fejjigazításra.  
Ha a nyomtatási minőség az automatikus nyomtatófej-igazítás után sem kielégítő, [hajtson végre kézi nyomtatófej-igazítást](#).

A kézi fejjigazításhoz jelölje be ezt a négyzetet. Törölje a jelölőnégyzet bejelölését az automatikus fejjigazításhoz.

#### **Elforgatás 90 fokkal balra, ha a tájolás [Fekvő] (Rotate 90 degrees left when orientation is [Landscape])**

A **Fekvő (Landscape)** nyomtatási irány megváltoztatható az **Oldalbeállítás (Page Setup)** lapon a **Tájolás (Orientation)** beállításánál.

A nyomtatott adatok 90 fokkal balra történő elforgatásához válassza ezt az elemet. A nyomtatott adatok 90 fokkal jobbra történő elforgatásához törölje ezt az elemet.

### »»» Fontos

- Ne változtassa meg ezt a beállítást, ha a nyomtatási feladat a várakozó listában jelenik meg. Ez esetben egyes karakterek kimaradhatnak, illetve az elrendezés károsodhat.

**Ne észlelje a papírbeáll.-ok eltérését számítógépről nyomtatáskor (Don't detect mismatch of paper settings when printing from computer)**

Ha számítógépről nyomtat dokumentumokat és nyomtatóillesztőbeli papírbeállítások eltérnek a kazetta nyomtatóba bejegyzett papíradataitól, akkor ez a beállítás letiltja az üzenet megjelenését, és lehetővé teszi a nyomtatás folytatását.

A papírbeállítási eltérések észlelésének letiltásához jelölje be ezt a jelölőnégyzetet.

**Tintaszáradási idő (Ink Drying Wait Time)**

Beállíthatja azt az időt, amíg a nyomtató pihen a következő oldal nyomtatásának megkezdése előtt. A csúszka jobbra húzásával növekszik, balra húzásával csökken a szünet hossza.

Ha az éppen nyomtatott oldalt a következő oldal megszáradása előtt készítette, s az emiatt foltos lett, növelje meg a tintaszáradási időt.

A tintaszáradási idő csökkentése meggyorsítja a nyomtatást.

**4. Érvényesítse a beállításokat.**

Kattintson az **OK** gombra, majd a megerősítő üzenet megjelenésekor kattintson az **OK** gombra.

A nyomtató ezután a módosított beállításokkal fog működni.

## **Beállítások módosítása a kezelőpanelről**

- **Beállítások módosítása a kezelőpanelről**
- **A kezelőpanelen beállítható elemek**
- **Faxbeállítások**
- **Nyomt. beáll.**
- **LAN-beállítások**
- **Eszköz felhasználói beállításai**
- **Nyelv kiválasztása**
- **Firmware frissítése**
- **Kazettabeállítások**
- **Rendszergazdai jelszó beállít.**
- **Művelet korlátozásai**
- **Beállítások visszaállítása**
- **Webszolgáltatás-beállítások**
- **Rendszerinformáció**
- **ECO-beállítások**
- **Csendes beállítások**
- **A kedvenc beállítások regisztrálása (Egyéni profilok)**
- **Annak megnézése, hogy a készüléket összesen hányszor használták**

## Beállítások módosítása a kezelőpanelről

Ez a rész az **Eszközbeállítások (Device settings)** képernyőn elérhető beállítások módosításának menetét mutatja be. A példában a **Papírhorzsolódás megelőzése (Prevent paper abrasion)** beállítás megadásának lépései szerepelnek.

1. [Ellenőrizze, hogy a nyomtató be van-e kapcsolva.](#)

2. Pöccintse meg a KEZDŐLAP képernyőt, és koppintson a  **Beállítás (Setup)** elemre.

■ [A kezelőpanel használata](#)

3. Koppintson az  **Eszközbeállítások (Device settings)** elemre.

Megjelenik az **Eszközbeállítások (Device settings)** képernyő.

4. Koppintson a módosítani kívánt elemre.

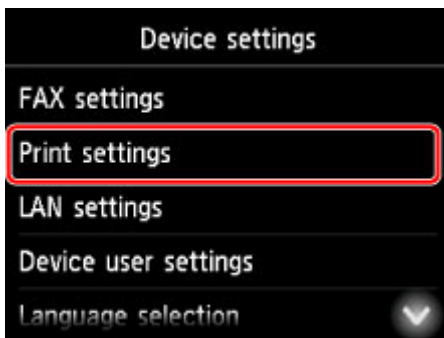

Megjelenik a kiválasztott elemhez tartozó beállítási képernyő.

5. Koppintson a beállítási elemre.

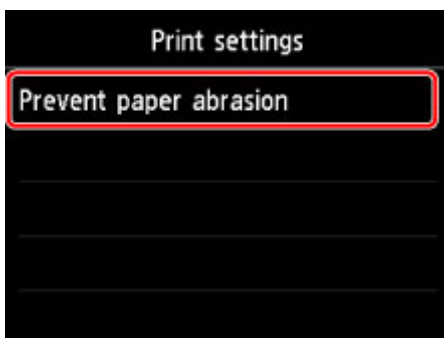

6. Koppintson a megadni kívánt beállításra.

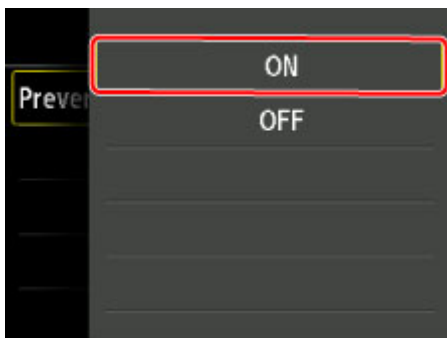

A kezelőpanelen beállítható elemekről itt található bővebb tájékoztatás:

- [A kezelőpanelen beállítható elemek](#)

## A kezelőpanelen beállítható elemek

### »» Megjegyzés

- Ha a beállítások kezelőpanelen történő módosításához engedélyezve van a rendszergazdai jelszó, akkor bizonyos beállítások módosításához meg kell adni ezt a jelszót.

A rendszergazdai jelszót igénylő beállításokról itt található további tájékoztatás:

- [A rendszergazdai jelszó beállítása a kezelőpanelen](#)

### Biztonsági beállítások

- [Rendszergazdai jelszó beállít.](#)
- [Művelet korlátozásai](#)

### Nyomtatóra vonatkozó beállítások

- [Faxbeállítások](#)
- [Eszköz felhasználói beállításai](#)
- [Webszolgáltatás-beállítások](#)
- [Nyelv kiválasztása](#)
- [ECO-beállítások](#)
- [Csendes beállítások](#)
- [A kedvenc beállítások regisztrálása \(Egyéni profilok\)](#)

### Papírra vagy nyomtatásra vonatkozó beállítások

- [Nyomt. beáll.](#)
- [Kazettabeállítások](#)
- [Papírbeállítások](#)

### Karbantartásra vagy kezelésre vonatkozó beállítások

- [Rendszerinformáció](#)
- [Firmware frissítése](#)
- [LAN-beállítások](#)
- [Beállítások visszaállítása](#)
- [Annak megnézése, hogy a készüléket összesen hányszor használták](#)

# Faxbeállítások

## Fontos

- Ezt az elemet a rendszergazda állíthatja be.

Ez a szakasz a **Faxbeállítások (FAX settings)** beállítási lehetőségeit ismerteti.

- [Faxfelhasználói beállítások \(FAX user settings\)](#)
- [Speciális faxbeállítások \(Advanced FAX settings\)](#)
- [Automat. nyomtatási beállítások \(Auto print settings\)](#)
- [Automatikus mentési beállítások \(Auto save setting\)](#)
- [Biztonsági vezérlés \(Security control\)](#)
- [Egyszerű beállítások \(Easy setup\)](#)

## Megjegyzés

- A beállítások módosítása előtt az aktuális beállításokat a FELH.ADATOK LIST (USER'S DATA LIST) jelentés kinyomtatásával tudja ellenőrizni.

- [Jelentések és listák – összefoglalás](#)

## Faxfelhasználói beállítások (FAX user settings)

- **Felhasználói adatok beállítása (User information settings)**

Itt bejegyezheti a küldött faxokra nyomtatandó nevet és fax-, illetve telefonszámot.

- [A felhasználói információk eltárolása](#)

- **Telefonvonal típusa (Telephone line type) (ha a vásárlás országa vagy régiója nem Kína)**

Kiválaszthatja a nyomtatóhoz használt telefonvonal típusát.

- [A telefonvonal típusának beállítása](#)

## Megjegyzés

- Ez a beállítás a vásárlás országától vagy régiójától függően nem mindenhol érhető el.

- **Telefonvonal autom. választása (Telephone line auto selection) (csak Kínában)**

Ha a **BE (ON)** lehetőséget választja, akkor a készülék automatikusan kiválasztja a telefonvonal típusát.

Ha a **KI (OFF)** lehetőséget választja, akkor kézzel választhatja ki a telefonvonal típusát.

- [A telefonvonal típusának beállítása](#)

## Speciális faxbeállítások (Advanced FAX settings)

- **Automatikus újrahívás (Auto redial)**

Engedélyezi, illetve letiltja az automatikus újrahívást.

Ha a **BE (ON)** lehetőséget választja, akkor megadhatja az újrahívási kísérletek számát és a készülék újrahívási kísérletei közötti idő hosszát.



- **Tárcsahang-érzékelés (Dial tone detect)**

Elkerüli a hibás átvitelt, amikor egyszerre történne fogadás és adás.

Ha a **BE (ON)** lehetőséget választja, akkor a nyomtató a tárcsahang ellenőrzése után küldi át a faxot.

### »» Megjegyzés

- Ez a beállítás a vásárlás országától vagy régiójától függően nem mindenhol érhető el.

- **Szünet ideje beállítások (Pause time settings)**

Beállítja a „P” (szünet) beírásakor bekövetkező szünet hosszát.

- **Fejléc helye (TTI position)**

Kiválaszthatja, hogy a küldőinformációk hová kerüljenek (a képterületen belülre vagy azon kívülre).

- **Távvezérelt vétel (Remote RX)**

Engedélyezi, illetve letiltja a távvezérelt vételt.

Ha a **BE (ON)** lehetőséget választja, megadhatja a távvezérelt vétel kódját.

- [Távvezérelt vétel](#)

- **Színes adás (Color transmission)**

Itt beállíthatja, hogy ha az ADF használatával küld faxként színes dokumentumot, és a címzett faxkészüléke nem támogatja a színes faxolást, a nyomtató átalakítsa-e fekete-fehérre a dokumentumot.

Ha a **Bontás (Disconnect)** lehetőséget választja, és a címzett faxkészüléke nem támogatja a színes faxolást, akkor a nyomtató nem küld színes dokumentumokat.

- **Vételi kép csökkentése (RX image reduction)**

Engedélyezi, illetve letiltja, hogy a készülék automatikus lekicsinyítse a bejövő faxokat a választott papírmérethez való igazítása céljából.

Ha a **BE (ON)** beállítást adja meg, kiválaszthatja a kép kicsinyítési irányát.

- **Speciális kommunikációbeállítások (Adv. communication settings)**

- **ECM adás (ECM TX)**

Segítségével kiválaszthatja, hogy a faxokat ECM módban (hibajavítási mód) küldi-e.

- [Faxok küldése és fogadása az ECM használatával](#)

- **ECM vétel (ECM RX)**

Segítségével kiválaszthatja, hogy a faxokat ECM módban (hibajavítási mód) fogadja-e.

- [Faxok küldése és fogadása az ECM használatával](#)

- **Adási kezdősebesség (TX start speed)**

Itt kiválaszthatja a fax átviteli sebességét.

Ha nagyobb az érték, a faxátvitel gyorsabban kezdődik el.

Ha rossz a telefonvonal vagy a kapcsolat minősége, egy kisebb átviteli sebesség választása megoldhatja a problémát.

- **Vételi kezdősebesség (RX start speed)**

Kiválasztja a fax vételi sebességét.

Ha nagyobb az érték, a faxfogadás gyorsabban kezdődik el.

Ha rossz a telefonvonal vagy a kapcsolat minősége, egy kisebb vételi sebesség választása megoldhatja a vételi problémákat.

## **Automat. nyomtatási beállítások (Auto print settings)**

- **Beérkezett dokumentumok (Received documents)**

Segítségével kiválaszthatja, hogy automatikusan kinyomtatja-e a fogadott faxokat.

Ha a **Nem nyomtat (Do not print)** lehetőséget választja, akkor a fogadott faxok a nyomtató memóriájába kerülnek.

További tudnivalók a nyomtató memóriájában tárolt fogadott faxokról:

■ [A nyomtató memóriájában tárolt dokumentumok](#)

- **Forgalmi napló (Activity report)**

Segítségével kiválaszthatja, hogy automatikusan kinyomtatja-e a FORGALMI NAPLÓ (ACTIVITY REPORT) jelentést.

Ha a **Nyomtatás (Print)** lehetőséget választja, akkor a nyomtató automatikusan kinyomtatja a FORGALMI NAPLÓ (ACTIVITY REPORT) jelentést minden 20. elküldött és fogadott fax után.

A FORGALMI NAPLÓ (ACTIVITY REPORT) kézi nyomtatásának leírását lásd:

■ [Jelentések és listák – összefoglalás](#)

- **Adási nyugta (TX report)**

Segítségével kiválaszthatja, hogy automatikusan kinyomtatja-e az ADÁSI NYUGTA (TX REPORT)/ADÁSI HIBANAPLÓ (ERROR TX REPORT) jelentést faxküldés után.

Ha jelentést szeretne nyomtatni, válassza a **Csak hibák nyomtatása (Print error only)** vagy a **Nyomtatás az adásoknál (Print for each TX)** lehetőséget.

Ha a **Csak hibák nyomtatása (Print error only)** vagy a **Nyomtatás az adásoknál (Print for each TX)** lehetőséget választja, akkor azt is beállíthatja, hogy a készülék a fax első oldalát is kinyomtassa-e a jelentéssel együtt.

- **Vételi nyugta (RX report)**

Segítségével kiválaszthatja, hogy automatikusan kinyomtatja-e a VÉTELI NYUGTA (RX REPORT) jelentést fax fogadása után.

Ha VÉTELI NYUGTA (RX REPORT) jelentést szeretne nyomtatni, akkor válassza a **Csak hibák nyomtatása (Print error only)** vagy a **Nyomtatás a vételeknél (Print for each RX)** lehetőséget.

- **Nyomtatás, ha nincs tinta (Print when out of ink)**

Ezzel a beállítással elérheti, hogy a tinta kifogyása esetén a nyomtató ne tárolja a memóriájában a fogadott faxot, hanem nyomtassa ki.

A tinta kifogyása miatt azonban a fax egy része vagy egésze esetleg nem lesz látható a nyomaton.

## Automatikus mentési beállítások (Auto save setting)

Azt választja ki, hogy a készülék a fogadott faxot automatikusan az USB flash meghajtóra mentse, vagy a fax fogadása után automatikusan a számítógép megosztott mappájába továbbítsa.

- [A fogadott faxok automatikus mentése USB flash meghajtóra](#)
- [Fogadott faxok automatikus továbbítása a számítógép megosztott mappájába](#)

## Biztonsági vezérlés (Security control)

### • Faxszám újramegadása (FAX number re-entry)

Ha a **BE (ON)** lehetőséget választja, akkor beállítható, hogy a nyomtató a kétszer megadott számra küldje el a faxokat. Ezzel a beállítással megelőzhető a téves faxküldés.

- [A faxok téves átvitelének megakadályozása](#)

### • Vételi faxinformációk ellenőrzése (Check RX FAX information)

Ha a **BE (ON)** lehetőséget választja, akkor a nyomtató ellenőrzi, hogy a címzett faxkészülékének adatai egyeznek-e a tárcsázott számmal. Ha a számok egyeznek, a nyomtató megkezdí a fax küldését.

- [A faxok téves átvitelének megakadályozása](#)

### • Hurokzárási kulcs beállítása (Hook key setting)

Ha az **Engedély. (Enable)** értéket választja, akkor letett telefonkagyló esetén is tárcsázhat.

### • Faxfogadás elutasítása (FAX reception reject)

Ha a **BE (ON)** lehetőséget választja, akkor a nyomtató elutasítja a küldőinformációk nélküli vagy a megadott feladóktól érkező faxok fogadását.

- [Fax fogadásának elutasítása](#)

### • Hívóelutasítás (Caller rejection)

Ha előfizet a hívóazonosító szolgáltatásra, akkor a nyomtató érzéklni fogja a hívóazonosítót. Ha a feladó azonosítója megfelel a beállításban megadott feltételnek, akkor a nyomtató elutasítja a feladótól érkező telefonhívást, illetve a fax fogadását.

Ha az **Igen (Yes)** lehetőséget választja az előfizetés megerősítési képernyőjén, akkor megadhatja az elutasítási beállításokat.

- [Hívások elutasítása a hívóazonosító szolgáltatás használatával](#)

## »» Megjegyzés

- Ez a szolgáltatás nem minden forgalmazó országban, illetve régióban támogatott. A szolgáltatás elérhetőségével kapcsolatban érdeklődjön telefonszolgáltatójánál.

## Egyszerű beállítások (Easy setup)

A nyomtatót a telefonvonal típusának megfelelően kell beállítani a faxfunkció használatára. Az érintőképernyőn megjelenő utasításokat követve hajtja végre az eljárást.

## »» Megjegyzés

- A beállításokat megadhatja külön vagy megadhatja a speciális beállítást.

Tudnivalók a beállítás megadásáról:

- [Faxolás előkészítése](#)

## Nyomt. beáll.

Válassza ki ezt a beállítást a **Beállítás (Setup)** képernyő **Eszközbeállítások (Device settings)** eleménél.

- **Papírhorzsolódás megelőzése (Prevent paper abrasion)**

Ezt a beállítást csak akkor alkalmazza, ha a papír felülete maszatossá válik.

**Fontos**

- A nyomtatást követően ne felejtse el a beállítást visszaállítani a **KI (OFF)** értékre, mivel a funkció használata lassabb nyomtatást és gyengébb nyomtatási minőséget eredményezhet.

## LAN-beállítások

Válassza ki ezt a beállítást a **Beállítás (Setup)** képernyő **Eszközbeállítások (Device settings)** eleménél.

### Fontos

- Ha a beállítások kezelőpanelen történő módosításához engedélyezve van a rendszergazdai jelszó, akkor bizonyos beállítások módosításához meg kell adni ezt a jelszót.

- **LAN változtatása (Change LAN)**

Vagy a vezeték nélküli helyi hálózatot, vagy a vezetékes helyi hálózatot, vagy a közvetlen kapcsolatot engedélyezheti. Az összeset le is tilthatja.

- **Vez. nélküli LAN beállítása (Wireless LAN setup)**

Meghatározza a vezeték nélküli LAN-kapcsolat beállítási módját.

### Megjegyzés

- Ezt a beállítási menüt elérheti a KEZDŐLAP képernyő **LAN-beállítások (LAN settings)** elemével is. Ilyenkor engedélyezze a vezeték nélküli helyi hálózatot.

- **Kábel nélküli beállítás (Cableless setup)**

Akkor válassza ezt a lehetőséget, ha közvetlenül az eszközről (például okostelefonról vagy táblagépről), a vezeték nélküli útválasztóhoz való hozzányúlás nélkül szeretné beállítani a nyomtatón a hozzáférési pont adatait. Kövesse a képernyőn megjelenő utasításokat az eszköz csatlakoztatásához.

- **Normál beállítások (Standard setup)**

Akkor válassza ezt a lehetőséget, ha a nyomtató kezelőpaneljén kézzel állítja be a vezeték nélküli helyi hálózatot.

- **WPS (gombnyomásos módszer) (WPS (Push button method))**

Akkor válassza ezt a lehetőséget, ha a vezeték nélküli helyi hálózat beállításához vezeték nélküli útválasztót támogató Wi-Fi Protected Setup (WPS) gombnyomásos módszert használ. A beállítás során kövesse a képernyőn megjelenő utasításokat.

- **További beállítások (Other setup)**

- **Speciális beállítások (Advanced setup)**

Akkor válassza ezt a lehetőséget, ha kézzel állítja be a vezeték nélküli helyi hálózatot. Több WEP-kulcsot is megadhat.

- **WPS (PIN-kódos módszer) (WPS (PIN code method))**

Akkor válassza ezt a lehetőséget, ha a vezeték nélküli helyi hálózat beállításához vezeték nélküli útválasztót támogató Wi-Fi Protected Setup (WPS) PIN-kódos módszert használ. A beállítás során kövesse a képernyőn megjelenő utasításokat.

- **LAN-beállítások ellenőrzése (Confirm LAN settings)**

Megjeleníti a nyomtató vezeték nélküli, illetve vezetékes helyi hálózati beállításainak, illetve a közvetlen kapcsolat beállításainak a listáját az érintőképernyőn. A lista kinyomtatásához koppintson a **Részl. nyomt. (Print details)**, majd az **Igen (Yes)** elemre.

További tudnivalók a nyomtató által kinyomtatott hálózati beállításokról:

■ [A hálózati beállítások kinyomtatása](#)

▶▶▶ **Fontos**

- A kinyomtatott hálózati beállítások fontos információkat tartalmaznak a hálózatról. Kezelje tehát gondosan.

◦ **WLAN beállítási lista (WLAN setting list)**

Megjeleníti a nyomtató vezeték nélküli helyi hálózati beállításainak listáját az érintőképernyőn.

Az alábbi beállítások jelennek meg. (A nyomtató beállításaitól függően egyes beállítások nem jelennek meg.)

| Elemek  | Beállítás   |
|---|---|
| <b>SSID</b>   | XXXXXXXXXXXXXXXXXXXX<br>XXXXXXXXXXXXXXXXXXXX (legfeljebb 32 karakter)   |
| <b>Vezeték nélküli LAN biztonsága (Wireless LAN security)</b>           | Inaktív/WEP (64 bites)/WEP (128 bites)/WPA-PSK (TKIP)/WPA-PSK (AES)/WPA2-PSK (TKIP)/WPA2-PSK (AES)                    |
| <b>Jelerősség (%) (Signal strength (%))</b>                             | XXX   |
| <b>IPv4-cím (IPv4 address)</b>  | XXX. XXX. XXX. XXX (12 karakter)  |
| <b>IPv4 alhálózati maszk (IPv4 subnet mask)</b>                         | XXX. XXX. XXX. XXX (12 karakter)  |
| <b>IPv4 alapértelmezett átjáró (IPv4 default gateway)</b>               | XXX. XXX. XXX. XXX (12 karakter)  |
| <b>IPv6-cím (IPv6 address)</b>  | XXXX: XXXX: XXXX: XXXX:<br>XXXX: XXXX: XXXX: XXXX (32 karakter)   |
| <b>MAC-cím (MAC address)</b>  | XX:XX:XX:XX:XX:XX (12 karakter)   |
| <b>Nyomtató neve (Printer name)</b>                                     | XXXXXXXXXXXXXXXXXXXX (legfeljebb 15 karakter)   |
| <b>Bonjour szolgáltatásnév (Bonjour service name)</b>                   | XXXXXXXXXXXXXXXXXXXX<br>XXXXXXXXXXXXXXXXXXXX<br>XXXXXXXXXXXXXXXXXXXX<br>XXXXXXXXXXXXXXXXXXXX (legfeljebb 52 karakter) |
| <b>Ujjlenyomat-főtanúsítv. (SHA-1) (Root cert. thumbprint (SHA-1))</b>  | XXXXXXXXXX XXXXXXXXXXXX XXXXXXXXXXXX<br>XXXXXXXXXX XXXXXXXXXXXX   |
| <b>Ujjlenyomat-főtanús. (SHA-256) (Root cert. thumbprint (SHA-256))</b> | XXXXXXXXXX XXXXXXXXXXXX XXXXXXXXXXXX XXXXXXXXXXXX<br>XXXXXXXXXX XXXXXXXXXXXX XXXXXXXXXXXX XXXXXXXXXXXX                |

(Az „XX” alfanumerikus karaktereket jelöl.)

◦ **LAN-beállítási lista (LAN setting list)**

Megjeleníti a nyomtató vezetékes LAN-beállításainak listáját az érintőképernyőn.

Az alábbi beállítások jelennek meg. (A nyomtató beállításaitól függően egyes beállítások nem jelennek meg.)

| Elemek   | Beállítás   |
|--|---|
| IPv4-cím (IPv4 address)  | XXX. XXX. XXX. XXX (12 karakter)  |
| IPv4 alhálózati maszk (IPv4 subnet mask)                         | XXX. XXX. XXX. XXX (12 karakter)  |
| IPv4 alapértelmezett átjáró (IPv4 default gateway)               | XXX. XXX. XXX. XXX (12 karakter)  |
| IPv6-cím (IPv6 address)  | XXXX: XXXX: XXXX: XXXX:<br>XXXX: XXXX: XXXX: XXXX (32 karakter)   |
| MAC-cím (MAC address)  | XX:XX:XX:XX:XX:XX (12 karakter)   |
| Nyomtató neve (Printer name)                                     | XXXXXXXXXXXXXXXXXXXX (legfeljebb 15 karakter)   |
| Bonjour szolgáltatásnév (Bonjour service name)                   | XXXXXXXXXXXXXXXXXXXX<br>XXXXXXXXXXXXXXXXXXXX<br>XXXXXXXXXXXXXXXXXXXX<br>XXXXXXXXXXXXXXXXXXXX (legfeljebb 52 karakter) |
| Ujjlenyomat-főtanúsítv. (SHA-1) (Root cert. thumbprint (SHA-1))  | XXXXXXXX XXXXXXXX XXXXXXXX<br>XXXXXXXX XXXXXXXX   |
| Ujjlenyomat-főtanús. (SHA-256) (Root cert. thumbprint (SHA-256)) | XXXXXXXX XXXXXXXX XXXXXXXX XXXXXXXX<br>XXXXXXXX XXXXXXXX XXXXXXXX XXXXXXXX  |

(Az „XX” alfanumerikus karaktereket jelöl.)

◦ **Közvetlen kapcs. beállításlistája (Direct connection setting list)**

Megjeleníti a nyomtató közvetlen kapcsolati beállításainak listáját az érintőképernyőn.

Az alábbi beállítások jelennek meg. (A nyomtató beállításaitól függően egyes beállítások nem jelennek meg.)

| Elemek   | Beállítás   |
|--|---|
| SSID   | DIRECT-XXXX-XXXXXXseries  |
| Jelszó (Password)                                      | XXXXXXXXXXXX (10 karakter)                                      |
| Vezeték nélküli LAN biztonsága (Wireless LAN security) | WPA2-PSK (AES)  |
| IPv4-cím (IPv4 address)                                | XXX. XXX. XXX. XXX (12 karakter)                                |
| IPv4 alhálózati maszk (IPv4 subnet mask)               | XXX. XXX. XXX. XXX (12 karakter)                                |
| IPv4 alapértelmezett átjáró (IPv4 default gateway)     | XXX. XXX. XXX. XXX (12 karakter)                                |
| IPv6-cím (IPv6 address)                                | XXXX: XXXX: XXXX: XXXX:<br>XXXX: XXXX: XXXX: XXXX (32 karakter) |
| MAC-cím (MAC address)                                  | XX:XX:XX:XX:XX:XX (12 karakter)                                 |



|  |   |
|--|---|
| Nyomtató neve (Printer name)                                     | XXXXXXXXXXXXXXXXXX (legfeljebb 15 karakter)   |
| Bonjour szolgáltatásnév (Bonjour service name)                   | XXXXXXXXXXXXXXXXXX<br>XXXXXXXXXXXXXXXXXX<br>XXXXXXXXXXXXXXXXXX<br>XXXXXXXXXXXXXXXXXX (legfeljebb 52 karakter) |
| Közvetlen kapcs. eszköz neve (Direct connection device name)     | XXXXXX-XXXXXXseries   |
| Ujjlenyomat-főtanúsítv. (SHA-1) (Root cert. thumbprint (SHA-1))  | XXXXXXXX XXXXXXXX XXXXXXXX<br>XXXXXXXX XXXXXXXX   |
| Ujjlenyomat-főtanús. (SHA-256) (Root cert. thumbprint (SHA-256)) | XXXXXXXX XXXXXXXX XXXXXXXX XXXXXXXX<br>XXXXXXXX XXXXXXXX XXXXXXXX XXXXXXXX                                    |

(Az „XX” alfanumerikus karaktereket jelöl.)

#### • Egyéb beállítások (Other settings)

##### »»» Fontos

- Ha a **LAN változtatása (Change LAN)** beállításnál a **LAN letiltása (Disable LAN)** érték van beállítva, akkor nem választhatók ki az alábbi listán felsorolt elemek.

#### ◦ Közvetlen kapcsolat beállításai (Direct connection settings)

A beállítások akkor válnak elérhetővé, amikor eszközt csatlakoztat a nyomtatóhoz.

##### »»» Fontos

- Ezeket a beállításokat csak akkor lehet megadni, amikor a **Közvetlen kapcsolat aktív. (Activate direct connect.)** beállításnál a **LAN változtatása (Change LAN)** érték van beállítva.

#### ■ SSID/jelszó frissítése (Update SSID/password)

Az **Igen (Yes)** elem választása frissíti a közvetlen kapcsolat azonosítóját (SSID) és jelszavát.

#### ■ Eszköz nevének módosítása (Change device name)

Módosítja a nyomtató Wi-Fi Direct-kompatibilis eszközön megjelenő nevét.

#### ■ Kapcs. kérelem megerősítése (Connection request confirmation)

Az **Igen (Yes)** választása esetén megjelenik a jóváhagyást kérő képernyő, amikor Wi-Fi Direct-kompatibilis eszközt csatlakoztat a nyomtatóhoz.

#### ■ [A készülék használata közvetlen kapcsolattal](#)

#### ◦ Nyomtató nevének megadása (Set printer name)

Megadja a nyomtató nevét. A név legfeljebb 15 karakterből állhat.

##### »»» Megjegyzés

- A nyomtatónak nem adhat olyan nevet, amely azonos a hálózathoz csatlakoztatott egyéb eszköz nevével.
- A nyomtató neve nem kezdődhet és nem végződhet kötőjel karakterrel.

#### ◦ TCP/IP-beállítások (TCP/IP settings)

Végrehajtja az IPv4 vagy az IPv6 beállítását.

◦ **WSD beállítása (WSD setting)**

A WSD protokoll (a Windows 10, a Windows 8.1, a Windows 8, a Windows 7 és a Windows Vista által támogatott hálózati protokollok egyike) használatakor érvényes beállítások megadása.

■ **WSD engedélyezése/letiltása (Enable/disable WSD)**

Segítségével engedélyezheti vagy letilthatja a WSD használatát.

▶▶▶ **Megjegyzés**

- Ha be van kapcsolva ez a funkció, akkor a Windows 10, a Windows 8.1, a Windows 8, a Windows 7 vagy a Windows Vista Hálózattallózó alkalmazásában megjelenik a nyomtató ikonja.

■ **Bejövő WSD optim. (Optimize inbound WSD)**

Ha az **Engedély. (Enable)** lehetőséget választja, akkor gyorsabban tudja fogadni a WSD nyomtatási adatokat.

■ **WSD beolvasás az eszk.-ről (WSD scan from this device)**

Az **Engedélyezve (Enable)** beállítás választásakor a beolvasott adatok a WSD protokoll használatával továbbíthatók a számítógépre.

■ **Időtúllépés beállítása (Timeout setting)**

Megadja az időtúllépés mértékét.

◦ **Bonjour-beállítások (Bonjour settings)**

A helyi hálózatra vonatkozó értékek beállítása a Bonjour használata esetén Mac OS rendszeren.

■ **Bonjour engedélyezése/letiltása (Enable/disable Bonjour)**

Az **Engedélyezve (Enable)** beállítás választása esetén a Bonjour használatával adhatja meg a hálózati beállításokat.

■ **Szolgáltatásnév (Service name)**

Megadja a Bonjour-szolgáltatás nevét. A név legfeljebb 48 karakterből állhat.

▶▶▶ **Megjegyzés**

- A szolgáltatásnak nem adhat olyan nevet, amely azonos a hálózathoz csatlakoztatott egyéb eszköz nevével.

◦ **LPR-protokoll beállítása (LPR protocol setting)**

Engedélyezi/letiltja az LPR beállítást.

◦ **RAW-protokol (RAW protocol)**

Engedélyezi/letiltja a RAW nyomtatást.

◦ **LLMNR**

Engedélyezi/letiltja az LLMNR-t (Link-Local Multicast Name Resolution – hivatkozás-helyi csoportos küldési névfeloldás). Ha az **Aktív (Active)** lehetőséget választja, akkor a nyomtató DNS-kiszolgáló igénybevétele nélkül tudja meghatározni a nyomtató IP-címét a nyomtató nevéből.

◦ **Vezetékes LAN DNX beállítása (Wired LAN DRX setting)**

Az **Engedély. (Enable)** lehetőség választásával engedélyezheti a nem folyamatos vételt, amikor a nyomtató egy vezetékes helyi hálózattal kompatibilis eszközhöz csatlakozik.

## Eszköz felhasználói beállításai

Válassza ki ezt a beállítást a **Beállítás (Setup)** képernyő **Eszközbeállítások (Device settings)** eleménél.

### Fontos

- Ha a beállítások kezelőpanelen történő módosításához engedélyezve van a rendszergazdai jelszó, akkor bizonyos beállítások módosításához meg kell adni ezt a jelszót.

- **Dátum/idő beállítása (Date/time setting)**

Beállítja az aktuális dátumot és időt.

További tudnivalók az eljárásról:

- [A feladóra vonatkozó információk megadása](#)

- **Dátum megjelenítési formátuma (Date display format)**

Beállíthatja az érintőképernyőn megjelenő, illetve a küldött faxokra és a fényképekre nyomtatott dátum formátumát.

### Megjegyzés

- Ha USB flash meghajtóról történő nyomtatáskor a **Dátum nyomtatása (Print date)** értékéül a **BE (ON)** lehetőséget választja a nyomtatási beállítások képernyőjén, akkor a nyomtató a kiválasztott formátumban fogja nyomtatni a felvételkedészítés dátumát.

- [Beállítások a kezelőpanel segítségével történő fotónyomtatáshoz](#)

- **Nyári időszámítás beállítása (Daylight saving time setting)**

Engedélyezi, illetve letiltja a nyári időszámítás beállítását. Ha itt a **BE (ON)** értéket választja, akkor különféle albeállításokat is megadhat. Ez a beállítás a vásárlás országától vagy régiójától függően nem mindenhol érhető el.

- **Kezdeti dátuma/időpontja (Start date/time)**

Beállíthatja a nyári időszámítás kezdetének dátumát és időpontját.

**Hónap (Month):** Adja meg a hónapot.

**Hét (Week):** Adja meg a hetet.

**Mely nap (DOW):** Határozza meg a hét napját.

Miután megadja a fenti beállításokat, és az **OK** gombra koppint, megjelenik a nyári időszámítás kezdeti átállási időpontjának megadására szolgáló képernyő.

Miután megadta az átállás idejét, és az **OK** gombra koppintott, megadhatja a befejező dátumot és időpontot.

- **Befejezés dátuma/időpontja (End date/time)**

Beállíthatja a nyári időszámítás végének dátumát és időpontját.

**Hónap (Month):** Adja meg a hónapot.

**Hét (Week):** Adja meg a hetet.

**Mely nap (DOW):** Határozza meg a hét napját.

Miután megadja a fenti beállításokat, és az **OK** gombra koppint, megjelenik a nyári időszámítás vége átállási időpontjának megadására szolgáló képernyő.

Adja meg az átállási időt, és koppintson az **OK** gombra.

- **Időzóna (Time zone)**

Megadja az Ön lakhelye országának vagy térségének megfelelő időzónát.

Az időzóna megadásával megjeleníthetővé válik azt a pontos dátum és időpont, amikor egy e-mailt az Ön levelezőszoftverén elküldtek.

Az egyes országokhoz, illetve térségekhez tartozó időzónákról itt található további tájékoztatás:

■ [Időzónák listája](#)

- **Hangvezérlő (Sound control)**

A hangerő kiválasztására szolgál.

- **Billentyűhangerő (Keypad volume)**

Az érintőképernyőre történő koppintáskor vagy kezelőpanel gombjainak megérintésekor hallható hangjelzés hangerejének beállítására szolgál.

- **Riasztási hangerő (Alarm volume)**

A riasztási hangerő kiválasztására szolgál.

- **Vonalmonitor-hangerő (Line monitor volume)**

Itt megadhatja a vonalmonitor hangerejét.

- **Felemelt telefon jelzése (Offhook alarm)**

Itt kiválaszhatja a riasztási hangerőt arra az esetre, ha a telefonkagyló nincs rendesen visszatéve.

- **Ország vagy régió (Country or region)**

Annak az országnak vagy régióknak a kiválasztása, ahol a nyomtatót használják.

### ▶▶▶ **Megjegyzés**

- Ez a beállítás a vásárlás országától vagy régiójától függően nem mindenhol érhető el.

- **Készülékadatok küldése beállítás (Device info sending setting)**

Megadja, hogy elküldi-e a nyomtató használati adatait a Canonnak. A Canon részére elküldött adatok a jobb termékek fejlesztését szolgálják. Válassza az **Elfogadom (Agree)** lehetőséget a nyomtató használati adatainak elküldéséhez a Canonnak.

- **Tápell.-vezérlés (Power control)**

Az elektromos árammal való takarékoskodás érdekében lehetővé teszi a nyomtató automatikus be-, illetve kikapcsolását. Továbbá megadható az a dátum és időpont, amikor a nyomtatónak be-, illetve ki kell kapcsolódnia.

- **Autom. tápellátás engedélyezése (Enable auto power control)**

Megadja a nyomtató automatikus kikapcsolásáig eltelő időt, amikor meghatározott ideig nem történik művelet vagy nem érkezik nyomtatási feladat a nyomtatóra. Továbbá engedélyezheti, hogy

a nyomtató automatikusan bekapcsolódjon, amikor a számítógép beolvasási parancsot vagy nyomtatási adatot küld a nyomtatóra.

- **Ütemezés engedélyezése (Enable scheduling)**

Azt az időpontot határozza meg, amikor a nyomtatónak mindennap automatikusan be, illetve ki kell kapcsolódnia.

- **Nincs tápellátás-vezérlés (Do not control power)**

Letiltja a nyomtatót automatikusan be-, illetve kikapcsoló funkciót.

### »»» **Megjegyzés**

- Ezt a beállítási menüt elérheti a KEZDŐLAP képernyő **ECO-beállítások (ECO settings)** és **Tápell.-vezérlés (Power control)** elemével is.

■ [ECO-beállítások](#)

## Időzónák listája

| Időzóna     | Ország vagy régió   |
|-------------|---|
| (UTC-12:00) | Baker-sziget, Howland-sziget  |
| (UTC-11:00) | Amerikai Szamoa, Niue   |
| (UTC-10:00) | Hawaii, Az Aleutian-szigetek nyugati területe   |
| (UTC-9:00)  | Alaszka   |
| (UTC-8:00)  | USA/Kanada/Mexikó (Csendes-óceáni idő)  |
| (UTC-7:00)  | USA/Kanada/Mexikó (Hegyi idő)   |
| (UTC-6:00)  | USA/Kanada/Mexikó (Amerikai középidejű)   |
| (UTC-5:00)  | USA/Kanada/Mexikó (Keleti idő), Kuba, Peru  |
| (UTC-4:30)  | Venezuela   |
| (UTC-4:00)  | Kanada (Atlanti-óceáni idő), A Kis-Antillák legtöbb területe, Brazília (Amazóniai idő), Chile |
| (UTC-3:30)  | Kanada (Új-Fundland)  |
| (UTC-3:00)  | Brazília (Brasíliai idő), Argentína, Grönland   |
| (UTC-2:00)  | Brazília (Fernando de Noronha)  |
| (UTC-1:00)  | Azori-szigetek, Zöld-foki-szigetek  |
| (UTC+00:00) | Egyesült Királyság, Írország, Portugália, Izland, Marokkó (Nyugat-Afrika), Ghána              |
| (UTC+1:00)  | Közép-európai idő (Franciaország, Németország), Nyugat-afrikai idő (Nigéria, Kongó)           |
| (UTC+2:00)  | Kelet-európai idő (Finnország, Grönland), Közép-afrikai idő, Dél-Afrika                       |
| (UTC+3:00)  | Russia (Kalinyingrád), Ukrajna, Fehéroroszország, Szaúd-Arábia, Kelet-afrikai idő             |
| (UTC+3:30)  | Irán  |
| (UTC+4:00)  | Russia (Moszkva), Azerbajdzsán, Grúzia, Egyesült Arab Emírségek, Mauritius                    |
| (UTC+4:30)  | Afganisztán   |
| (UTC+5:00)  | Pakisztán   |
| (UTC+5:30)  | India   |
| (UTC+5:45)  | Nepál   |
| (UTC+6:00)  | Russia (Jekatyerinburg), Kazahsztán, Banglades  |
| (UTC+6:30)  | Mianmar, Kókusz-szigetek  |
| (UTC+7:00)  | Russia (Omszk), Mongólia, Thaiföld, Vietnam, Dzsakarta  |
| (UTC+8:00)  | Russia (Krasznojarszk), Kína, Mongólia, Malajzia, Ausztrália (Nyugat-Ausztrália)              |
| (UTC+8:45)  | Ausztrália (Eucla)  |
| (UTC+9:00)  | Russia (Irkutszk), Dél-Korea, Japan, Palau  |
| (UTC+9:30)  | Ausztrália (Északi terület, Dél-Ausztrália)   |
| (UTC+10:00) | Russia (Jakutszk), Guam, Ausztráliai keleti téli idő  |
| (UTC+10:30) | Ausztrália (Lord Howe-sziget)   |

|                    |  |
|--------------------|--|
| <b>(UTC+11:00)</b> | Russia (Vlagyivosztok), Salamon-szigetek, Új-Kaledónia   |
| <b>(UTC+12:00)</b> | Russia (Magadán), Új-Zéland, Fidzsi-szigetek, Kiribati (Gilbert-szigetek)                          |
| <b>(UTC+12:45)</b> | Új-Zéland (Chatham-sziget)   |
| <b>(UTC+13:00)</b> | Tonga, Kiribati (Phoenix-szigetek), Szamoa (2011. 12. 31-től), Tokelau-szigetek (2011. 12. 31-től) |
| <b>(UTC+14:00)</b> | Kiribati (Line-szigetek)   |



## Nyelv kiválasztása

Válassza ki ezt a beállítást a **Beállítás (Setup)** képernyő **Eszközbeállítások (Device settings)** eleménél.

### Fontos

- Ha a beállítások kezelőpanelen történő módosításához engedélyezve van a rendszergazdai jelszó, akkor bizonyos beállítások módosításához meg kell adni ezt a jelszót.

Az érintőképernyőn megjelenő üzenetek és menük nyelvét adja meg.

## Firmware frissítése

Válassza ki ezt a beállítást a **Beállítás (Setup)** képernyő **Eszközbeállítások (Device settings)** eleménél.

### Fontos

- Ha a beállítások kezelőpanelen történő módosításához engedélyezve van a rendszergazdai jelszó, akkor bizonyos beállítások módosításához meg kell adni ezt a jelszót.

Frissítheti a nyomtató firmware-jét, ellenőrizheti a firmware verzióját és elvégezheti az értesítési képernyő, a DNS-kiszolgáló és a proxykiszolgáló beállításait.

### Megjegyzés

- Csak a **Jelenlegi verzió ellenőrzése (Check current version)** érhető el, ha a **LAN letiltása (Disable LAN)** vagy a **Közvetlen kapcsolat aktiv. (Activate direct connect.)** lehetőség van kiválasztva a **LAN-beállít.-k (LAN settings) LAN változtatása (Change LAN)** részénél.

- **Frissítés telepítése (Install update)**

Végrehajtja a nyomtató firmware-ének frissítését. Ha az **Igen (Yes)** lehetőséget választja, akkor elkezdődik a firmware frissítése. Kövesse a firmware frissítésére vonatkozó képernyőn megjelenő utasításokat.

### Fontos

- A funkció használatkor győződjön meg arról, hogy a nyomtató csatlakozik az internethez.
- Ha firmware-frissítést végez, akkor azzal törli az összes faxot a nyomtató memóriájából.
- A firmware frissítése a következő feltételek fennállása esetén nem indítható:
  - Miközben a nyomtató faxot küld vagy fogad
  - Miközben a nyomtató ki nem nyomtatott faxot tárol a nyomtató memóriájában (fogadás memóriába)
  - Amikor el nem küldött faxok vannak a nyomtató memóriájában

### Megjegyzés

- Ha nem fejeződött be a firmware frissítése, akkor ellenőrizze a következőket, és tegye meg a szükséges lépéseket.
  - Vezetékes helyi hálózat használatkor ellenőrizze, hogy a nyomtató megfelelően van-e csatlakoztatva a számítógéphez LAN-kábelen keresztül.
  - Ellenőrizze a hálózati beállításokat például az útválasztót.
  - Ha a **Nem lehet csatlakozni a kiszolgálóhoz. (Cannot connect to the server.)** üzenet jelenik meg az érintőképernyőn, akkor nyomja meg az **OK** gombot, és kis idő elteltével próbálja meg újból.

- **Jelenlegi verzió ellenőrzése (Check current version)**

Megnézheti a jelenlegi firmware verzióját.

- **Frissítési értesítés beállítása (Update notification setting)**

Ha az **Igen (Yes)** lehetőséget választotta, és elérhető frissítés a firmware-hez, akkor az érintőképernyőn megjelenik a firmware frissítéséről értesítő képernyő.

- **DNS-kiszolgáló beállítása (DNS server setup)**

Megadhatja egy DNS-kiszolgáló beállításait. Válassza az **Automatikus beállítás (Auto setup)** vagy a **Kézi beállítások (Manual setup)** lehetőséget. Ha a **Kézi beállítások (Manual setup)** lehetőséget választja, akkor kövesse az érintőképernyőt a beállítások elvégzéséhez.

- **Proxykiszolgáló beállítása (Proxy server setup)**

Megadhatja egy proxykiszolgáló beállításait. Kövesse az érintőképernyő utasításait a beállítások elvégzéséhez.

# Kazettabeállítások

Válassza ki ezt a beállítást a **Beállítás (Setup)** képernyő **Eszközbeállítások (Device settings)** eleménél.

Ha bejegyzí a kazettába betöltött papír papírméretét és hordozótípusát, akkor elkerülheti, hogy a nyomtató rosszul nyomtasson, ha a betöltött papír papírmérete vagy médiatípusa eltér a nyomtatási beállításokban megadottaktól, mert a nyomtatás megkezdése előtt meg fog jelenni egy üzenet.

További tudnivalók:

## ■ [Papírbeállítások](#)

### • **Kazetta papírinform. regisztrálása (Register cassette paper info)**

Jegyezze be a kazettába betöltött papír papírméretét és hordozótípusát.

### »» Megjegyzés

- A papírméret és a hordozótípus bejegyzésekor megjelenik egy olyan képernyő, amelyen kiválaszthatja, hogy alkalmazni szeretné-e ezeket a beállításokat a másolási beállításokra is. Ha a bejegyzett beállításokat a másolásra is alkalmazni kívánja, válassza az **Igen (Yes)** lehetőséget.
- A nyomtatóillesztőben, illetve az érintőképernyőn megadható papírbeállítás-kombinációkról a következő részekben tájékozódhat:
  - Windows esetén:
    - [Papírbeállítások a nyomtatóillesztőben és a nyomtatón \(hordozótípus\)](#)
    - [Papírbeállítások a nyomtatóillesztőben és a nyomtatón \(papírméret\)](#)
  - Mac OS esetén:
    - [Papírbeállítások a nyomtatóillesztőben és a nyomtatón \(hordozótípus\)](#)
    - [Papírbeállítások a nyomtatóillesztőben és a nyomtatón \(papírméret\)](#)

### • **Eltérő papírbeállítás észlelése (Detect paper setting mismatch)**

Ha az **Igen (Yes)** lehetőséget választja, akkor a nyomtató ellenőrzi, hogy a papírméret és a hordozótípus megegyezik-e a **Kazetta papírinform. regisztrálása (Register cassette paper info)** művelet során bejegyzett értékekkel. Ha a beállítások nem egyeznek meg, de a nyomtatás mégis elkezdődik, akkor az érintőképernyőn megjelenik egy hibaüzenet.

### • **Kazetta-újrabehelyezés érzékel. (Detect cassette reinsertion)**

Ha az **Igen (Yes)** lehetőséget választja, akkor a nyomtató észleli, hogy visszatették a kazettát. Amikor megjelenik a **Kazetta papírinform. regisztrálása (Register cassette paper info)** képernyő, jegyezze be a papírméretet és a hordozótípust.

## Rendszergazdai jelszó beállít.

Válassza ki ezt a beállítást a **Beállítás (Setup)** képernyő **Eszközbeállítások (Device settings)** eleménél.

### Fontos

- Ha a beállítások kezelőpanelen történő módosításához engedélyezve van a rendszergazdai jelszó, akkor bizonyos beállítások módosításához meg kell adni ezt a jelszót.

Megadhatja, illetve letilthatja a rendszergazdai jelszót.

Ha megadja a rendszergazdai jelszót, akkor válassza ki a tartományt, és adja meg a rendszergazdai jelszót.

### Remote UI vagy más eszk.-k (Remote UI or other tools)

Ha a távoli felhasználói felület vagy valamilyen más szoftver segítségével szeretné módosítani a beállításokat, akkor meg kell adnia a rendszergazdai jelszót.

### LCD, Remote UI vagy más e.-k (LCD, Remote UI, or other tools)

Ha a nyomtató kezelőpanelje, a távoli felhasználói felület vagy valamilyen más szoftver segítségével szeretné módosítani a beállításokat, akkor meg kell adnia a rendszergazdai jelszót.

További tudnivalók:

- [A rendszergazdai jelszó beállítása a kezelőpanelen](#)

## A rendszergazdai jelszó beállítása a kezelőpanelen

Megadhatja, illetve letilthatja a rendszergazdai jelszót.

Ha be van állítva a rendszergazdai jelszó, akkor az alábbi beállítások használatához vagy módosításához be kell írnia a jelszót

- **Webszolgáltatás-beállítások (Web service setup)**
- **Faxbeállítások (FAX settings)**
- **LAN-beállítások (LAN settings)**
- **Eszköz felhasználói beállításai (Device user settings)**
- **Nyelv kiválasztása (Language selection)**
- **Firmware frissítése (Firmware update)**
- **ECO-beállítások (ECO settings)**
- **Csendes beállítások (Quiet setting)**
- **Rendszergazdai jelszó beállít. (Administrator password setting)**
- **Művelet korlátozásai (Operation restrictions)**
- **Beállítások visszaállítása (Reset setting)** (kivétel: **Minden visszaállítása (Reset all)**)
- **E-mailes címjegyzék importálása (Import e-mail address book)**
- **E-mailes címjegyzék exportálása (Export e-mail address book)**

A rendszergazdai jelszót az alábbi eljárással adhatja meg.

1. [Ellenőrizze, hogy a nyomtató be van-e kapcsolva.](#)

2. Pöccintse meg a KEZDŐLAP képernyőt, és koppintson a  **Beállítás (Setup)** elemre.

■ [A kezelőpanel használata](#)

3. Koppintson az  **Eszközbeállítások (Device settings)** elemre.

Megjelenik az **Eszközbeállítások (Device settings)** képernyő.

4. Koppintson a **Rendszergazdai jelszó beállít. (Administrator password setting)** elemre.

5. Amikor megjelenik a rendszergazdai jelszó megadását megerősítő képernyő, koppintson az **Igen (Yes)** lehetőségre.

Ha nincs megadva rendszergazdai jelszó, akkor megjelenik a regisztráció megerősítését kérő üzenet.

Ha az **Igen (Yes)** elemre koppint, akkor ismét megjelenik az üzenet. Koppintson az **OK** elemre.

### ►►► Fontos

- A rendszergazdai jelszót a vásárlás időpontjában állítják be. A jelszó a nyomtató sorozatszámára.  
A rendszergazdai jelszóval kapcsolatban lásd: [Rendszergazdai jelszó.](#)

6. Koppintson a **Rendszerg. jelszó módosítása (Change administrator password)** elemre.

Ha nem ad meg rendszergazdai jelszót, akkor koppintson a **Rendszergazd. jelszó eltávolítása (Remove administrator password)** elemre. Ha az **Igen (Yes)** elemre koppint, akkor ismét megjelenik az üzenet. Koppintson az **OK** elemre.

7. Koppintson arra a tartományra, amelyben a rendszergazdai jelszó érvényes.

#### **Remote UI vagy más eszk.-k (Remote UI or other tools)**

Ha a távoli felhasználói felület vagy valamilyen más szoftver segítségével szeretné módosítani a beállításokat, akkor meg kell adnia a rendszergazdai jelszót.

#### **LCD, Remote UI vagy más e.-k (LCD, Remote UI, or other tools)**

Ha a nyomtató kezelőpanelje, a távoli felhasználói felület vagy valamilyen más szoftver segítségével szeretné módosítani a beállításokat, akkor meg kell adnia a rendszergazdai jelszót.

8. Adja meg a rendszergazdai jelszót.

### **Fontos**

- A jelszó karaktereire a következő korlátozások érvényesek:
  - A jelszó megadásakor 4–32 karaktert használjon.
  - Egybájtos alfanumerikus karakterek megengedettek.
  - Biztonsági okokból javasoljuk, hogy legalább 6 alfanumerikus karaktert használjon.

9. Koppintson az **Alkalmaz. (Apply)** gombra.

10. Írja be újra a megadott rendszergazdai jelszót.

11. Koppintson az **Alkalmaz. (Apply)** gombra.

Ezzel engedélyezte a rendszergazdai jelszót.

### **Ha módosítani szeretné a rendszergazdai jelszót, vagy le szeretné tiltani:**

Ha engedélyezve van a rendszergazdai jelszó, akkor koppintson rendre a következőkre: **Beállítás (Setup)**, **Eszközbeállítások (Device settings)** és **Rendszergazdai jelszó beállít. (Administrator password setting)**, majd írja be a rendszergazdai jelszót – az érintőképernyőn megjelenik a **Rendszerg. jelszó módosítása (Change administrator password)** és a **Rendszergazd. jelszó eltávolítása (Remove administrator password)** lehetőség. Válassza az egyik elemet, és a képernyőn megjelenő utasításokat követve hajtsa végre a beállítást.

## Művelet korlátozásai

Válassza ki ezt a beállítást a **Beállítás (Setup)** képernyő **Eszközbeállítások (Device settings)** eleménél.

### Fontos

- Ha a beállítások kezelőpanelen történő módosításához engedélyezve van a rendszergazdai jelszó, akkor bizonyos beállítások módosításához meg kell adni ezt a jelszót.

Korlátozhatja a nyomtatási, a másolási vagy a faxolási műveleteket, illetve az USB flash meghajtó vagy a számítógépen lévő megosztott mappa használatát.

### Megjegyzés

- Ha nincsenek érvényben műveletekre vonatkozó korlátozások, akkor megjelenik a műveletekre vonatkozó korlátozások engedélyezésének jóváhagyását kérő képernyő. Ha az **Igen (Yes)** elemre koppint, akkor majd korlátozni tudja a műveleteket. Ha már korlátozott valamilyen műveletet, akkor megjelennek a menü elemei. Ha a **Művelet korlátozásainak módosít. (Change operation restrictions)** elemre koppint, akkor módosíthatja a műveletekre vonatkozó korlátozások beállításait.

További tudnivalók:

- [A készüléken végrehajtott műveletek korlátozása](#)



## A készüléken végrehajtott műveletek korlátozása

Korlátozhatja a nyomtatási, a másolási vagy a faxolási műveleteket, illetve az USB flash meghajtó vagy a számítógépen lévő megosztott mappa használatát. A korlátozások ideiglenesen letilthatók.

### ■ [A műveletre vonatkozó korlátozások ideiglenes letiltása](#)

A funkció engedélyezéséhez a kezelőpanelen adja meg a rendszergazdai jelszót a beállítások módosításához.

### ■ [A rendszergazdai jelszó beállítása a kezelőpanelen](#)

#### 1. [Ellenőrizze, hogy a nyomtató be van-e kapcsolva.](#)

2. Pöccintse meg a KEZDŐLAP képernyőt, és koppintson a  **Beállítás (Setup)** elemre.

### ■ [A kezelőpanel használata](#)

3. Koppintson az  **Eszközbeállítások (Device settings)** elemre.

4. Koppintson a **Művelet korlátozásai (Operation restrictions)** elemre.

5. Adja meg a rendszergazdai jelszót.

6. Amikor megjelenik a művelet korlátozásának jóváhagyását kérő képernyő, koppintson az **Igen (Yes)** elemre.

Ha már végrehajtott műveletkorlátozó beállítást, akkor megjelennek a menü elemei. Koppintson a **Művelet korlátozásainak módosít. (Change operation restrictions)** elemre.

7. Koppintson a korlátozni kívánt műveletre, és koppintson a korlátozni kívánt funkcióra.

#### **Másolás (Copy)**

A másolási műveleteket korlátozza. Ha a **Minden másolás korlátoz. (Restrict all copying)** lehetőséget választja, akkor az összes másolási műveletet korlátozza. Ha a **Színes másolás korlátoz. (Restrict color copying)** lehetőséget választja, akkor csak a színes másolási műveleteket korlátozza.

#### **Nyomtatás tárolóeszközzel (Print from storage medium)**

Az USB flash meghajtóról történő nyomtatást korlátozza.

#### **Beolvasás USB flash meghajtóra (Scan to USB flash drive)**

A beolvasott adatok USB flash meghajtóra történő mentését korlátozza.

#### **Beolvasás célmappába (Scan to destination folder)**

A beolvasott adatoknak a számítógépen lévő megosztott mappába történő továbbítását korlátozza.

#### **Beolv. (e-mail közv. az esz.-ről) (Scan (E-mail direct from device))**

A nyomtatóról beolvasott adatok e-mailhez csatolt dokumentumként történő elküldését korlátozza.

### E-mailes címjegyzék (E-mail address book)

A nyomtató e-mailes címjegyzékéhez kapcsolódó műveleteket korlátozza.

### Fax átvitele (FAX transmission)

Fax nyomtatóról történő küldését korlátozza. (A számítógépről történő faxküldés nincs korlátozva.)

### Fax fogadása (FAX reception)

Fax fogadását korlátozza.

## Fontos

- Ha a nyomtató akkor fogad faxot, amikor a **Korlátozás (Restrict)** van kiválasztva, akkor a **Nem érhető el. Műveleti korlátozás van beállítva. (Not available. An operation restriction is set.)** üzenet jelenik meg az érintőképernyőn, és a faxmód készenléti képernyője jelenik meg. Ilyenkor nem tud faxokat fogadni. Kérje meg a használt nyomtató rendszergazdáját, hogy módosítsa a beállítást, és kérje meg a feladót, hogy újra küldje el a faxokat.

### Telefonkönyv (Directory)

A nyomtató telefonkönyvéhez kapcsolódó műveleteket korlátozza.

## 8. Koppintson a **Kilépés (Exit)** elemre.

Életbe lépnek a műveletekre vonatkozó kiválasztott korlátozások.

## Megjegyzés

- Ha le szeretné tiltani az összes korlátozást, akkor a 6. lépésben a **Művelet korlátozásainak törlése (Cancel operation restrictions)** elemre koppintson. Amikor megjelenik a jóváhagyást kérő képernyő, koppintson az **Igen (Yes)** elemre.

Ha egy-egy műveletre vonatkozóan szeretné letiltani a korlátozást, akkor a 7. lépésben koppintson a **Nincs korlátozás (Do not restrict)** elemre.

## A műveletre vonatkozó korlátozások ideiglenes letiltása

Az alábbi eljárással adja meg azt a felülbíráló jelszót, amelynek beírásával ideiglenesen le lehet tiltani a művelet korlátozását.

### 1. [Ellenőrizze, hogy a nyomtató be van-e kapcsolva.](#)

### 2. Pöccintse meg a KEZDŐLAP képernyőt, és koppintson a **Beállítás (Setup)** elemre.

■ [A kezelőpanel használata](#)

### 3. Koppintson az **Eszközbeállítások (Device settings)** elemre.

### 4. Koppintson a **Művelet korlátozásai (Operation restrictions)** elemre.

5. Adja meg a rendszergazdai jelszót.
6. A megjelenő képernyőn kattintson a **Felülbíró jelszó beállítása (Override password setting)** elemre.
7. A megjelenő képernyőn kattintson az **Igen (Yes)** elemre.
8. A megjelenő képernyőn kattintson az **OK** elemre.
9. Adja meg a jelszót.
10. Kattintson az **Alkalmaz. (Apply)** gombra.
11. Írja be újra az előbb megadott jelszót.
12. Kattintson az **Alkalmaz. (Apply)** gombra.  
Ezzel engedélyezte a felülbíró jelszót.

### »» Megjegyzés

- A faxok fogadása akkor is korlátozott marad, ha a felülbíró jelszóval letiltja a művelet korlátozását.
- Ha akkor kapcsol ki az érintőképernyő, amikor ideiglenesen le van tiltva a művelet korlátozása, akkor a nyomtató működésének folytatásához írja be a felülbíró jelszót.

## Beállítások visszaállítása

Válassza ki ezt a beállítást a **Beállítás (Setup)** képernyő **Eszközbeállítások (Device settings)** eleménél.

Visszaállít az Ön által módosított minden értéket a nyomtató alapértelmezett értékére. A nyomtató aktuális használati állapotától függően azonban előfordulhat, hogy egyes adatok nem módosíthatók.

### Fontos

- Ha a beállítások kezelőpanelen történő módosításához engedélyezve van a rendszergazdai jelszó, akkor bizonyos beállítások módosításához meg kell adni ezt a jelszót.
- A beállított elemtől függően előfordulhat, hogy a beállítás alapértékre történő visszaállítását követően újra létre kell hozni a kapcsolatot, vagy meg kell ismételni a beállítást.

#### • Csak a webszolgáltatás-beállítás (Web service setup only)

Törli az IJ Cloud Printing Center- és a Google Cloud Print-regisztrációkat.

#### • Csak a LAN-beállítások (LAN settings only)

A rendszergazdai jelszó kivételével az összes LAN-beállítást alapértelmezett értékére állítja vissza.

Szükség esetén újra hajtsa végre a beállítást az alaphelyzetbe történt visszaállítás után.

#### • Csak telefonszám (Telephone number only)

Törli az összes bejegyzett telefonszámot/faxszámot.

#### • Csak a beállítások (Settings only)

Visszaállítja a beállítások, például a papírméret, a hordozótípus és az egyéb beállítások alapértelmezett értékét. A LAN-beállítások és a telefon-/faxszámbeállítások alapértelmezett értékét nem állítja vissza.

#### • Csak Készülékadatok küld. beáll. (Device info sending setting only)

Érvényre juttatja azt a beállítást, amely nem engedi meg az eszköz adatainak elküldését a Canonnak.

#### • Csak e-mailes címjegyz. bejegyz. (E-mail address book entries only)

Törli az összes bejegyzett e-mail címet.

#### • Csak faxbeállítások (FAX settings only)

Visszaállítja az összes faxbeállítás alapértelmezett értékét. E beállítás alapértelmezett értékre történő visszaállítása előtt válassza le a telefonvonalat a nyomtatóról.

Szükség esetén újra hajtsa végre a beállítást az alaphelyzetbe történt visszaállítás után.

#### • Minden visszaállítása (Reset all)

Visszaállít az Ön által módosított minden értéket a nyomtató alapértelmezett értékére. A nyomtatóhoz megadott rendszergazdai jelszó alapértelmezett értékére áll vissza.

Szükség esetén újra hajtsa végre a beállítást az alaphelyzetbe történt visszaállítás után.

### Megjegyzés

- A következő beállítások alapértelmezett értéke nem állítható be:
  - Az érintőképernyőn megjelenik a kívánt nyelv.
  - A nyomtatófej aktuális helyzete

- Az **Ország vagy régió (Country or region)** pontban kiválasztott ország vagy régió
- A **Használati rekordok (Records of use)** közé bejegyzett összes másolás, beolvasás és faxolás
- CSR (Tanúsítvány-aláírási kérelem – Certificate Signing Request) beállítása titkosítási módszerhez (SSL/TLS)

A regisztrált felhasználó nevét vagy telefonszámát az alábbi lépésekkel törölheti.

1. Jelenítse meg a **Felhasználói adatok beállítása (User information settings)** képernyőt.

■ [A feladóra vonatkozó információk megadása](#)

2. Koppintson a felhasználó nevére vagy telefonszámára, és törölje ki az összes karaktert, illetve számjegyet.
  3. Amikor kitörölte az összes karaktert, illetve számjegyet, koppintson az **OK** gombra.
- Miután az eszközadatok elküldése érdekében alaphelyzetbe állította a beállításokat, az **Eszköz felhasználói beállításai (Device user settings)** képernyő **Készülékadatok küldése beállítás (Device info sending setting)** beállításának értéke **Elfogadom (Agree)** lesz. A nyomtató azonban nem küldi el az eszközre vonatkozó adatokat. Ha le szeretné tiltani azt a funkciót, amely az eszköz adatait elküldi, akkor koppintson a **Nem fogadom el (Do not agree)** lehetőségre.

## Webszolgáltatás-beállítások

Válassza ki ezt a beállítást a **Beállítás (Setup)** képernyő **Webszolgáltatás-beállítások (Web service setup)** eleménél.

### Fontos

- Ha a beállítások kezelőpanelen történő módosításához engedélyezve van a rendszergazdai jelszó, akkor bizonyos beállítások módosításához meg kell adni ezt a jelszót.

- **Webszolg. csatlakozási beállítása (Web service connection setup)**

Az alábbi beállítások érhetők el.

- **Google Cloud Print beállítása (Google Cloud Print setup)**

Regisztrálja/törli a nyomtatót a Google Cloud Print szolgáltatásba/szolgáltatásból.

- **IJ Cloud Printing Center beállít. (IJ Cloud Printing Center setup)**

Regisztrálja/törli a nyomtatót a Canon Inkjet Cloud Printing Center szolgáltatásba/szolgáltatásból.

- **Webszolgáltatás-beállít. ellenőrz. (Check Web service setup)**

Ellenőrizze, hogy a nyomtató regisztrálva van-e a Google Cloud Print vagy a Canon Inkjet Cloud Printing Center szolgáltatásba.

- **DNS-kiszolgáló beállítása (DNS server setup)**

Megadhatja egy DNS-kiszolgáló beállításait. Válassza az **Automatikus beállítás (Auto setup)** vagy a **Kézi beállítások (Manual setup)** lehetőséget. Ha a **Kézi beállítások (Manual setup)** lehetőséget választja, akkor kövesse az érintőképernyőt a beállítások elvégzéséhez.

- **Proxykiszolgáló beállítása (Proxy server setup)**

Megadhatja egy proxykiszolgáló beállításait. Kövesse az érintőképernyő utasításait a beállítások elvégzéséhez.

## Rendszerinformáció

Válassza ki ezt a beállítást a **Beállítás (Setup)** képernyő **Rendszerinformáció (System information)** eleménél.

- **Jelenlegi verzió (Current version)**  
Megjeleníti a jelenlegi firmware verzióját.
- **Nyomtató neve (Printer name)**  
Megjeleníti a nyomtató jelenleg megadott nevét.
- **Sorozatszám (Serial number)**  
Megjeleníti a nyomtató sorozatszámát.
- **WLAN MAC-címe (MAC address of wireless LAN)**  
Megjeleníti a vezeték nélküli LAN hálózat MAC-címét.
- **Vezetékes LAN MAC-címe (MAC address of wired LAN)**  
Megjeleníti a vezetékes LAN MAC-címét.

## ECO-beállítások

Válassza ki ezt a beállítást a KEZDŐLAP képernyőn.

Ez a beállítás a következő funkciók használatát teszi lehetővé.

- Automatikus kétoldalas nyomtatás használata a papírral való takarékoskodás érdekében
  - [A kétoldalas nyomtatás használata](#)
- A nyomtató automatikus bekapcsolása egy eszközről történő nyomtatáskor vagy beolvasáskor, illetve automatikus kikapcsolása a megadott idő eltelte után a villanyárammal való takarékoskodás érdekében
  - [A nyomtató automatikus be- és kikapcsolása](#)
- A nyomtató automatikus be-, illetve kikapcsolása a meghatározott időpontban
  - [A nyomtató automatikus be-, illetve kikapcsolási napjának és időpontjának megadása](#)

### »»» Megjegyzés

- Az alábbi funkciók egyszerre nem engedélyezhetők.
  - A nyomtató automatikus be- és kikapcsolása
  - A nyomtató automatikus be-, illetve kikapcsolási napjának és időpontjának megadása

### »»» Fontos

- Ha a beállítások kezelőpanelen történő módosításához engedélyezve van a rendszergazdai jelszó, akkor bizonyos beállítások módosításához meg kell adni ezt a jelszót.

## A kétoldalas nyomtatás használata

A kétoldalas nyomtatás használatához kövesse az alábbi lépéseket.

1. [Ellenőrizze, hogy a nyomtató be van-e kapcsolva.](#)

2. Pöccintse meg a KEZDŐLAP képernyőt, és koppintson az  **ECO-beállítások (ECO settings)** elemre.

- [A kezelőpanel használata](#)

3. Koppintson a **Kétoldalas nyomtatás beállítás (Two-sided printing setting)** elemre.

4. Adja meg a kívánt beállításokat.





- A. Koppintson a kétoldalas másolás alapértelmezett beállításként történő megadásához.
- B. Koppintva adja meg, hogy az USB flash meghajtóra mentett PDF-fájlok alapértelmezés szerint kétoldalasan nyomtatódjanak ki.
- C. Koppintva adja meg, hogy az elküldött és a fogadott faxok, a jelentések és a listák alapértelmezés szerint kétoldalasan nyomtatódjanak ki.
- D. Koppintson a nyomtatási beállítások megadásához.

### »» Megjegyzés

- Ha ki van választva a kétoldalas nyomtatás, akkor a  ikon megjelenik a KEZDŐLAP képernyő menüiben, illetve a kétoldalas nyomtatás beállításainál a nyomtatási beállítások képernyőin.

## A nyomtató automatikus be- és kikapcsolása

A nyomtató automatikus be-, illetve kikapcsolását az alábbi eljárással engedélyezheti.

1. [Ellenőrizze, hogy a nyomtató be van-e kapcsolva.](#)

2. Pöccintse meg a KEZDŐLAP képernyőt, és koppintson az  **ECO-beállítások (ECO settings)** elemre.

■ [A kezelőpanel használata](#)

3. Koppintson a **Tápell.-vezérlés (Power control)** elemre.
4. Koppintson az **Autom. tápellátás engedélyezése (Enable auto power control)** elemre.
5. Olvassa el az üzenetet, és koppintson a **Tovább (Next)** gombra.
6. Adja meg a kívánt beállításokat.

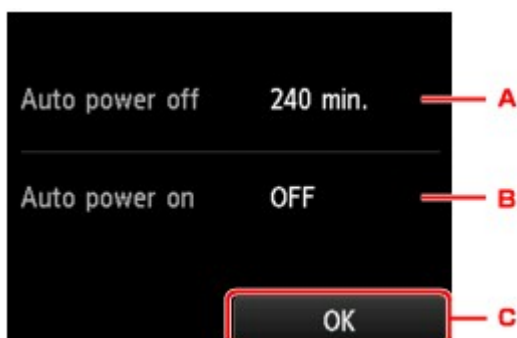

- A. Koppintson a nyomtató automatikus kikapcsolásáig eltelt idő megadásához, amikor meghatározott ideig nem történik művelet vagy nem érkezik nyomtatási feladat a nyomtatóra.
- B. Koppintson a beállítás választásához.

A **BE (ON)** lehetőség választásával engedélyezheti, hogy a nyomtató automatikusan bekapcsolódjon, amikor a számítógép beolvasási parancsot vagy nyomtatandó adatokat küld a nyomtatóra.

C. Koppintson a beállítások jóváhagyásához.

## A nyomtató automatikus be-, illetve kikapcsolási napjának és időpontjának megadása

Az energiatakarékos funkció használatához kövesse az alábbi lépéseket.

1. [Ellenőrizze, hogy a nyomtató be van-e kapcsolva.](#)

2. Pöccintse meg a KEZDŐLAP képernyőt, és koppintson az  **ECO-beállítások (ECO settings)** elemre.

■ [A kezelőpanel használata](#)

3. Koppintson a **Tápell.-vezérlés (Power control)** elemre.

4. Koppintson az **Ütemezés engedélyezése (Enable scheduling)** elemre.

5. Olvassa el az üzenetet, és koppintson a **Tovább (Next)** gombra.

6. Adja meg a kívánt beállításokat.

- Amikor megadja azt a dátumot és időpontot, amikor a nyomtatónak be kell kapcsolódnia:

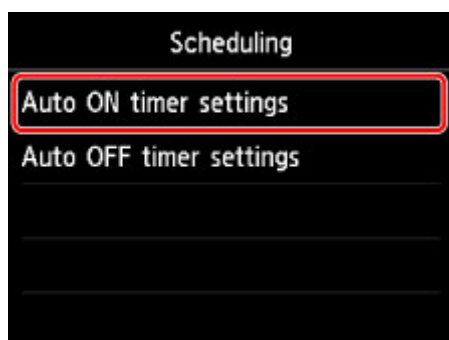

1. Koppintson az **Automatikus BE időzítési beáll. (Auto ON timer settings)** elemre.

2. A megjelenő képernyőn koppintson a **BE (ON)** elemre.

Megjelenik az alábbi képernyő.

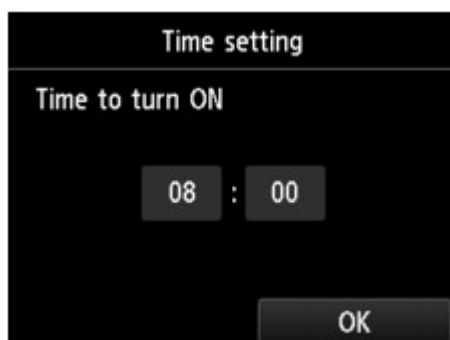

3. Koppintson az időre.

Megjelenik az alábbi képernyő.



4. A számokra koppintva adja meg azt az időpontot, amikor a nyomtatónak be kell kapcsolódnia.

Az órát 0 és 24 között, az időt 10 perces lépésekben állíthatja be.

5. Az **OK** gombra koppintva erősítse meg azt az időpontot, amikor a nyomtatónak be kell kapcsolódnia.

Miután megerősítette azt az időpontot, amikor a nyomtatónak be kell kapcsolódnia, megjelenik a nap megadására szolgáló képernyő. Koppintson a napra, koppintson az **Engedély. (Enable)** vagy a **Letiltás (Disable)** elemre, majd koppintson az **OK** gombra. A beállítás az(ok)on a nap(ok)on érvényes, amelyeket az **Engedélyezve (Enable)** esetén kiválasztott.

- Amikor megadja azt a dátumot és időpontot, amikor a nyomtatónak ki kell kapcsolódnia:

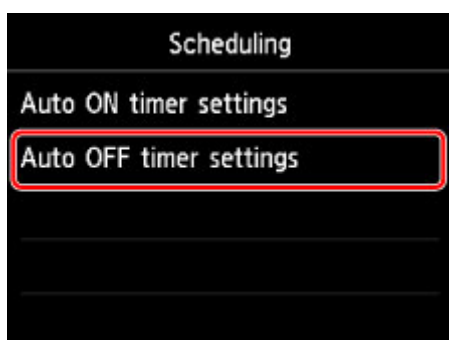

1. Koppintson az **Automatikus KI időzítési beáll. (Auto OFF timer settings)** elemre.
2. A megjelenő képernyőn koppintson a **BE (ON)** elemre.
3. Olvassa el az üzenetet, és koppintson az **OK** gombra.

Megjelenik az alábbi képernyő.

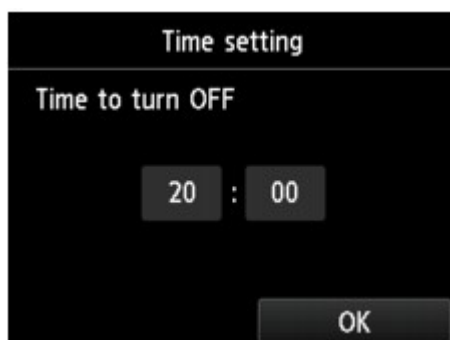

4. Koppintson az időre.

Megjelenik az alábbi képernyő.



5. A számokra koppintva adja meg azt az időpontot, amikor a nyomtatónak ki kell kapcsolódnia.

Az órát 0 és 24 között, az időt 10 perces lépésekben állíthatja be.

6. Az **OK** gombra koppintva erősítse meg azt az időpontot, amikor a nyomtatónak ki kell kapcsolódnia.

Miután megerősítette azt az időpontot, amikor a nyomtatónak ki kell kapcsolódnia, megjelenik a nap megadására szolgáló képernyő. Koppintson a napra, koppintson az **Engedély. (Enable)** vagy a **Letiltás (Disable)** elemre, majd koppintson az **OK** gombra. A beállítás az(ok)on a nap(ok)on érvényes, amelyeket az **Engedélyezve (Enable)** esetén kiválasztott.

## Csendes beállítások

Válassza ki ezt a beállítást a KEZDŐLAP képernyőn.

E funkció segítségével csökkentheti a nyomtató működése közben fellépő zajt, például éjszaka történő nyomtatáskor. Megadhatja a működési zaj csökkentésének idejét is.

### Fontos

- Ha a beállítások kezelőpanelen történő módosításához engedélyezve van a rendszergazdai jelszó, akkor bizonyos beállítások módosításához meg kell adni ezt a jelszót.
- A funkció használata előtt állítsa be az aktuális dátumot és a pontos időt.

■ [A feladóra vonatkozó információk megadása](#)

A beállítás megadásához hajtsa végre az alábbi műveletet.

1. [Ellenőrizze, hogy a nyomtató be van-e kapcsolva.](#)

2. Pöccintse meg a KEZDŐLAP képernyőt, és koppintson a  **Csendes beállítások (Quiet setting)** elemre.

■ [A kezelőpanel használata](#)

3. Koppintson a **Csendes mód használata (Use quiet mode)** vagy a **Használat megadott órákban (Use during specified hours)** elemre.

- Ha a **Csendes mód használata (Use quiet mode)** van kiválasztva:

Megjelenik a megerősítést kérő képernyő, és megjelenik a  ikon a **Csendes beállítások (Quiet setting)** menü ikonjaként.

- Ha a **Használat megadott órákban (Use during specified hours)** van kiválasztva:

Megjelenik a **Csendes módú órák (Quiet mode hours)** képernyő.

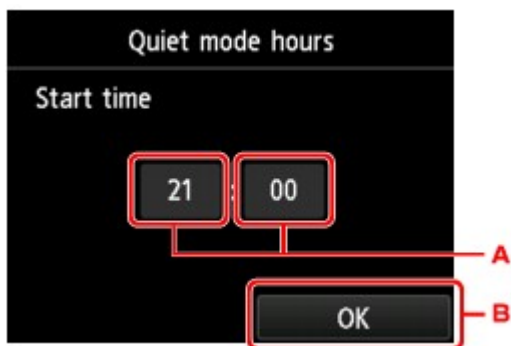

- A. Koppintson az alábbi képernyő megjelenítéséhez.



1. A számokra koppintva adja meg a kezdő időpontot.

Az órának 0 és 24 közötti érték adható meg.

2. Koppintson a kezdő időpont jóváhagyásához.

A kezdő időpont megadása ugyanígy adja meg a végső időpontot is.

B. Koppintson a kezdő és a végidőpont jóváhagyásához.

A működési zajt csökkentheti a megadott időszakban.

Megjelenik a megerősítést kérő képernyő, és megjelenik a  ikon a **Csendes beállítások (Quiet setting)** menü ikonjaként.

### Fontos

- A működés sebessége csendes üzemmódban kisebb, mint a beállítás **Ne használja a csendes módot (Do not use quiet mode)** értéke esetén.
- A nyomtató beállításától függően előfordulhat, hogy ez a funkció nem túl hatásos. Továbbá bizonyos zajok, például a nyomtatás nyomtató általi előkészítésének zaja nem csökken.

### Megjegyzés

- A csendes módot a nyomtató kezelőpaneljéről vagy a nyomtatóillesztőből állíthatja be. Függetlenül attól, hogy hogyan állítja be a csendes módot, a mód beállításai érvénybe lépnek, amikor műveletet végez a nyomtató kezelőpaneljén, illetve amikor a számítógépről nyomtat vagy beolvas.
- Windows esetén a csendes módot a ScanGear (lapolvasó-illesztő) szoftverből állíthatja be.

## A kedvenc beállítások regisztrálása (Egyéni profilok)

Regisztrálhatja kedvenc másolási, beolvasási és faxolási beállításait, és előhívhatja őket a KEZDŐLAP képernyőről.

Legfeljebb 20 beállítást regisztrálhat.

- [Beállítás regisztrálása](#)
- [Regisztrált beállítás előhívása](#)
- [Regisztrált beállítás szerkesztése/törlése](#)

### Beállítás regisztrálása

Koppintson a **Profil ment. (Save profile)** elemre az egyes készletléti képernyőkön, vagy a beállítások megadása után megjelenő képernyőn.

A másolás mód készletléti képernyője    A beolvasás mód készletléti képernyője    A faxmód készletléti képernyője

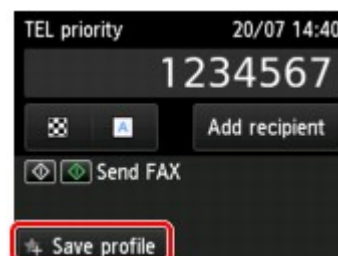
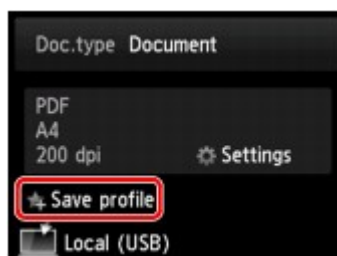
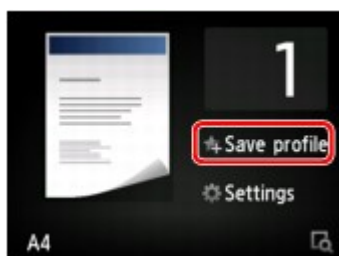

Amikor megjelenik a **Profil ment. (Save profile)** jóváhagyást kérő képernyője, koppintson az **Igen (Yes)** elemre.

Amikor megjelenik a beállítás nevének megadására szolgáló képernyő, írja be a nevet, és koppintson a **Regisztrálás (Register)** elemre.

### »»» Megjegyzés

- Ha akkor koppint a **Regisztrálás (Register)** elemre, amikor még nem írt be nevet, akkor a beállítás neve az éppen látható név lesz.

### Regisztrált beállítás előhívása

A regisztrált beállítás előhívásához kövesse az alábbi eljárást.

1. [Ellenőrizze, hogy a nyomtató be van-e kapcsolva.](#)

2. Pöccintse meg a KEZDŐLAP képernyőt, és koppintson az  **Egyéni profilok (Custom profiles)** elemre.

- [A kezelőpanel használata](#)

3. Koppintson az előhívni kívánt beállításra.

## »» Megjegyzés

- A megjelenített elemek a **Nézet váltása (Switch view)** elemre történő koppintással válthatók.

### Regisztrált beállítás szerkesztése/törlése

A regisztrált beállítás szerkesztéséhez, illetve törléséhez kövesse az alábbi eljárást.



1. [Ellenőrizze, hogy a nyomtató be van-e kapcsolva.](#)

2. Pöccintse meg a KEZDŐLAP képernyőt, és koppintson az  **Egyéni profilok (Custom profiles)** elemre.

■ [A kezelőpanel használata](#)

3. Koppintson a **Szerk./törlés (Edit/delete)** elemre.

Módosíthatja a regisztrált beállítások sorrendjét és nevét, és törölheti a beállításokat.

- Regisztrált beállítások sorrendjének módosítása
  1. Koppintson az **Átrendezés (Rearrange)** elemre.
  2. Koppintson az áthelyezni kívánt beállításra.
  3. A  vagy a  gombra koppintva helyezze át a kijelölt beállítást.
  4. Koppintson az **Alkalmaz. (Apply)** gombra.
  5. Koppintson a **Kilépés (Exit)** elemre.
- Regisztrált beállítás nevének módosítása
  1. Koppintson az **Átnevezés (Rename)** elemre.
  2. Koppintson az átnevezni kívánt beállításra.
  3. Írja be az új nevet, és koppintson az **OK** gombra.
    - [Számok, betűk és jelek beírása](#)
  4. Koppintson a **Kilépés (Exit)** elemre.
- Regisztrált beállítás törlése
  1. Koppintson a **Törlés (Delete)** elemre.
  2. Koppintson a törölni kívánt beállításra.
  3. A megjelenő képernyőn koppintson az **Igen (Yes)** elemre.
  4. Koppintson a **Kilépés (Exit)** elemre.



# Annak megnézése, hogy a készüléket összesen hányszor használták

Megnézheti, hogy a nyomtatót összesen hányszor használták (például összesen hányszor nyomtattak, másoltak, olvastak be, illetve küldtek vagy fogadtak faxot vele).

1. [Ellenőrizze, hogy a nyomtató be van-e kapcsolva.](#)

2. Pöccintse meg a KEZDŐLAP képernyőt, és koppintson a  **Használati rekordok (Records of use)** elemre.

## ■ [A kezelőpanel használata](#)

Megjelenik a **Használati rekordok (Records of use)** képernyő.

3. Megnézéséhez koppintson az elemre.

### **Lapok száma - összesen eszk.-n (Total sheets used on the device)**

Megjelenik a nyomtatások teljes száma.

### **Lapok száma - másolás (No. of sheets used for copying)**

Megjelenik a másolások teljes száma.

### **Lapok száma - fax (No. of sheets used for FAX)**

Megjelenik a fogadott, illetve kinyomtatott faxok teljes száma.

### **Lapok száma - egyéb funkciók (Sheets used for other functions)**

Megjelenik a másolástól és a faxnyomtatástól különböző nyomtatási feladatok teljes száma.

### **Lapok száma - elküldött faxok (Number of FAX sheets sent)**

Megjelenik a küldött faxok teljes száma.

### **Lapok száma - beolvasás (Number of sheets scanned)**

Megjelenik a beolvasások teljes száma.

## »» Megjegyzés

- A használati alkalmak teljes száma akkor sem áll vissza, ha a nyomtatót az **Eszközbeállítások (Device settings)** menü **Beállítások visszaállítása (Reset setting)** pontjával az alapértelmezett beállításokra állítja vissza.

## **Changing Printer's Setting Using Web Browser**

- ▶ **Changing Settings Using Web Browser**
- ▶ **Changeable Setting Items Using Web Browser**
- ▶ **Setting Password**
- ▶ **Setting Mail Server**
- ▶ **Specifying Mail Setting for Sending Scanned Data**
- ▶ **Receiving Printer Status by E-mail**

## Changing Settings Using Web Browser

You can check the printer status and change the printer settings using the web browser on your smartphone, tablet, or computer.

To check the printer status and to change the printer settings, display "Remote UI" on the web browser.

### ▶▶▶ Note

- Remote UI is a software that enables you to perform operations, which are usually performed on the printer's operation panel, using a Web browser over a network.

LAN connection with the printer is required to use Remote UI.

- You can use Remote UI on the following OS and the web browser.

- iOS device

OS: iOS 7.0 or later

Web browser: iOS standard Web browser (Mobile Safari)

- Android device

OS: Android 4.0 or later

Web browser: Android standard Web browser (Browser or Chrome)

- Mac OS device

OS: Mac OS X v.10.6 or later

Web browser: Safari 5.1 or later

- Windows device

OS: Windows Vista SP2 or later

Web browser: Internet Explorer 9 or later, Google Chrome 41.0.2272.118m or later, Mozilla Firefox 37.0.1 or later

1. [Make sure printer is turned on.](#)

2. Check printer's IP address.

Check the printer's IP address by following the steps below.

1. Flick HOME screen and tap  **Setup.**

■ [Using the Operation Panel](#)

The menu screen is displayed.

2. Tap  **Device settings.**

3. Tap **LAN settings.**

4. Tap **Confirm LAN settings.**

5. Check **IPv4 address.**

3. Open web browser on your smartphone, tablet, or computer and enter IP address.

Enter as following in the URL field of the web browser.

http://XXX.XX.X.XXX

Enter the IP address in "XXX.XX.X.XXX".

When you access, "Remote UI" will be displayed on the web browser on your smartphone, tablet, or computer.

4. If you display Remote UI for the first time on your smartphone, tablet, or computer, select **For secure communication**.

Download the root certificate, and then register it.

 [Registering Printer's Root Certificate to Web Browser](#)

#### **Note**

- Once you register the root certificate to the web browser on your smartphone, tablet, or computer, this step is not necessary after the next time.  
If **Reset all** was performed from the printer's operation panel, download the root certificate again, and then register it.
- If the root certificate is not registered, a message to warn you that the secure connection is not guaranteed may appear.

5. Select **Log on**.

The password authentication screen appears.

#### **Note**

- When the standard user mode is enabled, choose either administrator mode or standard user mode to log on.
- After choosing a mode and selecting **Log on**, the password authentication screen of each mode appears.

6. Enter password.

When the password authentication is complete, the menus that can be utilized are displayed on the web browser.

#### **Important**

- The password is set at the time of purchase. The password is the printer serial number. The printer serial number is printed on the sticker attached on the printer. It consists of 9 alphanumeric characters (four alphabets followed by five numbers).

For details on setting password, see [Setting Password](#).

7. Check printer status and change printer settings.

For changeable setting items, see below.

■ [Changeable Setting Items Using Web Browser](#)

8. When you finish checking printer status and changing printer settings, select **Log off**.
9. Close web browser.

# Registering Printer's Root Certificate to Web Browser

If the printer's root certificate has not been registered to the web browser, a message to warn you that the secure connection is not guaranteed may appear.

When you display Remote UI for the first time on your smartphone, tablet, or computer, download the root certificate, and then register it to the web browser. The secure connection will be confirmed and a message will not appear.

How to register the root certificate varies depending on the web browser.

- [For Internet Explorer](#)
- [For Safari](#)
- [For Chrome on Android](#)
- [For Mobile Safari on iOS](#)

For other web browser, refer to each help.

## ▶▶▶ Important

- Make sure that you have accessed to the printer IP address correctly by checking the URL field of the web browser before registering the root certificate.

## For Internet Explorer

1. Select **Download** on Remote UI.

Downloading the root certificate is started.

2. If confirmation screen appears, select **Open**.

**Certificate** screen is displayed.

### ▶▶▶ Note

- To save the certificate file to your device and register it, select **Save**. Select **Internet options** from **Tool** menu of Internet Explorer, register the root certificate from **Certificates** on **Content** sheet.

3. Select **Install Certificate**.

**Certificate Import Wizard** screen is displayed.

4. Select **Next**.

5. Select **Place all certificates in the following store**.

6. Select **Browse**.

**Select Certificate Store** screen is displayed.

7. Select **Trusted Root Certification Authorities** and **OK**.

8. Select **Next** on **Certificate Import Wizard** screen.
9. If **Completing the Certificate Import Wizard** appears, select **Finish**.  
**Security Warning** screen is displayed.
10. Make sure that thumbprint on **Security Warning** screen matches printer's thumbprint.  
For printer's thumbprint, press the **HOME** button, select **Setup** -> **Device settings** -> **LAN settings** -> **Confirm LAN settings**, check **Root cert. thumbprint (SHA-1)** or **Root cert. thumbprint (SHA-256)**.
11. If thumbprint on **Security Warning** screen matches printer's thumbprint, select **Yes**.
12. Select **Yes** on **Certificate Import Wizard** screen.  
The root certificate registration is completed.

## For Safari

1. Select **Download** on Remote UI.  
Downloading the root certificate is started.
2. Open the download file.  
**Add Certificates** screen is displayed.
3. Select **Add**.
4. Make sure that thumbprint of certificate detail information matches printer's thumbprint.  
For printer's thumbprint, press the **HOME** button, select **Setup** -> **Device settings** -> **LAN settings** -> **Confirm LAN settings**, check **Root cert. thumbprint (SHA-1)** or **Root cert. thumbprint (SHA-256)**.
5. If thumbprint of certificate detail information matches printer's thumbprint, select **Always Trust**.  
The root certificate registration is completed.

### ▶▶▶ Note

- If a password is set on your device, entering a password may be required.

## For Chrome on Android

1. Select **Download** on Remote UI.  
Downloading the root certificate is started and then **Downloading Certificate** screen is displayed.

2. Specify certificate name, and then select **OK**.

The root certificate registration is completed.

#### ▶▶▶ Note

- If PIN or password is not set as security type, the attention screen may appear. Select **OK**, and then set the security type to PIN or password.
- If the message to warn you that the secure connection is not guaranteed appears when you select **Log on** on Remote UI after registering the root certificate, restart the web browser. The message will not appear on the web browser.

## After Root Certificate Registration

We recommend that you make sure that the correct root certificate has been registered.

Depending on the Android device, a warning may appear because the root certificate that contains the authentication information was registered.

To make sure that the correct root certificate has been registered, make sure that thumbprint of certificate information matches printer's thumbprint. Follow the steps below.

#### ▶▶▶ Note

- Some Android devices cannot check the thumbprint of a registered root certificate.

1. From **Settings** menu on your device, select **Security, Trust credentials**, and **USER**.

The list of downloaded certificates is displayed.

2. Select downloaded certificate.

The certificate information is displayed.

3. Make sure that thumbprint of certificate information matches printer's thumbprint.

For printer's thumbprint, press the **HOME** button, select **Setup -> Device settings -> LAN settings -> Confirm LAN settings**, check **Root cert. thumbprint (SHA-1)** or **Root cert. thumbprint (SHA-256)**.

4. If thumbprint of certificate information matches printer's thumbprint, select **OK**.

Confirmation of the root certificate is completed.

## For Mobile Safari on iOS

1. Select **Download** on Remote UI.

Downloading the root certificate is started and then **Install Profile** screen is displayed.

2. Select **Install**.

**Warning** screen is displayed.

#### ▶▶▶ Note

- If a password is set on your device, entering a password may be required.



3. Select **Install**.

4. Select **Install** on displayed dialog.

The root certificate registration is completed.

# Changeable Setting Items Using Web Browser

## ►► Note

- The items described here and the items displayed in the web browser may differ in display order.
- The item which can be used is different in administrator mode or in standard user mode.

## Items for Security

### Security (Item for administrator)

This function allows you to specify the password, the standard user mode settings, the operation restrictions, and SSL/TLS settings of certificate for encrypted communication.

For details on setting password, see [Setting Password](#).

## Items for Maintenance/Management

### Utilities

This function allows you to set and execute the printer utility functions such as cleaning.

### System info and LAN settings

This function allows you to check the system information and to change the LAN settings.

Using **IP filtering** in **Other settings** in **LAN settings**, you can permit or refuse the connection of a specific IP address for IPv4 address or IPv6 address.

Using **SNMP settings** in **Other settings** in **LAN settings**, you can specify the SNMP and MIB setting to management the printer via a network.

### ►► Important

- If you has refused the IP address of administrator's device using **IP filtering** by mistake, reset LAN settings of the printer.

For resetting LAN settings, see [Reset setting](#).

## ►► Note

- Some of the menu is available only when you logged on in administrator mode.

### Firmware update (Item for administrator)

This function allows you to update the firmware and check version information.

### Language selection (Item for administrator)

This function allows you to change the language on the display.

## Items for Printer

### Device settings

This function allows you to change the printer settings such as the quiet setting, the energy saving settings, and the print settings.

Additionally, this function allows you to change the mail settings and to receive the printer status information such as the remaining ink level and the error.

- [Setting Mail Server](#)

■ [Specifying Mail Setting for Sending Scanned Data](#)

■ [Receiving Printer Status by E-mail](#)

### ▶▶▶ Note

- Some of the menu is available only when you logged on in administrator mode.

#### **AirPrint settings**

This function allows you to specify the AirPrint settings, such as position information.

#### **Web service connection setup (Item for administrator)**

This function allows you to register to Google Cloud Print or IJ Cloud Printing Center, or delete a registration.

### **Other Items**

#### **Printer status**

This function displays printer information such as the remaining ink amount, the status, and detailed error information.

You can also connect to the ink purchase site or support page, and use Web Services.

#### **Records of use**

This function displays the total number of uses of the printer (e.g. the total number of printing, copying, sending/receiving faxes, or scanning).

#### **Manual (Online)**

This function displays the *Online Manual*.

## Setting Password

Each of passwords for administrator and standard user can be set.

When logging on with password for administrator, all settings can be changed.

When logging on with password for standard user, some of the settings can be changed.

When logging on with password for administrator, you can restrict the function for standard user.

■ [Setting Administrator Password](#)

■ [Setting Standard User Password](#)

### ▶▶▶ Note

- Password can be set only when you are logged in administrator mode.

## Setting Administrator Password

Change the administrator password by following the steps below.

### ▶▶▶ Important

- The password is set at the time of purchase. The password is the printer serial number. The printer serial number is printed on the sticker attached on the printer. It consists of 9 alphanumeric characters (four alphabets followed by five numbers).

1. [Display printer status on web browser.](#)

2. Select **Security**.

The menus are displayed.

3. Select **Administrator password setting**.

4. Select **Change administrator password**.

If the administrator password is not set, registration confirming message is displayed. Select **Yes**.  
When message is displayed again, select **OK**.

5. Select a range where the administrator password is valid, and then select **OK**.

#### **Remote UI or other tools**

Entering the administrator password is required to change the setting items using the Remote UI or some software.

#### **Operation panel/Remote UI/other tools**

Entering the administrator password is required to change the setting items using the operation panel of the printer, the Remote UI, or some software.

6. Enter a password, and then select **OK**.

### **»» Important**

- The following character restrictions apply to the password:
  - Set the password by using 4 to 32 characters.
  - The allowed characters are single-byte alphanumeric characters.
  - For security reasons, we recommend you use 6 and more alphanumeric characters.

7. When the completion message is displayed, select **OK**.

## **Setting Standard User Password**

For restricting the function for standard user, enable the standard user mode and set a standard user password by following the steps below.

1. [Display printer status on web browser.](#)
2. Select **Security**.  
The menus are displayed.
3. Select **Standard user mode settings**.
4. When the confirming message is displayed, select **Yes**.
5. Enter a password, and then select **OK**.

### **»» Important**

- The following character restrictions apply to the password:
  - Set the password by using 4 to 32 characters.
  - The allowed characters are single-byte alphanumeric characters.
  - For security reasons, we recommend you use 6 and more alphanumeric characters.

6. When the completion message is displayed, select **OK**.

# Setting Mail Server

To use mail function, specify the mail server settings.

## ▶▶▶ Note

- If you did not specify the time zone setting using the printer's operation panel, a message to inform you that the correct time may not be reflected on the sent e-mail appears. We recommended that you set the time zone setting using the printer's operation panel.

For the time zone setting, see [Device user settings](#).

- These functions can be set only when you are logged in administrator mode.

1. [Display printer status on web browser](#).

2. Select **Device settings**.

The menus are displayed.

3. Select **Set mail server / test connect**.

4. Select **Set mail server**.

The setting items for mail server are displayed.

5. Specify mail server settings.

Specify the following items.

### **Sender address**

Enter the e-mail address of the sender (this printer).

### **Outgoing mail server (SMTP)**

Enter the address of your SMTP server.

### **Port number (SMTP)**

Enter the port number of your SMTP server.

### **Secure connection (SSL)**

Select if you use the secure connection (SSL).

### **Don't verify certificates**

Select if you do not verify the certificate.

### **Authentication method**

Select one of the following authentication methods.

### **SMTP authentication**

Select if you send e-mail with SMTP authentication.

Next, you can specify the following settings.

- **Outgoing account**

Enter the account name for sending to perform the authentication.

- **Outgoing password**

Enter the password for sending to perform the authentication.

### **POP before SMTP**

Select if you send e-mail with POP before SMTP authentication.

Next, you can specify the following settings.

- **Incoming mail server (POP3)**

Enter the address of your POP server.

- **Port number (POP3)**

Enter the port number of your POP server.

- **Incoming account**

Enter the account name for receiving to perform the authentication.

- **Incoming password**

Enter the password for receiving to perform the authentication.

- **Use APOP authentication**

Select if you send the password by the encryption transmission.

- **Clear mailbox**

Select if you delete the e-mails that remain in the POP3 server.

### **»» Important**

- When this setting is enabled, e-mail in the Inbox on the server will have all been removed. If you specify the e-mail address of your everyday, be sure to disable this setting as unread e-mail is not deleted. We recommended that you prepare this printer dedicated e-mail account not to accidentally delete the unread e-mail.

### **No authentication**

Select if the authentication is not necessary.

6. After specifying mail server settings, select **OK**.

The setting operation is completed.

### **»» Note**

- To make sure that the mail server settings have been specified correctly, select **Test connection to mail server**.

## Specifying Mail Setting for Sending Scanned Data

You can specify the mail settings to send the scanned data from printer via e-mail.

This section describes the mail settings such as the title of e-mail, initial body text, and file size.

### ▶▶▶ Note

- These functions can be set only when you are logged in administrator mode.
- To send the scanned data from printer via e-mail and to register the e-mail address of the destination, see below.

■ [Sending Scanned Data as E-Mail from Machine](#)

- Specify the mail server settings in advance.

■ [Setting Mail Server](#)

1. [Display printer status on web browser.](#)

2. Select **Device settings**.

The menus are displayed.

3. Select **Scan(Email direct from device)**.

4. Select **E-mail transmission settings**.

The setting items for mail setting are displayed.

5. Specify mail settings.

Specify the following items.

#### **Subject**

Enter the title of the e-mail up to 20 alphanumeric characters.

### ▶▶▶ Note

- The title that you specify here is the initial title when sending scan data. You can change the title when sending scan data using the printer's operation panel.

#### **Body text**

Enter the body text of the e-mail up to 80 alphanumeric characters.

#### **Maximum attachment size**

Select a maximum file size of the scan data that can be sent.

6. After specifying mail settings, select **OK**.

The setting operation is completed.



## Receiving Printer Status by E-mail

You receive the printer status information such as the remaining ink level and the error from the printer.

### ▶▶▶ Note

- Specify the mail server settings in advance.

#### ■ [Setting Mail Server](#)

- If you did not specify the the date and time setting using the printer's operation panel, the date and time may not be reflected on the sent e-mail. We recommended that you set the date and time setting using the printer's operation panel.

For the date and time setting, see [Device user settings](#).

- These functions can be set only when you are logged in administrator mode.

Specify the information settings by following the steps below.

1. [Display printer status on web browser](#).

2. Select **Device settings**.

The menus are displayed.

3. Select **Status notification e-mail**.

4. Select **Notification recipients**.

The screen to register the destination is displayed.

5. Specify destination settings.

Up to 5 destinations can be registered by following the steps below.

1. Select number of destination.
2. Select **Register**.
3. Enter e-mail address, and then select printer status to send information.
4. Select **OK**.

The registration for destination is completed.

6. Select **Device settings** -> **Status notification e-mail** -> **Retry settings**.

7. Specify resending settings.

The number of resending can be specified by following the steps below.

1. Specify number of resending.
2. Specify interval of resending.
3. Select **OK**.

The resending setting is completed.

## Hálózati kapcsolat

- ▶ [Tippek a hálózati kapcsolathoz](#)

## Tippek a hálózati kapcsolathoz

- **Alapértelmezett hálózati beállítások**
- **Másik nyomtató is található ugyanilyen névvel**
- **Csatlakozás másik számítógéphez LAN-kapcsolaton keresztül/Váltás USB-kapcsolatról LAN-kapcsolatra**
- **A hálózati beállítások kinyomtatása**
- **A helyi hálózati csatlakozási mód váltása/A vezeték nélküli LAN hálózati mód váltása**

## Alapértelmezett hálózati beállítások

### A LAN-kapcsolat alapértelmezett beállításai

| Tétel  | Alapértelmezett beállítás          |
|--|------------------------------------|
| LAN változtatása (Change LAN)                            | LAN letiltása (Disable LAN)        |
| SSID   | BJNPSETUP                          |
| Kommunikáció módja                                       | Infrastruktúra                     |
| Vezeték nélküli LAN biztonsága (Wireless LAN security)   | Letiltás (Disable)                 |
| IP-cím (IP address) (IPv4)                               | Automatikus beállítás (Auto setup) |
| IP-cím (IP address) (IPv6)                               | Automatikus beállítás (Auto setup) |
| Nyomtató nevének megadása (Set printer name)*            | XXXXXXXXXXXXX                      |
| IPv6 engedélyezése/letiltása (Enable/disable IPv6)       | Engedélyezve (Enable)              |
| WSD engedélyezése/letiltása (Enable/disable WSD)         | Engedélyezve (Enable)              |
| Időtúllépés beállítása (Timeout setting)                 | 1 perc (1 minute)                  |
| Bonjour engedélyezése/letiltása (Enable/disable Bonjour) | Engedélyezve (Enable)              |
| Szolgáltatásnév (Service name)                           | Canon MB5100 series                |
| LPR-protokoll beállítása (LPR protocol setting)          | Engedélyezve (Enable)              |
| Vezetékes LAN DNX beállítása (Wired LAN DRX setting)     | Engedélyezve (Enable)              |
| RAW-protokoll (RAW protocol)                             | Engedélyezve (Enable)              |
| LLMNR  | Aktív (Active)                     |

(Az „XX” alfanumerikus karaktereket jelöl.)

\* Az alapértelmezett érték a nyomtatótól függ. Az érték ellenőrzéséhez használja a kezelőpanelt.

■ [LAN-beállítások](#)

### A közvetlen kapcsolat alapértelmezett beállításai

| Tétel   | Alapértelmezett beállítás   |
|---|-----------------------------|
| SSID (a közvetlen kapcsolat azonosítója)                      | DIRECT-abXX-MB5100series *1 |
| Jelszó (Password)   | YYYYYYYYYYY *2              |
| Vezeték nélküli LAN biztonsága (Wireless LAN security)        | WPA2-PSK (AES)              |
| Közvetlen kapcs. eszköz neve (Direct connection device name)  | ZZZZZZ-MB5100series *3      |
| Kapcs. kérelem megerősítése (Connection request confirmation) | Megjelent                   |

\*1 Az „ab” véletlenszerű érték, az „XX” a nyomtató MAC-címének utolsó két számjegyét jelöli. (Az értéket a nyomtató első bekapcsolásakor határozzák meg.)

\*2 A jelszó a nyomtató első bekapcsolásakor kap automatikusan értéket.

\*3 A „ZZZZZZ” a nyomtató MAC-címének utolsó hat számjegyét jelöli.

## Másik nyomtató is található ugyanilyen névvel

Ha a nyomtatót megtalálja a rendszer a beállítás közben, akkor lehetséges, hogy több ugyanolyan nevű nyomtató jelenik meg az keresés eredményeit tartalmazó képernyőn.

Jelölje ki a kívánt nyomtatót a nyomtató beállításai alapján a keresési eredmények képernyőjén megjelenő beállítások segítségével.

- Windows esetén:

Annak érdekében, hogy a listából ki tudja választani a megfelelő nyomtatót, nézze meg a nyomtató MAC-címét vagy sorozatszámát.

- Mac OS esetén:

A nyomtatók nevéhez hozzá van fűzve MAC-címük, vagy a Bonjour által meghatározott nyomtatónevek jelennek meg.

Annak érdekében, hogy a nyomtatót ki tudja választani a listáról, nézze meg az azonosító adatokat, például a MAC-címét, a nyomtató Bonjour által meghatározott nevét és a nyomtató sorozatszámát.

### »» Megjegyzés

- Előfordulhat, hogy a sorozatszám nem jelenik meg az eredményeket megjelenítő képernyőn.

Az alábbi módszerek egyikével nézze meg a nyomtató MAC-címét és sorozatszámát.

- Megjelenítés az érintőképernyőn.

MAC-cím

- [LAN-beállítások](#)

Sorozatszám

- [Rendszerinformáció](#)

- A hálózati beállítások kinyomtatása.

- [A hálózati beállítások kinyomtatása](#)

## Csatlakozás másik számítógéphez LAN-kapcsolaton keresztül/ Váltás USB-kapcsolatról LAN-kapcsolatra

■ [Windows esetén:](#)

■ [Mac OS esetén:](#)

### **Windows esetén:**

Ha egy, a nyomtatóhoz csatlakoztatandó számítógépet szeretne felvenni a helyi hálózatba, vagy ha USB-sről LAN-kapcsolatra vált, akkor a beállítást a Telepítő CD-ROM segítségével vagy a Canon webhelyén olvasható utasításokat követve hajtja végre.

### **Mac OS esetén:**

Ha egy újabb számítógépet szeretne a nyomtatóhoz csatlakoztatni a helyi hálózaton keresztül, vagy ha USB-sről LAN-kapcsolatra vált, akkor a beállítást a Canon webhelyén olvasható utasításokat követve hajtja végre.



## A hálózati beállítások kinyomtatása

A kezelőpanel segítségével nyomtassa ki a nyomtató jelenlegi hálózati beállításait.

### Fontos

- A kinyomtatott hálózati beállítások fontos információkat tartalmaznak a hálózatról. Kezelje tehát gondosan.

- [Ellenőrizze, hogy a nyomtató be van-e kapcsolva.](#)
- [Töltsön be három darab A4 vagy Letter méretű normál papírt.](#)
- Pöccintse meg a KEZDŐLAP képernyőt, és koppintson a  **Beállítás (Setup)** elemre.

#### [A kezelőpanel használata](#)

Megjelenik a menüképernyő.

- Koppintson az  **Eszközbeállítások (Device settings)** elemre.
- Érintse meg a **LAN-beállítások (LAN settings)** lehetőséget.  
Ha megadott rendszergazdai jelszót, írja be a jelszót.
- Érintse meg a **LAN-beállítások ellenőrzése (Confirm LAN settings)** lehetőséget.
- Olvassa el az üzenetet, és koppintson az **OK** gombra.
- Koppintson a **Részl. nyomt. (Print details)** elemre.
- Koppintson az **Igen (Yes)** elemre.

A nyomtató elkezd kinyomtatni a hálózat beállítási adatait.

A kinyomtatott hálózati beállítások a következő adatokat tartalmazzák:

| Tétel               | Leírás              | Beállítás      |
|---------------------|---------------------|----------------|
| Product Information | A termék adatai     | –              |
| Product Name        | A termék neve       | XXXXXXXX       |
| ROM Version         | A ROM verziója      | XXXXXXXX       |
| Serial Number       | Sorozatszám         | XXXXXXXX       |
| Wireless LAN        | Vezeték nélküli LAN | Enable/Disable |

|                             |                                      |  |
|-----------------------------|--------------------------------------|--|
| MAC Address                 | MAC-cím                              | XX:XX:XX:XX:XX:XX                                |
| Infrastructure              | Infrastruktúra                       | Enable/Disable                                   |
| Connection                  | A csatlakoztatás állapota            | Active/Inactive                                  |
| SSID                        | SSID                                 | A vezeték nélküli helyi hálózat SSID azonosítója |
| Channel *1                  | Csatorna                             | XX (1–11)  |
| Encryption                  | Titkosítási mód                      | None/WEP/TKIP/AES                                |
| WEP Key Length              | WEP-kulcs hossza (bitek száma)       | Inactive/128/64                                  |
| Authentication              | Hitelesítési mód                     | None/auto/open/shared/WPA-PSK/WPA2-PSK           |
| Signal Strength             | Jelerősség                           | 0–100 [%]  |
| TCP/IPv4                    | TCP/IPv4                             | Enable   |
| IP Address                  | IP-cím (IP address)                  | XXX.XXX.XXX.XXX                                  |
| Subnet Mask                 | Belsőhálózati maszk                  | XXX.XXX.XXX.XXX                                  |
| Default Gateway             | Alapértelmezett átjáró               | XXX.XXX.XXX.XXX                                  |
| TCP/IPv6                    | TCP/IPv6                             | Enable/Disable                                   |
| Link Local Address          | A kapcsolat helyi címe               | XXXX:XXXX:XXXX:XXXX<br>XXXX:XXXX:XXXX:XXXX       |
| Link Local Prefix Length    | A kapcsolat helyi előtagjának hossza | XXX  |
| Manual Setting              | Kézi beállítás                       | Enable/Disable                                   |
| IP Address *2               | IP-cím (IP address)                  | XXXX:XXXX:XXXX:XXXX<br>XXXX:XXXX:XXXX:XXXX       |
| Subnet Prefix Length        | Alhálózati előtag hossza             | XXX  |
| Stateless Address1 *2       | 1. állapot nélküli cím               | XXXX:XXXX:XXXX:XXXX<br>XXXX:XXXX:XXXX:XXXX       |
| Stateless Prefix Length1 *2 | 1. állapot nélküli előtag hossza     | XXX  |
| Stateless Address2 *2       | 2. állapot nélküli cím               | XXXX:XXXX:XXXX:XXXX<br>XXXX:XXXX:XXXX:XXXX       |
| Stateless Prefix Length2 *2 | 2. állapot nélküli előtag hossza     | XXX  |

|                             |                                  |  |
|-----------------------------|----------------------------------|--|
| Stateless Address3 *2       | 3. állapot nélküli cím           | XXXX:XXXX:XXXX:XXXX<br>XXXX:XXXX:XXXX:XXXX               |
| Stateless Prefix Length3 *2 | 3. állapot nélküli előtag hossza | XXX  |
| Stateless Address4 *2       | 4. állapot nélküli cím           | XXXX:XXXX:XXXX:XXXX<br>XXXX:XXXX:XXXX:XXXX               |
| Stateless Prefix Length4 *2 | 4. állapot nélküli előtag hossza | XXX  |
| Default Gateway1 *2         | 1. alapértelmezett átjáró        | XXXX:XXXX:XXXX:XXXX<br>XXXX:XXXX:XXXX:XXXX               |
| Default Gateway2 *2         | 2. alapértelmezett átjáró        | XXXX:XXXX:XXXX:XXXX<br>XXXX:XXXX:XXXX:XXXX               |
| Default Gateway3 *2         | 3. alapértelmezett átjáró        | XXXX:XXXX:XXXX:XXXX<br>XXXX:XXXX:XXXX:XXXX               |
| Default Gateway4 *2         | 4. alapértelmezett átjáró        | XXXX:XXXX:XXXX:XXXX<br>XXXX:XXXX:XXXX:XXXX               |
| IPsec *3                    | IPsec-beállítás                  | Active   |
| Security Protocol *3        | Biztonsági mód                   | ESP/ESP & AH/AH  |
| Direct Connection           | Közvetlen kapcsolat              | Enable/Disable   |
| Connection                  | A csatlakoztatás állapota        | Active/Inactive  |
| SSID                        | SSID                             | Közvetlen kapcsolat SSID azonosítója                     |
| Password                    | Jelszó                           | Közvetlen kapcsolat jelszava (10 alfanumerikus karakter) |
| Channel                     | Csatorna                         | 3  |
| Encryption                  | Titkosítási mód                  | AES  |
| Authentication              | Hitelesítési mód                 | WPA2-PSK   |
| TCP/IPv4                    | TCP/IPv4                         | Enable   |
| IP Address                  | IP-cím (IP address)              | XXX.XXX.XXX.XXX  |
| Subnet Mask                 | Belsőhálózati maszk              | XXX.XXX.XXX.XXX  |
| Default Gateway             | Alapértelmezett átjáró           | XXX.XXX.XXX.XXX  |
| TCP/IPv6                    | TCP/IPv6                         | Enable/Disable   |
| Link Local Address          | A kapcsolat helyi címe           | XXXX:XXXX:XXXX:XXXX<br>XXXX:XXXX:XXXX:XXXX               |

|                             |                                      |  |
|-----------------------------|--------------------------------------|--|
| Subnet Prefix Length *2     | Alhálózati előtag hossza             | XXX  |
| IPsec *3                    | IPsec-beállítás                      | Active                                     |
| Security Protocol *3        | Biztonsági mód                       | –  |
| Wired LAN                   | Vezetékes LAN                        | Enable/Disable                             |
| MAC Address                 | MAC-cím                              | XX:XX:XX:XX:XX:XX                          |
| Connection                  | Vezetékes LAN állapota               | Active/Inactive                            |
| TCP/IPv4                    | TCP/IPv4                             | Enable                                     |
| IP Address                  | IP-cím (IP address)                  | XXX.XXX.XXX.XXX                            |
| Subnet Mask                 | Belsőhálózati maszk                  | XXX.XXX.XXX.XXX                            |
| Default Gateway             | Alapértelmezett átjáró               | XXX.XXX.XXX.XXX                            |
| TCP/IPv6                    | TCP/IPv6                             | Enable/Disable                             |
| Link Local Address          | A kapcsolat helyi címe               | XXXX:XXXX:XXXX:XXXX<br>XXXX:XXXX:XXXX:XXXX |
| Link Local Prefix Length    | A kapcsolat helyi előtagjának hossza | XXX  |
| Manual Setting              | Kézi beállítás                       | Enable/Disable                             |
| IP Address *2               | IP-cím (IP address)                  | XXXX:XXXX:XXXX:XXXX<br>XXXX:XXXX:XXXX:XXXX |
| Subnet Prefix Length        | Alhálózati előtag hossza             | XXX  |
| Stateless Address1 *2       | 1. állapot nélküli cím               | XXXX:XXXX:XXXX:XXXX<br>XXXX:XXXX:XXXX:XXXX |
| Stateless Prefix Length1 *2 | 1. állapot nélküli előtag hossza     | XXX  |
| Stateless Address2 *2       | 2. állapot nélküli cím               | XXXX:XXXX:XXXX:XXXX<br>XXXX:XXXX:XXXX:XXXX |
| Stateless Prefix Length2 *2 | 2. állapot nélküli előtag hossza     | XXX  |
| Stateless Address3 *2       | 3. állapot nélküli cím               | XXXX:XXXX:XXXX:XXXX<br>XXXX:XXXX:XXXX:XXXX |
| Stateless Prefix Length3 *2 | 3. állapot nélküli előtag hossza     | XXX  |
| Stateless Address4 *2       | 4. állapot nélküli cím               | XXXX:XXXX:XXXX:XXXX<br>XXXX:XXXX:XXXX:XXXX |

|                             |   |  |
|-----------------------------|---|--|
| Stateless Prefix Length4 *2 | 4. állapot nélküli előtag hossza                              | XXX  |
| Default Gateway1 *2         | 1. alapértelmezett átjáró                                     | XXXX:XXXX:XXXX:XXXX<br>XXXX:XXXX:XXXX:XXXX                     |
| Default Gateway2 *2         | 2. alapértelmezett átjáró                                     | XXXX:XXXX:XXXX:XXXX<br>XXXX:XXXX:XXXX:XXXX                     |
| Default Gateway3 *2         | 3. alapértelmezett átjáró                                     | XXXX:XXXX:XXXX:XXXX<br>XXXX:XXXX:XXXX:XXXX                     |
| Default Gateway4 *2         | 4. alapértelmezett átjáró                                     | XXXX:XXXX:XXXX:XXXX<br>XXXX:XXXX:XXXX:XXXX                     |
| IPsec *3                    | IPsec-beállítás   | Active   |
| Security Protocol *3        | Biztonsági mód  | ESP/ESP & AH/AH  |
| Wired LAN DRX               | Nem-folytonos vétel (vezetékes LAN)                           | Enable/Disable   |
| Other Settings              | Egyéb beállítások   | –  |
| Printer Name                | Nyomtatónév   | Nyomtató neve (legfeljebb 15 alfanumerikus karakter)           |
| Direct Conn. DevName        | Eszköz neve a közvetlen kapcsolathoz (legfeljebb 32 karakter) | Eszköz neve a közvetlen kapcsolathoz                           |
| WSD Printing                | A WSD nyomtatás beállítása                                    | Enable/Disable   |
| WSD Timeout                 | Időtúllépési hiba   | 1/5/10/15/20 [perc]  |
| LPD Printing                | Az LPD nyomtatás beállítása                                   | Enable/Disable   |
| RAW Printing                | A RAW nyomtatás beállítása                                    | Enable/Disable   |
| Bonjour                     | Bonjour-beállítások   | Enable/Disable   |
| Bonjour Service Name        | Bonjour-szolgáltatásnév                                       | Bonjour-szolgáltatásnév (legfeljebb 52 alfanumerikus karakter) |
| LLMNR                       | Az LLMNR beállítása   | Enable/Disable   |
| SNMP                        | Az SNMP beállítása  | Enable/Disable   |
| DNS Server                  | Cím automatikus megszerzése a DNS-kiszolgálótól               | Auto/Manual  |
| Primary Server              | Elsődleges kiszolgáló címe                                    | XXX.XXX.XXX.XXX  |
| Secondary Server            | Másodlagos kiszolgáló címe                                    | XXX.XXX.XXX.XXX  |
| Proxy Server                | Proxyszolgáló beállítása                                      | Enable/Disable   |

|                          |                                     |  |
|--------------------------|-------------------------------------|--|
| Proxy Address            | Proxy címe                          | XXXXXXXXXXXXXXXXXXXXXXXXXX   |
| Proxy Port               | Proxy portjának adatai              | 1-65535  |
| Cert. Fingerprt(SHA-1)   | A tanúsítvány ujjlenyomata(SHA-1)   | XXXXXXXXXX XXXXXXXXXXX XXXXXXXXXXX<br>XXXXXXXXXX XXXXXXXXXXX   |
| Cert. Fingerprt(SHA-256) | A tanúsítvány ujjlenyomata(SHA-256) | XXXXXXXXXX XXXXXXXXXXX XXXXXXXXXXX<br>XXXXXXXXXX<br>XXXXXXXXXX XXXXXXXXXXX XXXXXXXXXXX<br>XXXXXXXXXX |

(Az „XX” alfanumerikus karaktereket jelöl.)

\*1 A csatorna száma 1 és 11 között változhat, a vásárlás országától vagy térségétől függően.

\*2 A hálózat állapota csak akkor lesz kinyomtatva, amikor engedélyezve van az IPv6.

\*3 A hálózat állapota csak akkor lesz kinyomtatva, amikor engedélyezve van az IPv6 és az IPsec.

# A helyi hálózati csatlakozási mód váltása/A vezeték nélküli LAN hálózati mód váltása

- [A helyi hálózati csatlakozási mód váltása](#)
- [A vezeték nélküli LAN hálózati mód váltása](#)

## A helyi hálózati csatlakozási mód váltása

Az egyik alábbi eljárással váltson a helyi hálózati csatlakozási módok (vezetékelt vagy vezeték nélküli) között.

### • Windows esetén:

- A beállítás megismétléséhez használja a Telepítő CD-ROM lemezt, vagy kövesse a Canon webhelyén olvasható utasításokat.
- Koppintson a KEZDŐLAP képernyő bal alsó részén található ikonra, válassza a **LAN változtatása (Change LAN)** elemet, majd válassza a **WLAN aktiválása (Activate wireless LAN)** vagy a **Vez. LAN aktiválása (Activate wired LAN)** elemet.

Ezt követően hajtsa végre a beállításokat az IJ Network Device Setup Utility **Protokollbeállítások (Protocol Settings)** képernyőjén.

A részleteket [A vezeték nélküli helyi hálózati beállítások megadása/módosítása](#), illetve [A vezetékes helyi hálózati beállítások megadása/módosítása](#) című rész tartalmazza.

### • Mac OS esetén:

- A beállítás megismétléséhez kövesse a Canon webhelyén található utasításokat.
- Koppintson a KEZDŐLAP képernyő bal alsó részén található ikonra, válassza a **LAN változtatása (Change LAN)** elemet, majd válassza a **WLAN aktiválása (Activate wireless LAN)** vagy a **Vez. LAN aktiválása (Activate wired LAN)** elemet.

Ezt követően hajtsa végre a beállításokat az IJ Network Tool **Wireless LAN** vagy **Wired LAN** lapján.

A részleteket A Vezeték nélküli helyi hálózat lap beállításainak megváltoztatása, illetve A Vezetékes LAN lap beállításainak megváltoztatása című rész tartalmazza.

## A vezeték nélküli LAN hálózati mód váltása

Az egyik alábbi eljárással váltson a vezeték nélküli helyi hálózati csatlakozási módok (infrastruktúra vagy közvetlen kapcsolat) között.

### • Windows esetén:

- A beállítás megismétléséhez használja a Telepítő CD-ROM lemezt, vagy kövesse a Canon webhelyén olvasható utasításokat.
- Hajtsa végre a beállításokat az IJ Network Device Setup Utility **Protokollbeállítások (Protocol Settings)** képernyőjén.

### ►►► Fontos

- Mielőtt az IJ Network Device Setup Utility segítségével végrehajtja a beállításokat, az alábbi lépéseket követve kapcsolja be a nyomtatón a kábel nélküli beállítás módot.

1. [Ellenőrizze, hogy a nyomtató be van-e kapcsolva.](#)



2. Pöccintse meg a KEZDŐLAP képernyőt, és koppintson a **LAN-beállít.-k (LAN settings)** elemre.

■ [A kezelőpanel használata](#)

Ha megadott rendszergazdai jelszót, írja be a jelszót.

3. Koppintson a **Vez. nélküli LAN beállítása (Wireless LAN setup)** elemre.

4. Koppintson a **Kábel nélküli beállítás (Cableless setup)** elemre.

5. Olvassa el az üzenetet, és koppintson az **OK** gombra.

Kövesse az okostelefonján vagy táblagépén megjelenő utasításokat.

6. Ha megjelenik a beállítás befejezéséről tájékoztató üzenet, koppintson az **OK** gombra.

• **Mac OS esetén:**

A beállítás megismétléséhez kövesse a Canon webhelyén található utasításokat.



## Hálózati beállítások (IJ Network Device Setup Utility) (Windows)

- **IJ Network Device Setup Utility**
- **Az IJ Network Device Setup Utility elindítása**
- **Az IJ Network Device Setup Utility képernyője**
- **Hálózati beállítások megadása**
- **A hálózati beállítások ellenőrzése**
- **Az IJ Network Device Setup Utility menüi**
- **Egyéb hálózati információk**

## IJ Network Device Setup Utility

Az IJ Network Device Setup Utility lehetővé teszi a hálózat/nyomtató rendszergazdája számára a hálózaton található nyomtatók kezelését. A nyomtató beállításával a segédprogram is települ.

Az IJ Network Device Setup Utility programot a következőkhöz használhatja:

- Nyomtatók keresése egy hálózaton, valamint az észlelt nyomtatók kezdeti hálózati beállításának végrehajtása
- Kezdeti hálózati beállítás végrehajtása a nyomtató és a számítógép USB-kábellel történő összekapcsolásával (egyes típusok esetében nem elérhető)
- A nyomtató hálózati beállításainak módosítása
- A számítógép, amelyre az IJ Network Device Setup Utility programot telepítette, és a nyomtató közötti állapot ellenőrzése, hogy minden rendben van-e a kapcsolattal

### Fontos

- A készüléktől függően elképzelhető, hogy a nyomtatóhoz a vásárláskor már meg van adva egy rendszergazdai jelszó. A hálózati beállítások módosításakor hitelesítést kell végrehajtani a rendszergazdai jelszóval.

További tudnivalók:

- [Rendszergazdai jelszó](#)

A biztonság növelése érdekében javasoljuk, hogy változtassa meg a rendszergazdai jelszót.

- [A rendszergazdai jelszó módosítása](#)

- A nyomtató LAN hálózaton keresztül történő használatához feltétlenül rendelkeznie kell a csatlakozás típusához megfelelő felszereléssel, például vezeték nélküli routerrel vagy LAN-kábellel.
- Az IJ Network Device Setup Utility beállításának vagy telepítésének végrehajtásakor kapcsolja ki a tűzfal blokkoló funkcióját.
- A nyomtatás közben ne módosítsa a beállításokat az IJ Network Device Setup Utility programmal.

## Az IJ Network Device Setup Utility elindítása

Indítsa el az IJ Network Device Setup Utility programot az alábbiak szerint.

- A Windows 10 rendszerben kattintson a **Start** gombra, és válassza ki a **Minden alkalmazás (All apps)**, a **Canon Utilities**, majd az **IJ Network Device Setup Utility** elemet. Ha nem jelenik meg az **IJ Network Device Setup Utility**, a **Keresés a weben és a Windowsban (Search the web and Windows)** lehetőségnél keressen rá az "IJ Network Device Setup Utility" kifejezésre.
- Az IJ Network Device Setup Utility elindításához a Windows 8.1 vagy **Windows 8** rendszer **Kezdőképernyőjén (Start)** válassza ki az IJ Network Device Setup Utility lehetőséget. Ha az **IJ Network Device Setup Utility** nem jelenik meg a **Kezdőképernyőn (Start)**, válassza a **Keresés (Search)** gombot, és keressen rá az "IJ Network Device Setup Utility" kifejezésre.
- Windows 7 vagy Windows Vista környezetben kattintson a **Start** gombra, válassza ki a **Minden program (All Programs)**, **Canon Utilities**, **IJ Network Device Setup Utility** lehetőséget, majd pedig az **IJ Network Device Setup Utility** programot.

Az IJ Network Device Setup Utility elindításakor a program nyomtatókat keres a hálózaton, az észlelt nyomtatókat pedig listázza.

## Az IJ Network Device Setup Utility képernyője

- [Az IJ Network Device Setup Utility képernyőjén található elemek](#)
- [Az IJ Network Device Setup Utility képernyőjén található menük](#)
- [Az IJ Network Device Setup Utility képernyőjének eszköztárában található elemek](#)

### Az IJ Network Device Setup Utility képernyőjén található elemek

Az IJ Network Device Setup Utility elindításakor az alábbi képernyő jelenik meg. Az észlelt nyomtatók a képernyőn kerülnek listázásra, és az alábbi elemek láthatók.

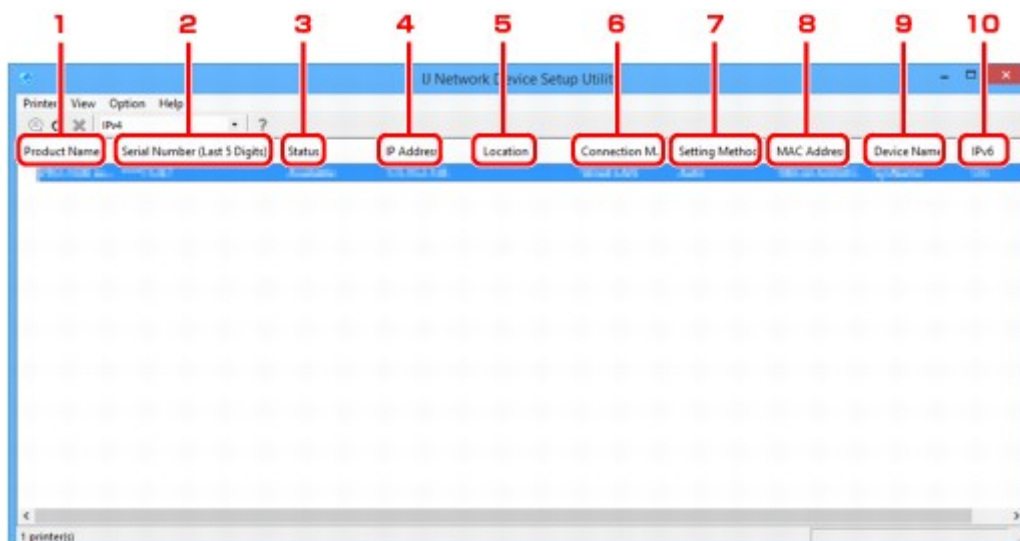

#### 1. Terméknév (Product Name)

Az észlelt nyomtató terméknévét jeleníti meg. Ha a nyomtató nem használható, a bal oldalon az alábbi ikon jelenik meg.

: Akkor jelenik meg, ha a nyomtató nincs csatlakoztatva vagy konfigurálva.

: Akkor jelenik meg, ha az IP-cím egy másik nyomtatóhoz is hozzá van rendelve.

: Akkor jelenik meg, ha nem lehet kommunikálni a nyomtatóval.

#### ➤➤➤ Megjegyzés

- Ha a használni kívánt nyomtatót a rendszer nem észleli, próbálja meg megadni a nyomtató keresésének kritériumait.

- [Kritériumok beállítása nyomtató kereséséhez/adott nyomtató keresése](#)

#### 2. Sorozatszám (utolsó 5 számjegy) (Serial Number (Last 5 Digits))

A nyomtató sorozatszámának utolsó öt számjegyét jeleníti meg.

#### 3. Állapot (Status)

A nyomtató állapotát jeleníti meg az alábbiak szerint.

### Elérhető (Available)

Azt jelzi, hogy a nyomtató elérhető.

### Beállítás befejezve (Setup Completed)

A hálózat beállításának végrehajtását követően jelenik meg, miután az ablak bezáráshoz rákattintott a **Beállítás (Set)** lehetőségre.

### Nincs csatlakoztatva (Not Connected)

Azt jelzi, hogy a nyomtatóhoz vezeték nélküli LAN hálózatot kell beállítani.

■ [Vezeték nélküli LAN hálózat beállítása/a beállítások módosítása](#)

### Nincs beállítva (Not Set)

Azt jelzi, hogy a nyomtató nem használható a hálózaton. Adjon meg IP-címet, vagy engedélyezze az IPv6 protokollt.

### IP-cím átfedés (IP Address Overlap)

Azt jelzi, hogy az IP-cím egy másik nyomtatóhoz is hozzá van rendelve.

### Ismeretlen (Unknown)

Azt jelzi, hogy a korábban használt nyomtató jelenleg nem használható.

## »»» Megjegyzés

- Ha az eszköztár legördülő menüjében az **USB** lehetőséget választotta ki, semmi nem jelenik meg.

## 4. IP-cím (IP Address)

A nyomtató IP-címét jeleníti meg.

## »»» Megjegyzés

- Ha az eszköztár legördülő menüjében az **USB** lehetőséget választotta ki, "-" jelenik meg a nyomtató beállításainál kikapcsolt csatlakozónál (vezeték nélküli/vezetékes LAN).

## 5. Hely (Location)

A nyomtató helyét jeleníti meg, ha az regisztrálva van.

## »»» Megjegyzés

- Ha az eszköztár legördülő menüjében az **USB** lehetőséget választotta ki, semmi nem jelenik meg.

■ [Nyomtatóadatok hozzárendelése](#)

## 6. Csatlakozás módja (Connection Method)

A nyomtató csatlakozásának módját jeleníti meg (vezetékes vagy vezeték nélküli LAN hálózat).

## »»» Megjegyzés

- Ha az eszköztár legördülő menüjében az **USB** lehetőséget választotta ki, a nyomtatóhoz elérhető mindkét LAN csatlakozási mód (vezetékes vagy vezeték nélküli) megjelenik.
- Ha a nyomtató mindkét LAN csatlakozási módot támogatja, a nyomtatót a rendszer két nyomtatóként ismeri fel, és külön jeleníti meg őket.

- Ha a nyomtató nem támogatja a vezetékes LAN hálózatot, a vezetékes LAN nem jelenik meg.
- Ha a számítógépen olyan IJ Network Device Setup Utility programot használ, amely nem támogatja a vezeték nélküli LAN hálózatot, a vezeték nélküli LAN hálózat nem jelenik meg.
- Ha a nyomtatót közvetlen kapcsolattal használja, sem a vezetékes LAN, sem pedig a vezeték nélküli LAN hálózat nem jelenik meg.

## 7. Beállítási módszer (Setting Method)

A nyomtató beállítási módszerét jeleníti meg.

- **Automatikus (Auto)**

Akkor jelenik meg, ha a nyomtatót automatikusan megadott IP-címmel használja.

- **Kézi (Manual)**

Akkor jelenik meg, ha a nyomtatót manuálisan megadott IP-címmel használja.

### »»» Megjegyzés

- Ha az eszköztár legördülő menüjében az **USB** lehetőséget választotta ki, "-" jelenik meg a nyomtató beállításainál kikapcsolt csatlakozónál (vezeték nélküli/vezetékes LAN).

## 8. MAC-cím (MAC Address)

Az észlelt nyomtató MAC-címét jeleníti meg.

### »»» Megjegyzés

- Ha az eszköztár legördülő menüjében az **USB** lehetőséget választotta ki, "-" jelenik meg a nyomtató beállításainál kikapcsolt csatlakozónál (vezeték nélküli/vezetékes LAN).

## 9. Eszköznév (Device Name)

A nyomtató eszköznevét jeleníti meg, ha az regisztrálva van.

### »»» Megjegyzés

- Ha az eszköztár legördülő menüjében az **USB** lehetőséget választotta ki, semmi nem jelenik meg.

■ [Nyomtatóadatok hozzárendelése](#)

## 10. IPv6

A **Be (On)** felirat jelenik meg, ha a nyomtatóhoz IPv6-cím van rendelve.

### »»» Megjegyzés

- Ha az eszköztár legördülő menüjében az **USB** lehetőséget választotta ki, "-" jelenik meg.

## Az IJ Network Device Setup Utility képernyőjén található menük

Ez a rész az IJ Network Device Setup Utility képernyőjén megjelenő menüket ismerteti.

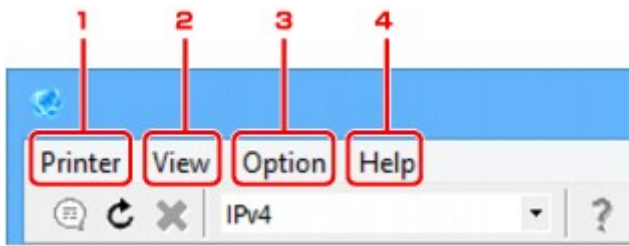

1. **nyomtató (Printer)** menü

■ [nyomtató menü](#)

2. **Megjelenítés (View)** menü

■ [Megjelenítés menü](#)

3. **Beállítás (Option)** menü

■ [Beállítás menü](#)

4. **Súgó (Help)** menü

■ [Súgó menü](#)

## Az IJ Network Device Setup Utility képernyőjének eszköztárában található elemek

Ez a rész az IJ Network Device Setup Utility képernyőjének eszköztárában megjelenő elemeket ismerteti.

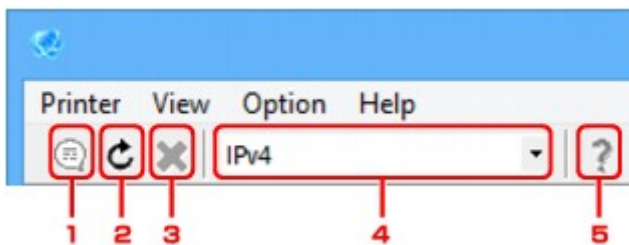

1. A vezetékes vagy a vezeték nélküli LAN hálózat beállítását hajtja végre.

### »»» Megjegyzés

- Az elem funkciója ugyanaz, mint a **nyomtató (Printer)** menü [Protokollbeállítások...](#) opciója.

2. A nyomtatók újbóli észlelése.

### »»» Megjegyzés

- Az elem funkciója ugyanaz, mint a **Megjelenítés (View)** menü [Frissítés](#) opciója.

3. A nyomtatók észlelésének leállítása.

### »» Megjegyzés

- Az elem funkciója ugyanaz, mint a **Megjelenítés (View)** menü [Mégse](#) opciója.

#### 4. Átvált a nyomtatólisták között. (IPv4, IPv6 vagy USB nyomtatók)

### »» Megjegyzés

- Az elem funkciója ugyanaz, mint a **Megjelenítés (View)** menü [IPv4/IPv6/USB átkapcsolás](#) opciója.
- Az USB-kapcsolattal rendelkező nyomtatók listáját is megjelenítheti. (Nem minden modell esetében elérhető.) Ebben az esetben válassza az **USB** lehetőséget.

#### 5. Megjeleníti ezt a kézikönyvet.

### »» Megjegyzés

- Az elem funkciója ugyanaz, mint a **Súgó (Help)** menü [Online kézikönyv](#) opciója.



## Hálózati beállítások megadása

- **Vezetékes LAN hálózat beállítása/a beállítások módosítása**
- **Vezeték nélküli LAN hálózat beállítása/a beállítások módosítása**
- **Nyomtatóadatok hozzárendelése**
- **A hálózati beállítások inicializálása**
- **A rendszergazdai jelszó módosítása**
- **Kritériumok beállítása nyomtató kereséséhez/adott nyomtató keresése**
- **Ha megjelenik a WEP-adatok képernyője**
- **Ha megjelenik a WPA/WPA2-adatok képernyője**

## Vezetékes LAN hálózat beállítása/a beállítások módosítása

A vezetékes LAN hálózat beállításához/a beállítások módosításához végezze el az alábbi műveletsort.

### »» Megjegyzés

- Egyes modellek esetében IJ Network Device Setup Utility programot használó, USB-kapcsolattal rendelkező nyomtatóhoz is beállítható hálózat. Azon nyomtatók listájának megtekintéséhez, amelyeken végrehajtható a beállítás, a **Megjelenítés (View)** menü **IPv4/IPv6/USB átkapcsolás (Switch IPv4/IPv6/USB)** lehetőségénél válassza ki az **USB** opciót.

#### 1. [Indítsa el az IJ Network Device Setup Utility programot.](#)

Megjelenik az észlelt nyomtatók listája.

#### 2. A beállítások végrehajtásához/módosításához a nyomtatók listájában válassza ki a nyomtatót.

A beállítások végrehajtásához a **Csatlakozás módja (Connection Method)** menüben válassza ki a **Vezetékes LAN (Wired LAN)** opcióval rendelkező nyomtatót, valamint az **Állapot (Status)** menüben megjelenő, az **Ismeretlen (Unknown)** vagy a **Beállítás befejezve (Setup Completed)** lehetőségtől eltérő beállítást.

Az USB-kapcsolattal rendelkező nyomtató beállításához az eszköztár legördülő menüjében válassza az **USB** lehetőséget, majd a **Csatlakozás módja (Connection Method)** menüben válassza ki a **Vezetékes LAN (Wired LAN)** opcióval rendelkező nyomtatót.

#### 3. A **nyomtató (Printer)** menüben válassza ki a **Protokollbeállítások... (Protocol Settings...)** lehetőséget.

Megjelenik a **Nyomtató jelszavának megerősítése (Confirm Printer Password)** képernyő.

A jelszóval kapcsolatos további tudnivalókért tekintse meg a [Rendszergazdai jelszó](#) című részt.

### »» Megjegyzés

- A  ikonra kattintva végrehajthatja/módosíthatja a beállításokat.

#### 4. Adja meg a jelszót, majd kattintson az **OK** gombra.

Megjelenik a **Protokollbeállítások (Protocol Settings)** képernyő.

#### 5. Hajtsa végre/módosítsa a beállításokat.

Válthat az IPv4 és az IPv6 képernyő között. A protokoll átkapcsolásához kattintson a lapra.

- IPv4 beállítások

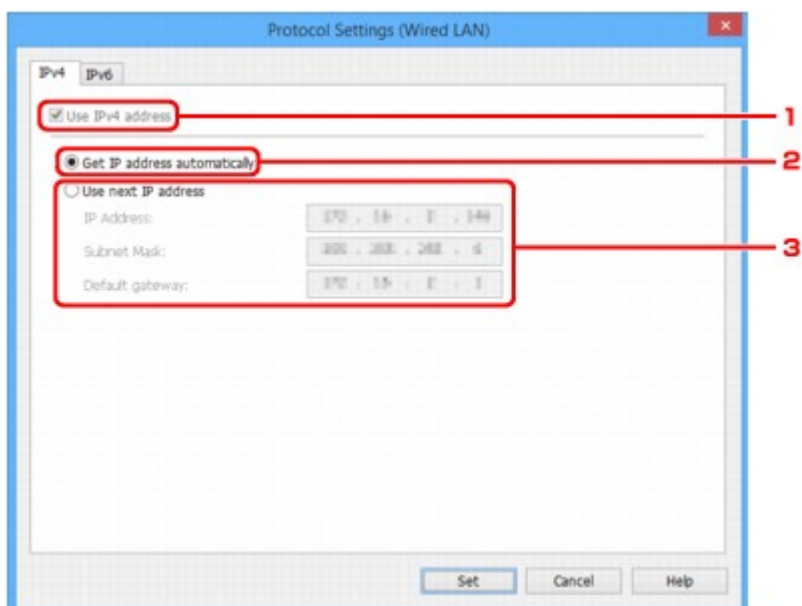

### 1. IPv4-cím használata (Use IPv4 address)

Mindig ki van választva. (kiszürkítve jelenik meg)

### 2. IP-cím automatikus meghatározása (Get IP address automatically)

DHCP szerver által automatikusan hozzárendelt IP-cím használatához válassza ezt az beállítást. Ehhez az routeren előbb kapcsolja be a DHCP szervert.

### 3. Következő IP-cím használata (Use next IP address)

Válassza ezt a beállítást, ha a használt nyomtató beállításainál bekapcsolható a DHCP szerver, vagy ha állandó IP-címet szeretne használni.

Adja meg az IP-címet, az alhálózati maszkot és az alapértelmezett átjárót.

- IPv6 beállítások

## »» Megjegyzés

- Ha az eszköztár legördülő menüjében az **USB** lehetőséget választotta ki, az IPv6 beállításai nem hajthatók végre.

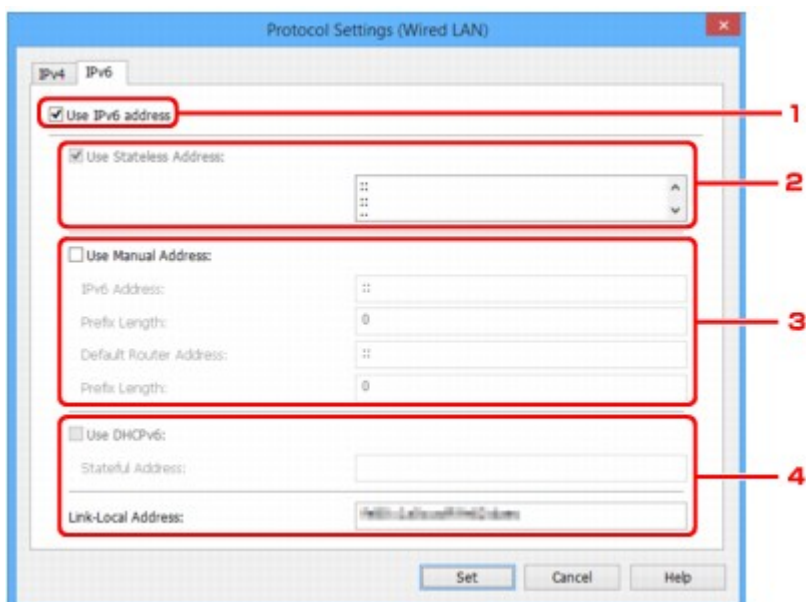

### 1. IPv6-cím használata (Use IPv6 address)

Akkor válassza ki, ha a nyomtatót IPv6 környezetben használja.

### 2. Állapot nélküli cím használata: (Use Stateless Address:)

Akkor válassza ki, ha automatikusan hozzárendelt IP-címet használ. Használjon az IPv6 protokollal kompatibilis routert.

#### »» Megjegyzés

- A használt nyomtatótól függően előfordulhat, hogy ez a beállítási elem nem elérhető.

### 3. Manuális cím használata: (Use Manual Address:)

Válassza ezt a beállítást, ha a használt nyomtató beállításainál bekapcsolható a DHCP szerver, vagy ha állandó IP-címet szeretne használni.

Adja meg az IP-címet és az IP-cím előtagjának hosszát.

#### »» Megjegyzés

- A használt nyomtatótól függően előfordulhat, hogy ez a beállítási elem nem elérhető.

### 4. DHCPv6 használata: (Use DHCPv6:)

Akkor válassza ki, ha DHCPv6 protokollt használó IP-címe van.

#### »» Megjegyzés

- A használt nyomtatótól függően előfordulhat, hogy ez a beállítási elem nem elérhető.

6. Kattintson a **Beállítás (Set)** lehetőségre.

## Vezeték nélküli LAN hálózat beállítása/a beállítások módosítása

A vezeték nélküli LAN hálózat beállításához/a beállítások módosításához hajtsa végre az alábbi műveletsort.

### Fontos

- A nyomtató beállítását megelőzően kapcsolja be kábel nélküli beállítást. (Ha módosítja az IP-címet, erre nincs szükség.) Részletekért a nyomtató online kézikönyvében keressen rá az "NR049" kifejezésre, és tekintse meg a megjelenő oldalt.

### Megjegyzés

- Egyes modellek esetében IJ Network Device Setup Utility programot használó, USB-kapcsolattal rendelkezőnyomtatóhoz is beállítható hálózat. A nyomtató megjelenítéséhez a **Megjelenítés (View)** menü **IPv4/IPv6/USB átkapcsolás (Switch IPv4/IPv6/USB)** lehetőségénél válassza ki az **USB** opciót.

#### 1. [Indítsa el az IJ Network Device Setup Utility programot.](#)

Megjelenik az észlelt nyomtatók listája.

#### 2. A beállítások végrehajtásához/módosításához a nyomtatók listájában válassza ki a nyomtatót.

A beállítások végrehajtásához a **Csatlakozás módja (Connection Method)** menüben válassza ki a **Vezeték nélküli LAN hálózat (Wireless LAN)**-nal rendelkező nyomtatót, valamint az **Állapot (Status)** menüben megjelenő, az **Ismeretlen (Unknown)** vagy a **Beállítás befejezve (Setup Completed)** lehetőségtől eltérő beállítást.

Az USB-kapcsolattal rendelkező nyomtató beállításához az eszköztár legördülő menüjében válassza az **USB** lehetőséget, majd a **Csatlakozás módja (Connection Method)** menüben válassza ki a **Vezeték nélküli LAN hálózat (Wireless LAN)**-nal rendelkező nyomtatót.

#### 3. A **nyomtató (Printer)** menüben válassza ki a **Protokollbeállítások... (Protocol Settings...)** lehetőséget.

Megjelenik a **Nyomtató jelszavának megerősítése (Confirm Printer Password)** képernyő.

A jelszóval kapcsolatos további tudnivalókért tekintse meg a [Rendszergazdai jelszó](#) című részt.

### Megjegyzés

- A  ikonra kattintva végrehajthatja/módosíthatja a beállításokat.

#### 4. Adja meg a jelszót, majd kattintson az **OK** gombra.

Megjelenik a **Protokollbeállítások (Protocol Settings)** képernyő.

#### 5. Hajtsa végre/módosítsa a beállításokat.

Válthat az IPv4 és az IPv6 képernyő között. A protokoll átkapcsolásához kattintson a lapra.

- IPv4/IPv6 beállítások

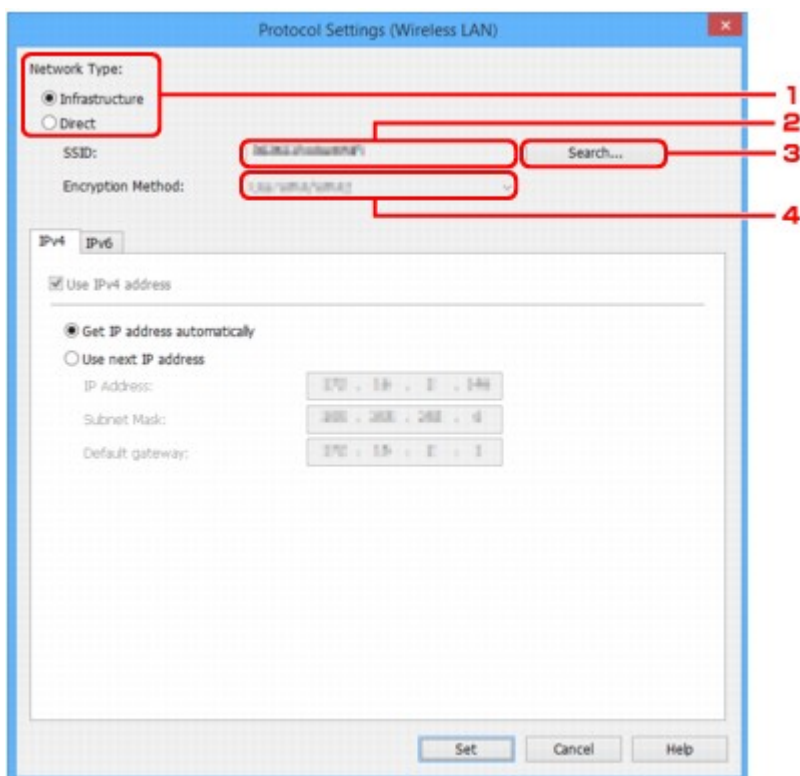

## 1. Hálózat típusa: (Network Type:)

Válassza ki a Vezeték nélküli LAN hálózat módot.

### Infrastruktúra (Infrastructure)

A nyomtatót vezeték nélküli útválasztón keresztül csatlakoztatja a vezeték nélküli helyi hálózathoz.

### Közvetlen (Direct)

A nyomtatót vezeték nélküli kommunikációs eszközökhöz kapcsolja vezeték nélküli router használata nélkül.

## »» Megjegyzés

- Ha kiválasztotta a **Közvetlen (Direct)** lehetőséget, a **Keresés... (Search...)** gomb kiszürkített állapotban jelenik meg.

A működési környezettől függően a számítógépről ráadásul internethez sem lehet csatlakozni.

## 2. SSID:

Az aktuálisan használt vezeték nélküli LAN hálózat azonosítóját (SSID) jeleníti meg.

Közvetlen kapcsolat esetén a közvetlen kapcsolat (SSID) azonosítója jelenik meg.

## 3. Keresés... (Search...)

Csatlakoztatni kívánt vezeték nélküli router kiválasztásához az **Észlelt vezeték nélküli routerek (Detected Wireless Routers)** képernyője jelenik meg. A számítógéphez már csatlakoztatott vezeték nélküli router esetén a **Kommunikáció állapota (Communication Status)** menüben az **Elérhető (Available)** beállítás jelenik meg.

Ha a **Kommunikáció állapota (Communication Status)** menüben a listából a **Nincs csatlakoztatva (Not Connected)** lehetőséget választja ki, a **Beállítás (Set)** opcióra kattintva megjelenik a WPA/WPA2 vagy a WEP vezeték nélküli routerhez való beállítási képernyője.

■ [Ha megjelenik a WEP-adatok képernyője](#)

■ [Ha megjelenik a WPA/WPA2-adatok képernyője](#)

#### 4. Titkosítási mód: (Encryption Method:)

A vezeték nélküli LAN hálózaton használt titkosítási módot jeleníti meg.

- IPv4 beállítások

### »» Megjegyzés

- Az alábbi beállítási elemek csak akkor érhetők el, ha a **Hálózat típusa: (Network Type:)** menüben az **Infrastruktúra (Infrastructure)** beállítás van kiválasztva.

Ha kiválasztotta a **Közvetlen (Direct)** lehetőséget, az alábbi beállítási elemek kiszűrített állapotban jelenik meg.

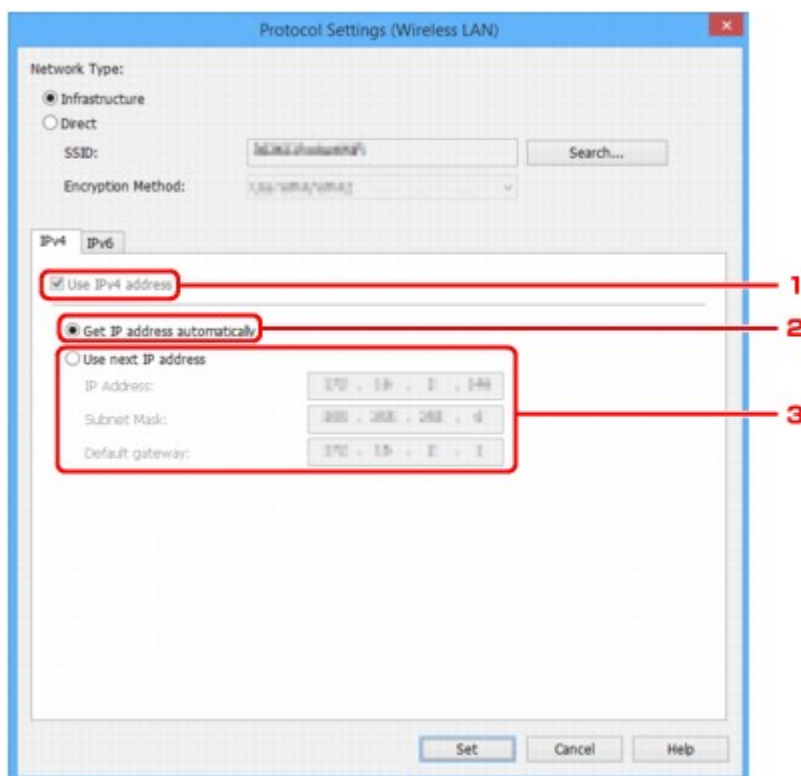

#### 1. IPv4-cím használata (Use IPv4 address)

Mindig ki van választva. (kiszűrítve jelenik meg)

#### 2. IP-cím automatikus meghatározása (Get IP address automatically)

DHCP szerver által automatikusan hozzárendelt IP-cím használatához válassza ezt az beállítást. Ehhez az routeren előbb kapcsolja be a DHCP szert.

#### 3. Következő IP-cím használata (Use next IP address)

Válassza ezt a beállítást, ha a használt nyomtató beállításainál bekapcsolható a DHCP szerver, vagy ha állandó IP-címet szeretne használni.

Adja meg az IP-címet, az alhálózati maszkot és az alapértelmezett átjárót.

- IPv6 beállítások

## ▶▶▶ Megjegyzés

- Ha az eszköztár legördülő menüjében az **USB** lehetőséget választotta ki, az IPv6 beállításai nem hajthatók végre.
- Az alábbi beállítási elemek csak akkor érhetők el, ha a **Hálózat típusa: (Network Type:)** menüben az **Infrastruktúra (Infrastructure)** beállítás van kiválasztva.

Ha kiválasztotta a **Közvetlen (Direct)** lehetőséget, az alábbi beállítási elemek kiszürkített állapotban jelenik meg.

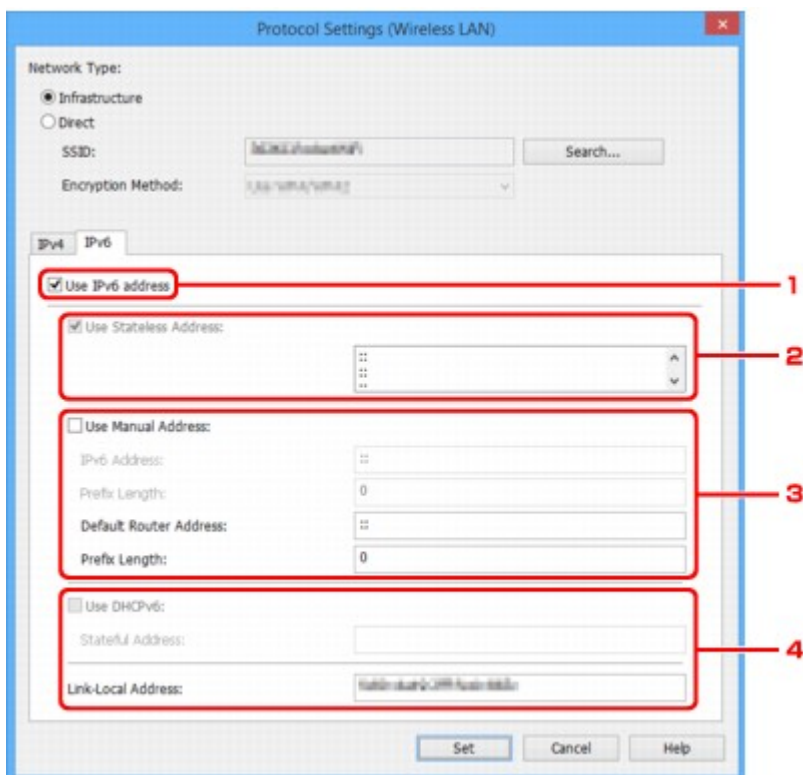

### 1. IPv6-cím használata (Use IPv6 address)

Akkor válassza ki, ha a nyomtatót IPv6 környezetben használja.

### 2. Állapot nélküli cím használata: (Use Stateless Address:)

Akkor válassza ki, ha automatikusan hozzárendelt IP-címet használ. Használjon az IPv6 protokollal kompatibilis routert.

## ▶▶▶ Megjegyzés

- A használt nyomtatótól függően előfordulhat, hogy ez a beállítási elem nem elérhető.

### 3. Manuális cím használata: (Use Manual Address:)

Válassza ezt a beállítást, ha a használt nyomtató beállításainál bekapcsolható a DHCP szerver, vagy ha állandó IP-címet szeretne használni.

Adja meg az IP-címet és az IP-cím előtagjának hosszát.

## ▶▶▶ Megjegyzés

- A használt nyomtatótól függően előfordulhat, hogy ez a beállítási elem nem elérhető.



#### 4. DHCPv6 használata: (Use DHCPv6:)

Akkor válassza ki, ha DHCPv6 protokollt használó IP-címe van.

#### »» Megjegyzés

- A használt nyomtatótól függően előfordulhat, hogy ez a beállítási elem nem elérhető.

6. Kattintson a **Beállítás (Set)** lehetőségre.

## Nyomtatóadatok hozzárendelése

A nyomtató helye nevének vagy eszköznevének hozzárendeléséhez/módosításához végezze el az alábbi műveletsort.

A nevek az **IJ Network Device Setup Utility** képernyőjének **Eszköznév: (Device Name:)** és **Hely: (Location:)** eleménél jelennek meg

### »» Megjegyzés

- Ha az eszköztár legördülő menüjében az **USB** lehetőséget választotta ki, ez a beállítási elem nem érhető el.

#### 1. [Indítsa el az IJ Network Device Setup Utility programot.](#)

Megjelenik az észlelt nyomtatók listája.

#### 2. Helynév és eszköznév hozzárendeléséhez válassza ki a nyomtatót.

Válassza ki az **Állapot (Status)** menüben **Elérhető (Available)** nyomtatót.

#### 3. A **nyomtató (Printer)** menüben válassza ki a **Részletes nyomtatóbeállítások... (Detailed Printer Settings...)** lehetőséget.

Megjelenik a **Nyomtató jelszavának megerősítése (Confirm Printer Password)** képernyő.

A jelszóval kapcsolatos további tudnivalóért tekintse meg a [Rendszergazdai jelszó](#) című részt.

#### 4. Adja meg a jelszót, majd kattintson az **OK** gombra.

Megjelenik a **Részletes nyomtatóbeállítások (Detailed Printer Settings)** képernyő.

#### 5. Hajtsa végre/módosítsa a beállításokat.

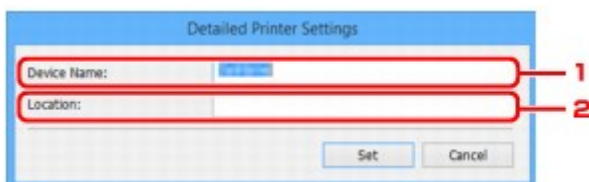

Az alábbi beállítási elemek érhetők el.

##### 1. **Eszköznév: (Device Name:)**

Az eszköz nevét rendeli hozzá.

##### 2. **Hely: (Location:)**

Az eszköz helyének nevét rendeli hozzá.

#### 6. Kattintson a **Beállítás (Set)** lehetőségre.

## A hálózati beállítások inicializálása

A nyomtató hálózati beállításainak inicializálásához végezze el az alábbi műveletsort.

1. [Indítsa el az IJ Network Device Setup Utility programot.](#)

Megjelenik az észlelt nyomtatók listája.

2. A beállítások inicializálásához válassza ki a nyomtatót.

Válassza ki az **Állapot (Status)** menüben **Elérhető (Available)** nyomtatót.

3. A **nyomtató (Printer)** menüben válassza ki a **LAN-beállítások visszaállítása (Reset LAN settings)** lehetőséget.

Megjelenik a **Nyomtató jelszavának megerősítése (Confirm Printer Password)** képernyő.

A jelszóval kapcsolatos további tudnivalókért tekintse meg a [Rendszergazdai jelszó](#) című részt.

4. Adja meg a jelszót, majd kattintson az **OK** gombra.

5. A megjelenő képernyőn kattintson az **Igen (Yes)** lehetőségre.

6. A megjelenő képernyőn kattintson az **OK** lehetőségre.

Ezzel véget ért a nyomtató hálózati beállításainak inicializálása.

## A rendszergazdai jelszó módosítása

A rendszergazdai jelszó módosításához végezze el az alábbi műveletsort.

1. [Indítsa el az IJ Network Device Setup Utility programot.](#)

Megjelenik az észlelt nyomtatók listája.

2. A jelszó módosításához válassza ki a nyomtatót.

Válassza ki az **Állapot (Status)** menüben **Elérhető (Available)** nyomtatót.

3. A **nyomtató (Printer)** menüben válassza ki a **Jelszó módosítása... (Change Password...)** lehetőséget.

Megjelenik a **Nyomtató jelszavának módosítása (Change Printer Password)** képernyő.

A jelszóval kapcsolatos további tudnivalóért tekintse meg a [Rendszergazdai jelszó](#) című részt.



4. Adja meg az aktuális jelszót és egy új jelszót.

5. A **Megerősítés: (Confirm:)** lehetőségnél adja meg ismét az új jelszót.

6. Kattintson a **OK** lehetőségre.

A rendszergazdai jelszó frissítésre kerül.

## Kritériumok beállítása nyomtató kereséséhez/adott nyomtató keresése

Az IJ Network Device Setup Utility beállításakor megadhatja a nyomtató keresésének kritériumait, frissítheti a nyomtatókeresést, vagy rákereshet adott nyomtatóra.

A beállítások módosításával előfordulhat, hogy a rendszer úgy észleli a használni kívánt nyomtatót, mintha az nem lenne érzékelve

### »»» Megjegyzés

- Ha a használni kívánt nyomtatót a rendszer nem észleli, az IP-cím, az alhálózati maszk vagy az alapértelmezett átjáró megadásával a kezelőpanelen észlelhetővé teheti azt.

■ [Kritériumok beállítása nyomtató kereséséhez](#)

■ [Adott nyomtató keresése](#)

### Kritériumok beállítása nyomtató kereséséhez

1. [Indítsa el az IJ Network Device Setup Utility programot.](#)
2. A **Beállítás (Option)** menüben válassza ki a **Beállítások keresése... (Search Settings...)** lehetőséget.

Megjelenik a **Beállítások keresése (Search Settings)** képernyő.

3. Adjon meg kritériumokat a nyomtatókereséshez.

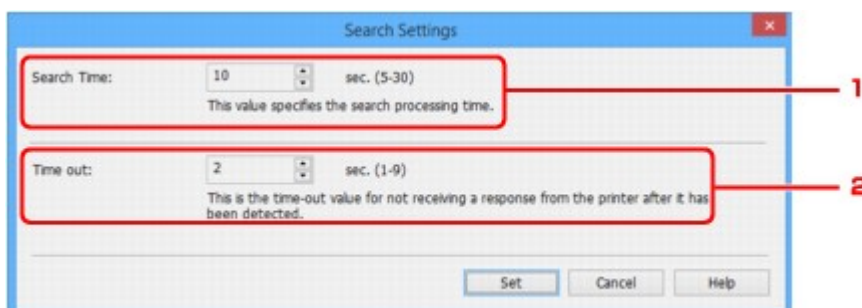

#### 1. Keresési idő: (Search Time:)

A nyomtatók keresésével eltelt időt adja meg.

#### 2. Időtúllépés: (Time out:)

Az időtúllépés idejét adja meg, ha a nyomtatótól nem érkezik válasz.

### »»» Megjegyzés

- Minél nagyobb értéket ad meg, a nyomtatók észlelése annál valószínűbb, a keresés azonban időbe telhet.

4. Kattintson a **Beállítás (Set)** lehetőségre.

## Adott nyomtató keresése

1. [Indítsa el az IJ Network Device Setup Utility programot.](#)
2. A **Beállítás (Option)** menüben válassza ki a **Részletes keresés... (Specified Searching...)** lehetőséget.

Megjelenik a **Részletes keresés (Specified Searching)** képernyő.

3. Válassza ki a részletes keresésre szánt elemet, és adja meg az értéket.

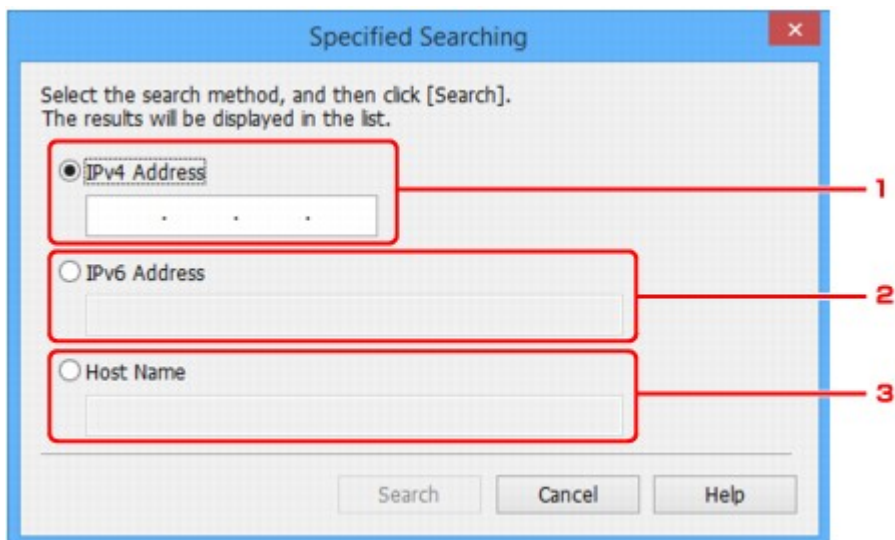

1. **IPv4-cím (IPv4 Address)**  
A keresni kívánt nyomtató IPv4-címét adja meg.
  2. **IPv6-cím (IPv6 Address)**  
A keresni kívánt nyomtató IPv6-címét adja meg.
  3. **Állomásnév (Host Name)**  
A keresni kívánt nyomtató állomásnevét adja meg.
4. Kattintson a **Keresés (Search)** lehetőségre.
- Az IJ Network Device Setup Utility a megadott kritériumok alapján elindítja a keresést, az észlelt nyomtatókat pedig listázza.

## Ha megjelenik a WEP-adatok képernyője

Ha egy vezeték nélküli router beállításait nyomtatóhoz való csatlakozásra módosítja, adja meg a vezeték nélküli router titkosítási módszerének megfelelő jelszót.

1. Ha megjelenik a **WEP-adatok (WEP Details)** képernyője, adja meg az alábbi elemeket.

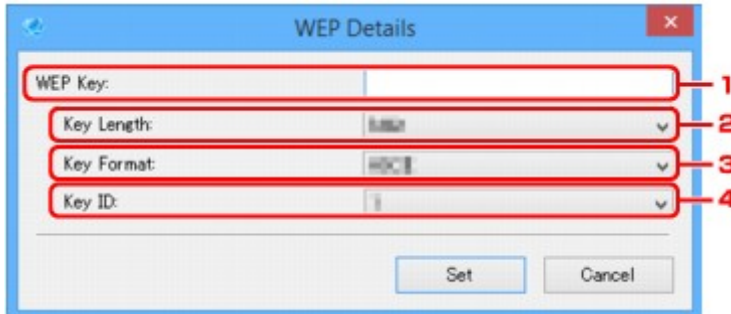

- 1. WEP-kulcs: (WEP Key:)**

Adja meg azt a kulcsot, amely a vezeték nélküli útválasztóhoz is be van állítva.

A megadható karakterek száma és típusa a kulcshossz és a kulcsformátum kombinációjától függ.

|                              |                                     | Kulcshossz: (Key Length:) |                  |
|------------------------------|-------------------------------------|---------------------------|------------------|
|                              |                                     | 64 bit (64bit)            | 128 bit (128bit) |
| Kulcsformátum: (Key Format:) | karakter (ASCII)                    | 5 karakter                | 13 karakter      |
|                              | Hexadecimális (Hexadecimális (Hex)) | 10 jegyű                  | 26 jegyű         |

- 2. Kulcshossz: (Key Length:)**

Válassza a **64 bit (64bit)** vagy a **128 bit (128bit)** lehetőséget.

- 3. Kulcsformátum: (Key Format:)**

Válassza a **karakter (ASCII)** vagy a **Hexadecimális (Hex)** lehetőséget.

- 4. Kulcsazonosító: (Key ID:)**

Válassza ki azt a kulcsazonosítót, amely a vezeték nélküli útválasztóhoz be van állítva.

2. Kattintson a **Beállítás (Set)** lehetőségre.

### Fontos

- Ha a nyomtató nem tud kommunikálni a számítógéppel a nyomtató titkosítási módjának átállítása után, akkor gondoskodjon arról, hogy a számítógép és a vezeték nélküli útválasztó titkosítási módja megegyezzen a nyomtatón beállított titkosítással.

## Ha megjelenik a WPA/WPA2-adatok képernyője

Ha egy vezeték nélküli router beállításait nyomtatóhoz való csatlakozásra módosítja, adja meg a vezeték nélküli router titkosítási módszerének megfelelő jelszót.

1. Ha megjelenik a **WPA/WPA2-adatok (WPA/WPA2 Details)** képernyője, adja meg a jelszót.

Adja meg a vezeték nélküli útválasztóhoz beállított jelszót. A hozzáférési kód 8–63 karakterből álló karakterlánc vagy egy 64 jegyű hexadecimális érték lehet.

Ha nem ismeri a vezeték nélküli útválasztóhoz tartozó jelszót, tekintse meg a vezeték nélküli útválasztóhoz kapott kézikönyvet, vagy forduljon az eszköz gyártójához.

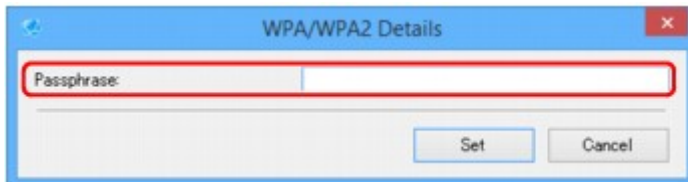

2. Kattintson a **Beállítás (Set)** lehetőségre.

### Fontos

- Ha a nyomtató nem tud kommunikálni a számítógéppel a nyomtató titkosítási módjának átállítása után, akkor gondoskodjon arról, hogy a számítógép és a vezeték nélküli útválasztó titkosítási módja megegyezzen a nyomtatón beállított titkosítással.



## **A hálózati beállítások ellenőrzése**

- ▶ **A vezeték nélküli hálózat állapotának ellenőrzése**
- ▶ **A számítógép hálózati információinak megjelenítése**
- ▶ **A nyomtató hálózati információinak megjelenítése**
- ▶ **A nyomtató és a vezeték nélküli router közötti kapcsolat állapotának ellenőrzése**
- ▶ **A hálózati beállítások közötti eltérések ellenőrzése**

## A vezeték nélküli hálózat állapotának ellenőrzése

A nyomtató és a számítógép közötti vezeték nélküli hálózat állapotának (jelerősség) ellenőrzéséhez végezze el az alábbi műveletsort.

Ha probléma merül fel a vezeték nélküli LAN kapcsolatban, ebben a menüben ellenőrizze a hálózat állapotát.

1. [Indítsa el az IJ Network Device Setup Utility programot.](#)

Megjelenik az észlelt nyomtatók listája.

2. A vezeték nélküli hálózat állapotának ellenőrzéséhez a nyomtatók listájában válassza ki a nyomtatót.

Válassza ki az **Állapot (Status)** menüben **Elérhető (Available)** nyomtatót.

3. A **nyomtató (Printer)** menüben válassza ki a **Vezeték nélküli kommunikáció állapotának ellenőrzése (Check Wireless Communication Status)** lehetőséget.

Megjelenik a **Nyomtató jelszavának megerősítése (Confirm Printer Password)** képernyő.

A jelszóval kapcsolatos további tudnivalókért tekintse meg a [Rendszergazdai jelszó](#) című részt.

4. Adja meg a jelszót, majd kattintson az **OK** gombra.

- Ha a nyomtató vezeték nélküli routerrel van csatlakoztatva a számítógéphez:

Megjelenik az alábbi képernyő.

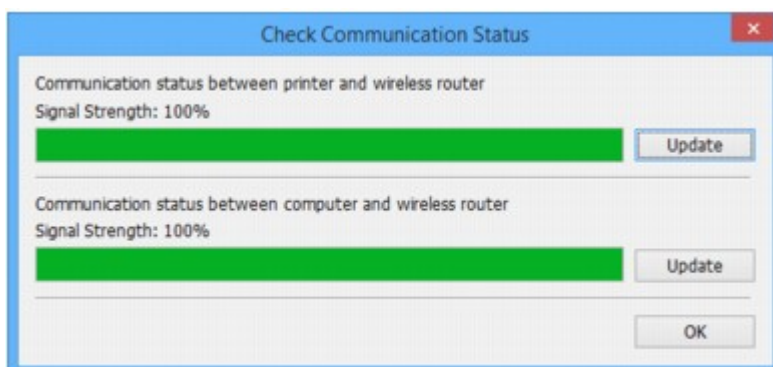

- Ha a nyomtató közvetlen kapcsolattal van csatlakoztatva a számítógéphez:

Megjelenik az alábbi képernyő.

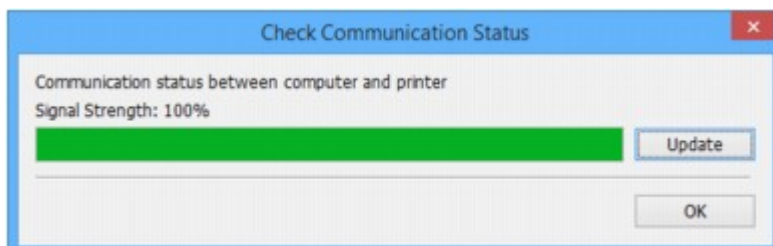

A **Frissítés (Update)** lehetőségre kattintva a rendszer ismét felméri a jelerősséget.

5. A képernyő bezárásához kattintson az **OK** gombra.

## A számítógép hálózati információinak megjelenítése

Ha meg szeretné jeleníteni annak a számítógépnek a hálózati információit, amelyhez az **IJ Network Device Setup Utility** képernyőjén kiválasztott nyomtató csatlakozik, és amelyre az IJ Network Device Setup Utility telepítve van, végezze el az alábbi műveletsort.

1. [Indítsa el az IJ Network Device Setup Utility programot.](#)
2. A **Megjelenítés (View)** menüben válassza ki a **Számítógép hálózati információi (Computer Network Information)** lehetőséget.

Megjelenik az alábbi képernyő.

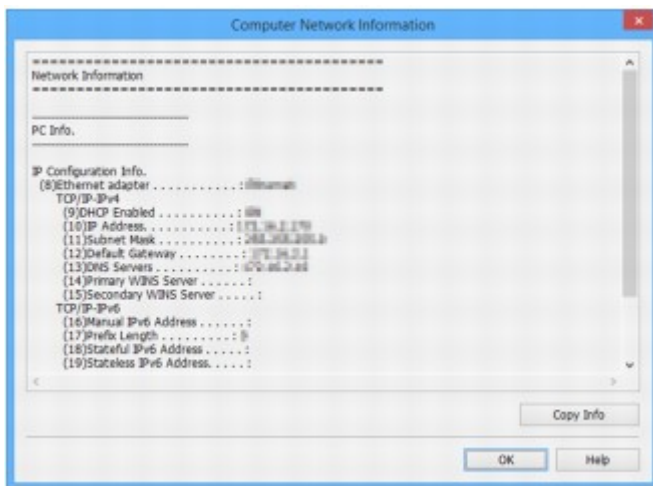

Az **Adatok másolása (Copy Info)** lehetőségre kattintva a rendszer minden hálózati információt a vágólapra másol.

3. A képernyő bezárásához kattintson az **OK** gombra.

## A nyomtató hálózati információinak megjelenítése

A nyomtató hálózati információinak megjelenítéséhez végezze el az alábbi műveletsort.

1. [Indítsa el az IJ Network Device Setup Utility programot.](#)

Megjelenik az észlelt nyomtatók listája.

2. A hálózati adatok megjelenítéséhez a nyomtatók listájában válassza ki a nyomtatót.

Válassza ki az **Állapot (Status)** menüben **Elérhető (Available)** nyomtatót.

3. A **Megjelenítés (View)** menüben válassza ki a **Nyomtató hálózati információi (Printer Network Information)** lehetőséget.

Megjelenik a **Nyomtató jelszavának megerősítése (Confirm Printer Password)** képernyő.

A jelszóval kapcsolatos további tudnivalóért tekintse meg a [Rendszergazdai jelszó](#) című részt.

4. Adja meg a jelszót, majd kattintson az **OK** gombra.

Megjelenik az alábbi képernyő.

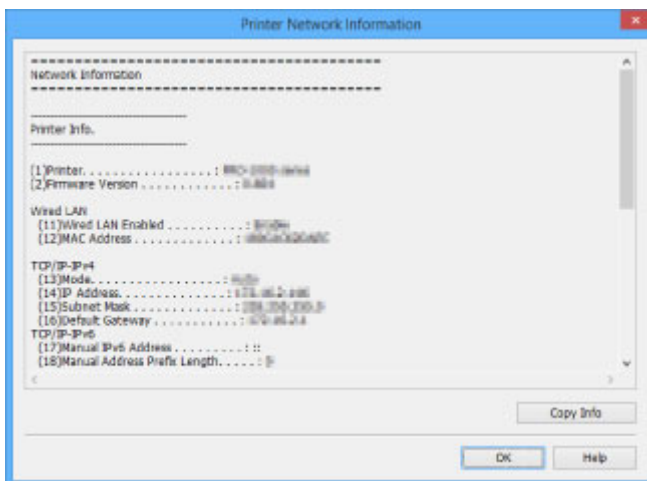

Az **Adatok másolása (Copy Info)** lehetőségre kattintva a rendszer minden hálózati információt a vágólapra másol.

5. A képernyő bezárásához kattintson az **OK** gombra.

## A nyomtató és a vezeték nélküli router közötti kapcsolat állapotának ellenőrzése

A nyomtató által észlelt vezeték nélküli routerek adatainak ellenőrzéséhez végezze el az alábbi műveletsort. Ezáltal a rendszer észleli nyomtató környezetében található vezeték nélküli routereket, az észlelt routereket pedig listázza. Ezt a menüt használja, ha ellenőrizni szeretné, a nyomtató megfelelő helyen található-e.

1. [Indítsa el az IJ Network Device Setup Utility programot.](#)

Megjelenik az észlelt nyomtatók listája.

2. A nyomtatók listájából válassza ki a nyomtatót, és ellenőrizze a nyomtató és a vezeték nélküli router közötti kapcsolatot.

Válassza ki az **Állapot (Status)** menüben **Elérhető (Available)** nyomtatót, és a **Csatlakozás módja (Connection Method)** menüben megjelenő **Vezeték nélküli LAN hálózat (Wireless LAN)** lehetőséget.

3. A **Megjelenítés (View)** menüben válassza ki a **Nyomtató és vezeték nélküli router kapcsolatának állapota (Status of Printer and Wireless Router Connection)** lehetőséget.

Megjelenik a **Nyomtató jelszavának megerősítése (Confirm Printer Password)** képernyő.

A jelszóval kapcsolatos további tudnivalókért tekintse meg a [Rendszergazdai jelszó](#) című részt.

4. Adja meg a jelszót, majd kattintson az **OK** gombra.

Megjelenik az alábbi képernyő.

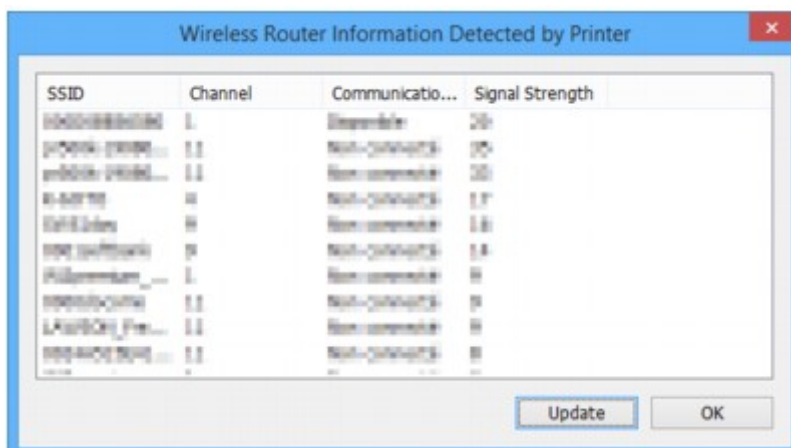

A **Frissítés (Update)** lehetőségre kattintva a rendszer ismét végrehajtja a vezeték nélküli routerek keresését.

5. A képernyő bezárásához kattintson az **OK** gombra.

## A hálózati beállítások közötti eltérések ellenőrzése

Ha a korábban használt hálózaton nem tudja használni a nyomtatót, hasonlítsa össze a jelenlegi hálózati állapotot azzal, amikor a nyomtatót használni tudta, és figyelje meg a különbséget.

### 1. [Indítsa el az IJ Network Device Setup Utility programot.](#)

Megjelenik az észlelt nyomtatók listája.

### 2. A nyomtatók listájából válassza ki azt a nyomtatót, amelynél az **Állapot (Status)** menüben az **Ismeretlen (Unknown)** vagy a **Nincs beállítva (Not Set)** felirat szerepel.

### 3. A **Megjelenítés (View)** menüben válassza ki a **Kapcsolat állapotának ellenőrzése (Check Connection Status)** lehetőséget.

Megjelenik az alábbi képernyő.

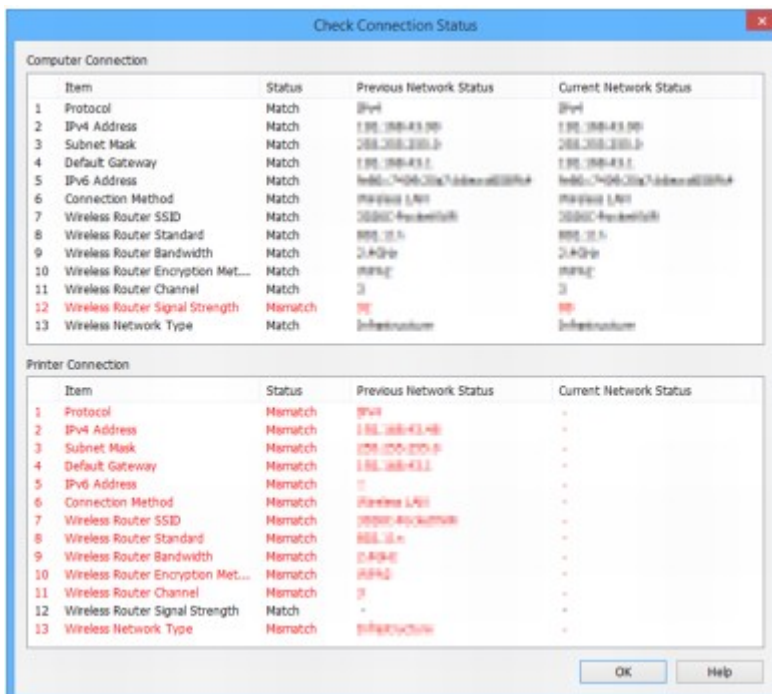

Ha a hálózat állapotában eltérést tapasztal a nyomtató korábbi használata és aktuális állapota között, az **Állapot (Status)** lehetőségnél az **Eltérés (Mismatch)** jelenik meg, az elem pedig vörösön látszódik. Ellenőrizze a vörös elemeket.

### 4. A képernyő bezárásához kattintson az **OK** gombra.

## **Az IJ Network Device Setup Utility menüi**

- ▶ **nyomtató menü**
- ▶ **Megjelenítés menü**
- ▶ **Beállítás menü**
- ▶ **Súgó menü**



## nyomtató menü

Ez a rész a **nyomtató (Printer)** menüben megjelenő elemeket ismerteti.

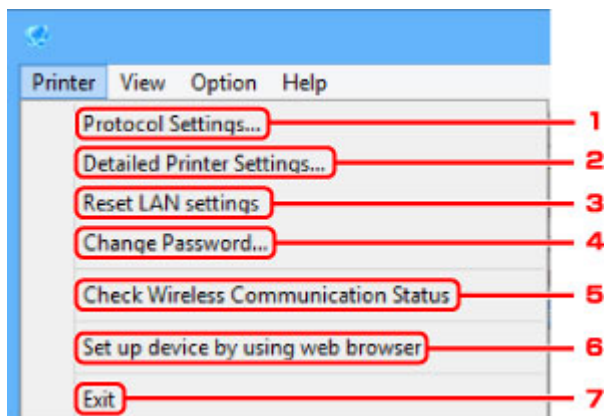

### 1. Protokollbeállítások... (Protocol Settings...)

A vezetékes vagy a vezeték nélküli LAN hálózat beállításait hajtja végre.

- [Vezetékes LAN hálózat beállítása/a beállítások módosítása](#)
- [Vezeték nélküli LAN hálózat beállítása/a beállítások módosítása](#)

### 2. Részletes nyomtatóbeállítások... (Detailed Printer Settings...)

A nyomtatóhoz rendeli az eszköznevet és a helynevet.

- [Nyomtatóadatok hozzárendelése](#)

### 3. LAN-beállítások visszaállítása (Reset LAN settings)

Inicializálja a nyomtató LAN beállításait.

- [A hálózati beállítások inicializálása](#)

### 4. Jelszó módosítása... (Change Password...)

Módosítja a nyomtatóhoz megadott jelszót.

- [A rendszergazdai jelszó módosítása](#)

### 5. Vezeték nélküli kommunikáció állapotának ellenőrzése (Check Wireless Communication Status)

Ellenőrzi a vezeték nélküli LAN kommunikáció állapotát.

- [A vezeték nélküli hálózat állapotának ellenőrzése](#)

### 6. Eszköz beállítása webböngésző segítségével (Set up device by using web browser)

A weboldalon ellenőrzi a nyomtató adatait, vagy részletes keresést végez.

#### »»» Megjegyzés

- A funkciót a következő operációs rendszerekkel és webböngészőkkel használhatja.

Operációs rendszer: Windows Vista SP2 vagy újabb

Webböngésző: Internet Explorer9 vagy újabb, Google Chrome 41.0.2272.118m vagy újabb,  
Mozilla Firefox 37.01 vagy újabb

## 7. Kilépés (Exit)

Bezárja az IJ Network Device Setup Utility programot.

# Megjelenítés menü

Ez a rész a **Megjelenítés (View)** menüben megjelenő elemeket ismerteti.

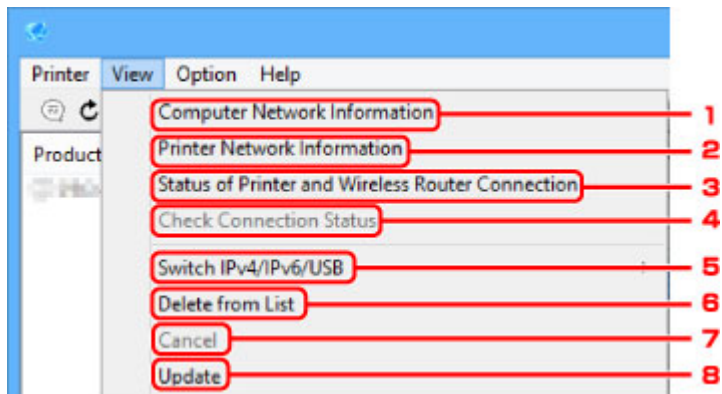

## 1. Számítógép hálózati információi (Computer Network Information)

Ellenőrzi a számítógép hálózati információit.

■ [A számítógép hálózati információinak megjelenítése](#)

## 2. Nyomtató hálózati információi (Printer Network Information)

Ellenőrzi a nyomtató hálózati információit.

■ [A nyomtató hálózati információinak megjelenítése](#)

## 3. Nyomtató és vezeték nélküli router kapcsolatának állapota (Status of Printer and Wireless Router Connection)

Vezeték nélküli routereket keres, és ellenőrzi a nyomtató által észlelt vezeték nélküli routerek adatait (vezeték nélküli csatorna, kommunikáció állapota és jelerősség).

■ [A nyomtató és a vezeték nélküli router közötti kapcsolat állapotának ellenőrzése](#)

## 4. Kapcsolat állapotának ellenőrzése (Check Connection Status)

Ha a korábban használt hálózaton nem tudja használni a nyomtatót, hasonlítsa össze a jelenlegi hálózati állapotot azzal, amikor a nyomtatót használni tudja, és figyelje meg a különbséget.

■ [A hálózati beállítások közötti eltérések ellenőrzése](#)

## 5. IPv4/IPv6/USB átkapcsolás (Switch IPv4/IPv6/USB)

Átvált a nyomtatók IPv4 nyomtatókat és IPv6 nyomtatókat tartalmazó listája között. Egyes modellek esetében USB-kapcsolattal rendelkező nyomtatókat is listázhat.

## 6. Listából törlés (Delete from List)

Törli a nyomtatót a nyomtatók listájából.

## 7. Mégse (Cancel)

Megszakítja a nyomtatókeresést.

### »» Megjegyzés

- A nyomtatókeresést a ✕ ikonra kattintva is megszakíthatja.

## 8. Frissítés (Update)

Ismét elindítja a nyomtatók keresését.

### »» Megjegyzés

- A nyomtatókeresést a ↻ ikonra kattintva is újraindíthatja.

## Beállítás menü

Ez a rész a **Beállítás (Option)** menüben megjelenő elemeket ismerteti.

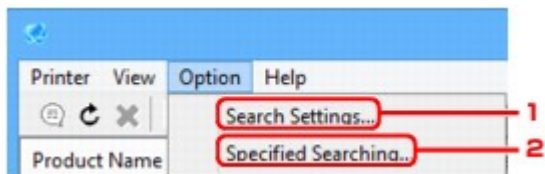

### 1. Beállítások keresése... (Search Settings...)

Kritériumokat ad meg a nyomtatókereséshez.

- [Kritériumok beállítása nyomtató kereséséhez](#)

### 2. Részletes keresés... (Specified Searching...)

IP-cím vagy állomásnév alapján keresi a nyomtatót.

- [Adott nyomtató keresése](#)

## Súgó menü

Ez a rész a **Súgó (Help)** menüben megjelenő elemeket ismerteti.

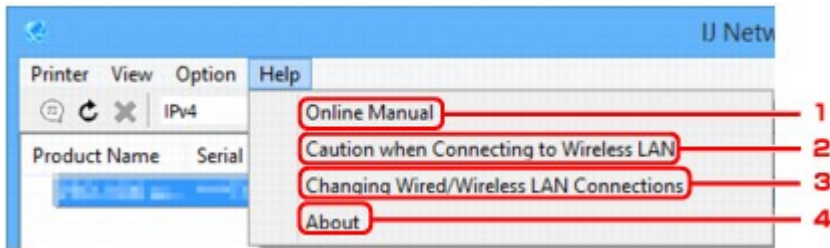

### 1. Online kézikönyv (Online Manual)

Megjeleníti ezt a kézikönyvet.

### 2. Figyelmeztetés vezeték nélküli LAN hálózathoz történő kapcsolódáskor (Caution when Connecting to Wireless LAN)

A vezeték nélküli LAN kapcsolatra vonatkozó figyelmeztető üzenetet jeleníti meg.

### 3. Vezetékes/vezeték nélküli LAN kapcsolatok módosítása (Changing Wired/Wireless LAN Connections)

A kiválasztott nyomtató (vezetékes vagy vezeték nélküli) LAN csatlakozási módjának megváltozására figyelmeztető üzenetet jeleníti meg.

### 4. Névjegy (About)

Az IJ Network Device Setup Utility verzióadatait jeleníti meg.

## Egyéb hálózati információk

- ▶ **Technikai kifejezések**
- ▶ **Korlátozások**
- ▶ **Tűzfal (Firewall)**

## Technikai kifejezések

Ez a szakasz bemutatja a kézikönyvben szereplő technikai kifejezéseket.

- [A](#)
- [B](#)
- [C](#)
- [D](#)
- [E](#)
- [H](#)
- [I](#)
- [K](#)
- [L](#)
- [M](#)
- [O](#)
- [P](#)
- [R](#)
- [S](#)
- [T](#)
- [U](#)
- [W](#)

### A

- **Hozzáférési pont mód (Access point mode)**

A nyomtató hozzáférési pontként használható külső vezeték nélküli kommunikációs eszközök (pl. számítógépek, okostelefonok vagy táblagépek) csatlakoztatásához olyan környezetben, ahol nincs elérhető hozzáférési pont (vezeték nélküli router). A nyomtatóhoz legfeljebb 5 eszköz csatlakoztatható a hozzáférési pont mód (közvetlen csatlakozás) használatával.

- **Alkalmi**

Ügyfélszámítógép és nyomtató olyan beállítása, amelynél a vezeték nélküli kommunikáció egyenrangú felek között történik, vagyis az azonos SSID/hálózati névvel rendelkező kliensek közvetlenül egymással kommunikálnak. Nincs szükség vezeték nélküli útválasztóra. Ez a nyomtató nem támogatja az alkalmi kommunikációt.

- **Rendszergazdai jelszó (Admin Password)**

Az IJ Network Device Setup Utility programban használt jelszó a hálózati felhasználók hozzáféréseinek korlátozására. Csak ezzel a jelszóval lehet hozzáférni a nyomtatóhoz, illetve módosítani a nyomtató beállításait.

- **AES**

Egy titkosítási mód. WPA esetén nem kötelező. Ez egy megbízható titkosítási algoritmus, amelyet az Egyesült Államok kormányzervei használnak az adatok feldolgozása során.

- **Hitelesítési mód (Authentication Method)**

Az a mód, amelyet a vezeték nélküli útválasztó alkalmaz a nyomtató hitelesítésére a vezeték nélküli helyi hálózaton át. A módszerek összeegyeztethetők egymással.



WPA/WPA2 esetén a hitelesítési mód PSK.

## B

- **Bonjour**

A Mac OS X operációs rendszerekbe épített szolgáltatás, amellyel a hálózaton automatikusan észlelhetők a csatlakoztatható eszközök.

## C

- **Kábel nélküli beállítás**

Vezeték nélküli routerbeállítást ad meg közvetlenül, vezeték nélküli routert nem használó eszköz (pl. okostelefon) segítségével.

- **Csatorna**

A vezeték nélküli kommunikáció frekvenciacsatornája. Infrastruktúra módban a csatorna automatikusan a vezeték nélküli útválasztó beállításához igazodik. Ez a nyomtató az 1-13 csatornákat támogatja. (A 12. és 13. csatorna nem minden forgalmazó országban, illetve régióban támogatott.) A vezeték nélküli LAN-hoz használható csatornák száma függ az országtól/területtől.

## D

- **Alapértelmezett átjáró (Default Gateway)**

Olyan kapcsoló eszköz, amely más hálózathoz, például egy útválasztóhoz vagy számítógéphez való csatlakozásra szolgál.

- **Alapértelmezett router címe**

Egy routerhez beállított alapértelmezett IP-cím.

- **A DHCP szerver működése**

A router automatikusan IP-címet rendel hozzá, amikor csak a hálózaton lévő nyomtató vagy a számítógép elindul.

- **DHCPv6**

A számítógép hálózathoz való csatlakozásakor szükséges információk automatikus hozzárendeléséhez való protokoll. A DHCPv6 akkor használható, ha az IPv6 engedélyezve van.

- **Közvetlen kapcsolat (hozzáférési pont mód)**

A nyomtató hozzáférési pontként használható külső vezeték nélküli kommunikációs eszközök (pl. számítógépek, okostelefonok vagy táblagépek) csatlakoztatásához olyan környezetben, ahol nincs elérhető vezeték nélküli router. A nyomtatóhoz legfeljebb 5 eszköz csatlakoztatható a közvetlen csatlakozás (hozzáférési pont mód) használatával.

- **DNS-kiszolgáló**

Az eszközneveket IP-címekké alakító szerver. Az IP-címek manuális megadásakor egy elsődleges és egy másodlagos szerver címét is adja meg.

## F

- **Tűzfal (Firewall)**

Olyan rendszer, amely megakadályozza a hálózatban a számítógépekhez való jogosulatlan hozzáférést. Erre a célra egy szélessávú útválasztó tűzfalfunkciója, a számítógépre telepített biztonsági szoftver vagy a számítógép operációs rendszere is használható.

## H

- **Állomásnév**

A hálózaton található számítógépek vagy nyomtatók neve, amelyek segítségével azok könnyedén felismerhetők. Általában egyetlen bájtos, alfanumerikus karakterekből áll.

## I

- **IEEE802.11b**

A 2,4 GHz-es frekvenciatartományt használó, legfeljebb 11 Mbit/s átviteli sebességű vezeték nélküli LAN nemzetközi szabványa.

- **IEEE802.11g**

A 2,4 GHz-es frekvenciatartományt használó, legfeljebb 54 Mbit/s átviteli sebességű vezeték nélküli LAN nemzetközi szabványa. Kompatibilis a 802.11b szabvánnyal.

- **IEEE802.11n**

A 2,4 GHz-es és 5 GHz-es frekvenciatartományt használó vezeték nélküli LAN nemzetközi szabványa. A csatlakoztatott készülék akkor is hatással lehet az átviteli sebességre, ha két vagy több antennát használ egyidejűleg, vagy a korábbinál nagyobb átviteli sebességet ért el azáltal, hogy egyszerre több kommunikációs csatornát használ.

A maximális 600 Mbps átviteli sebesség mellett több számítógép-terminállal is kommunikálni lehet egy körülbelül 12 méteres sugarú körön belül.

Kompatibilis a 802.11b és a 802.11g szabvánnyal.

- **Infrastruktúra**

A vezeték nélküli kommunikációs módok egyike. A vezeték nélküli kommunikációs eszközök (pl. számítógép vagy nyomtató) vezeték nélküli routeren keresztül kapcsolódnak a hálózathoz.

- **IP-cím**

Négy, egymástól ponttal elválasztott részből álló egyedi szám. Minden olyan hálózati eszköznek van IP-címe, amely csatlakozik az internethez. Példa: 192.168.0.1

Az IP-címet a vezeték nélküli router vagy a router DHCP szervere általában automatikusan hozzárendeli.

- **IPv4/IPv6**

Az interneten használt hálózati protokollok. Az IPv4 protokoll 32 bites címekeket, az IPv6 protokoll pedig 128 bites címekeket használ.

## K

### • Kulcsformátum

WEP kulcsformátumnak válassza a **karakter (ASCII)** vagy a **Hexadecimális (Hex)** lehetőséget. A kiválasztott kulcsformátum meghatározza a WEP kulcshoz használható karaktereket.

#### ◦ ASCII

5 vagy 13 karaktert kell megadni; alfanumerikus és aláhúzás (\_) karaktereket tartalmazhat. A kis- és nagybetűk különböző karaktereknek számítanak.

#### ◦ Hexadecimális

10 vagy 26 karaktert kell megadni; hexadecimális (0–9, A–F és a–f közötti) karaktereket tartalmazhat.

### • Kulcshossz

A WEP kulcs hossza. 64 bit vagy 128 bit lehet. A nagyobb kulcshossz esetén bonyolultabb WEP kulcsot állíthat be.

## L

### • A kapcsolat helyi címe

Adott előtagból (az aktuális hálózati adat: fe80::) automatikusan IP-cím generálódik, a nyomtató MAC-címéből pedig interfészazonosító jön létre.

### • Kapcsolat minősége (Link Quality)

A vezeték nélküli útválasztó és a nyomtató közti kapcsolat állapotát – a zajtól (interferenciától) eltekintve – egy 0 és 100% közötti érték jelzi.

### • LPR

A TCP/IP hálózatokon használt, platformfüggetlen nyomtatási protokoll. A kétirányú kommunikációt nem támogatja.

## M

### • MAC-cím (MAC Address)

Más néven fizikai cím. Egyedi és állandó hardverazonosító, amelyet a gyártó rendel a hálózati eszközhöz. A MAC-cím egy 48 bites hexadecimális szám, amelynek elemeit kettőspontok választják el, például 11:22:33:44:55:66.

## O

### • Üzemi állapot (Operation Status)

Azt jelzi, hogy a nyomtató használatra kész-e.

## P

- **Előtag hossza**

Az IP-címek részét képező, a hálózaton lévő bitek száma. A bitek száma IPv4 protokoll esetén 8 bit vagy 24 bit, IPv6 protokoll esetén pedig 64 bit.

- **Proxykiszolgáló**

A helyi hálózathoz csatlakozó számítógépet az internettel összekötő kiszolgáló. Proxykiszolgáló használata esetén adja meg a proxykiszolgáló címét és portszámát.

- **PSK**

A WPA/WPA2 által alkalmazott titkosítási mód.

## R

- **Útválasztó (Router)**

Olyan kapcsoló eszköz, amely más hálózathoz való csatlakozásra szolgál.

## S

- **Jelerősség**

A vezeték nélküli útválasztóból érkező, a nyomtató által fogadott jel erősségét egy 0 és 100% közötti érték jelzi.

- **SSID**

A vezeték nélküli helyi hálózat egyedi címkéje. Gyakran hálózatnévként vagy a vezeték nélküli útválasztó neveként hivatkoznak rá.

Az SSID az ütközések megelőzése érdekében megkülönbözteti egymástól a vezeték nélküli helyi hálózatokat.

A nyomtatónak és a vezeték nélküli helyi hálózat minden ügyfelének ugyanazt az SSID azonosítót kell használnia, hogy képesek legyenek kommunikálni egymással. Az SSID legfeljebb 32 alfanumerikus karakterből állhat. Az SSID azonosítóra a hálózat neve szerint is lehet hivatkozni.

- **Rejtett (Stealth)**

Rejtett módban a vezeték nélküli útválasztó nem teszi közzé az SSID azonosítóját, így elrejteti magát. Ez esetben pedig az ügyfél csak úgy tudja észlelni a vezeték nélküli útválasztót, ha megadja az SSID azonosítót.

- **Állapot-nyilvántartó cím**

Egy DHCPv6 protokollt használó DHCP szervertől származó IPv6-cím.

- **Állapot nélküli cím**

Automatikusan generált, ideiglenes IPv6-cím, amely az RA (Router Advertisement, útvonalválasztó hirdetés) üzenetből nyert előtagból és egy MAC-címből áll. Az IPv6-cím generálása olyan környezetben történik, ahol nincs elérhető DHCP szerver.

- **Alhálózati maszk**

Az IP-cím két részből áll: a hálózati címből és a gazdagép címéből. Az alhálózati maszk arra szolgál, hogy segítségével az IP-címből ki lehessen számítani az alhálózati maszk címét. Az alhálózati maszkot a vezeték nélküli router vagy a router DHCP szervere általában automatikusan hozzárendeli.

Példa:

IP-cím: 192.168.127.123

Alhálózati maszk: 255.255.255.0

Alhálózati maszk címe: 192.168.127.0

## T

- **TCP/IP**

Az interneten vagy a helyi hálózaton található gazdagépek összekapcsolására szolgáló kommunikációs protokollkészlet. Segítségével a különféle terminálok kommunikálni tudnak egymással.

- **TKIP**

A WPA/WPA2 által alkalmazott titkosítási protokoll.

## U

- **USB**

Soros felület, amelynek köszönhetően az eszközök gyorsan csatlakoztathatók és leválaszthatók anélkül, hogy ki kellene őket kapcsolni.

## W

- **WCN (Windows Connect Now)**

A Windows Vista vagy újabb verzióval rendelkező felhasználók a beállítási információkhoz közvetlenül vezeték nélküli hálózaton (WCN-NET) keresztül juthatnak hozzá.

- **WEP/WEP kulcs**

Az IEEE 802.11 által alkalmazott titkosítási mód. Megosztott biztonsági kulcs, amely a vezeték nélküli hálózatokon keresztülmenő adatok titkosítására és visszafejtésére szolgál. Ezen a nyomtatón 64 vagy 128 bites, ASCII-kód vagy hexadecimális formátumú, 1–4 számú kulcs használható.

- **Wi-Fi**

A vezeték nélküli helyi hálózati eszközök együttműködésre való képességét az IEEE 802.11 szabvány alapján tanúsító nemzetközi szervezet.

Ez a nyomtató támogatja a Wi-Fi szabványt.

- **Vezeték nélküli LAN**

Olyan hálózat, amely nem fizikai, hanem vezeték nélküli, például Wi-Fi technológiát alkalmaz.

- **Vezeték nélküli útválasztó (Wireless Router)**

Vezeték nélküli rádió vagy állomás, amely információkat vesz a vezeték nélküli kliensektől, illetve a nyomtatótól, majd tovább sugározza azokat. Infrastruktúra hálózat esetén szükséges.

- **WPA**

A Wi-Fi Alliance által 2002 októberében bevezetett biztonsági keretrendszer. Ez nagyobb biztonságot ad, mint a WEP.

- Hitelesítés (Authentication)

A WPA a következő hitelesítési módokat határozza meg: a hitelesítő kiszolgáló nélkül is alkalmazható PSK és a hitelesítő kiszolgálót igénylő WPA-802.1x.

Ez a nyomtató támogatja a WPA-PSK titkosítást.

- Jelszó

A WPA-PSK hitelesítéshez használt titkosított kulcs.

A hozzáférési kód 8–63 karakterből álló karakterlánc vagy egy 64 jegyű hexadecimális érték lehet.

- **WPA2**

A Wi-Fi Alliance által 2004 szeptemberében a WPA újabb verziójaként kiadott biztonsági keretrendszer. Erősebb titkosítási eljárást biztosít az Advanced Encryption Standard (AES, Magas szintű titkosítási szabvány) révén.

- Hitelesítés (Authentication)

A WPA2 a következő hitelesítési módokat határozza meg: a hitelesítő kiszolgáló nélkül is alkalmazható PSK és a hitelesítő kiszolgálót igénylő WPA2-802.1x.

Ez a nyomtató támogatja a WPA2-PSK titkosítást.

- Jelszó

A WPA2-PSK hitelesítéshez használt titkosított kulcs.

A hozzáférési kód 8–63 karakterből álló karakterlánc vagy egy 64 jegyű hexadecimális érték lehet.

- **WPS (Wi-Fi Protected Setup)**

A WPS a vezeték nélküli hálózatok egyszerű és biztonságos működtetését célzó szabvány.

A Wi-Fi Protected Setup 2 fő módszert alkalmaz:

PIN-kód megadása: minden WPS-tanúsítású eszköz esetén kötelező beállítási mód.

Gombnyomásos beállítás (PBC): a hardver valódi gombja vagy egy szoftverben szimulált gomb megnyomása.

## Korlátozások

Ha vezeték nélküli helyi hálózaton keresztül használja a nyomtatót, a nyomtató felismerheti a közelben található vezeték nélküli rendszereket, azonban a vezeték nélküli átvitel titkosításához be kell állítani a hozzáférési pont hálózati kulcsát (WEP vagy WPA/WPA2). A Wi-Fi szabvánnyal nem kompatibilis termék esetén nem garantálható a megfelelő vezeték nélküli kommunikáció.

A túl sok számítógéppel fennálló kapcsolat befolyásolhatja a nyomtató teljesítményét, például a nyomtatási sebességet.

Amennyiben nyomtatója közvetlen vezeték nélküli kapcsolattal rendelkezik, a következő beállítások nem hajthatók végre:

- IP-cím manuális megadása
- IPv6 protokoll engedélyezése/letiltása

## Tűzfal (Firewall)

A tűzfal a számítógépre telepített biztonsági szoftver vagy az operációs rendszer egyik funkciója, amelynek szerepe a hálózat jogszerű elérésének megakadályozása.

### Óvintézkedések bekapcsolt tűzfal esetén

- A tűzfal funkció korlátozhatja a kommunikációt a nyomtató és a számítógép között. Emiatt meghiúsulhat a nyomtató beállítása, illetve az azzal folytatott kommunikáció.
- A nyomtató beállítása során előfordulhat, hogy – a biztonsági szoftver, illetve az operációs rendszer tűzfal funkciójától függően – a rendszer kéri a kommunikáció engedélyezését, illetve letiltását. Ha ez történik, engedélyezze a kommunikációt.
- Az IJ Network Device Setup Utility használatakor előfordulhat, hogy a program a biztonsági szoftver tűzfal funkciójától függően a kommunikáció engedélyezésére vagy letiltására szólítja fel. Ha ez történik, engedélyezze a kommunikációt.
- Ha nem sikerül megadni a nyomtató beállításait, átmenetileg kapcsolja ki a biztonsági szoftver, illetve az operációs rendszer tűzfal funkcióját.

#### Fontos

- Ha kikapcsolta a tűzfalat, csatlakoztassa le a hálózatot az internetről.

- Egyes alkalmazások (például a hálózatbeállítási szoftverek) felülírják a tűzfal beállításait. Előzetesen ellenőrizze az alkalmazás beállításait.
- Ha az Ön által használt nyomtató beállítása **IP-cím automatikus meghatározása (Get IP address automatically)**, az IP-cím a nyomtató minden egyes hálózathoz való csatlakozásakor megváltozik. Ez (a tűzfalbeállításoktól függően) meggátolhatja a nyomtató beállítását, illetve az azzal folytatott kommunikációt. Ebben az esetben módosítsa a tűzfal beállításait, vagy rendeljen a nyomtatóhoz állandó IP-címet. Az IP-cím az IJ Network Device Setup Utility használatával állítható be.

■ [Vezetékes LAN hálózat beállítása/a beállítások módosítása](#)

■ [Vezeték nélküli LAN hálózat beállítása/a beállítások módosítása](#)

Ha rögzített IP-címet rendel a nyomtatóhoz, olyan IP-címet kell megadnia, amellyel a számítógép képes kommunikációt folytatni.

#### Megjegyzés

- Az operációs rendszer tűzfalbeállításainak, illetve a biztonsági szoftver tűzfalbeállításainak leírását keresse a számítógép, illetve a szoftver útmutatójában, vagy forduljon a gyártóhoz.



## Hogyan érhető el az optimális nyomtatási eredmény?

- ▶ **Tippek a tintához**
- ▶ **Tippek a nyomtatáshoz**
- ▶ **Nyomtatás előtt ellenőrizze a papírbeállításokat**
- ▶ **A papír betöltése után adja meg a kazettában lévő papírra vonatkozó adatokat**
- ▶ **Nyomtatási feladat megszakítása**
- ▶ **A kiváló nyomtatási minőség folyamatos biztosítása**
- ▶ **A készülék szállítása**

## Tippek a tintához

### A tinta máskor is fogy, nem csak nyomtatáskor?

A tinta néha máskor is fogy, nem csak nyomtatáskor.

Amikor a tintatartályok behelyezését követően először használja ezt a Canon nyomtatót, a készülék feltölti tintával a nyomtatófej fúvókáit, felkészülve a nyomtatásra.

A készülék ismertetőjében vagy a weboldalon ismertetett nyomtatási költségeket nem az első tintatartály/tintapatron fogyasztási adatai alapján, hanem az azt követően használt tintatartály/tintapatron fogyasztási adatai alapján határoztuk meg.

A nyomtató néha tintát használ az optimális nyomtatási minőség fenntartásához.

A nyomtató teljesítményének megőrzése érdekében ez a Canon nyomtató állapotától függően automatikusan végez tisztítást. Tisztítás közben a nyomtató kis mennyiségű tintát fogyaszt. Ilyenkor akár minden színből felhasználhat tintát a készülék.

#### [Tisztítási funkció]

A tisztítási funkcióval a nyomtató kiszívja a fúvókákból a légbuborékokat vagy a tintát magát, megakadályozva, hogy a nyomtatási minőség csökkenjen, vagy a fúvókák eltömődjenek.

### Színes tinta fogy fekete-fehérben nyomtatáskor?

Fekete-fehér nyomtatás esetén a használt papír típusától és a nyomtatóillesztő beállításaitól függően előfordulhat, hogy a készülék nem fekete, hanem más színű tintát használ. Így egyes esetekben fekete-fehér nyomtatási feladatoknál is színes tinta fogy.

#### »» Megjegyzés

- A készülék pigment tintát használ. Pigment tinta használata esetén dörzsölés vagy kaparás hatására lejön valamennyi tinta a nyomtatási felületről.

## Tippek a nyomtatáshoz

### Nyomtatás előtt ellenőrizze az állapotot!

- Jó állapotban van a nyomtatófej?

Ha a nyomtatófej fűvókái eltömődnek, a nyomtatás halványabb lesz, így gyengébb lesz a nyomtatás minősége, és papír is veszendőbe megy. A nyomtatófej ellenőrzéséhez nyomtassa ki a fűvóka-ellenőrző mintát.

■ [A karbantartás folyamata](#)

- Tintával szennyezett a készülék belseje?

Sok nyomtatási feladat végrehajtása után a készülék azon részei, amelyeken a papír áthalad, tintával szennyeződhetnek be. A készülék tisztításához hajtsa végre az [alsó lemez tisztítását](#).

### Győződjön meg arról, hogy a papír megfelelően van betöltve

- A megfelelő irányban tette be a papírt?

Ha a kazettába tölt be papírt, úgy tegye be, hogy a nyomtatási oldalával LEFELE nézzen.

■ [Papír betöltése](#)



- A papír nem hajlott meg?

A meghajlott papír elakadást okoz. Simítsa ki a meghajlott papírt, majd ismét tegye be.

■ [A papír maszatos / A nyomtatási felület karcos](#) > „Betöltés előtt simítsa ki a papírt.”

## **Nyomtatás előtt ellenőrizze a papírbeállításokat**

Nyomtatás előtt a kezelőpanelen vagy egy számítógépről adja meg a papírbeállításokat.

Sokféle papír van. Egyes papírok különleges bevonattal rendelkeznek a fényképek kiváló minőségű nyomtatása érdekében, míg másokat dokumentumok számára alakítottak ki.

Minden papírtípushoz olyan különféle előre megadott beállítások tartoznak, amelyek például a tinta kibocsátásával és használatával, valamint a fúvókáktól való távolsággal kapcsolatos részleteket határozzák meg, hogy optimális nyomtatási minőséget érhessen el az adott papír esetén. A nem megfelelő papírbeállítások ezzel szemben ronthatják a színeket, de az is előfordulhat, hogy a nyomtatott felületek hozzáérnek a készülékhez.

Ha nyomtatáskor elmosódást vagy a színek egyenetlenségét észleli, állítson be jobb nyomtatási minőséget, és próbálja meg újra nyomtatni.

## **A papír betöltése után adja meg a kazettában lévő papírra vonatkozó adatokat**

Amikor a papír betöltése után beteszi a kazettát, megjelenik a papír típusának és méretének megadására szolgáló képernyő. Adja meg a kazettában lévő papírra vonatkozó adatokat, megjelölve a betöltött papír típusát és méretét.

A nem megfelelő papírra történő nyomtatás megelőzése érdekében a készülék össze tudja hasonlítani a kazettába betöltött papírra vonatkozóan megadott adatokat a nyomtatási feladathoz megadott papírbeállításokkal, hogy biztosítsa e beállítások azonosságát. Nyomtatás előtt a kazettában lévő papír adatainak megfelelően adja meg a papírbeállításokat. Ha ezek a beállítások nem egyeznek meg, akkor a (bekapcsolt) automatikus papírellenőrző funkció megakadályozza a nem megfelelő papírra történő nyomtatást, és hibaüzenet jelenít meg. Ilyenkor ellenőrizze és javítsa ki a papírbeállításokat.

A kazettában lévő papír adatainak ellenőrzéséhez jelenítse meg a papíradatok képernyőjét a kezelőpanelen.

## Nyomtatási feladat megszakítása

### **A nyomtatási feladatot ne a BE (ON) gombot megnyomva szakítsa meg**

Ha nyomtatás közben kapcsolja ki a készüléket a **BE (ON)** gomb megnyomásával, akkor előfordulhat, hogy a készülék nem tud ismét nyomtatni, amennyiben nem törlik belsőleg a nyomtatási feladatokat.

Ha meg szeretné szakítani a nyomtatást, nyomja meg a **Stop** gombot.

## A kiváló nyomtatási minőség folyamatos biztosítása

Az optimális nyomtatási minőség fenntartásához az a legfontosabb, hogy megelőzze a nyomtatófej beszáradását vagy eltömődését. A nyomtatási minőség biztosításához fogadja meg a következő tanácsokat.

### »» Megjegyzés

- Egyes papírokon elmosódhat a tinta, amikor a nyomtatott részeket szövegkiemelővel vagy vizes bázisú kiemelővel kihúzza, illetve ha víz vagy izzadság kerül a nyomtatott részekre.

### Soha ne húzza ki a készülék tápkábelét, amíg ki nem kapcsolta a készüléket!

Ha a készüléket a **BE (ON)** gombot megnyomva kapcsolja ki, akkor a (fűvókákat tartalmazó) nyomtatófejre automatikusan védősapka kerül, hogy megakadályozza a kiszáradást. Ha azonban akkor húzza ki a készülék tápkábelét, amikor a **BE/KI (POWER)** jelzőfény világít vagy villog, a védősapka nem kerül rá a nyomtatófejre. Ez beszáradást vagy eltömődést okozhat.

Mielőtt [kihúzza a készülék tápkábelét](#), győződjön meg arról, hogy nem világít a **BE/KI (POWER)** jelzőfény.

### »» Fontos

- A készülék tápkábelének kihúzása kitörli az összes dokumentumot a készülék memóriájából. A készülék tápkábelének kihúzása előtt szükség szerint küldje el a faxokat, nyomtassa ki a dokumentumokat, vagy mentse a feladatokat USB flash meghajtóra.

### Rendszeresen nyomtasson

Ahogy a filctoll is beszárad és használhatatlanná válik, ha sokáig nem használják (még ha rajta is van a kupakja), a nyomtatófej is beszáradhat és eltömődhet, ha hosszabb ideig nem használják a készüléket. Lehetőség szerint legalább havonta egyszer használja a készüléket.

### Engedje meg a tinta rendszeres keverését

A készülék az optimális nyomtatási minőség fenntartása érdekében rendszeresen automatikusan megkeveri a tintát. A rendszeres nyomtatás segíti a tinta jó állapotának megőrzését.

Ha a készüléket egy ideig nem használják, akkor nyomtatás előtt automatikusan megkeveri a tintát.

## A készülék szállítása

Ha költözéskor vagy javításkor szállítania kell a készüléket, legyen figyelemmel a következő óvintézkedésekre.

### Fontos

- Tegye a készüléket állítva egy erős dobozba, és csomagolja be annyi védőanyaggal, amennyi meg tudja védeni a szállítás során.
- Hagyja a nyomtatófejet és a tintatartályt a készülékben, és kapcsolja ki a készüléket a **BE (ON)** gombbal. Ez esetben a készülék automatikusan védősapkát helyez a nyomtatófejre, hogy megakadályozza annak beszáradását.
- Becsomagolás után ne döntse meg a dobozt, és ne fordítsa se az oldalára, se fejjel lefelé. Ha ezt nem tartja be, az a szállítás során a készülék károsodását és a tinta kifolyását okozhatja.
- Ha futárszolgálattal szállíttatja a készüléket, jelölje meg a doboz felső oldalát az „EZ A FELSŐ OLDAL” felirattal. A dobozra ragasszon „TÖRÉKENY” vagy „ÓVATOSAN KEZELENDŐ” címkét is.



1. Kapcsolja ki a készüléket.
2. Miután meggyőződött arról, hogy nem világít a **BE/KI (POWER)** jelzőfény, [húzza ki a készülék tápkábelét](#).

### Fontos

- Ne húzza ki a készülék tápkábelét, amikor világít vagy villog a **BE/KI (POWER)** jelzőfény. Ez a készülék rendellenes működését vagy meghibásodását okozhatja, és megakadályozhatja a nyomtatást.

3. Vegye ki a kazettát, és vegye ki belőle a papírt. Behelyezése előkészítéseként vegye rövidebbre a kazettát.

#### ■ [Papírforrások](#)

4. Csupkja be a papírkimeneti támaszt, majd tolja be a papírgyűjtő tálca hosszabbítóját és a papírgyűjtő tálcat.
5. Tegye be újra a kazettát.
6. Húzza ki a készülékből az összes kábelt és a tápkábelt.



7. Ragasztószalaggal rögzítse a készülék összes fedelét, hogy szállítás közben ne nyíljanak ki, és ne essen ki a kazetta. Tegye a készüléket műanyag zsákba.
8. A dobozban vegye körül a készüléket párnázott csomagolóanyaggal, hogy az megvédje a szállítás során.

## A beolvasásra/másolásra vonatkozó jogi korlátozások

A következők beolvasását, nyomtatását, másolását és módosítását a törvény büntetheti.

A lista nem teljes. Ha kétség merül fel, kérjen tájékoztatást egy helyi ügyvédtől.

- Papírpénz
- Pénzesutalványok
- Letétnyugták
- Postai bélyegek (érvényesített vagy érvényesítetlen)
- Azonosító kitűzők vagy jelvények
- Katonai szolgálatra vonatkozó okmányok vagy behívók
- Kormányhivatalok által kiállított csekkek vagy utalványok
- Gépjármű-engedélyek és jogcímgazolások
- Utazási csekkek
- Élelmiszerjegyek
- Útlevelek
- Bevándorlási dokumentumok
- Belföldi illetékbélyegek (érvényesített vagy érvényesítetlen)
- Kötvények vagy egyéb adósságlevelek
- Részvényigazolások
- Szerzői jogvédelem alatt álló munkák és műalkotások a tulajdonos engedélye nélkül

# Műszaki adatok

## Általános műszaki adatok

|                                   |   |
|-----------------------------------|---|
| <b>Nyomtatási felbontás (dpi)</b> | 600 (vízszintes) x 1200 (függőleges)  |
| <b>Interfész</b>                  | <b>USB-port:</b><br>Hi-Speed USB *1<br><b>USB flash meghajtó portja:</b><br>USB flash meghajtó<br><b>LAN-port:</b><br>Vezetékes LAN: 100BASE-TX / 10BASE-T<br>Vezeték nélküli LAN: IEEE802.11n / IEEE802.11g / IEEE802.11b *2<br>*1 A Hi-Speed USB szabványnak eleget tevő számítógépre van szükség. Mivel a Hi-Speed USB-interfész felfelé teljesen kompatibilis az USB 1.1-es verzióval, USB 1.1-es csatlakozókon is használható.<br>*2 A beállítás módja: Normál beállítások, WPS (Wi-Fi Protected Setup), WCN (Windows Connect Now) vagy Kábel nélküli beállítás.<br>Az USB és a LAN egyidejűleg is használható.<br>A vezeték nélküli helyi hálózat és a vezetékes LAN egyidejűleg nem használható. |
| <b>Nyomtatási szélesség</b>       | 203,2 mm / 8 hüvelyk  |
| <b>Működési környezet</b>         | <b>Hőmérséklet:</b> 5–35 °C (41–95 °F)<br><b>Páratartalom:</b> 10–90% relatív páratartalom (lecsapódásmentes)<br>* Bizonyos hőmérsékletű és páratartalmú környezetben csökkenhet a nyomtató teljesítménye.<br>Javasolt környezet:<br><b>Hőmérséklet:</b> 15–30 °C (59–86 °F)<br><b>Páratartalom:</b> 10–80% relatív páratartalom (lecsapódásmentes)<br>* A papírokra, például a fotópapírra vonatkozó hőmérsékletet és páratartalmat illető feltételek a papír csomagolásán vagy a melléklet útmutatóban található.   |
| <b>Tárolási környezet</b>         | <b>Hőmérséklet:</b> 0–40 °C (32–104 °F)<br><b>Páratartalom:</b> 5–95% relatív páratartalom (lecsapódásmentes)   |
| <b>Áramellátás</b>                | AC 100–240 V, 50/60 Hz  |
| <b>Áramfogyasztás</b>             | <b>Nyomtatás (másolás):</b> Kb. 25 W<br><b>Készenlét (minimum):</b> Kb. 0,9 W *1*2<br><b>Kikapcsolva:</b> Kb. 0,2 W *1<br>*1 USB-csatlakoztatás a számítógéppel<br>*2 A készenléti állapot várakozási ideje nem módosítható.  |
| <b>Külső méretek</b>              | Kb. 463 (Sz) x 394 (H) x 291 (M) mm<br>Kb. 18,3 (Sz) x 15,5 (H) x 11,5 (M) hüvelyk  |

|                          |  |
|--------------------------|--|
|                          | * Betölt papírgyűjtő tálca és kazetta esetén.  |
| <b>Tömeg</b>             | Kb. 11,4 kg (kb. 25,0 font)<br>* Behelyezett nyomtatófejvel és tintatartályokkal.  |
| <b>Nyomtatófej/Tinta</b> | Összesen 4352 fűvóka (BK 1280 fűvóka, C/M/Y 512 x 6 fűvóka)  |
| <b>ADF-kapacitás</b>     | <b>A4 vagy Letter méret:</b> legfeljebb 50 lap (75 g /m <sup>2</sup> -es / 20 font papír) 5 mm / 0,20 hüvelyk magasságig<br><b>Legal méret:</b> legfeljebb 10 lap (75 g /m <sup>2</sup> -es / 20 font papír) 1 mm / 0,04 hüvelyk magasságig<br><b>Egyéb méretek:</b> 1 lap |

## A másolásra vonatkozó műszaki adatok

|                               |  |
|-------------------------------|--|
| <b>Több másolat</b>           | legfeljebb 99 oldal                            |
| <b>Intenzitás beállítása</b>  | 9 helyzet, automatikus intenzitás (AE másolat) |
| <b>Kicsinyítés / nagyítás</b> | 25–400% (1% egységenként)                      |

## A beolvasásra vonatkozó műszaki adatok

|                                       |  |
|---------------------------------------|--|
| <b>Lapolvasó illesztőprogramja</b>    | <b>Windows:</b> TWAIN 1.9 specifikáció, WIA<br><b>Mac OS:</b> ICA  |
| <b>Maximális beolvasási méret</b>     | <b>Üveglap:</b> A4/Letter, 216 x 297 mm / 8,5 x 11,7 hüvelyk<br><b>ADF:</b> A4/Letter/Legal, 216 x 356 mm / 8,5 x 14,0 hüvelyk   |
| <b>Beolvasási felbontás</b>           | <b>Optikai felbontás (vízszintes x függőleges) max.:</b> 1200 x 1200 dpi *1<br><b>Interpolált felbontás max:</b> 19200 x 19200 dpi *2<br>*1 Az optikai felbontás az ISO 14473 szabvány szerinti mintavételezési mértéket jelenti.<br>*2 A beolvasási felbontás növelése a beolvasási terület maximális méretének korlátozását eredményezi. |
| <b>Gradáció (bemeneti / kimeneti)</b> | <b>Szürke:</b> 16 bit / 8 bit<br><b>Színes:</b> 48 bit / 24 bit (RGB, egyenként 16 bit / 8 bit)  |

## A faxolásra vonatkozó műszaki adatok

|                                |  |
|--------------------------------|--|
| <b>Használható hálózat</b>     | Nyilvános kapcsolt telefonhálózat (Public Switched Telephone Network – PSTN) |
| <b>Kommunikáció módja</b>      | Super G3, G3   |
| <b>Adattömörítési rendszer</b> | <b>Fekete:</b> MH, MR, MMR<br><b>Színes:</b> JPEG                            |
| <b>Modem sebessége</b>         | max. 33,6 kb/s   |

|                             |  |
|-----------------------------|--|
|                             | (automatikus visszalépéssel)   |
| <b>Átviteli sebesség</b>    | <p><b>Fekete:</b> 33,6 kb/s esetén kb. 3 másodperc/oldal<br/>(A mérés alapja az Egyesült Államok számára megadott műszaki adatok esetében az ITU-T No.1 kiosztás, a többi esetben a normál Canon FAX No.1 kiosztás; mindkét esetben normál mód volt beállítva.)</p> <p><b>Színes:</b> 33,6 kb/s esetén kb. 1 másodperc/oldal<br/>(A Canon SZÍNES FAX-PRÓBANYOMAT alapján.)</p> |
| <b>Gradáció</b>             | <p><b>Fekete:</b> 256 szint</p> <p><b>Színes:</b> 24 bites teljes szín (RGB, egyenként 8 bit)</p>  |
| <b>Fedettség beállítása</b> | 3 szint  |
| <b>Memória</b>              | <p><b>Küldés és fogadás:</b> kb. 250 oldal<br/>(A mérés alapja az Egyesült Államok számára megadott műszaki adatok esetében az ITU-T No.1 kiosztás, a többi esetben a normál Canon FAX No.1 kiosztás; mindkét esetben normál mód volt beállítva.)</p>  |
| <b>Fax felbontása</b>       | <p><b>Fekete Normál:</b> 8 pel/mm x 3,85 vonal/mm (203 pel/hüvelyk x 98 vonal/hüvelyk)</p> <p><b>Fekete Finom, Fotó:</b> 8 pel/mm x 7,70 vonal/mm (203 pel/hüvelyk x 196 vonal/hüvelyk)</p> <p><b>Fekete Extra finom:</b> 300 x 300 dpi</p> <p><b>Színes:</b> 200 x 200 dpi</p>  |
| <b>Tárcsázás</b>            | <p>Automatikus hívás</p> <ul style="list-style-type: none"> <li>- Címzett (max. 100 cím)</li> <li>- Csoportos tárcsázás (max. 99 cím)</li> </ul> <p>Normál tárcsázás</p> <p>Automatikus újratárcsázás</p> <p>Kézi újratárcsázás (max. 10 cím)</p>  |
| <b>Egyebek</b>              | <p>Forgalmi napló (minden 20 tranzakció után)</p> <p>Sorozatos szórás (max. 101 cím)</p> <p>Elutasított számok (max. 10 cím)</p>   |

## A hálózatra vonatkozó műszaki adatok

|                                |   |
|--------------------------------|---|
| <b>Kommunikációs protokoll</b> | SNMP (támogatja a Canon-MIB-et), TCP/IP   |
| <b>Vezetékes LAN</b>           | <p><b>Támogatott szabványok:</b> IEEE802.3u (100BASE-TX) / IEEE802.3 (10BASE-T)</p> <p><b>Átviteli sebesség:</b> 10/100 Mbit/s (automatikus átkapcsolással)</p> |
| <b>Vezeték nélküli LAN</b>     | <p><b>Támogatott szabványok:</b> IEEE802.11n / IEEE802.11g / IEEE802.11b</p> <p><b>Frekvenciasáv:</b> 2,4 GHz</p> <p><b>Csatorna:</b> 1–11 vagy 1–13</p>        |

|  |  |
|--|--|
|  | <p>* A frekvenciasáv és a rendelkezésre álló csatornák országtól vagy régiótól függően eltérőek.</p> <p><b>Kommunikációs távolság:</b> Beltéri: 50 m / 164 lábnaál</p> <p>* A hatósugár a telepítési környezettől és az adott helytől függ.</p> <p><b>Biztonság:</b></p> <p>WEP (64/128 bites)</p> <p>WPA-PSK (TKIP/AES)</p> <p>WPA2-PSK (TKIP/AES)</p> <p><b>Beállítás:</b></p> <p>Normál beállítások</p> <p>WPS (nyomógombos konfiguráció/PIN-kódos módszer)</p> <p>WCN (WCN-NET)</p> <p>Kábel nélküli beállítás</p> <p><b>Egyéb funkciók:</b> Rendszergazdai jelszó</p> |
|--|--|

## Minimális rendszerkövetelmények

Alkalmazkodva az itt megadott feltételeknél magasabb szintű operációsrendszer-követelményekhez.

### Windows

|                            |   |
|----------------------------|---|
| <b>Operációs rendszer</b>  | <p>Windows 10, Windows 8.1*, Windows 8</p> <p>Windows 7, Windows 7 SP1</p> <p>Windows Vista SP2</p> <p>* A Windows 8.1 a Windows 8.1 frissítést is tartalmazza.</p> <p>A nyomtatóillesztő és a faxillesztő esetén Quick Utility Toolbox és IJ Network Device Setup Utility:</p> <p>Windows Server 2008, Windows Server 2008 R2, Windows Server 2012 és Windows Server 2012 R2</p> |
| <b>Szabad lemezterület</b> | <p>3,1 GB</p> <p>Megjegyzés: a mellékelt szoftverek telepítéséhez.</p> <p>A merevlemezterület-igény értesítés nélkül megváltozhat.</p>  |
| <b>Képernyő</b>            | XGA 1024 x 768  |

### Mac OS

|                            |  |
|----------------------------|--|
| <b>Operációs rendszer</b>  | OS X v10.8.5–OS X v10.11   |
| <b>Szabad lemezterület</b> | <p>1,5 GB</p> <p>Megjegyzés: a mellékelt szoftverek telepítéséhez.</p> <p>A merevlemezterület-igény értesítés nélkül megváltozhat.</p> |
| <b>Képernyő</b>            | XGA 1024 x 768   |

## Más támogatott operációs rendszer

Egyes funkciók esetleg nem állnak rendelkezésre minden operációs rendszer használata esetén. Az iOS, az Android és a Windows RT operációs rendszerrel való használatnál kapcsolatban a Canon webhelyén tájékozódhat.

## Nyomtatás mobiltelefonról

|                    |
|--------------------|
| Apple AirPrint     |
| Google Cloud Print |
| MAXIFY Cloud Link  |

- Az Easy-WebPrint EX és a teljes *Online kézikönyv* használatához internetkapcsolat szükséges.
- Windows: a megfelelő működés csak előre telepített Windows 10, Windows 8.1, Windows 8, Windows 7 vagy Windows Vista operációs rendszer használata esetén garantálható.
- Windows: A szoftver telepítése során CD-ROM meghajtó vagy internetkapcsolat szükséges.
- Windows: Az Easy-WebPrint EX telepítéséhez Internet Explorer 8, 9, 10 vagy 11 szükséges.
- Windows: Egyes funkciók nem állnak rendelkezésre a Windows Media Center használata esetén.
- Windows: a Windows szoftver használatához a .NET Framework 4 vagy 4.5 telepítése szükséges.
- Windows: A TWAIN illesztőprogram (ScanGear) a TWAIN 1.9 specifikációnak megfelelő és használatához szükség van az operációs rendszerre telepített Data Source Manager alkalmazásra.
- Mac OS: Mac OS használata esetén a szoftver telepítése során internetkapcsolatra van szükség.
- Házon belüli hálózati környezetben nyitva kell lennie az 5222-es portnak. A részleteket a hálózati rendszergazdától tudhatja meg.

Az ebben az útmutatóban található információk értesítés nélkül megváltozhatnak.

## A papírra vonatkozó információk

- ▶ **Támogatott hordozótípusok**
  - Kapacitás
- ▶ **Nem támogatott hordozótípusok**
- ▶ **A papír kezelése**
- ▶ **Nyomtatási terület**
  - Nyomtatási terület
  - Szabványos méretek
  - Borítékok



## Támogatott hordozótípusok

A legjobb eredmény érdekében válassza a nyomtatásnak leginkább megfelelő papírt. A Canon számos különféle papírt kínál dokumentumok, illetve fényképek és képek nyomtatásához. Ha lehetséges, a fontos fényképek kinyomtatásához eredeti Canon papírt használjon.

### Hordozótípus

#### Eredeti Canon papír

##### »» Megjegyzés

- A nem nyomtatási oldalak használatára vonatkozó figyelmeztetés az egyes termékek használatára vonatkozó útmutatásban található.
- Az oldalméreteket és a hordozótípusokat a Canon webhelye ismerteti részletesen.
- Bizonyos országokban, illetve térségekben nem szerezhető be eredeti Canon papír. Az Amerikai Egyesült Államokban a Canon papírt nem modellszám alapján árúsítják. Itt a papír név szerint szerezhető be.

#### Papír dokumentumok nyomtatásához:

- Canon Red Label Superior <WOP111>
- Canon Océ Office Colour Paper <SAT213>
- High Resolution Paper <HR-101N>

#### Papír fényképnymtatáshoz:

- Glossy Photo Paper "Everyday Use" <GP-501/GP-601>
- Photo Paper Glossy <GP-601>
- Photo Paper Plus Glossy II <PP-201>
- Photo Paper Pro Luster <LU-101>
- Photo Paper Plus Semi-gloss <SG-201>
- Matte Photo Paper <MP-101>

#### Eredeti Canon papírtól különböző papír

- Normál papír (újrafeldolgozott papír is)
- Borítékok
- Címke papír

##### ■ [Kapacitás](#)

##### ■ [Papírbeállítások a nyomtatóillesztőben és a nyomtatón \(hordozótípus\)](#) (Windows)

##### ■ [Papírbeállítások a nyomtatóillesztőben és a nyomtatón \(hordozótípus\)](#) (Mac OS)

### Lapméretek

A következő lapméreteket használhatja.

##### »» Megjegyzés

- A használt operációs rendszertől függően eltérőek lehetnek a készülék által támogatott oldalméretek és a hordozótípusok.

### **Szabványos méretek:**

- Letter
- Legal
- Executive (184,2 x 266,7 mm (7,25 x 10,5 hüvelyk))
- A4
- B5
- A5
- A6
- Oficio (215,9 x 317,5 mm (8,5 x 12,5 hüvelyk))
- B-Oficio (216,0 x 355,0 mm (8,5 x 14 hüvelyk))
- M-Oficio (216,0 x 341,0 mm (8,50 x 13,43 hüvelyk))
- Foolscap (215,9 x 330,2 mm (8,5 x 13 hüvelyk))
- Legal(India) (215 x 345 mm (8,46 x 13,58 hüvelyk))
- L(89x127mm)
- KG/10x15cm(4x6)
- 2L/13x18cm(5x7)
- Hagaki
- Hagaki 2
- 20x25cm(8"x10")
- Com 10 boríték
- DL boríték
- Nagagata 3
- Nagagata 4
- Yougata 4
- Yougata 6
- C5 boríték
- Monarch boríték (98,4 x 190,5 mm (3,88 x 7,5 hüvelyk))

### **Különleges méretek**

A különleges oldalméreteknek a következő határok közé kell esniük:

- Minimális méret: 89,0 x 127,0 mm (3,50 x 5,00 hüvelyk)
- Maximális méret: 216,0 x 355,6 mm (8,50 x 14,00 hüvelyk)

### **Papír súlya**

A következő súlytartományba eső papírokat használhatja.

- 64–105 g /m<sup>2</sup> (17–28 font) (normál papír, de nem eredeti Canon papír)

# Kapacitás

## Eredeti Canon papír

Papír dokumentumok nyomtatásához:

| Hordozó neve <Modell száma>            | Kazetta            | Papírgyűjtő tálca |
|--|--------------------|-------------------|
| Canon Red Label Superior <WOP111>      | Körülbelül 250 lap | Körülbelül 75 lap |
| Canon Océ Office Colour Paper <SAT213> | Körülbelül 200 lap | Körülbelül 75 lap |
| High Resolution Paper <HR-101N>        | 65 lap             | 65 lap            |

Papír fényképnymtatáshoz:

### ➤➤➤ Megjegyzés

- Folyamatos nyomtatáskor a legjobb eredmény érdekében távolítsa el a nyomtatott lapokat a papírgyűjtő tálcáról, nehogy elmaszatóldjanak vagy elszíneződjenek.

| Hordozó neve <Modell száma>                                     | Kazetta   |
|---|---|
| Glossy Photo Paper "Everyday Use" <GP-501/GP-601> <sup>*1</sup> | A4, Letter: 10 lap<br>10 x 15 cm (4 x 6 hüvelyk): 20 lap  |
| Photo Paper Glossy <GP-601> <sup>*1</sup>                       | A4, Letter: 10 lap<br>10 x 15 cm (4 x 6 hüvelyk): 20 lap  |
| Photo Paper Plus Glossy II <PP-201> <sup>*1</sup>               | A4, Letter, 13 x 18 cm (5 x 7 hüvelyk), 20 x 25 cm (8 x 10 hüvelyk): 10 lap<br>10 x 15 cm (4 x 6 hüvelyk): 20 lap |
| Photo Paper Pro Luster <LU-101> <sup>*1</sup>                   | A4, Letter: 10 lap  |
| Photo Paper Plus Semi-gloss <SG-201> <sup>*1</sup>              | A4, Letter, 13 x 18 cm (5 x 7 hüvelyk), 20 x 25 cm (8 x 10 hüvelyk): 10 lap<br>10 x 15 cm (4 x 6 hüvelyk): 20 lap |
| Matte Photo Paper <MP-101>                                      | A4, Letter: 10 lap<br>10 x 15 cm (4 x 6 hüvelyk): 20 lap  |

## Eredeti Canon papírtól különböző papír

| Általános megnevezés                                   | Kazetta            | Papírgyűjtő tálca |
|--|--------------------|-------------------|
| Normál papír (újrafeldolgozott papír is) <sup>*2</sup> | Körülbelül 250 lap | Körülbelül 75 lap |
| Borítékok  | 10 boríték         | <sup>*3</sup>     |
| Címke papír  | 10 lap             | <sup>*3</sup>     |

\*1 Ha betöltött papírköteget használ a nyomtatáshoz, az nyomot hagyhat a nyomtatott oldalon, és az is előfordulhat, hogy nem lesz hatékony az adagolás. Ilyenkor egyenként töltsse be a lapokat.

\*2 Egyes papírtípusok vagy nagyon alacsony vagy nagyon magas hőmérséklet vagy páratartalom esetén előfordulhat, hogy nem lehet a maximális kapacitásra betöltött papírt rendesen adagolni. Ilyen esetben legfeljebb fele mennyiségű papírt töltsön be.

\*3 Folyamatos nyomtatáskor a legjobb eredmény érdekében távolítsa el a nyomtatott papírlapokat vagy borítékokat a papírgyűjtő tálcáról, nehogy elmaszatolódjanak vagy elszíneződjenek.

## Nem támogatott hordozótípusok

Ne használja a következő papírokat. Nemcsak a nyomtatási minőség lesz gyenge, de elakadhat a papír vagy rendellenesen működhet a készülék is.

- Összehajtott, meghajlott vagy gyűrött papír
- Nedves papír
- Normál papír vagy a jegyzetpapír kis méretre vágott változata
- Képes levelezőlapok
- Ragasztott fényképet vagy matricát tartalmazó levelezőlap
- Kéthajtókás borítékok
- Dombornyomásos vagy bevonatos felületű borítékok
- Előre nedvesített, ragadós hajtókájú borítékok
- Bármilyen lyukas papír
- Nem téglalap alakú papír
- Ragasztott vagy tűzött papír
- Ragadós felületű papír
- Csillámmal vagy más díszítőanyaggal bevont papír

## A papír kezelése

- Ügyeljen arra, hogy ne karcolja vagy dörzsölje meg a papírt.
- A papírt a széleinél fogja, és próbálja elkerülni a nyomtatási felület megérintését. Ha a nyomtatási felület a kézről származó izzadságtól vagy olajtól beszennyeződik, az a nyomtatási minőség romlásához vezethet.
- Ne érintse meg a nyomtatott felületet, amíg meg nem szárad a tinta. Ha a tinta megszáradt, akkor is ügyeljen arra, hogy lehetőség szerint ne érintse meg a nyomtatott felületet. A pigment tinta természetéből adódóan a tinta dörzsöléssel vagy kaparással eltávolítható a nyomtatási felületről.
- A csomagból csak a szükséges számú lapot vegye ki, közvetlenül nyomtatás előtt.
- Ha nem nyomtat, a papírmeghajtás megakadályozása érdekében tegye vissza a papírt a csomagolásba, és tartsa sima felületen. Emellett tárolja a csomagot magas hőmérséklettől, nedvességtől és közvetlen napfénytől védett helyen.

## **Nyomtatási terület**

- ▶ **Nyomtatási terület**
- ▶ **Szabványos méretek**
- ▶ **Borítékok**

## Nyomtatási terület

A nyomtatási minőség biztosítása érdekében a készülék margót hagy a papír széleinél. A nyomtatható terület a margókon belüli terület.

 (ajánlott nyomtatási terület): Ha lehet, ezen a területen belülré nyomtasson.

 (nyomtatható terület): Erre a területre is nyomtathat. Ez azonban befolyásolhatja a papíradagolás pontosságát vagy a nyomtatási minőséget.

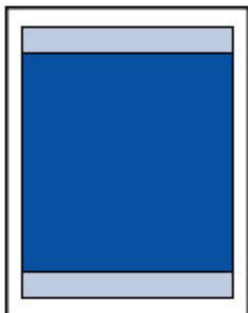

### »» Megjegyzés

- Automatikus kétoldalas nyomtatás és kétoldalas másolás esetén a megszokottnál 2 mm (0,08 hüvelyk) kisebb lesz a nyomtatható terület a felső margónál.



## Szabványos méretek

| Méret                       | Nyomtatási terület (szélesség x magasság) |
|-----------------------------|---|
| Letter                      | 203,2 x 271,4 mm (8,00 x 10,69 hüvelyk)   |
| Legal                       | 203,2 x 347,6 mm (8,00 x 13,69 hüvelyk)   |
| Executive                   | 177,4 x 258,7 mm (6,98 x 10,19 hüvelyk)   |
| A6                          | 98,2 x 140,0 mm (3,87 x 5,51 hüvelyk)     |
| A5                          | 141,2 x 202,0 mm (5,56 x 7,95 hüvelyk)    |
| A4                          | 203,2 x 289,0 mm (8,00 x 11,38 hüvelyk)   |
| B5                          | 175,2 x 249,0 mm (6,90 x 9,80 hüvelyk)    |
| Oficio                      | 203,2 x 307,0 mm (8,00 x 12,09 hüvelyk)   |
| B-Oficio                    | 203,2 x 347,0 mm (8,00 x 13,66 hüvelyk)   |
| M-Oficio                    | 203,2 x 333,0 mm (8,00 x 13,11 hüvelyk)   |
| Foolscap                    | 203,2 x 322,2 mm (8,00 x 12,69 hüvelyk)   |
| Legal (India)               | 203,2 x 337,0 mm (8,00 x 13,27 hüvelyk)   |
| 10 x 15 cm (4 x 6 hüvelyk)  | 94,8 x 144,4 mm (3,73 x 5,69 hüvelyk)     |
| 13 x 18 cm (5 x 7 hüvelyk)  | 120,2 x 169,8 mm (4,73 x 6,69 hüvelyk)    |
| 20 x 25 cm (8 x 10 hüvelyk) | 196,4 x 246,0 mm (7,73 x 9,69 hüvelyk)    |

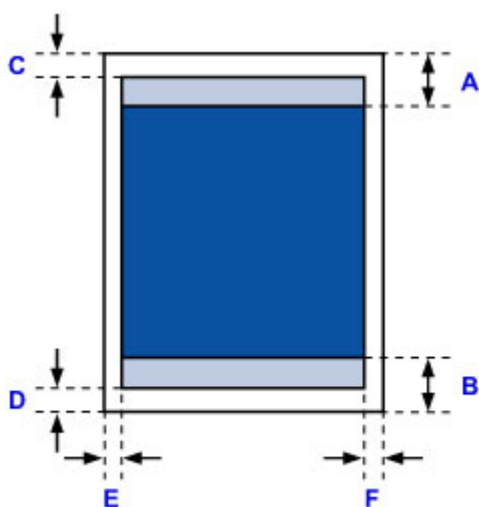

Ajánlott nyomtatási terület

A: 45,8 mm (1,80 hüvelyk)

B: 36,8 mm (1,45 hüvelyk)

Nyomtatható terület

**Executive, A6, A5, A4, B5, 10 x 15 cm (4 x 6 hüvelyk), 13 x 18 cm (5 x 7 hüvelyk), 20 x 25 cm (8 x 10 hüvelyk)**

C: 3,0 mm (0,12 hüvelyk)

D: 5,0 mm (0,20 hüvelyk)

E: 3,4 mm (0,13 hüvelyk)

F: 3,4 mm (0,13 hüvelyk)

**Letter, Legal, Foolscap**

C: 3,0 mm (0,12 hüvelyk)

D: 5,0 mm (0,20 hüvelyk)

E: 6,4 mm (0,25 hüvelyk)

F: 6,3 mm (0,25 hüvelyk)

**Legal (India)**

C: 3,0 mm (0,12 hüvelyk)

D: 5,0 mm (0,20 hüvelyk)

E: 5,9 mm (0,23 hüvelyk)

F: 5,9 mm (0,23 hüvelyk)

**Oficio**

C: 3,0 mm (0,12 hüvelyk)

D: 7,5 mm (0,30 hüvelyk)

E: 6,4 mm (0,25 hüvelyk)

F: 6,3 mm (0,25 hüvelyk)

**B-Oficio, M-Oficio**

C: 3,0 mm (0,12 hüvelyk)

D: 5,0 mm (0,20 hüvelyk)

E: 6,4 mm (0,25 hüvelyk)

F: 6,4 mm (0,25 hüvelyk)

## Borítékok

| Méret           | Ajánlott nyomtatási terület (szélesség x magasság) |
|-----------------|--|
| Com 10 boríték  | 93,5 x 215,9 mm (3,68 x 8,50 hüvelyk)              |
| DL boríték      | 98,8 x 194,6 mm (3,88 x 7,67 hüvelyk)              |
| C5 boríték      | 150,8 x 203,6 mm (5,94 x 8,02 hüvelyk)             |
| Monarch boríték | 87,2 x 165,1 mm (3,43 x 6,50 hüvelyk)              |

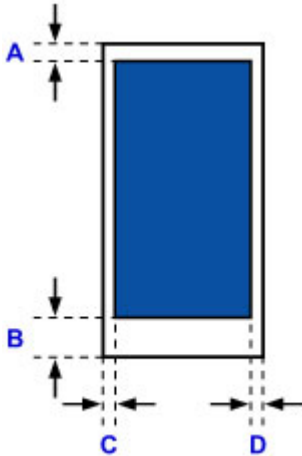

 Ajánlott nyomtatási terület

A: 12,7 mm (0,5 hüvelyk)

B: 12,7 mm (0,5 hüvelyk)

C: 5,6 mm (0,22 hüvelyk)

D: 5,6 mm (0,22 hüvelyk)

## Rendszergazdai beállítások

- ▶ [A nyomtató megosztása hálózaton](#)

## A nyomtató megosztása hálózaton

Ha hálózati környezetben használ számítógépeket, akkor a dokumentumok egyetlen nyomtatót közösen használó több számítógépről is kinyomtathatók.

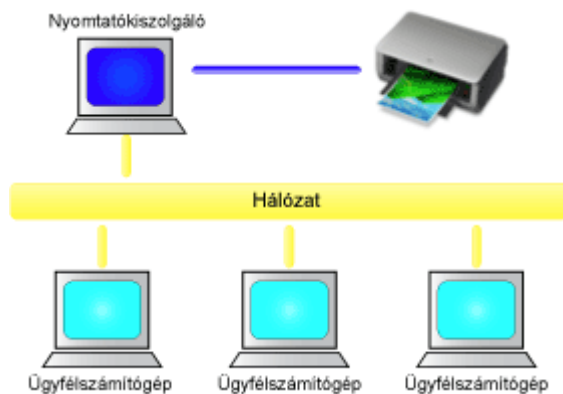

- [Megosztott nyomtató beállítása](#)

Ez a szakasz azt ismereti, hogyan lehet beállítani a nyomtatókiszolgálót és az ügyfelet.

### »»» Megjegyzés

- A hálózathoz csatlakoztatott számítógépek Windows-verzióinak nem feltétlenül kell azonosnak lenniük.
- A faxillesztő beállítása ugyanígy történhet.

## Kapcsolódó témakör

- [A nyomtató megosztásával kapcsolatos megszorítások](#)

## Megosztott nyomtató beállítása

A nyomtatókiszolgálón állítsa be a nyomtatóillesztő megosztását. Ezután az ügyfélről állítsa be a kapcsolatot a nyomtatókiszolgálóval.

1. [Telepítse a nyomtatóillesztőt](#) a nyomtatókiszolgáló rendszerére.

2. Válassza az alábbi elemeket:

- Windows 10, Windows 8.1, Windows 8, Windows 7, Windows Server 2012 R2, Windows Server 2012 és Windows Server 2008 R2 esetén válassza rendre a következőket: **Vezérlőpult (Control Panel) -> Hardver és hang (Hardware and Sound) (Hardver (Hardware)) -> Eszközök és nyomtatók (Devices and Printers)**.

Megjelenik az **Eszközök és nyomtatók (Devices and Printers)** ablak.

- Windows Vista és Windows Server 2008 rendszeren válassza rendre a következőket: **Vezérlőpult (Control Panel) -> Hardver és hang (Hardware and Sound) -> Nyomtatók (Printers)**.

Megjelenik a **Nyomtatók (Printers)** ablak.

3. Kattintson a megosztani kívánt nyomtatómodell nevére

- Windows 10, Windows 8.1, Windows 8, Windows 7, Windows Server 2012 R2, Windows Server 2012 és Windows Server 2008 R2 esetén nyomja meg az Alt billentyűt, majd válassza a megjelenő **Fájl (File)** menü **Nyomtató tulajdonságai (Printer properties) -> Megosztás (Sharing)** lapját.
- Windows Vista esetén nyomja meg az Alt billentyűt, majd válassza a megjelenő **Fájl (File)** menü **Futtatás rendszergazdaként (Run as administrator) -> Megosztás... (Sharing...)** pontját.
- Windows Server 2008 esetén válassza a **Fájl (File)** menü **Megosztás... (Sharing...)** pontját.

### Fontos

- A szoftverek indításakor, telepítésekor, illetve eltávolításakor megjelenhet egy megerősítést kérő/figyelmeztető párbeszédpanel.

Ez a párbeszédpanel akkor jelenik meg, ha egy feladat elvégzéséhez rendszergazdai jogok szükségesek.

Ha rendszergazdai fiókba van bejelentkezve, a folytatáshoz kattintson az **Igen (Yes)** (vagy a **Folytatás (Continue)**), illetve az **Engedélyezés (Allow)** elemre.

Néhány alkalmazás rendszergazdai jogosultságot igényel a folytatáshoz. Ebben az esetben váltson át rendszergazdai jogosultságra, majd kezdje újra a műveletet az elejétől.

4. Állítsa be a megosztást

A **Megosztás (Sharing)** lapon jelölje be a **Nyomtató megosztása (Share this printer)** lehetőséget, adja meg a megfelelő megosztott nevet, majd kattintson az **OK** gombra.

5. Ha a nyomtatókiszolgáló és az ügyfél eltérő architektúrával (32 bites vagy 64 bites) rendelkezik, akkor telepítsen egy további illesztőprogramot

1. Megjelenik az **Eszközök és nyomtatók (Devices and Printers)**, a **Nyomtatók (Printers)**, illetve a **Nyomtatók és faxok (Printers and Faxes)** ablak.

2. Válassza az alábbi elemeket:

- Windows 10, Windows 8.1, Windows 8, Windows 7, Windows Server 2012 R2, Windows Server 2012 és Windows Server 2008 R2 esetén válassza a nyomtató ikont, kattintson a **Nyomtatókiszolgáló tulajdonságai (Print server properties)** elemre, és válassza az **Illesztőprogramok (Drivers)** lapot
  - Windows Vista rendszeren nyomja meg az Alt billentyűt, majd válassza a megjelenő **Fájl (File)** menü **Futtatás rendszergazdaként (Run as administrator)** -> **Kiszolgáló tulajdonságai... (Server Properties...)** pontját, és válassza az **Illesztőprogramok (Drivers)** lapot
  - Windows Server 2008 esetén a **Fájl (File)** menüből nyissa meg a **Kiszolgáló tulajdonságai (Server Properties)** párbeszédpanelt, és válassza az **Illesztőprogramok (Drivers)** lapot
3. Kattintson a **Hozzáadás... (Add...)** gombra.
  4. Amikor megjelenik a **Nyomtató-illesztőprogram hozzáadása varázsló (Add Printer Driver Wizard)** ablaka, kattintson a **Következő (Next)** gombra.
  5. Ha a nyomtatókiszolgáló 32 bites architektúrával rendelkezik, akkor válassza az **x64** lehetőséget. Ha a nyomtatókiszolgáló 64 bites architektúrával rendelkezik, akkor válassza az **x86** lehetőséget. Ezután kattintson a **Következő (Next)** gombra.
  6. Kattintson a **Saját lemez... (Have Disk...)** gombra.
  7. A **Telepítés lemezről (Install From Disk)** ablakban nyissa meg a letöltött nyomtatóillesztő „Driver” mappáját, adja meg az „inf” fájlt, és kattintson az **OK** gombra.
  8. Jelölje ki a használni kívánt nyomtatót, és kattintson a **Következő (Next)** gombra.

### »» Megjegyzés

- Ha hibaüzenet jelent meg, akkor válasszon ki egy másik nyomtatót.

9. Kattintson a **Befejezés (Finish)** gombra

Készen van a beállítás a nyomtatókiszolgálón. Ezután állítsa be az ügyfél rendszereket.

6. Az ügyfélszámítógépen nyissa meg az Intézőt (Explorer), és kattintson duplán a megosztani kívánt nyomtató ikonjára

7. Az ablakban megjelenő utasításokat követve telepítse a nyomtatóillesztőt

Készen van a beállítás az ügyfélrendszeren.

A 6. és 7. lépést másik ügyfélszámítógépen végzett beállítás esetén is hajtsa végre.

## A nyomtató megosztásával kapcsolatos megszorítások

Ha az XPS nyomtatóillesztőt használja, a következő leírásban a „Canon IJ Preview” szöveget helyettesítse be a „Canon IJ XPS Preview” szöveggel.

A nyomtató hálózati környezetben történő használatára néhány megszorítás vonatkozik. Ellenőrizze a saját környezetének megfelelő megszorításokat.

### A nyomtató megosztásával kapcsolatos megszorítások

- Ha a rendszer az „ntprint.inf” fájlt kéri, amikor az illesztőprogramot a **Nyomtató hozzáadása (Add Printer)** ablakból telepíti, a következők szerint adja meg a fájlt:
  1. Indítsa el a különböző architektúrájú nyomtatókiszolgálón és ügyfélszámítógépen az Intézőt (Explorer), illessze be a következő elérési útvonalat a címsorba, és nyomja meg az Enter billentyűt:  
%windir%\system32\driverstore\
  2. Kattintson a jobb egérgombbal a **FileRepository** mappára, majd kattintson a **Tulajdonságok (Properties)** pontra.
  3. A **Megosztás (Sharing)** lapon kattintson a **Megosztás (Share)** gombra.
  4. A nyomtatókiszolgálón megjelenő üzenetablakban adja meg a 3. lépésben megosztott mappában található „ntprint.inf\_xxxxxxx” fájlt, és kattintson az **OK** gombra.  
Ha a fájlból több példány is van, akkor a legfrissebb dátumút és időpontút válassza.

### A nyomtató megosztásával és használatával kapcsolatos megszorítások

- Megjelenhet egy, a nyomtatás befejezését jelző üzenet. Az üzenet letiltásához kövesse az alábbi eljárást.
  - Windows 10, Windows 8.1, Windows 8, Windows Server 2012 R2 és Windows Server 2012 használata esetén:  
Az ügyfélrendszer **Eszközök és nyomtatók (Devices and Printers)** ablakában jelölje ki a nyomtatót a **Nyomtatók (Printers)** eleménél, majd kattintson a parancssávban a **Nyomtatókiszolgáló tulajdonságai (Print server properties)** lehetőségre.  
Törölje a jelet a **Tájékoztató üzenetek megjelenítése hálózati nyomtatókhoz (Show informational notifications for network printers)** jelölőnégyzetből az **Egyebek (Advanced)** lapon, majd indítsa újra a számítógépet.
  - Windows 7 és Windows Server 2008 R2 használata esetén:  
Az ügyfélrendszer **Eszközök és nyomtatók (Devices and Printers)** ablakában jelölje ki a nyomtatót a **Nyomtatók és Faxok (Printers and Faxes)** eleménél, majd kattintson a parancssávban a **Nyomtatókiszolgáló tulajdonságai (Print server properties)** lehetőségre.  
Törölje a jelet a **Tájékoztató üzenetek megjelenítése hálózati nyomtatókhoz (Show informational notifications for network printers)** jelölőnégyzetből az **Egyebek (Advanced)** lapon, majd indítsa újra a számítógépet.
  - Windows Vista használata esetén:  
Nyomja le az Alt billentyűt az ügyfélrendszer **Nyomtatók (Printers)** ablakában, és a megjelenő **Fájl (File)** menüből válassza a következőket: **Futtatás rendszergazdaként (Run as administrator) -> Kiszolgáló tulajdonságai... (Server Properties...)**.  
Törölje a jelet a **Tájékoztató üzenetek megjelenítése hálózati nyomtatókhoz (Show**



- informational notifications for network printers**) jelölőnégyzetből az **Egyebek (Advanced)** lapon, majd indítsa újra a számítógépet.
- Windows Server 2008 használata esetén:

Az ügyfélrendszer **Nyomatók (Printers)** ablakában kattintson a **Fájl (File)** menü **Kiszolgáló tulajdonságai... (Server Properties...)** elemére.

Törölje a jelet a **Tájékoztató üzenetek megjelenítése hálózati nyomtatókhoz (Show informational notifications for network printers)** jelölőnégyzetből az **Egyebek (Advanced)** lapon, majd indítsa újra a számítógépet.
  - A kétirányú kommunikáció le lesz tiltva, így nem biztos, hogy helyesen fel lehet ismerni a nyomtató állapotát.

Ha egy ügyfél felhasználó akkor nyitja meg a nyomtatóillesztő tulajdonságait, és akkor kattint rá az **OK** gombra, amikor a **Portok (Ports)** lapon nincs bejelölve a **Kétirányú támogatás engedélyezése (Enable bidirectional support)** jelölőnégyzet, akkor előfordulhat, hogy a nyomtatókiszolgálón is le lesz tiltva a kétirányú kommunikáció.

Ez esetben jelölje be a **Kétirányú támogatás engedélyezése (Enable bidirectional support)** jelölőnégyzetet mind a nyomtatókiszolgálón, mind az ügyfél rendszeren.
  - Ha ügyfélrendszerrel nyomtat, a Canon IJ megtekintő nem használható.
  - Ha a **Karbantartás (Maintenance)** lap funkciói nem állíthatók be megfelelően egy ügyfélrendszeren, előfordulhat, hogy szürkén jelennek meg. Ebben az esetben a nyomtatókiszolgálóról módosítsa a beállításokat.

A nyomtatókiszolgáló beállításainak módosítása esetén törölni kell a megosztott nyomtató ikonját az ügyfél rendszerrel, majd ismét meg kell adni a megosztási beállításokat az ügyfél rendszeren.
  - Ha a nyomtatókiszolgálón és az ügyfélrendszeren ugyanaz az illesztőprogram van telepítve, akkor automatikusan létrejöhét a hálózati nyomtató ikonja.
  - Ha hiba történik, amikor egy ügyfélszámítógépről nyomtat a megosztott nyomtatóval, akkor a Canon IJ állapotmonitor hibaüzenete megjelenik mind az ügyfélszámítógépen, mind a nyomtatókiszolgálón. Ha a dokumentum rendben kinyomtatódik, akkor a Canon IJ állapotmonitor csak az ügyfélszámítógépen jelenik meg.

## Rendszergazdai jelszó

A használt nyomtatótól függően elképzelhető, hogy a nyomtatóhoz a vásárláskor már meg van adva egy rendszergazdai jelszó.

A jelszó vagy „canon”, vagy a nyomtató sorozatszám, ha meg van adva.

### Az a modell, amelynek rendszergazdai jelszava „canon”:

MG7500 series, MG6700 series, MG6600 series, MG5600 series

MG2900 series, MX490 series, MB5300 series, MB5000 series

MB2300 series, MB2000 series, E480 series, E460 series

iP110 series, iB4000 series, PRO-100S series, PRO-10S series

- A fenti modellek estén a vásárláskor az „ADMIN” felhasználónév is meg lett adva.
- A módosítandó jelszó karaktereire a következő korlátozások érvényesek:
  - A jelszó megadásakor 0–32 karaktert használjon.
  - Egybájtos alfanumerikus karakterek megengedettek.
- Biztonsági okokból javasoljuk, hogy legalább 6 alfanumerikus karaktert használjon.

### Az a modell, amelynek rendszergazdai jelszava a sorozatszám:

- A fenti modellektől eltérő modellek esetén a nyomtató sorozatszám a rendszergazdai jelszó.

#### ■ [A sorozatszám helye](#)

- A módosítandó jelszó karaktereire a következő korlátozások érvényesek:
  - A jelszó megadásakor 4–32 karaktert használjon.
  - Egybájtos alfanumerikus karakterek megengedettek.
- Biztonsági okokból javasoljuk, hogy legalább 6 alfanumerikus karaktert használjon.

## ▶▶▶ Fontos

- A jelszó az alábbi eszközök valamelyikével módosítható. (Bizonyos nyomtatókon nem áll rendelkezésre az eszközök mindegyike.)
  - A nyomtató kezelőpanele
  - IJ Network Tool
  - A Canon egyes alkalmazásaiban megjelenő, a nyomtatóról tájékoztató képernyő
  - IJ Network Device Setup Utility\*
- \* Csak Windows esetén
- Ha a jelszó módosításakor a nyomtatót közösen használja egy másik számítógéppel, és nem ismeri a jelszót, akkor kérdezze meg a használt nyomtató rendszergazdájától.
- A jelszót úgy tudja alapértelmezett értékére visszaállítani, hogy inicializálja a nyomtató beállításait.

Ha többet szeretne megtudni a nyomtató inicializálásáról, akkor keressen rá az „UG067” vagy az „UG505” kulcsszóra a nyomtató online kézikönyvében, és olvassa el az ott található utasításokat.

---

# Jelszó és cookie

## Jelszó

## Cookie

### Jelszó

Amikor megjelenik a hitelesítési képernyő, adja meg a jelszót.

#### Rendszergazdai jelszó

A használt nyomtatótól függően előfordulhat, hogy a felhasználónevet és a jelszót is meg kell adnia. A felhasználónévvel kapcsolatban a fenti hivatkozás ad további tájékoztatást.

#### Fontos

- A használt nyomtatótól függően egy üzenet figyelmeztetheti arra, hogy nincsenek ellenőrizve az azonosító adatok.
- Javasoljuk, hogy változtassa meg a jelszót.

### Cookie

A cookie lehetővé teszi, hogy a webhely gazdája a felhasználóra vonatkozó adatokat vagy a felhasználó hozzáférési naplóját webböngészőn keresztül ideiglenesen az egyes számítógépekre mentse.

A nyomtató egy vagy több cookie-t küldhet az Ön kommunikációs eszközére a **Remote UI** felhasználóinak ellenőrzése céljából és annak lehetővé tétele érdekében, hogy a nyomtató hasznos információkkal láthassa el az egyes felhasználókat.

#### Fontos

- A legtöbb böngésző automatikusan elfogadja a cookie-kat, de Ön módosíthatja a böngésző beállításait úgy, hogy az ne fogadja el a cookie-kat.  
Ha úgy módosítja a böngészőjét, hogy az ne fogadja el a cookie-kat, akkor nem tud bejelentkezni a **Remote UI** felületre, és annak egyetlen funkcióját sem tudja használni.

#### Megjegyzés

- A **Remote UI** használatához az alábbi operációs rendszereket, illetve webes böngészőket használhatja.
  - iOS-alapú eszközök:  
Operációs rendszer: iOS 7.0 vagy újabb  
Böngésző: Az iOS-alapú eszköz alapértelmezett böngészője (mobileszközökre készült Safari)
  - Android-alapú eszközök:  
Operációs rendszer: Android 4.0 vagy újabb  
Böngésző: Az Android-alapú eszköz alapértelmezett böngészője (böngésző vagy Chrome)
  - Mac OS-alapú eszközök:  
Operációs rendszer: Mac OS X v.10.6 vagy újabb

Böngésző: Safari 5.1 vagy újabb

- Windows-alapú eszközök:

Operációs rendszer: Windows Vista SP2 vagy újabb

Böngésző: Internet Explorer 9 vagy újabb / Google Chrome 41.0.2272.118m vagy újabb / Mozilla Firefox 37.0.1 vagy újabb

---

## A nyomtató sorozatszámának helye

A sorozatszám a nyomtatóra ragasztott fehér címkére nyomtatva található. A sorozatszám 9 alfanumerikus karakterből áll (4 betűt 5 számjegy követ).

Példa:

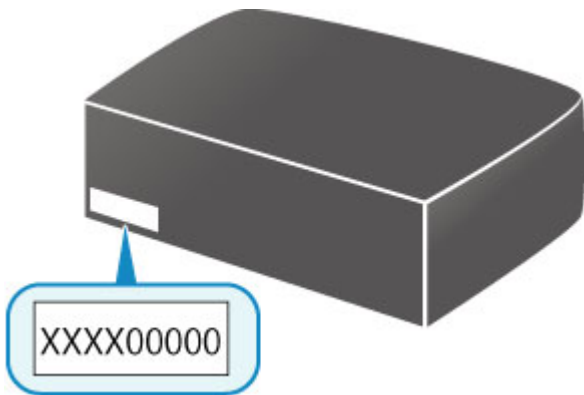

### »» Megjegyzés

- A sorozatszámot – a használt nyomtatótól függően – úgy nézheti meg, hogy kinyomtatja a nyomtató hálózati beállítási adatait. Ha többet szeretne megtudni a nyomtatásról, akkor keressen rá az „NR044” kulcsszóra a nyomtató online kézikönyvében, és olvassa el az ott található utasításokat.

## A főtanúsítvány bejegyzése a webböngészőbe

Amikor első alkalommal jeleníti meg a **Remote UI** felületet az okostelefonján, a táblagépen vagy a számítógépen, töltsse le a főtanúsítványt, és jegyezze be a webböngészőbe. Megtörténik a biztonságos kapcsolat visszaigazolása, és nem jelenik meg üzenet.

Ha további részleteket szeretne megtudni, akkor keressen rá az „AF111” kulcsszóra a nyomtató online kézikönyvében, és olvassa el az ott található utasításokat.

# Nyomtatás

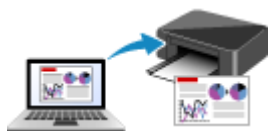

**Nyomtatás számítógépről**



**Nyomtatás okostelefonról vagy  
táblagépről**



**Nyomtatás a kezelőpanel használatával**



**Papírbeállítások**



## **Nyomtatás számítógépről**

- **Nyomtatás alkalmazássonvből (Windows nyomtatóillesztő)**
- **Nyomtatás alkalmazássonvből (Mac OS nyomtatóillesztő)**
- **Nyomtatás Canon alkalmazássonvből használatával**
- **Nyomtatás webszolgáltatás használatával**
- **Nyomtatás AirPrint-nyomtatásra képes nyomtatóval Macintoshról**

## Nyomtatás alkalmazásszoftverből (Windows nyomtatóillesztő)

- Nyomtatás az Easy Setup segítségével 🏆 **Alapszintű**
- Különböző nyomtatási eljárások
- A nyomtatási minőség módosítása és a képadatok javítása
- A nyomtatóillesztő áttekintése
- A nyomtatóillesztő leírása
- Az MP Drivers frissítése

## Nyomtatás az Easy Setup segítségével

Ez a rész azt ismerteti, miként adhatók meg egyszerűen a [Gyorsbeállítás \(Quick Setup\) lapon](#) elérhető beállítások, amelyek lehetővé teszik a nyomtató számára a megfelelő nyomtatást.

### Nyomtatás az Easy Setup segítségével

1. [Ellenőrizze, hogy a nyomtató be van-e kapcsolva](#)
2. [Töltsön papírt](#) a nyomtatóba
3. Nyissa meg a [nyomtatóillesztő beállító ablakát](#).
4. Válasszon ki egy gyakran használt nyomtatási profilt.

A **Gyorsbeállítás (Quick Setup)** lap **Gyakran használt beállítások (Commonly Used Settings)** listájából válassza ki a célnak megfelelő nyomtatási profilt.

Amikor nyomtatási profilt választ, a **További funkciók (Additional Features)**, a **Hordozótípus (Media Type)** és a **Nyomtató papírmérete (Printer Paper Size)** beállítások automatikusan felveszik az előre beállított értékeket.

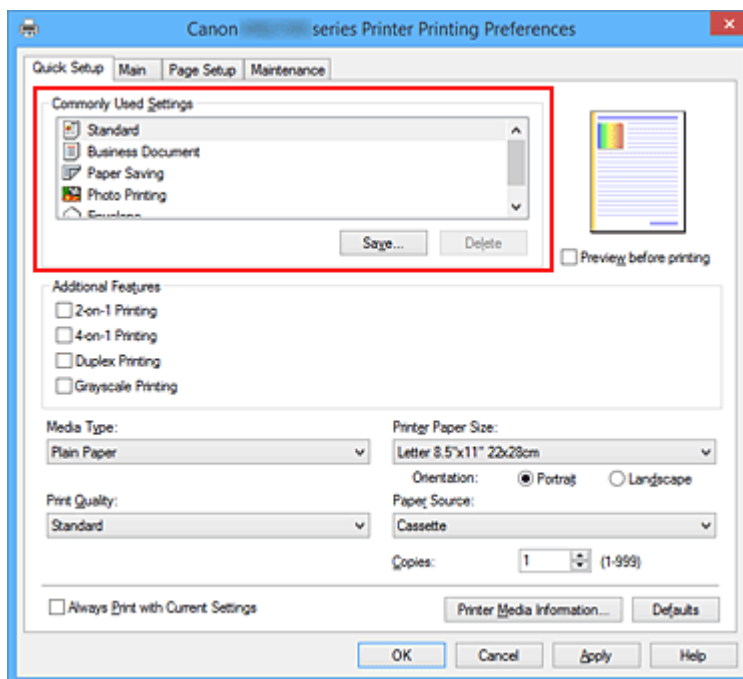

5. Válassza ki a nyomtatás minőségét.

Céljainak megfelelően válassza ki a **Magas (High)** vagy a **Normál (Standard)** értéket a **Nyomtatási minőség (Print Quality)** beállításnál.

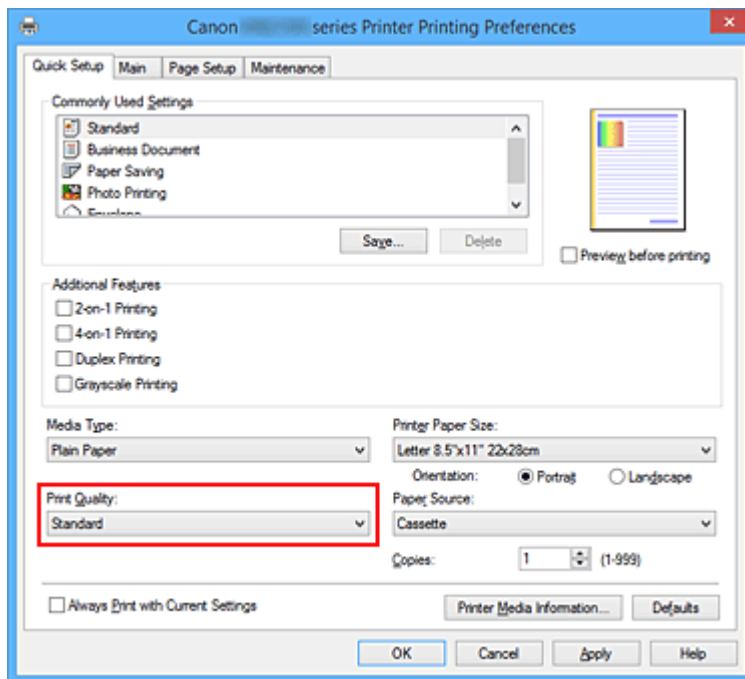

## Fontos

- A nyomtatási minőség választható beállításai a nyomtatási profiltól függően változhatnak.

6. Fejezze be a beállítást.

Kattintson az **OK** gombra.

Nyomatáskor a dokumentumot a rendszer a célnak megfelelő beállításokkal nyomtatja ki.

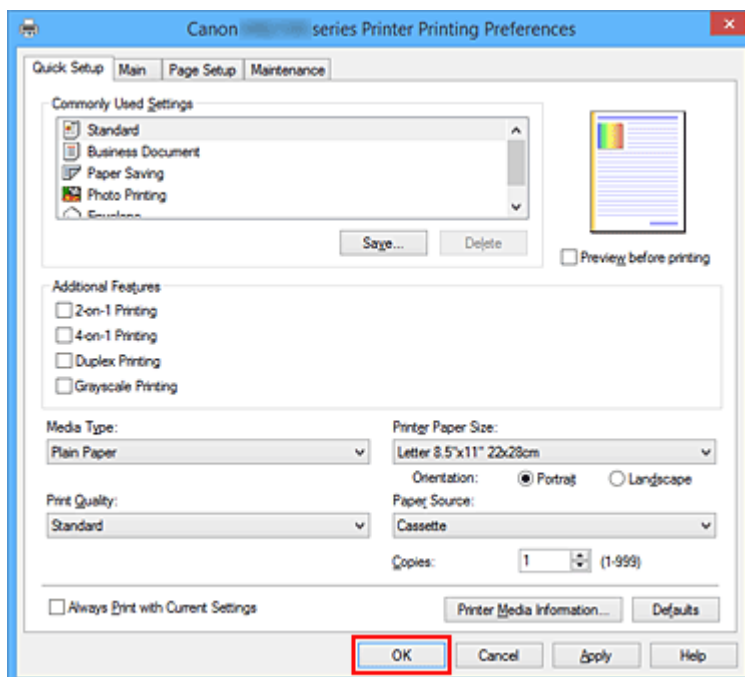

## Fontos

- Ha bejelöli a **Mindig a jelenlegi beállításokkal nyomtasson (Always Print with Current Settings)** jelölőnégyzetet, akkor a **Gyorsbeállítás (Quick Setup)**, a **Fő (Main)** és az **Oldalbeállítás (Page**

**Setup)** fűleken megadott összes beállítás mentődik, és a következő alkalommal is nyomtathat ugyanezekkel a beállításokkal.

- A **Gyakran használt beállítások (Commonly Used Settings)** ablakban kattintson a **Mentés... (Save...)** gombra a [megadott beállítások bejegyzéséhez](#).

## »» Megjegyzés

- Ha a nyomtatóillesztőbeli papírbeállítások eltérnek a kazetta nyomtatóban megadott papíradataitól, akkor hibaüzenet jelenhet meg. A hiba esetén végrehajtandó teendőkre vonatkozóan lásd: „[Papírbeállítások](#)”.

Ha meg szeretné nézni a nyomtató aktuális beállításait, vagy ha érvényre szeretné juttatni a nyomtató beállításait a nyomtatóillesztőben, akkor kattintson a **Gyorsbeállítás (Quick Setup)** lap **Nyomtató hordozóadatai... (Printer Media Information...)** elemére, és a megjelenő párbeszédpanelen adja meg a beállításokat.

Arról hogy a kazetta papíradatait hogyan lehet megadni a nyomtatóban, itt olvashat:

- [Papírbeállítások a nyomtatóillesztőben és a nyomtatón \(hordozótípus\)](#)
- [Papírbeállítások a nyomtatóillesztőben és a nyomtatón \(papírméret\)](#)

## Papírbeállítások ellenőrzése és beállítások érvényre juttatása a nyomtatóillesztőben

1. Nyissa meg a nyomtatóillesztő beállító ablakát
2. Kattintson a **Nyomtató hordozóadatai... (Printer Media Information...)** elemre a **Gyorsbeállítás (Quick Setup)** lapon.  
Megjelenik a **Nyomtató hordozóadatai (Printer Media Information)** párbeszédpanel.

3. Válassza a **Papírforrás (Paper Source)** lehetőséget

A **Papírforrás (Paper Source)** elemnél ellenőrizze a beállításokat, vagy válasszon ki egy új papírforrást.

A nyomtató aktuális beállításai a **Hordozótípus (Media Type)** és a **Lapméret (Page Size)** mezőben jelennek meg.

4. Juttassa érvényre a beállításokat

Ha érvényre szeretné juttatni a nyomtató beállításait a nyomtatóillesztőben, akkor kattintson a **Beállítás (Set)** elemre.

## »» Megjegyzés

- Ha a nyomtatón a hordozótípus beállítása Hagaki, Ink Jet Hagaki vagy Hagaki K, vagy ha a nyomtatón a kimeneti papírméret 2L/13x18cm(5"x7"), akkor a **Beállítás (Set)** elemre kattintva jelenítse meg a párbeszédpanelt.  
Válassza ki a célnak megfelelő hordozótípust és papírméretet, majd kattintson az **OK** gombra.
- Ha a nyomtatón nincs beállítva a hordozótípus és a kimeneti papírméret, akkor a **Beállítás (Set)** elem szürkén jelenik meg, és nem lehet rákattintani.

- Ha le van tiltva a nyomtatóval való kommunikáció, akkor nem jelenik meg a **Nyomtató hordozóadatai... (Printer Media Information...)** elem, illetve a nyomtató hordozóra vonatkozó adatai nem kérhetők le a nyomtatóról.

## Papírbeállítások a nyomtatóillesztőben és a nyomtatón (hordozótípus)

Ha ezt a nyomtatót használja, akkor a nyomtatási célnak megfelelő hordozótípus és [papírméret](#) kiválasztásával érhető el a legjobb nyomtatási eredmények.

Ezzel a nyomtatóval az alábbi hordozótípusokat használhatja.

### Canon gyártmányú papírok (dokumentumok nyomtatása)

| Hordozó neve <Modell száma>            | Hordozótípus (Media Type) a nyomtatóillesztőben | A nyomtatóba bejegyzett papírinformáció |
|--|---|---|
| Canon Red Label Superior <WOP111>      | <b>Normál papír (Plain Paper)</b>               | Normál papír                            |
| Canon Océ Office Colour Paper <SAT213> | <b>Normál papír (Plain Paper)</b>               | Normál papír                            |

### Canon gyártmányú papírok (fotók nyomtatása)

| Hordozó neve <Modell száma>          | Hordozótípus (Media Type) a nyomtatóillesztőben | A nyomtatóba bejegyzett papírinformáció |
|--------------------------------------|---|---|
| Photo Paper Plus Glossy II <PP-201>  | <b>Photo Paper Plus Glossy II</b>               | Plus Glossy II                          |
| Photo Paper Pro Luster <LU-101>      | <b>Photo Paper Pro Luster</b>                   | Pro Luster                              |
| Photo Paper Plus Semi-gloss <SG-201> | <b>Photo Paper Plus Semi-gloss</b>              | Plus Semi-gloss                         |
| Photo Paper Glossy <GP-501/GP-601>   | <b>Glossy Photo Paper</b>                       | Glossy                                  |
| Matte Photo Paper <MP-101>           | <b>Matte Photo Paper</b>                        | Matte                                   |

### Canon gyártmányú papírok (üzleti levelek nyomtatása)

| Hordozó neve <Modell száma>     | Hordozótípus (Media Type) a nyomtatóillesztőben | A nyomtatóba bejegyzett papírinformáció |
|---------------------------------|---|---|
| High Resolution Paper <HR-101N> | <b>High Resolution Paper</b>                    | High-Res Paper                          |

### Kereskedelmi forgalomban kapható papírok

| Hordozó neve                             | Hordozótípus (Media Type) a nyomtatóillesztőben | A nyomtatóba bejegyzett papírinformáció |
|--|---|---|
| Normál papír (újrafeldolgozott papír is) | <b>Normál papír (Plain Paper)</b>               | Normál papír                            |
| Borítékok                                | <b>Boríték (Envelope)</b>                       | Boríték                                 |
| Címke papír                              | <b>Címkepapír (Label Paper)</b>                 | Címkepapír                              |

## Papírbeállítások a nyomtatóillesztőben és a nyomtatón (papírméret)

Ha ezt a nyomtatót használja, akkor a nyomtatási célnak megfelelő papírméret kiválasztásával érhető el a legjobb nyomtatási eredmények.

Ezzel a nyomtatóval az alábbi papírméreteket használhatja.

| Nyomtató papírmérete (Printer Paper Size) a nyomtatóillesztőben             | A nyomtatóba bejegyzett papírinformáció |
|---|---|
| Letter 22x28cm 8.5"x11" (Letter 8.5"x11" 22x28cm)                           | Letter                                  |
| Legal 22x36cm 8.5"x14" (Legal 8.5"x14" 22x36cm)                             | Legal                                   |
| Executive 184.2x266.7mm 7.25"x10.5" (Executive 7.25"x10.5" 184.2x266.7mm)   | Executive                               |
| A6  | A6                                      |
| A5  | A5                                      |
| A4  | A4                                      |
| B5  | B5                                      |
| Oficio 215.9x317.5mm 8.5"x12.5" (Oficio 8.5"x12.5" 215.9x317.5mm)           | Oficio                                  |
| B-Oficio 216.0x355.0mm 8.5"x14" (B-Oficio 8.5"x14" 216.0x355.0mm)           | B-Oficio                                |
| M-Oficio 216.0x341.0mm 8.50"x13.43" (M-Oficio 8.50"x13.43" 216.0x341.0mm)   | M-Oficio                                |
| Foolscap 215.9x330.2mm 8.5"x13" (Foolscap 8.5"x13" 215.9x330.2mm)           | Foolscap                                |
| Legal (India) 215x345mm 8.46"x13.58" (Legal (India) 8.46"x13.58" 215x345mm) | Legal(India)                            |
| 10x15cm 4"x6" (4"x6" 10x15cm)   | KG/10x15cm(4x6)                         |
| 13x18cm 5"x7" (5"x7" 13x18cm)   | 2L/13x18cm(5x7)                         |
| 20x25cm 8"x10" (8"x10" 20x25cm)   | 20x25cm(8"x10")                         |
| L 89x127mm  | L(89x127mm)                             |
| 2L 127x178mm  | 2L/13x18cm(5x7)                         |
| Boríték kereskedelmi 10 (Envelope Com 10)                                   | Boríték keresk. 10                      |
| Boríték DL (Envelope DL)  | Boríték DL                              |
| Yougata 4 105x235mm (Yougata 4 4.13"x9.25")                                 | Yougata 4                               |
| Yougata 6 98x190mm (Yougata 6 3.86"x7.48")                                  | Yougata 6                               |



|   |                 |
|---|-----------------|
| <b>C5 boríték (Envelope C5)</b>   | C5 boríték      |
| <b>Monarch boríték 98.4x190.5mm 3.88"x7.5" (Envelope Monarch 3.88"x7.5" 98.4x190.5mm)</b> | Monarch boríték |
| Egyéni méret  | Egyéb           |

## **Különböző nyomtatási eljárások**

- ▶ **Lapméret és -Tájolás beállítása**
- ▶ **A példányszám és a nyomtatási sorrend beállítása**
- ▶ **A kötési margó megadása**
- ▶ **Laphoz igazított nyomtatás**
- ▶ **Igazítás lapmérethez**
- ▶ **Oldalelrendezéses nyomtatás**
- ▶ **Mozaik/poszter nyomtatása**
- ▶ **Füzetnyomtatás**
- ▶ **Kétoldalas nyomtatás**
- ▶ **Bélyegző/Háttér nyomtatása**
- ▶ **Bélyegző regisztrálása**
- ▶ **Képadat regisztrálása háttérként való használathoz**
- ▶ **A borítéknyomtatás beállítása**
- ▶ **Nyomtatás levelezőlapokra**
- ▶ **A nyomtatási eredmények megjelenítése nyomtatás előtt**
- ▶ **A papír méretének beállítása (Egyéni méret)**
- ▶ **A nyomtatandó dokumentum szerkesztése és a nyomtatási előzmények között szereplő dokumentumok újbóli kinyomtatása**

## Lapméret és -Tájolás beállítása

A papírméretet és a tájolást alapvetően az alkalmazás határozza meg. Ha az **Oldalbeállítás (Page Setup)** lapon megadott **Lapméret (Page Size)** és **Tájolás (Orientation)** beállítás megegyezik az alkalmazásban megadott értékekkel, nem szükséges elvégezni a beállításokat az **Oldalbeállítás (Page Setup)** lapon.

Ha az alkalmazásban nem lehet beállítani a lapméretet és a tájolást, akkor a következőképpen adhatja meg ezeket az értékeket:

A **Gyorsbeállítás (Quick Setup)** lapon megadhatja a lapméretet és tájolást is.

1. Nyissa meg a [nyomtatóillesztő beállító ablakát](#).

2. Válassza ki a papírméretet.

Válasszon egy papírméretet az **Oldalbeállítás (Page Setup)** lap **Lapméret (Page Size)** listájából.

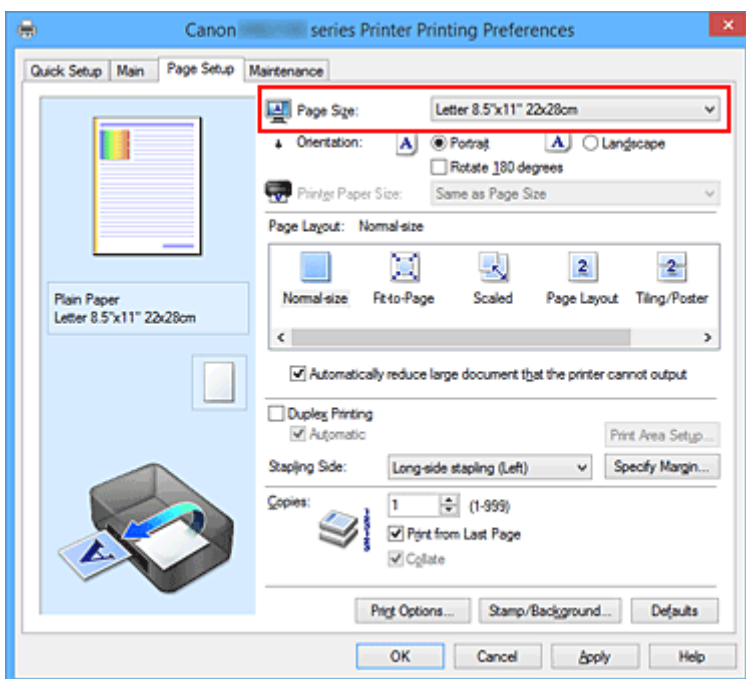

3. Adja meg a **Tájolás (Orientation)** beállítás értékét.

Válassza ki a **Tájolás (Orientation)** módjaként az **Álló (Portrait)** vagy a **Fekvő (Landscape)** lehetőséget. Jelölje be az **Elforgat 180 fokkal (Rotate 180 degrees)** jelölőnégyzetet, ha nyomtatáskor szeretné 180 fokkal elforgatni az eredeti dokumentumot.

4. Fejezze be a beállítást.

Kattintson az **OK** gombra.

Nyomtatáskor a dokumentum a megadott lapméret és tájolás alapján lesz kinyomtatva.

### ➤➤➤ Megjegyzés

- Ha az **Oldalrendezés (Page Layout)** beállításnál a **Normál méret (Normal-size)** érték van megadva, megjelenik a **A nyomtató által nem kezelhető nagy dokumentumok autom. kicsinyítése (Automatically reduce large document that the printer cannot output)** négyzet.

A négyzetet általában bejelölve hagyhatja. Ha nyomtatáskor nem szeretné automatikusan kicsinyíteni a nyomtató által nem kezelhető nagy dokumentumokat, törölje a négyzet jelölését.

---

## A példányszám és a nyomtatási sorrend beállítása

A példányszám és a nyomtatási sorrend a következőképpen adható meg:

A **Gyorsbeállítás (Quick Setup)** lapon beállíthatja a példányszámot is.

1. Nyissa meg a [nyomtatóillesztő beállító ablakát](#).

2. Adja meg a nyomtatni kívánt példányok számát.

Adja meg a nyomtatni kívánt példányok számát az **Oldalbeállítás (Page Setup)** lap **Példányszám (Copies)** részén.

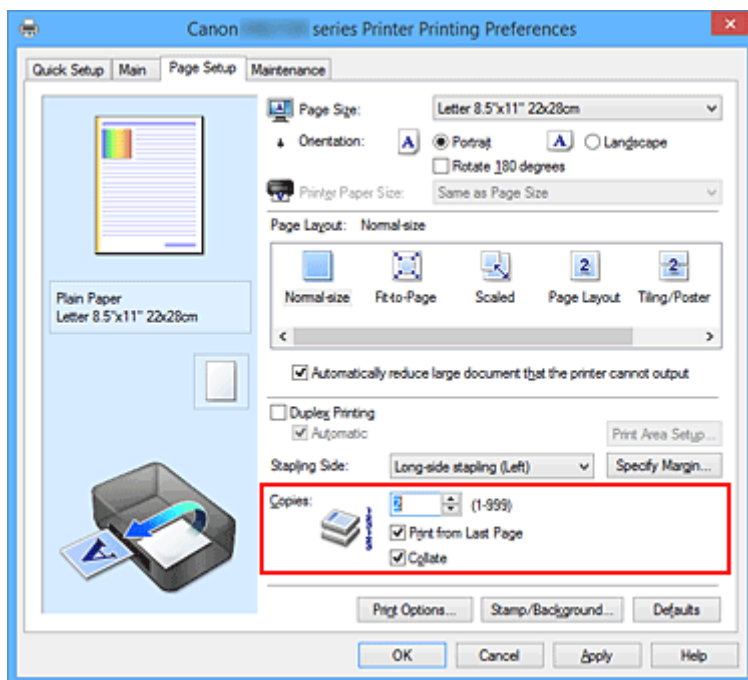

3. Adja meg a nyomtatás sorrendjét.

Ha az utolsó oldallal szeretné kezdeni a nyomtatást, jelölje be a **Nyomtatás az utolsó oldaltól (Print from Last Page)** jelölőnégyzetet, illetve törölje a jelölést, ha a nyomtatást az első oldallal szeretné kezdeni.

Jelölje be a **Szétválogatás (Collate)** jelölőnégyzetet, ha a dokumentum több példányát szeretné kinyomtatni, és azt szeretné, hogy az egyes másolatokban az oldalak egymás után következzenek. Törölje a jelölőnégyzet jelölését, ha az azonos lapszámú oldalakat akarja együtt kinyomtatni.

- **Nyomtatás az utolsó oldaltól (Print from Last Page):**  / **Szétválogatás (Collate):**

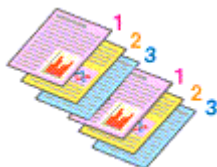

- **Nyomtatás az utolsó oldaltól (Print from Last Page):**  / **Szétválogatás (Collate):**

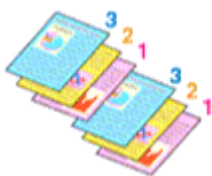

- **Nyomtatás az utolsó oldaltól (Print from Last Page):**  /**Szétválogatás (Collate):**

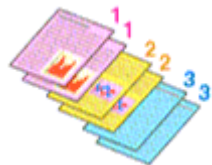

- **Nyomtatás az utolsó oldaltól (Print from Last Page):**  /**Szétválogatás (Collate):**

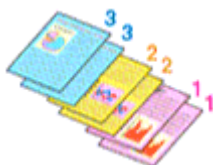

#### 4. Fejezze be a beállítást.

Kattintson az **OK** gombra.

A nyomtatás végrehajtásakor a megadott példányszámban és a megadott sorrendben fog végbemenni a nyomtatás.

### Fontos

- Ha annak az alkalmazásnak, amelyben a dokumentumot készítette, van ugyanilyen funkciója, a nyomtatóillesztőben adja meg a beállításokat. Ha a nyomtatási eredmény nem lenne megfelelő, az alkalmazásban adja meg a beállításokat. Ha a példányszámot és a nyomtatási sorrendet az alkalmazásban és a nyomtatóillesztőben is megadja, akkor előfordulhat, hogy a két példányszámérték össze lesz szorozva, illetve előfordulhat, hogy a megadott nyomtatási sorrend nem lesz alkalmazható.
- A **Nyomtatás az utolsó oldaltól (Print from Last Page)** szürkén, és nem érhető el, ha az **Oldalelrendezés (Page Layout)** beállításnál a **Mozaik/Poszter (Tiling/Poster)** érték van kiválasztva.
- Ha a **Füzet (Booklet)** lehetőséget választja az **Oldalelrendezés (Page Layout)** beállításnál, akkor a **Nyomtatás az utolsó oldaltól (Print from Last Page)** és a **Szétválogatás (Collate)** szürkén fog megjelenni és nem lesz beállítható.
- Ha a **Kétoldalas nyomtatás (Duplex Printing)** lehetőséget választja, akkor a **Nyomtatás az utolsó oldaltól (Print from Last Page)** szürkén fog megjelenni és nem lesz beállítható.

### Megjegyzés

- A **Nyomtatás az utolsó oldaltól (Print from Last Page)** és a **Szétválogatás (Collate)** beállításával elérheti, hogy a nyomtatáskor a példányok szét legyenek válogatva, és az utolsó lapnál kezdődjenek. Ezek a beállítások a következőkkel kombinálva használhatók: **Normál méret (Normal-size)**, **Laphoz igazított (Fit-to-Page)**, **Igazítás lapmérethez (Scaled)** és **Oldalelrendezés (Page Layout)**.

## A kötési margó megadása

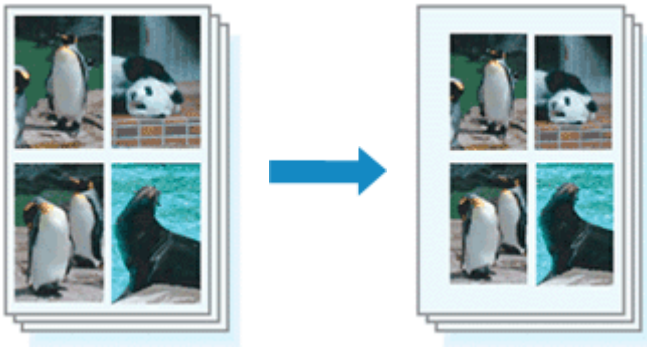

A kötési oldal és a kötési margó szélességének beállítása a következőképpen történik:

1. Nyissa meg a [nyomtatóillesztő beállító ablakát](#).

2. Adja meg a bekötni kívánt oldalt.

Ellenőrizze a kötési margó helyzetét az **Oldalbeállítás (Page Setup)** fül **Kötési oldal (Stapling Side)** részénél.

A nyomtató elemzi a **Tájolás (Orientation)** és az **Oldalelrendezés (Page Layout)** beállítást, majd automatikusan kiválasztja a legjobb kötési pozíciót. Ha módosítani szeretné a beállítást, válasszon egy értéket a listáról.

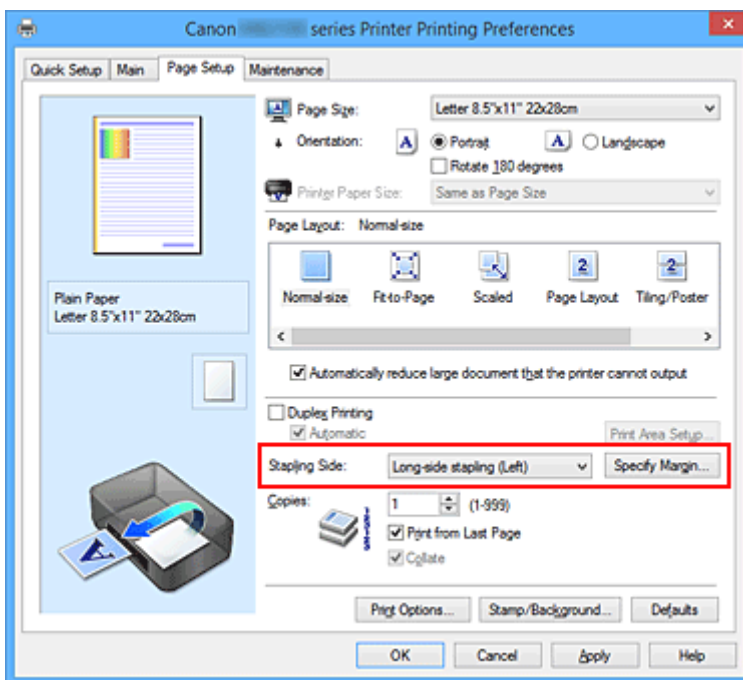

3. Állítsa be a margó szélességét.

Szükség esetén kattintson a **Margó megadása... (Specify Margin...)** gombra, adja meg a margó szélességét, majd kattintson az **OK** gombra.

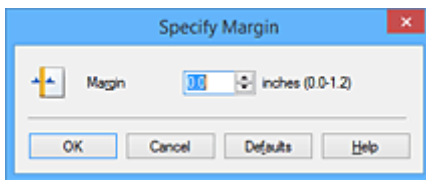

## »»» Megjegyzés

- A nyomtató automatikusan csökkenti a nyomtatási területet a kötési margónak megfelelően.

## 4. Fejezze be a beállítást.

Az **Oldalbeállítás (Page Setup)** lapon kattintson az **OK** gombra.

Nyomtatáskor az adatok a megadott kötési oldallal és a beállított szélességű margóval lesznek kinyomtatva.

## »»» Fontos

- A **Kötési oldal (Stapling Side)** és a **Margó megadása... (Specify Margin...)** szürkén jelenik meg és nem elérhető.
  - Az **Oldalelrendezés (Page Layout)** lehetőségénél **Mozaik/Poszter (Tiling/Poster)** vagy **Füzet (Booklet)** van kiválasztva
  - Ha **Igazítás lapmérethez (Scaled)** van kiválasztva az **Oldalelrendezés (Page Layout)** beállításnál (Ha **Kétoldalas nyomtatás (Duplex Printing)** is ki van választva, akkor csak **Kötési oldal (Stapling Side)** adható meg.)



## Laphoz igazított nyomtatás



Ha a dokumentumot a lap méretéhez illeszkedő módon, automatikusan nagyítva vagy kicsinyítve szeretné nyomtatni, tegye a következőket:

1. Nyissa meg a [nyomtatóillesztő beállító ablakát](#).
2. Kapcsolja be a laphoz igazított nyomtatást.

Válassza a **Laphoz igazított (Fit-to-Page)** beállítást az **Oldalbeállítás (Page Setup)** lap **Oldalelrendezés (Page Layout)** listájából.

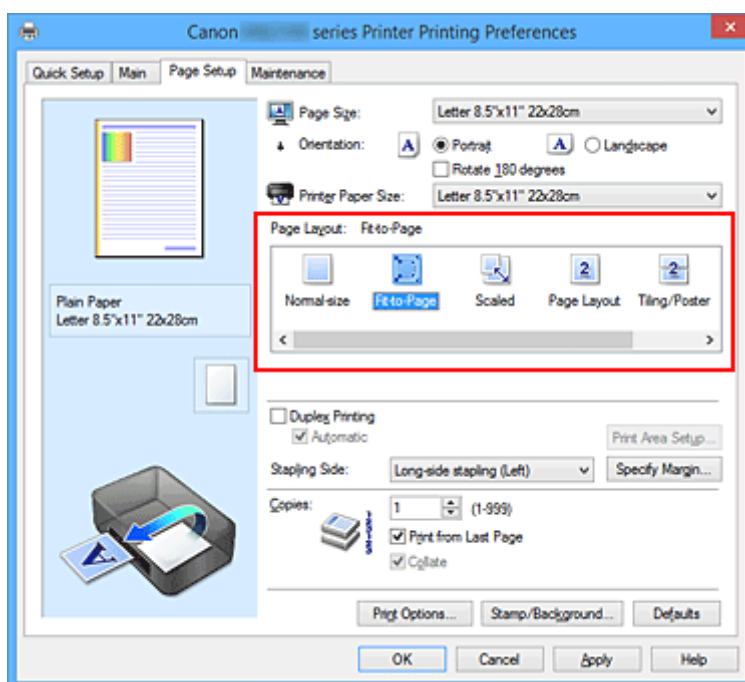

3. Válassza ki a dokumentum papírméretét.

A **Lapméret (Page Size)** beállításnál adja meg az alkalmazásban választott lapméretet.

4. Válassza ki a nyomtatási papírméretet.

Válassza ki a nyomtatóba töltött papírt a **Nyomtató papírmérete (Printer Paper Size)** listáról.

Ha a **Nyomtató papírmérete (Printer Paper Size)** beállítás értéke kisebb, mint a **Lapméret (Page**

**Size)** beállításé, a kép kicsinyítve lesz. Ha a **Nyomtató papírmérete (Printer Paper Size)** beállítás értéke nagyobb, mint a **Lapméret (Page Size)** beállításé, a kép nagyítva lesz.

Az aktuális beállítások a nyomtatóillesztő bal oldalán található beállítási előnézet részen láthatók.

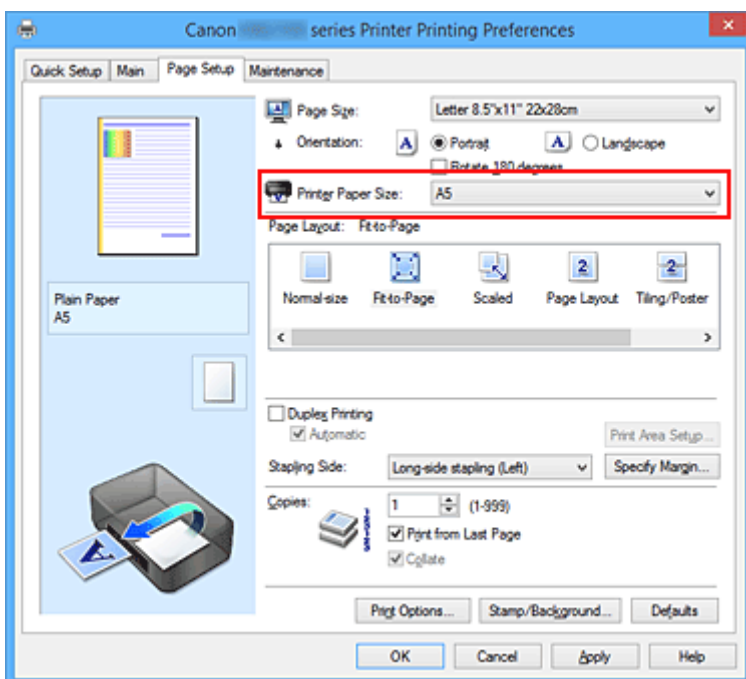

5. Fejezze be a beállítást.

Kattintson az **OK** gombra.

Nyomatáskor a dokumentum a lapmérethez lesz nagyítva vagy kicsinyítve.

## Igazítás lapmérethez



Ha a dokumentum oldalait nagyítva vagy kicsinyítve akarja nyomtatni, tegye a következőket:

1. Nyissa meg a [nyomtatóillesztő beállító ablakát](#).
2. Állítsa be a lapmérethez történő igazítást.

Válassza az **Igazítás lapmérethez (Scaled)** beállítást az **Oldalbeállítás (Page Setup)** lap **Oldalelrendezés (Page Layout)** listájából.

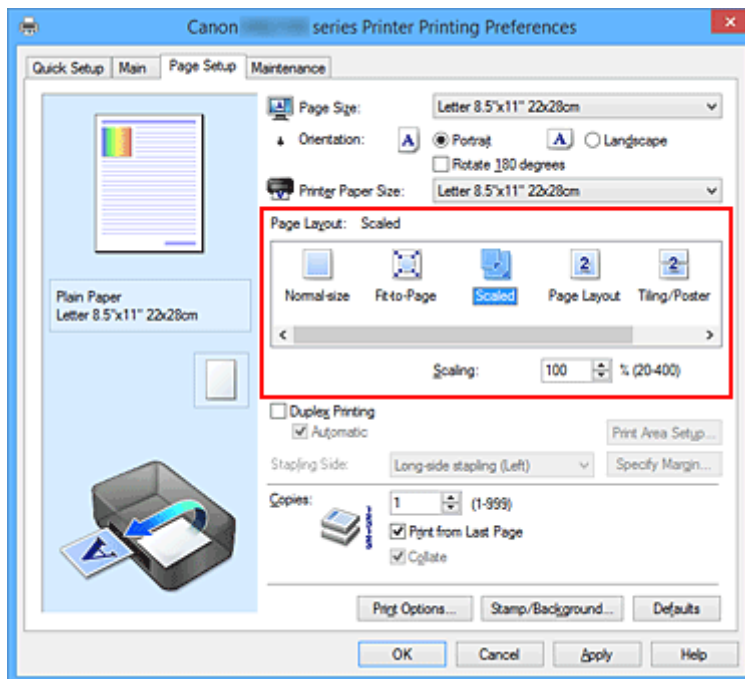

3. Válassza ki a dokumentum papírméretét.

A **Lapméret (Page Size)** beállításnál adja meg az alkalmazásban választott lapméretet.

4. Állítsa be az átméretezés mértékét az alábbi módok egyikén:

- Válassza ki a **Nyomtató papírmérete (Printer Paper Size)** értékét.

Ha a nyomtató papírmérete kisebb, mint a **Lapméret (Page Size)** beállítás értéke, a kép kicsinyítve lesz. Ha a nyomtató papírméret-beállításának értéke nagyobb, mint a **Lapméret (Page Size)** beállításé, a kép nagyítva lesz.

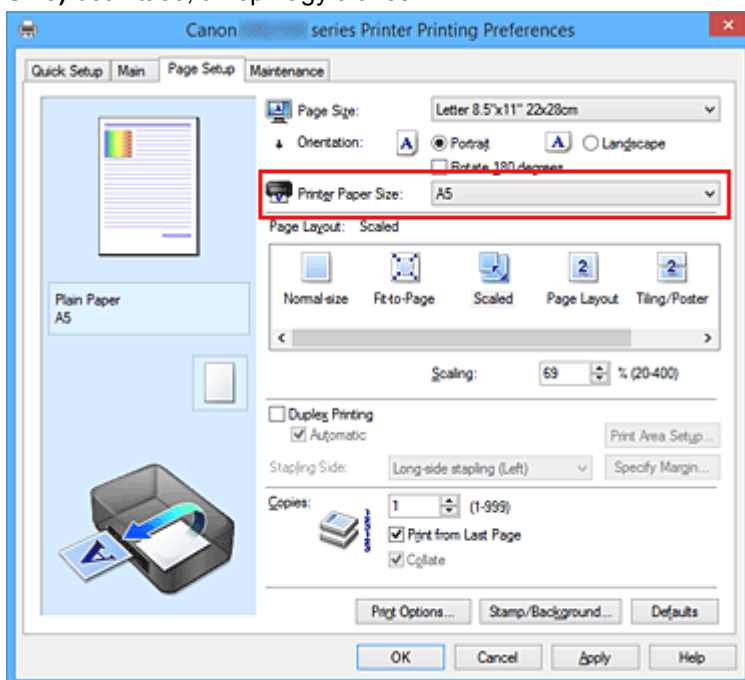

- Adja meg a nagyítás mértékét.

Írjon be közvetlenül egy értéket a **Lépték (Scaling)** mezőbe.

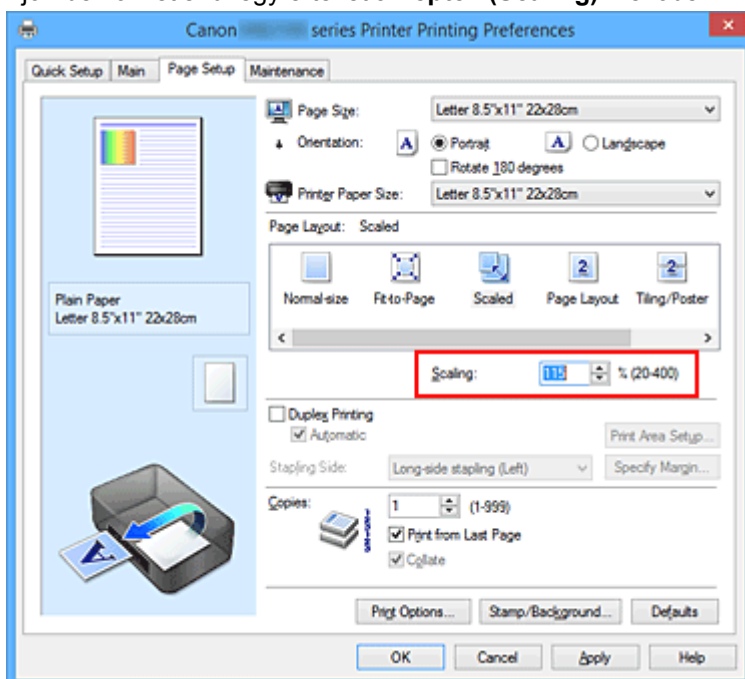

Az aktuális beállítások a nyomtatóillesztő bal oldalán található beállítási előnézet részen láthatók.

## 5. Fejezze be a beállítást.

Kattintson az **OK** gombra.

A nyomtatáskor a dokumentum a megadott léptékkel kerül nyomtatásra.

## Fontos

- Ha az eredeti létrehozásához használt alkalmazásszoftver tartalmaz „Igazítás lapmérethez” nyomtatási funkciót, akkor végezze el a beállításokat az alkalmazásszoftverében. A nyomtatóillesztőben már nem kell ugyanezeket a beállításokat megadni.

## Megjegyzés

- Az **Igazítás lapmérethez (Scaled)** beállítás kiválasztása módosítja a dokumentum nyomtatandó területét.

# Oldalelrendezéses nyomtatás

Az oldalelrendezéses nyomtatás segítségével egyetlen lapra több oldalt is nyomtathat.



Az oldalelrendezéses nyomtatás a következőképpen végezhető:

1. Nyissa meg a [nyomtatóillesztő beállító ablakát](#).
2. Állítsa be az oldalelrendezéses nyomtatást.

Válassza az **Oldalelrendezés (Page Layout)** beállítást az **Oldalbeállítás (Page Setup)** lap **Oldalelrendezés (Page Layout)** listájából.

Az aktuális beállítások a nyomtatóillesztő bal oldalán található beállítási előnézet részen láthatók.

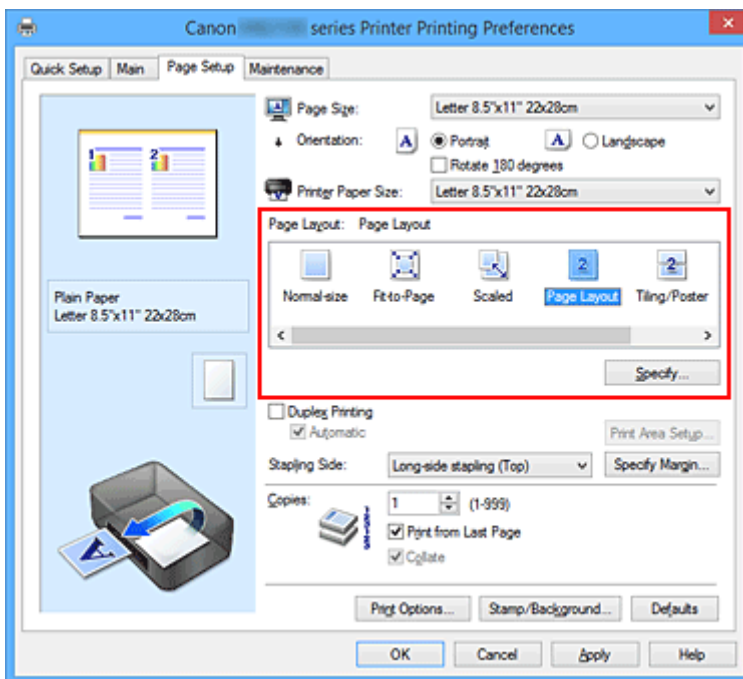

3. Válassza ki a nyomtatási papírméretet.

Válassza ki a nyomtatóba töltött papírt a **Nyomtató papírmérete (Printer Paper Size)** listáról.

4. Állítsa be az egy lapra nyomtatni kívánt oldalak számát és az oldalak sorrendjét.

Ha szükséges, kattintson a **Beállítás... (Specify...)** gombra, adja meg a következő beállításokat az **Oldalelrendezésés nyomtatás (Page Layout Printing)** párbeszédpanelen, majd kattintson az **OK** gombra.

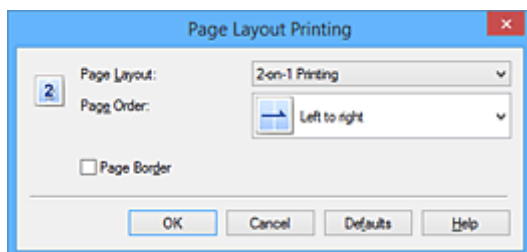

#### **Oldalelrendezés (Page Layout)**

Ha meg szeretné változtatni az egy lapra nyomtatandó oldalak számát, válassza ki a kívánt számot a listából.

#### **Oldalsorrend (Page Order)**

Az oldalak sorrendjének megváltoztatásához válasszon másik helyezési módot a listából.

#### **Oldalszegély (Page Border)**

Ha szegélyt szeretne helyezni a dokumentum oldalai köré, jelölje be ezt a jelölőnégyzetet.

### 5. Fejezze be a beállítást.

Az **Oldalbeállítás (Page Setup)** lapon kattintson az **OK** gombra.

Nyomtatáskor a megadott számú oldalak a megadott sorrendben fognak egy lapra kinyomtatódni.

## Mozaik/poszter nyomtatása

A mozaik-/poszternyomtatás funkció felnagyítja a nyomtatni kívánt képet, szétszítja azt több oldalra, és ezeket az oldalakat külön papírlapokra nyomtatja. A lapok összeillesztésével poszter jellegű nagy ábrát készíthet.

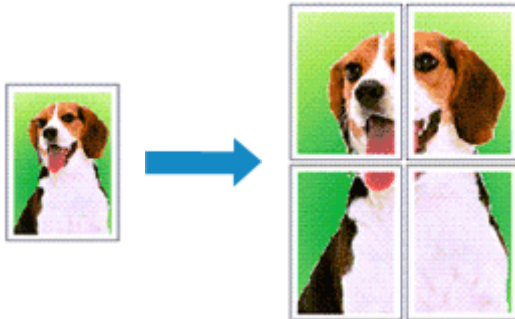

A mozaik-/poszternyomtatás a következőképpen végezhető el:

### A mozaik-/poszternyomtatás beállítása

1. Nyissa meg a [nyomtatóillesztő beállító ablakát](#).
2. A mozaik-/poszternyomtatás beállítása.

Válassza a **Mozaik/Poszter (Tiling/Poster)** beállítást az **Oldalbeállítás (Page Setup)** lap **Oldalelrendezés (Page Layout)** listájából.

Az aktuális beállítások a nyomtatóillesztő bal oldalán található beállítási előnézet részen láthatók.

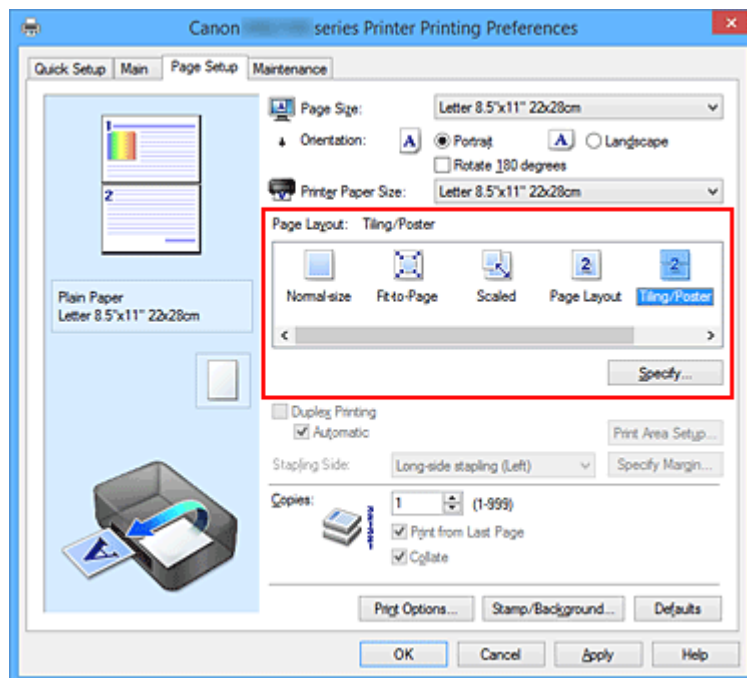

3. Válassza ki a nyomtatási papírméretet.

Válassza ki a nyomtatóba töltött papírt a **Nyomtató papírmérete (Printer Paper Size)** listáról.



#### 4. Állítsa be a képfelosztások és a nyomtatandó oldalak számát.

Ha szükséges, kattintson a **Beállítás... (Specify...)** gombra, adja meg a következő beállításokat a **Mozaik/Poszternyomtatás (Tiling/Poster Printing)** párbeszédpanelen, majd kattintson az **OK** gombra.

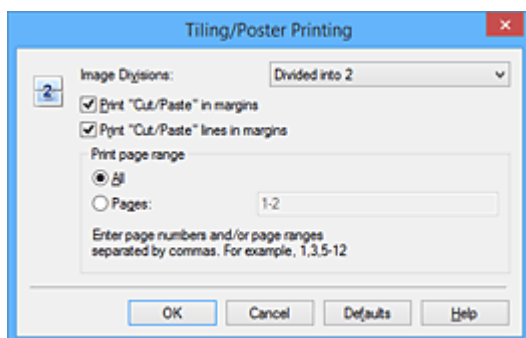

#### Kép felosztása (Image Divisions)

Adja meg a felosztások számát (függőleges x vízszintes).

A felosztások számának növelésével a nyomtatáshoz használt lapok száma is nő. Ha oldalakat illeszt össze poszter készítéséhez, a részek számának növelésével nagyobb méretű posztert készíthet.

#### Kivágás/Beillesztés nyomtatása margókra (Print "Cut/Paste" in margins)

Ha nem szeretné kinyomtatni a „Kivágás” és a „Beillesztés” szavakat, törölje a jelet ebből a jelölőnégyzetből.

#### »»» Megjegyzés

- Előfordulhat, hogy ez a funkció nem érhető el egyes nyomtatóillesztők vagy működési környezetek esetén.

#### Kivágás/Beillesztés vonalak nyomtatása margókra (Print "Cut/Paste" lines in margins)

Ha nem szeretné kinyomtatni a kivágási vonalakat, törölje a jelet ebből a jelölőnégyzetből.

#### Oldaltartomány nyomtatása (Print page range)

Megadja a nyomtatandó tartományt. Normál nyomtatási körülmények esetén válassza a **Mind (All)** beállítást.

Ha csak egy meghatározott oldalt szeretne kinyomtatni, válassza az **Oldalak (Pages)** beállítást, és írja be a kívánt oldalszámot. Ha több oldalt szeretne megadni, írja be a megfelelő oldalszámokat vesszővel vagy kötőjellel elválasztva.

#### »»» Megjegyzés

- A nyomtatási tartományt a mintaképen látható oldalakra kattintva is megadhatja.

#### 5. Fejezze be a beállítást.

Az **Oldalbeállítás (Page Setup)** lapon kattintson az **OK** gombra.

Nyomtatáskor a dokumentum több oldalra lesz elosztva.

## Csak bizonyos oldalak nyomtatása

Ha a tinta elhalványul vagy kifogy nyomtatás közben, a következőképpen nyomtathatja ki újból csak a szükséges oldalakat:

## 1. Állítsa be a nyomtatási tartományt.

Az **Oldalbeállítás (Page Setup)** lap bal oldalán lévő beállítási előnézet részen kattintson azokra az oldalakra, amelyeket nem kíván kinyomtatni.

Ezek az oldalak törölődnek, és csak a nyomtatandó oldalak jelennek meg.

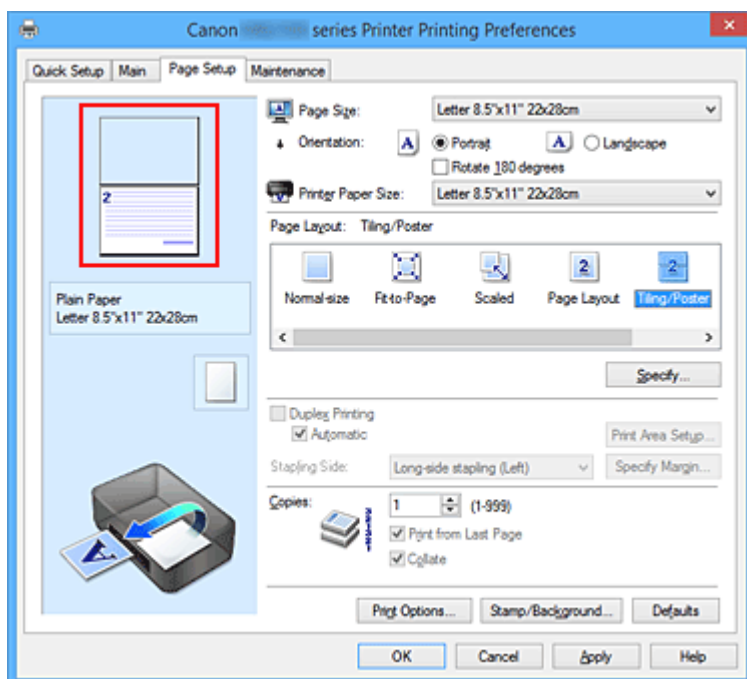

### ►►► Megjegyzés

- A törölt oldalak ismételt megjelenítéséhez kattintson rájuk.
- Kattintson a jobb gombbal a beállítási előnézeti részre, és válassza a **Minden oldal nyomtatása (Print all pages)** vagy a **Minden oldal törlése (Delete all pages)** lehetőséget.

## 2. Fejezze be a beállítást.

Az oldalak kiválasztása után kattintson az **OK** gombra.

A nyomtatáskor csak a megadott oldalak lesznek kinyomtatva.

### ►►► Fontos

- A kinyomtatott anyag kidolgozatlan lehet, mivel a mozaik-/poszternyomtatás a dokumentum nagyítása mellett történik.

## Füzetnyomtatás

A füzetnyomtatás funkció segítségével füzetet nyomtathat ki. Az adatok nyomtatása a papír mindkét oldalára történik. Ez a nyomtatási típus lehetővé teszi, hogy az oldalak a lapszámok szerint a megfelelő sorrendben legyenek leválogatva abban az esetben, amikor a nyomtatott lapokat a közepüknél összehajtja és beköti.

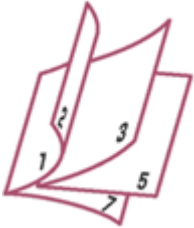

A füzetnyomtatás a következőképpen végezhető el:

1. Nyissa meg a [nyomtatóillesztő beállító ablakát](#).
2. Állítsa be a füzetnyomtatást.

Válassza a **Füzet (Booklet)** beállítást az **Oldalbeállítás (Page Setup)** lap **Oldalelrendezés (Page Layout)** listájából.

Az aktuális beállítások az ablak bal oldalán található beállítási előnézet részen láthatók.

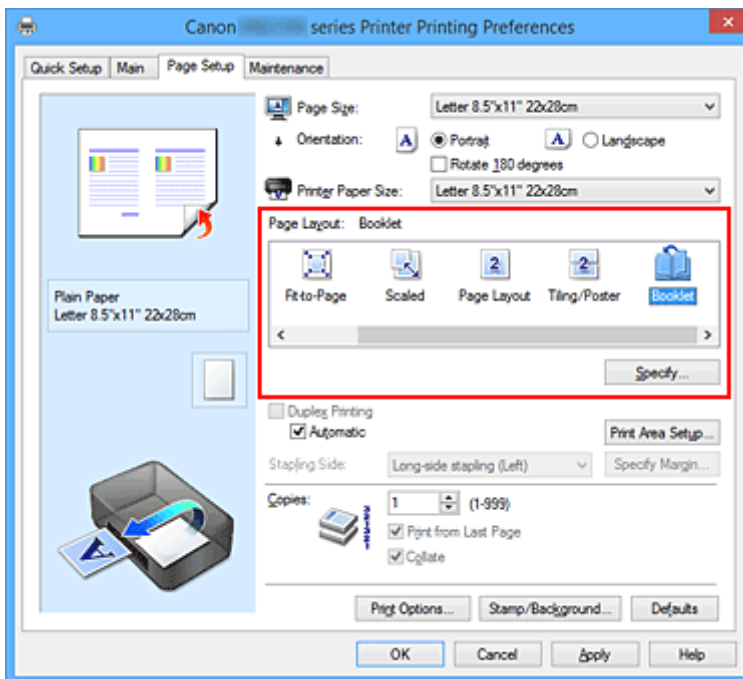

3. Válassza ki a nyomtatási papírméretet.

Válassza ki a nyomtatóba töltött papírt a **Nyomtató papírmérete (Printer Paper Size)** listáról.

4. Állítsa be a kötési margót és a margó szélességét.

Kattintson a **Beállítás... (Specify...)** gombra, adja meg a következő beállításokat a **Füzetnyomatás (Booklet Printing)** párbeszédpanelen, és kattintson az **OK** gombra.

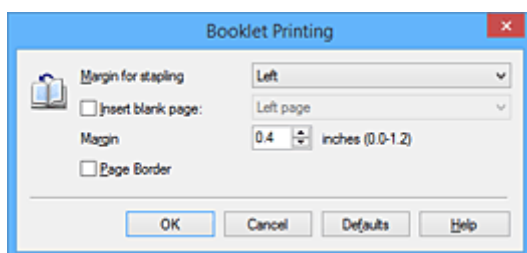

#### **Kötési margó (Margin for stapling)**

Adja meg, hogy melyik oldalon legyen a kötési margó a füzet elkészítése során.

#### **Üres oldal beszúrása (Insert blank page)**

Ha üresen szeretné hagyni a lap egyik oldalát, jelölje be a jelölőnégyzetet, majd válassza ki az üresen hagyni kívánt lapot.

#### **Margó (Margin)**

Adja meg a margó szélességét. A középtől számított megadott érték lesz egy oldal margójának szélessége.

#### **Oldalszegély (Page Border)**

Ha szegélyt szeretne helyezni a dokumentum oldalai köré, jelölje be a jelölőnégyzetet.

### 5. Fejezze be a beállítást.

Az **Oldalbeállítás (Page Setup)** lapon kattintson az **OK** gombra.

Nyomatáskor a nyomtató először automatikusan a papír egyik oldalára nyomtatja a dokumentumot, és utána a másikra.

Amikor a nyomtatás befejeződött, hajtsa össze középen a papírt, s így készen van a füzet.

### Fontos

- A **Füzet (Booklet)** lehetőség csak akkor érhető el, ha a **Fő (Main)** lapon a **Normál papír (Plain Paper)** értéket választja a **Hordozótípus (Media Type)** beállításnál.

### Megjegyzés

- Ha a füzetnyomatás során az **Üres oldal beszúrása (Insert blank page)** négyzet be van jelölve, a bélyegző és a háttér nem lesz kinyomtatva a beszúrt üres lapokra.

## Kétoldalas nyomtatás



A papír mindkét oldalára a következőképpen lehet nyomtatni:

A **Gyorsbeállítás (Quick Setup)** lapon, a **További funkciók (Additional Features)** között is beállíthatja a kétoldalas nyomtatást.

### Automatikus kétoldalas nyomtatás végrehajtása

Végrehajthat kétoldalas nyomtatást anélkül is, hogy meg kellene fordítania a papírt.

1. Nyissa meg a [nyomtatóillesztő beállító ablakát](#).
2. Állítson be automatikus kétoldalas nyomtatást.

Jelölje be a **Kétoldalas nyomtatás (Duplex Printing)** jelölőnégyzetet az **Oldalbeállítás (Page Setup)** lapon, és ellenőrizze, hogy az **Automatikus (Automatic)** jelölőnégyzet be van-e jelölve.

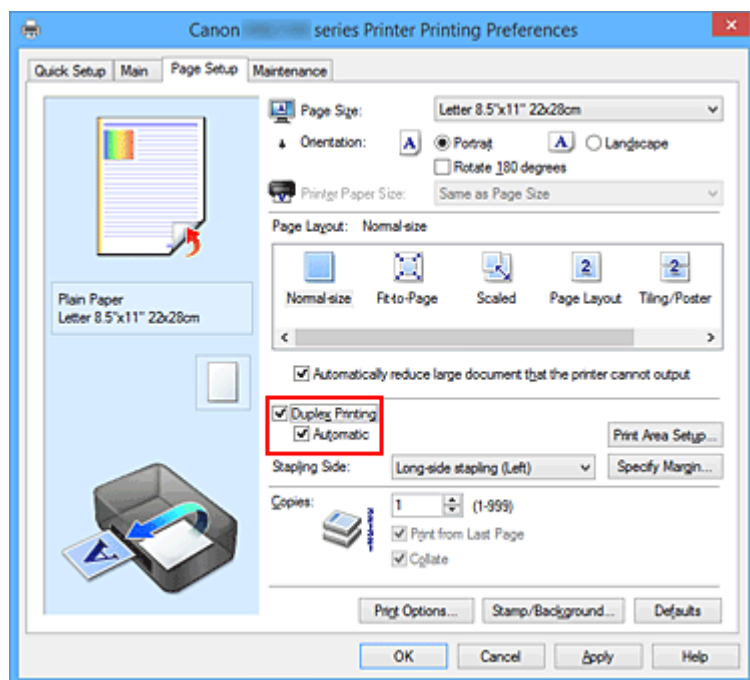

3. Válassza ki az elrendezést.

Az **Oldalelrendezés (Page Layout)** listán válassza a **Normál méret (Normal-size)**, a **Laphoz igazított (Fit-to-Page)**, az **Igazítás lapmérethez (Scaled)** vagy az **Oldalelrendezés (Page Layout)** elemet.

#### 4. Állítsa be a nyomtatási területet.

Kétoldalas nyomtatás esetén a dokumentum nyomtatási területe a szokásosnál kicsit kisebb lesz, s lehet, hogy a dokumentum nem fog egy lapon elférni.

Kattintson a **Nyomtatási terület beállítása... (Print Area Setup...)** elemre, válassza az alábbi feldolgozási eljárások egyikét, majd kattintson az **OK** gombra.

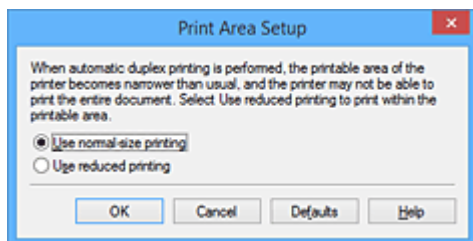

#### **Normál méretű nyomtatás használata (Use normal-size printing)**

Nyomtatás az oldal csökkentése nélkül.

#### **Csökkentett nyomtatás (Use reduced printing)**

Az oldal kis mértékű csökkentése nyomtatáskor.

#### 5. Adja meg a bekötési kívánt oldalt.

A legjobb **Kötési oldal (Stapling Side)** beállítást automatikusan kiválasztja a rendszer a **Tájolás (Orientation)** és az **Oldalelrendezés (Page Layout)** beállításokból. A beállítás megváltoztatásához válasszon másik kötési oldalt a listából.

#### 6. Állítsa be a margó szélességét.

Szükség esetén kattintson a **Margó megadása... (Specify Margin...)** gombra, adja meg a margó szélességét, majd kattintson az **OK** gombra.

#### 7. Fejezze be a beállítást.

Az **Oldalbeállítás (Page Setup)** lapon kattintson az **OK** gombra.

A nyomtatáskor kétoldalas nyomtatás indul el.

## **Kétoldalas nyomtatás manuális végrehajtása**

Manuálisan is elvégezheti a kétoldalas nyomtatást.

#### 1. Nyissa meg a [nyomtatóillesztő beállító ablakát](#).

#### 2. Állítsa be a kétoldalas nyomtatást.

Jelölje be a **Kétoldalas nyomtatás (Duplex Printing)** négyzetet. Az **Oldalbeállítás (Page Setup)** lapon az **Automatikus (Automatic)** négyzet ne legyen bejelölve.

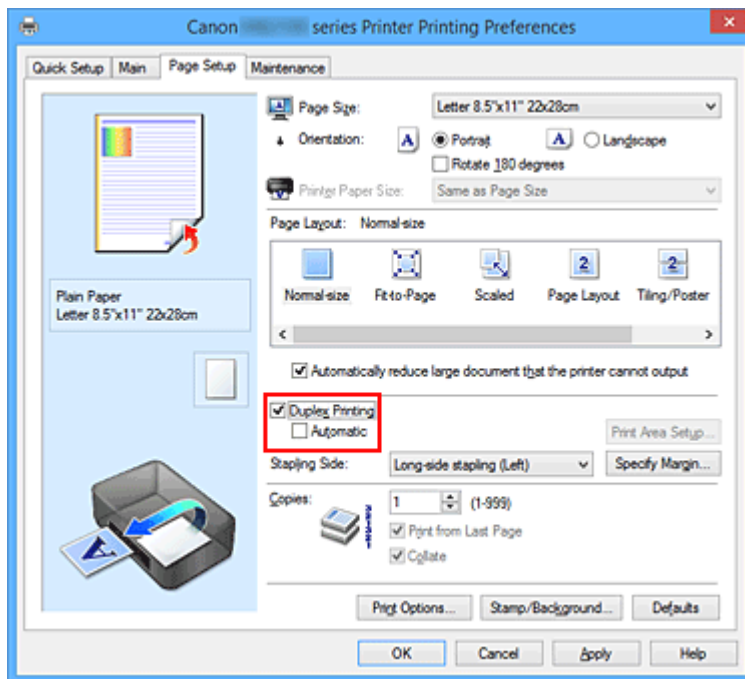

### 3. Válassza ki az elrendezést.

Az **Oldalelrendezés (Page Layout)** listán válassza a **Normál méret (Normal-size)**, a **Laphoz igazított (Fit-to-Page)**, az **Igazítás lapmérethez (Scaled)** vagy az **Oldalelrendezés (Page Layout)** elemet.

### 4. Adja meg a bekötni kívánt oldalt.

A legjobb **Kötési oldal (Stapling Side)** beállítást automatikusan kiválasztja a rendszer a **Tájolás (Orientation)** és az **Oldalelrendezés (Page Layout)** beállításokból. A beállítás megváltoztatásához válasszon másik kötési oldalt a listából.

### 5. Állítsa be a margó szélességét.

Szükség esetén kattintson a **Margó megadása... (Specify Margin...)** gombra, adja meg a margó szélességét, majd kattintson az **OK** gombra.

### 6. Fejezze be a beállítást.

Az **Oldalbeállítás (Page Setup)** lapon kattintson az **OK** gombra.

A nyomtatás elkezdésekor a dokumentum a papír egyik oldalára lesz kinyomtatva. Az első oldal kinyomtatása után helyezze vissza a papírt az üzenetben jelzett módon.

Ezután kattintson a **Nyomtatás indítása (Start Printing)** gombra az ellentétes oldal kinyomtatásához.

## Fontos

- Ha a **Fő (Main)** lap **Hordozótípus (Media Type)** listáján nem a **Normál papír (Plain Paper)** beállítás van kiválasztva, a **Kétoldalas nyomtatás (Duplex Printing)** beállítás szürkén jelenik meg, és nem használható.

- Ha a **Mozaik/Poszter (Tiling/Poster)** vagy a **Füzet (Booklet)** lehetőséget választja az **Oldalelrendezés (Page Layout)** listáról, akkor a **Kétoldalas nyomtatás (Duplex Printing)** és a **Kötési oldal (Stapling Side)** szürkén fog megjelenni és nem lesz elérhető.
- **Kétoldalas nyomtatás (Duplex Printing)** csak akkor hajtható végre, ha az **Oldalbeállítás (Page Setup)** lap **Lapméret (Page Size)** beállításánál a következő papírméretetek egyike van megadva.
  - **Letter 22x28cm 8.5"x11" (Letter 8.5"x11" 22x28cm), A4**
- Az elülső oldalak és a hátsó oldalak nyomtatása között van egy kis tintaszáradási idő (a művelet ideiglenesen szünetel). Eközben ne nyúljon a papírhoz. A tintaszáradási idő értékét módosíthatja a nyomtatóillesztő **Karbantartás (Maintenance)** lapjának **Egyéni beállítások (Custom Settings)** pontjánál.

## Kapcsolódó témakör

- [A Nyomtató működési módjának megváltoztatása](#)



## Bélyegző/Háttér nyomtatása

Előfordulhat, hogy a **Bélyegző (Stamp)** vagy a **Háttér (Background)** funkció nem érhető el egyes nyomtatóillesztők vagy működési környezetek esetén.

A **Bélyegző (Stamp)** funkció lehetővé teszi szöveges vagy bitkép bélyegző nyomtatását a dokumentum adataira vagy azok mögé. Segítségével a dátum, az időpont és a felhasználó neve is kinyomtatható. A **Háttér (Background)** funkció lehetővé teszi egy halvány kép nyomtatását a dokumentum adatai mögé.

A bélyegző/háttér nyomtatása a következőképpen végezhető el:

### Bélyegző nyomtatása

A „BIZALMAS”, a „FONTOS” és a cégeknél használt más bélyegzők már eleve be vannak építve.

1. Nyissa meg a [nyomtatóillesztő beállító ablakát](#).
2. Az **Oldalbeállítás (Page Setup)** lapon kattintson a **Bélyegző/Háttér... (Stamp/Background...)** (Bélyegző... (Stamp...)) gombra.

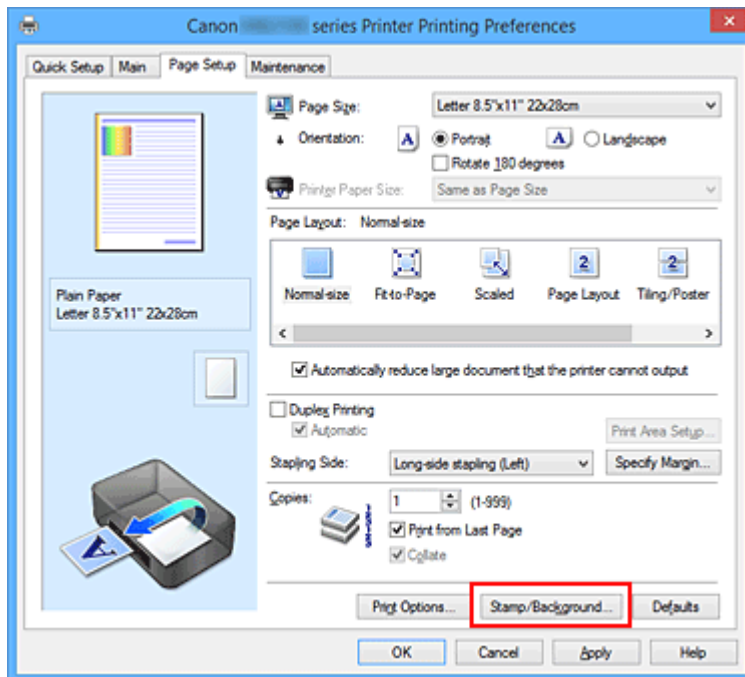

Megjelenik a **Bélyegző/Háttér (Stamp/Background)** (Bélyegző (Stamp)) párbeszédpanel.

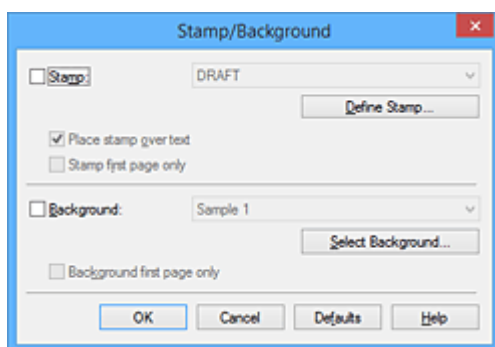

## »» Megjegyzés

- Az XPS nyomtatóillesztő használata esetén a **Bélyegző/Háttér... (Stamp/Background...)** gomb felirata a **Bélyegző... (Stamp...)** feliratra változik, és csak a Bélyegző funkció vehető igénybe.

### 3. Válasszon egy bélyegzőt.

Jelölje be a **Bélyegző (Stamp)** jelölőnégyzetet, és válassza ki a használni kívánt bélyegzőt a listából. Az aktuális beállítások az **Oldalbeállítás (Page Setup)** lap bal oldalán található beállítási előnézet részen láthatók.

### 4. Állítsa be a bélyegző részleteit.

Ha szükséges, adja meg a következő beállításokat, majd kattintson az **OK** gombra.

#### **Bélyegző beállítása... (Define Stamp...) gomb**

Ha [módosítani szeretné a bélyegző szövegét, a bitképet vagy a pozíciót, kattintson ide](#).

#### **Bélyegző a szöveg fölött (Place stamp over text)**

Ha a dokumentum elejére szeretné nyomtatni a bélyegzőt, jelölje be ezt a jelölőnégyzetet.

## »» Megjegyzés

- A bélyegző kap nagyobb prioritást azokon a helyeken, ahol érintkezik a dokumentum szövegével, azaz a bélyegző rá lesz nyomtatva a dokumentumadatokra. Ha a jelölőnégyzet nincs bejelölve, a bélyegző a dokumentum szövege mögé kerül, és a használt alkalmazástól függően eltűnhet az átfedő részeknél.
- Ha az XPS nyomtatóillesztőt használja, a **Bélyegző a szöveg fölött (Place stamp over text)** funkció nem érhető el.  
Az XPS nyomtatóillesztő használata esetén a bélyegző a dokumentum előterében lesz kinyomtatva.

#### **Áttetsző bélyegző nyomtatása (Print semitransparent stamp)**

Ha áttetsző bélyegzőt szeretne nyomtatni a dokumentum előterében, jelölje be ezt a jelölőnégyzetet.

Ez a funkció csak akkor áll rendelkezésre, ha az XPS nyomtatóillesztőt használja.

#### **Bélyegző csak az első lapon (Stamp first page only)**

Ha a dokumentumnak csak az első oldalára szeretné nyomtatni a bélyegzőt, jelölje be ezt a jelölőnégyzetet.

### 5. Fejezze be a beállítást.

Az **Oldalbeállítás (Page Setup)** lapon kattintson az **OK** gombra.

A nyomtatáskor az adatok a megadott bélyegzővel kerülnek nyomtatásra.

## Háttér nyomtatása

Mintaként két bitkép szerepel az illesztőben.

### 1. Nyissa meg a [nyomtatóillesztő beállító ablakát](#).

2. Az **Oldalbeállítás (Page Setup)** lapon kattintson a **Bélyegző/Háttér... (Stamp/Background...)** gombra.

Megjelenik a **Bélyegző/Háttér (Stamp/Background)** párbeszédpanel.

3. Válassza ki a háttérteret.

Jelölje be a **Háttér (Background)** jelölőnégyzetet, és válassza ki a használni kívánt háttérteret a listából. Az aktuális beállítások az **Oldalbeállítás (Page Setup)** lap bal oldalán található beállítási előnézet részen láthatók.

4. Állítsa be a háttér részleteit.

Ha szükséges, állítsa be a következőket, majd kattintson az **OK** gombra.

#### **Háttér kiválasztása... (Select Background...) gomb**

Ha [másik háttérképet szeretne használni, illetve módosítani szeretné a háttér elrendezését vagy fedettségét, kattintson ide.](#)

#### **Háttér csak az első oldalon (Background first page only)**

Ha a dokumentumnak csak az első oldalára szeretné nyomtatni a háttérteret, jelölje be ezt a jelölőnégyzetet.

5. Fejezze be a beállítást.

Az **Oldalbeállítás (Page Setup)** lapon kattintson az **OK** gombra.

A nyomtatáskor az adatok a megadott háttérrel kerülnek nyomtatásra.

## **»»» Megjegyzés**

- Ha a füzetnyomtatás során az **Üres oldal beszúrása (Insert blank page)** négyzet be van jelölve, a bélyegző és a háttér nem lesz kinyomtatva az üres lapokra.

## **Kapcsolódó témakörök**

- [Bélyegző regisztrálása](#)
- [Képadat regisztrálása háttérként való használathoz](#)

## Bélyegző regisztrálása

Előfordulhat, hogy ez a funkció nem érhető el egyes nyomtatóillesztők vagy működési környezetek esetén.

Lehetőség van új bélyegző készítésére és regisztrálására. Megváltoztathatja és újraregisztrálhatja egy létező bélyegző egyes beállításait. A felesleges bélyegzők bármikor törölhetők.

Egy új bélyegző regisztrálásának folyamata a következő:

### Új bélyegző regisztrálása

1. Nyissa meg a [nyomtatóillesztő beállító ablakát](#).
2. Az **Oldalbeállítás (Page Setup)** lapon kattintson a **Bélyegző/Háttér... (Stamp/Background...)** (Bélyegző... (Stamp...)) gombra.

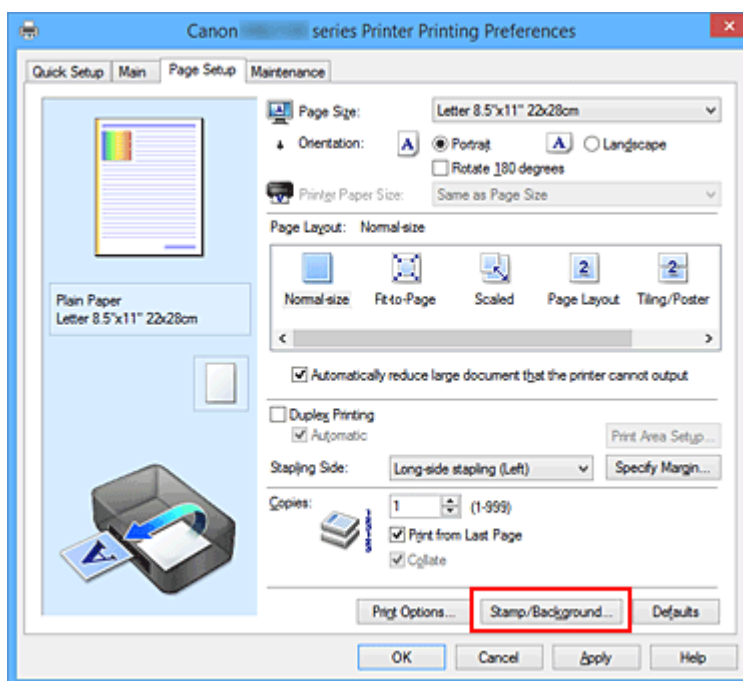

Megjelenik a **Bélyegző/Háttér (Stamp/Background)** (Bélyegző (Stamp)) párbeszédpanel.

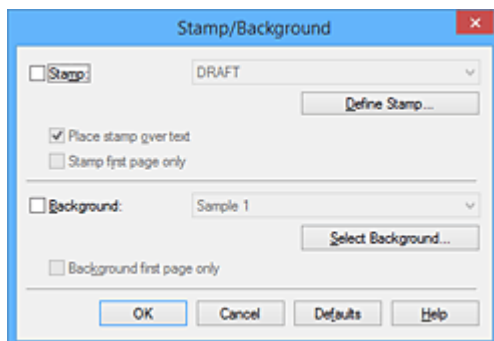

## »» Megjegyzés

- Az XPS nyomtatóillesztő használata esetén a **Bélyegző/Háttér... (Stamp/Background...)** gomb felirata a **Bélyegző... (Stamp...)** feliratra változik, és csak a Bélyegző funkció vehető igénybe.

### 3. Kattintson a **Bélyegző beállítása... (Define Stamp...)** gombra.

Megjelenik a **Bélyegzőbeállítások (Stamp Settings)** párbeszédpanel.

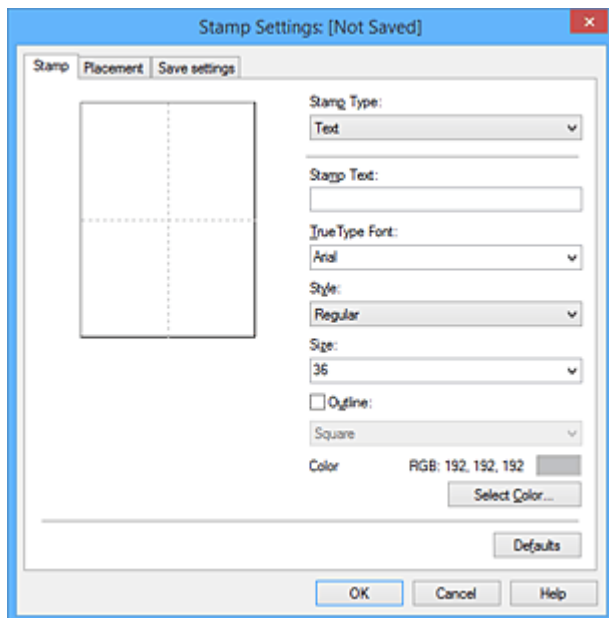

### 4. Állítsa be a bélyegzőt, miközben az egészet követheti a megtekintőablakban.

#### • **Bélyegző (Stamp)** lap

Válassza ki a célnak megfelelően a **Szöveg (Text)**, a **Bitkép (Bitmap)** vagy a **Dátum/Idő/Felhasználónév (Date/Time/User Name)** lehetőséget a **Bélyegző típusa (Stamp Type)** beállításnál.

- **Szöveg (Text)** regisztrálásakor a karaktereknek már szerepelniük kell a **Bélyegző szövege (Stamp Text)** mezőben. Szükség esetén módosítsa a **TrueType betűtípus (TrueType Font)**, a **Stílus (Style)**, a **Méret (Size)** és a **Körvonal (Outline)** beállítást. A bélyegző színét megadhatja a **Szín kiválasztása... (Select Color...)** gombra való kattintással.
- A **Bitkép (Bitmap)** lehetőség beállítása esetén kattintson a **Fájl kiválasztása... (Select File...)** gombra, és válassza ki a kívánt bitkép (.bmp) fájlt. Szükség esetén módosítsa a **Méret (Size)** és az **Átlátszó fehér terület (Transparent white area)** beállítást.
- A **Dátum/Idő/Felhasználónév (Date/Time/User Name)** beállítás esetén a nyomtatott objektum létrehozásának dátuma, ideje és a hozzá tartozó felhasználónév látható a **Bélyegző szövege (Stamp Text)** mezőnél. Szükség esetén módosítsa a **TrueType betűtípus (TrueType Font)**, a **Stílus (Style)**, a **Méret (Size)** és a **Körvonal (Outline)** beállítást. A bélyegző színét megadhatja a **Szín kiválasztása... (Select Color...)** gombra való kattintással.

## Fontos

- A **Bélyegző szövege (Stamp Text)** beállítás szürkén jelenik meg, és nem használható, ha a **Dátum/Idő/Felhasználónév (Date/Time/User Name)** beállítást választotta.

### • Elhelyezés (Placement) lap

Válassza ki a bélyegző helyét a **Pozíció (Position)** listából. Választhatja a **Pozíció (Position)** lista **Egyéni (Custom)** elemét is, és megadhatja az **X pozíció (X-Position)** és az **Y pozíció (Y-Position)** beállítást.

A bélyegző helyét a megtekintőablakban való mozgatásával is változtathatja.

A bélyegző elhelyezési szögének megváltoztatásához írjon be közvetlenül egy értéket a **Tájolás (Orientation)** mezőbe.

## Fontos

- A **Tájolás (Orientation)** nem változtatható meg, ha **Bitkép (Bitmap)** van kiválasztva a **Bélyegző típusa (Stamp Type)** beállításnál a **Bélyegző (Stamp)** lapon.

### 5. Mentse a bélyegzőt.

Kattintson a **Beállítások mentése (Save settings)** fülre, írja be a címet a **Cím (Title)** mezőbe, majd kattintson a **Mentés (Save)** gombra.

Ha megjelenik a megerősítő üzenet, kattintson az **OK** gombra.

## Megjegyzés

- A címek nem kezdődhetnek szóközzel, tabulátorjellel vagy sortöréssel.

### 6. Fejezze be a beállítást.

Kattintson az **OK** gombra. Ismét megjelenik a **Bélyegző/Háttér (Stamp/Background) (Bélyegző (Stamp))** párbeszédpanel.

A regisztrált cím megjelenik a **Bélyegző (Stamp)** listában.

## Bélyegzőbeállítások módosítása és mentése

### 1. Válassza ki azt a bélyegzőt, amelynek a beállításait módosítani szeretné.

Jelölje be a **Bélyegző (Stamp)** jelölőnégyzetet a **Bélyegző/Háttér (Stamp/Background) (Bélyegző (Stamp))** párbeszédpanelen. Ezután a listáról válassza ki a módosítani bélyegző címét.

### 2. Kattintson a **Bélyegző beállítása... (Define Stamp...)** gombra.

Megjelenik a **Bélyegzőbeállítások (Stamp Settings)** párbeszédpanel.

### 3. Állítsa be a bélyegzőt, miközben az egészet követheti a megtekintőablakban.

### 4. Felülírással mentse a bélyegzőt.

Kattintson a **Mentés felülírással (Save overwrite)** elemre a **Beállítások mentése (Save settings)** lapon.

Ha más címmel kívánja menteni a bélyegzőt, írjon be új címet a **Cím (Title)** mezőbe, majd kattintson a **Mentés (Save)** gombra.

Ha megjelenik a megerősítő üzenet, kattintson az **OK** gombra.

#### 5. Fejezze be a beállítást.

Kattintson az **OK** gombra. Ismét megjelenik a **Bélyegző/Háttér (Stamp/Background) (Bélyegző (Stamp))** párbeszédpanel.

A regisztrált cím megjelenik a **Bélyegző (Stamp)** listában.

## Nem szükséges bélyegző törlése

#### 1. Kattintson a **Bélyegző/Háttér (Stamp/Background) (Bélyegző (Stamp))**

párbeszédpanelen található **Bélyegző beállítása... (Define Stamp...)** elemre.

Megjelenik a **Bélyegzőbeállítások (Stamp Settings)** párbeszédpanel.

#### 2. Válassza ki a törölni kívánt bélyegzőt.

Válassza ki a törölni kívánt bélyegző címét a **Beállítások mentése (Save settings)** lap **Bélyegzők (Stamps)** listájából. Ezután kattintson a **Törlés (Delete)** gombra.

Ha megjelenik a megerősítő üzenet, kattintson az **OK** gombra.

#### 3. Fejezze be a beállítást.

Kattintson az **OK** gombra. Ismét megjelenik a **Bélyegző/Háttér (Stamp/Background) (Bélyegző (Stamp))** párbeszédpanel.

# Képadat regisztrálása háttérként való használathoz

Előfordulhat, hogy ez a funkció nem érhető el egyes nyomtatóillesztők vagy működési környezetek esetén.

Kiválaszthat egy bitképfájlt (.bmp), és beállíthatja új háttérként. Módosíthatja és regisztrálhatja a már megadott hátterek beállításait is. A feleslegessé vált háttér törölhető.

Kép háttérként való regisztrálása a következők szerint történik:

## Új háttér regisztrálása

1. Nyissa meg a [nyomtatóillesztő beállító ablakát](#).
2. Az **Oldalbeállítás (Page Setup)** lapon kattintson a **Bélyegző/Háttér... (Stamp/Background...)** gombra.

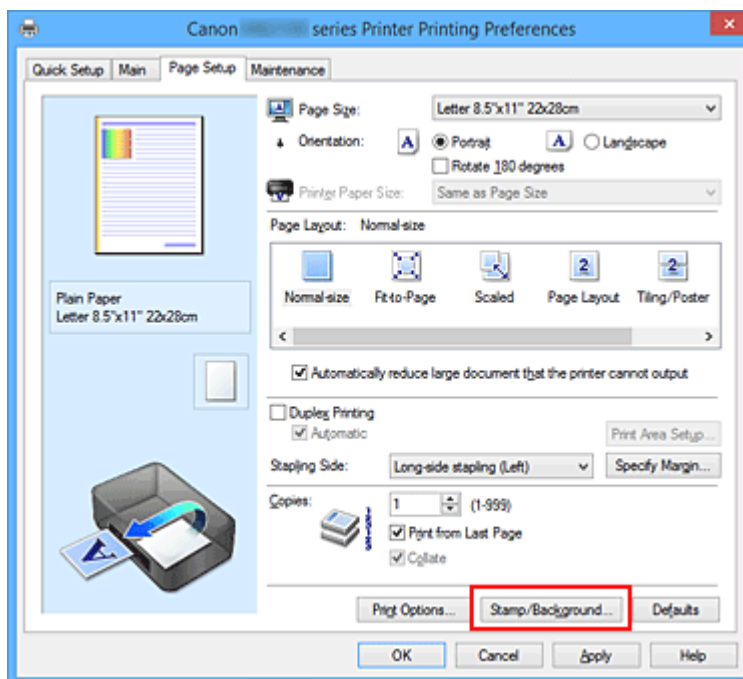

Megjelenik a **Bélyegző/Háttér (Stamp/Background)** párbeszédpanel.

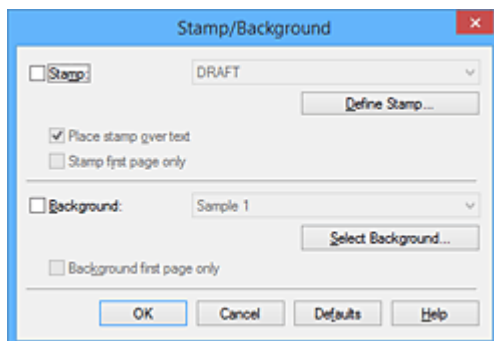



## »» Megjegyzés

- Az XPS nyomtatóillesztő használata esetén a **Bélyegző/Háttér... (Stamp/Background...)** gomb felirata a **Bélyegző... (Stamp...)** feliratra változik, és a **Háttér (Background)** funkció nem vehető igénybe.

3. Kattintson a **Háttér kiválasztása... (Select Background...)** gombra.

Megnyílik a **Háttérbeállítások (Background Settings)** párbeszédpanel.

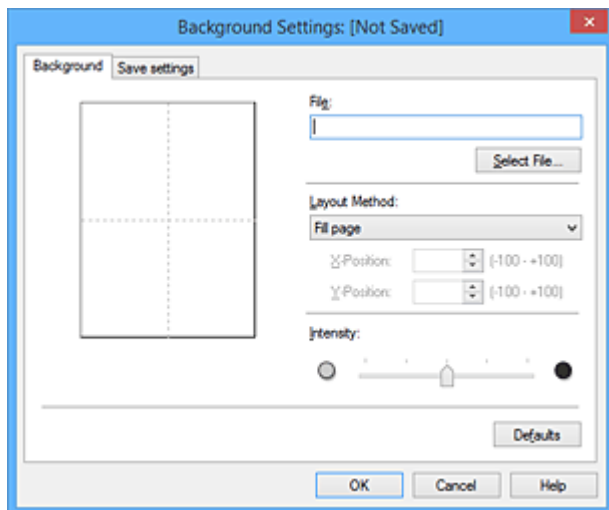

4. Válassza ki a háttérképként regisztrálni kívánt képet.

Kattintson a **Fájl kiválasztása... (Select File...)** gombra. Válassza ki a kívánt bitkép fájlt (.bmp.bmp), majd kattintson a **Megnyitás (Open)** gombra.

5. Végezze el a következő beállításokat a megtekintőablak használata mellett.

### Elrendezési mód (Layout Method)

Adja meg a háttérkép elhelyezésének módját.

Ha az **Egyéni (Custom)** értéket választja, megadhatja a bélyegző helyének **X pozíció (X-Position)** és **Y pozíció (Y-Position)** értékét.

A háttér helyét a megtekintőablakban történő mozgatásával is megváltoztathatja.

### Intenzitás (Intensity)

Adja meg a háttérkép intenzitását az **Intenzitás (Intensity)** csúszka segítségével. A csúszka jobbra húzásával sötétítheti, balra húzásával világosíthatja a hátteret. Ha a háttérképet az eredeti intenzitással kívánja nyomtatni, mozgassa a csúszkát a jobb oldali szélső helyzetébe.

6. Mentse a hátteret.

Kattintson a **Beállítások mentése (Save settings)** fülre, írja be a címet a **Cím (Title)** mezőbe, majd kattintson a **Mentés (Save)** gombra.

Ha megjelenik a megerősítő üzenet, kattintson az **OK** gombra.

## »» Megjegyzés

- A címek nem kezdődhetnek szóközzel, tabulátorjellel vagy sortöréssel.

7. Fejezze be a beállítást.

Kattintson az **OK** gombra, ezzel visszatér a **Bélyegző/Háttér (Stamp/Background)** párbeszédpanelre.

A regisztrált cím megjelenik a **Háttér (Background)** listában.

## Háttérbeállítások módosítása és mentése

1. Válassza ki azt a háttérrel, amelynek a beállításait módosítani szeretné.

Jelölje be a **Háttér (Background)** jelölőnégyzetet a **Bélyegző/Háttér (Stamp/Background)** párbeszédpanelen. Ezután a listáról válassza ki a módosítani kívánt háttér címét.

2. Kattintson a **Háttér kiválasztása... (Select Background...)** gombra.

Megnyílik a **Háttérbeállítások (Background Settings)** párbeszédpanel.

3. Az előnézet megtekintése mellett adja meg az egyes beállításokat a **Háttér (Background)** lapon.

4. Mentse a háttérrel.

Kattintson a **Mentés felülírással (Save overwrite)** elemre a **Beállítások mentése (Save settings)** lapon. Ha más címen kívánja menteni a háttérrel, írjon be egy új címet a **Cím (Title)** mezőbe, majd kattintson a **Mentés (Save)** gombra.

Ha megjelenik a megerősítő üzenet, kattintson az **OK** gombra.

5. Fejezze be a beállítást.

Kattintson az **OK** gombra, ezzel visszatér a **Bélyegző/Háttér (Stamp/Background)** párbeszédpanelre.

A regisztrált cím megjelenik a **Háttér (Background)** listában.

## Feleslegessé vált háttér törlése

1. Kattintson a **Bélyegző/Háttér (Stamp/Background)** párbeszédpanel **Háttér kiválasztása... (Select Background...)** gombjára.

Megnyílik a **Háttérbeállítások (Background Settings)** párbeszédpanel.

2. Válassza ki a törölni kívánt háttérrel.

Válassza ki a törölni kívánt háttér címét a **Beállítások mentése (Save settings)** lap **Háttérek (Backgrounds)** listájából, és kattintson a **Törlés (Delete)** gombra.

Ha megjelenik a megerősítő üzenet, kattintson az **OK** gombra.

3. Fejezze be a beállítást.

Kattintson az **OK** gombra, ezzel visszatér a **Bélyegző/Háttér (Stamp/Background)** párbeszédpanelre.

## A borítéknyomtatás beállítása

A borítékra való nyomtatás a következőképpen végezhető el:

1. [Töltsön borítékot](#) a nyomtatóba
2. Nyissa meg a [nyomtatóillesztő beállító ablakát](#).
3. Válassza ki a hordozó típusát.

Válassza ki a **Boríték (Envelope)** lehetőséget a **Gyorsbeállítás (Quick Setup)** lap **Gyakran használt beállítások (Commonly Used Settings)** listájából.

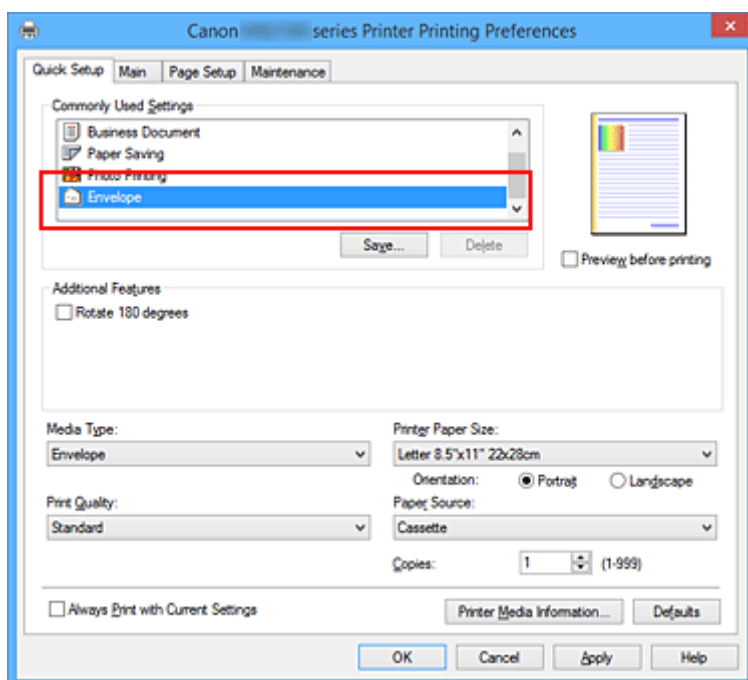

4. Válassza ki a papírméretet.

Amikor megjelenik a **Borítékméret beállítása (Envelope Size Setting)** párbeszédpanel, válassza a **Boríték kereskedelmi 10 (Envelope Com 10)**, a **Boríték DL (Envelope DL)**, a **Yougata 4 105x235mm (Yougata 4 4.13\"x9.25\")**, a **Yougata 6 98x190mm (Yougata 6 3.86\"x7.48\")**, a **C5 boríték (Envelope C5)** vagy a **Monarch boríték 98.4x190.5mm 3.88\"x7.5\" (Envelope Monarch 3.88\"x7.5\" 98.4x190.5mm)** beállítást, majd kattintson az **OK** gombra.

5. Állítsa be a tájolást.

Ha vízszintesen szeretné kinyomtatni a címzett adatait, válassza a **Tájolás (Orientation)** módjának a **Fekvő (Landscape)** lehetőséget.

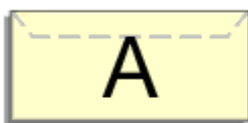

## »» Megjegyzés

- Ha a **Nyomtató papírmérete (Printer Paper Size)** beállításnál a **Yougata 4 105x235mm (Yougata 4 4.13"x9.25")**, a **Yougata 6 98x190mm (Yougata 6 3.86"x7.48")**, a **Boríték kereskedelmi 10 (Envelope Com 10)**, a **Boríték DL (Envelope DL)**, a **C5 boríték (Envelope C5)** vagy a **Monarch boríték 98.4x190.5mm 3.88"x7.5" (Envelope Monarch 3.88"x7.5" 98.4x190.5mm)** van kiválasztva, akkor a nyomtató a nyomtatáshoz a papírt 90 fokkal elforgatja balra, függetlenül a **Karbantartás (Maintenance)** lap **Egyéni beállítások (Custom Settings)** részén található **Elforgatás 90 fokkal balra, ha a tájolás [Fekvő] (Rotate 90 degrees left when orientation is [Landscape])** beállítás értékétől.

### 6. Válassza ki a nyomtatás minőségét.

Céljainak megfelelően válassza ki a **Nyomatási minőség (Print Quality)** beállításnál a **Magas (High)** vagy a **Normál (Standard)** értéket.

### 7. Fejezze be a beállítást.

Kattintson az **OK** gombra.

A nyomtatáskor a nyomtató a borítékra nyomtatja az adatokat.

## »» Fontos

- A borítékra való nyomtatáskor útmutató üzenetek jelennek meg. Az üzenetek elrejtéséhez jelölje be a **Ne jelenjen meg többé ez az üzenet (Do not show this message again)** jelölőnégyzetet. Az útmutató ismételt megjelenítéséhez kattintson a **Nyomtatóállapot megtekintése (View Printer Status)** gombra a **Karbantartás (Maintenance)** lapon, és indítsa el a Canon IJ állapotmonitor programot. Ezután kattintson a **Borítéknyomtatás (Envelope Printing)** lehetőségre az **Útmutató megjelenítése (Display Guide Message)** részénél a **Beállítás (Option)** menüben ennek a beállításnak az engedélyezéséhez.

## »» Megjegyzés

- Ha a nyomtatóillesztőbeli papírbeállítások eltérnek a kazetta nyomtatóban megadott papíradataitól, akkor hibaüzenet jelenhet meg. A hiba esetén végrehajtandó teendőkre vonatkozóan lásd: [„Papírbeállítások”](#). Ha meg szeretné nézni a nyomtató aktuális beállításait, vagy ha érvényre szeretné juttatni a nyomtató beállításait a nyomtatóillesztőben, akkor kattintson a **Gyorsbeállítás (Quick Setup)** lap **Nyomtató hordozóadatai... (Printer Media Information...)** elemére, és a megjelenő párbeszédpanelen adja meg a beállításokat. Arról hogy a kazetta papíradatait hogyan lehet megadni a nyomtatóban, itt olvashat:
  - [Papírbeállítások a nyomtatóillesztőben és a nyomtatón \(hordozótípus\)](#)
  - [Papírbeállítások a nyomtatóillesztőben és a nyomtatón \(papírméret\)](#)

## Nyomtatás levelezőlapokra

Ez a szakasz a levelezőlapok nyomtatását ismerteti.

1. [Töltsön levelezőlapot](#) a nyomtatóba
2. Nyissa meg a [nyomtatóillesztő beállító ablakát](#).
3. A gyakran használt beállítások kiválasztása.

Jelenítse meg a **Gyorsbeállítás (Quick Setup)** lapot, majd a **Gyakran használt beállítások (Commonly Used Settings)** résznél válassza a **Normál (Standard)** értéket.

4. Válassza ki a hordozó típusát.

A **Hordozótípus (Media Type)** beállításnál válassza az **Ink Jet Hagaki (A)**, az **Ink Jet Hagaki, a Hagaki K (A)**, a **Hagaki K**, a **Hagaki (A)** vagy a **Hagaki** lehetőséget.

### Fontos

- Ez a nyomtató nem tud olyan levelezőlapokra nyomtatni, amelyekre fényképek vagy matricák vannak ragasztva.
- Ha külön nyomtatja a levelezőlap oldalait, akkor tisztább nyomtatot kap, ha először az üzenet oldalát nyomtatja, majd ezután nyomtatja a címdalt.
- A nyomtatóillesztőben található papírbeállítások eltérőek, attól függően, hogy a címzés vagy az üzenet oldalára nyomtat.

Ha meg szeretné nézni a nyomtató aktuális beállításait, vagy ha érvényre szeretné juttatni a nyomtató beállításait a nyomtatóillesztőben, akkor kattintson a **Gyorsbeállítás (Quick Setup)** lap **Nyomtató hordozóadatai... (Printer Media Information...)** elemére, és a megjelenő párbeszédpanelen adja meg a beállításokat.

Arról hogy a kazetta papíradatait hogyan lehet megadni a nyomtatóillesztőben és a nyomtatón, itt olvashat:

- [Papírbeállítások a nyomtatóillesztőben és a nyomtatón \(hordozótípus\)](#)
- [Papírbeállítások a nyomtatóillesztőben és a nyomtatón \(papírméret\)](#)

5. Válassza ki a papírméretet.

A **Nyomtató papírmérete (Printer Paper Size)** beállításnál válassza a **Hagaki 100x148mm** vagy a **Hagaki 2 200x148mm** lehetőséget.

### Fontos

- Retúr levelezőlapok csak számítógépről való nyomtatáskor használhatók.
- Retúr levelezőlap nyomtatásakor a papírméretet mindig **Hagaki 2 200x148mm** méretre állítsa az alkalmazásban vagy a nyomtatóillesztőben.
- Ne hajtsa össze a retúr levelezőlapot. Gyűrődés esetén a nyomtató nem lesz képes rendesen behúzni a levelezőlapot, amely elcsúszásokhoz vagy papírelakadáshoz vezethet.

6. Adja meg a tájolást.

Ha vízszintesen szeretné kinyomtatni a címet, akkor válassza a **Tájolás (Orientation)** módjának a **Fekvő (Landscape)** lehetőséget.

#### 7. Válassza ki a nyomtatás minőségét.

Céljainak megfelelően válassza ki a **Magas (High)** vagy a **Normál (Standard)** értéket a **Nyomtatási minőség (Print Quality)** beállításnál.

#### 8. Fejezze be a beállítást.

Kattintson az **OK** gombra.

A nyomtatáskor az adatokat a levelezőlapra nyomtatja a készülék.

### Fontos

- A levelezőlapra való nyomtatáskor útmutató üzenet jelenik meg.  
Ha útmutató üzenet jelenik meg, akkor válassza a **Ne jelenjen meg többé ez az üzenet (Do not show this message again)** lehetőséget, ha nem akar megjelenő útmutató üzeneteket.  
Az útmutató üzenetek ismételt megjelenítéséhez kattintson a **Nyomtatóállapot megtekintése (View Printer Status)** gombra a **Karbantartás (Maintenance)** lapon, és indítsa el a Canon IJ állapotmonitor programot.  
Ezután kattintson a **Hagaki-nyomtatás (Hagaki Printing)** lehetőségre az **Útmutató megjelenítése (Display Guide Message)** résznél a **Beállítás (Option)** menüben ennek a beállításnak az engedélyezéséhez.
- Ha nem levelezőlapra nyomtat, akkor azt a hordozótípus használatának megfelelően töltsse be, majd kattintson a **Nyomtatás indítása (Start Printing)** lehetőségre.

## A nyomtatási eredmények megjelenítése nyomtatás előtt

Ha az XPS nyomtatóillesztőt használja, a következő leírásban a „Canon IJ Preview” szöveget helyettesítse be a „Canon IJ XPS Preview” szöveggel.

Megtekintheti és ellenőrizheti a nyomtatási eredményt a nyomtatás előtt.

Nyomtatási eredmények nyomtatás előtti megjelenítésének folyamata a következő:

A **Gyorsbeállítás (Quick Setup)** lapon beállíthatja a nyomtatási eredmények megjelenítését is.

1. Nyissa meg a [nyomtatóillesztő beállító ablakát](#).

2. Állítsa be az előnézetet.

Jelölje be a **Megtekintés nyomtatás előtt (Preview before printing)** jelölőnégyzetet a **Fő (Main)** lapon.

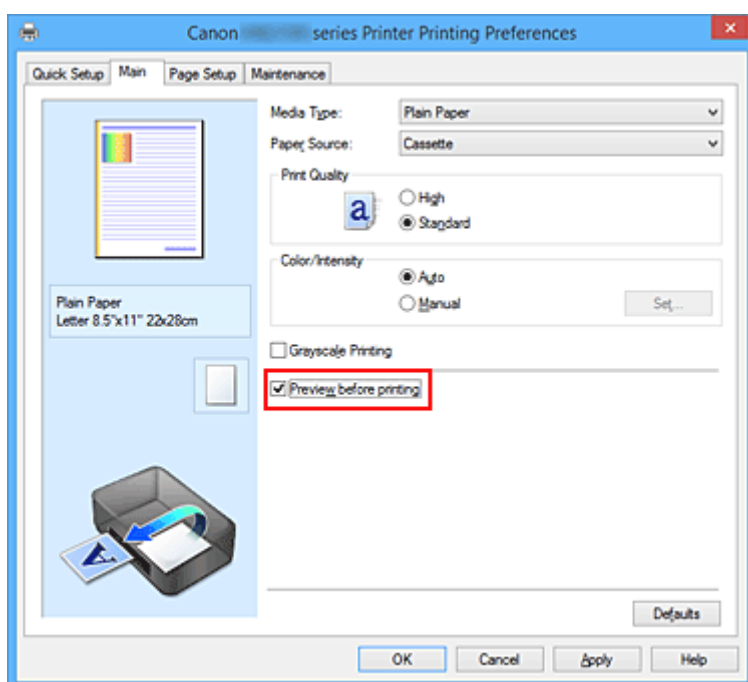

3. Fejezze be a beállítást.

Kattintson az **OK** gombra.

A nyomtatás végrehajtásakor elindul a Canon IJ megtekintő, és megjeleníti a nyomtatás előtt.

### Fontos

- A **Kézi színbeállítás (Manual Color Adjustment)** párbeszédpanel **Színigazítás (Color Adjustment)** lapján található a **Színbeállítási minta nyomtatása (Print a pattern for color adjustment)** jelölőnégyzet. Ha be van jelölve ez a jelölőnégyzet, a **Megtekintés nyomtatás előtt (Preview before printing)** lehetőség szürke, és nem érhető el.

## Kapcsolódó témakör

- [A Canon IJ megtekintő](#)



## A papír méretének beállítása (Egyéni méret)

Ha a papírméret nem választható ki a **Lapméret (Page Size)** listán, közvetlenül is megadhatja a magasságát és a szélességét. Az ilyen papírméretet egyéninek nevezzük.

Egyéni papírméret a következőképpen adható meg:

A **Gyorsbeállítás (Quick Setup)** lapon, a **Nyomtató papírmérete (Printer Paper Size)** beállításnál is megadhat egy egyéni papírméretet.

1. Nyissa meg a [nyomtatóillesztő beállító ablakát](#).
2. Válassza ki a papírméretet.

Válassza az **Egyéni... (Custom...)** értéket az **Oldalbeállítás (Page Setup)** lap **Lapméret (Page Size)** beállításánál.

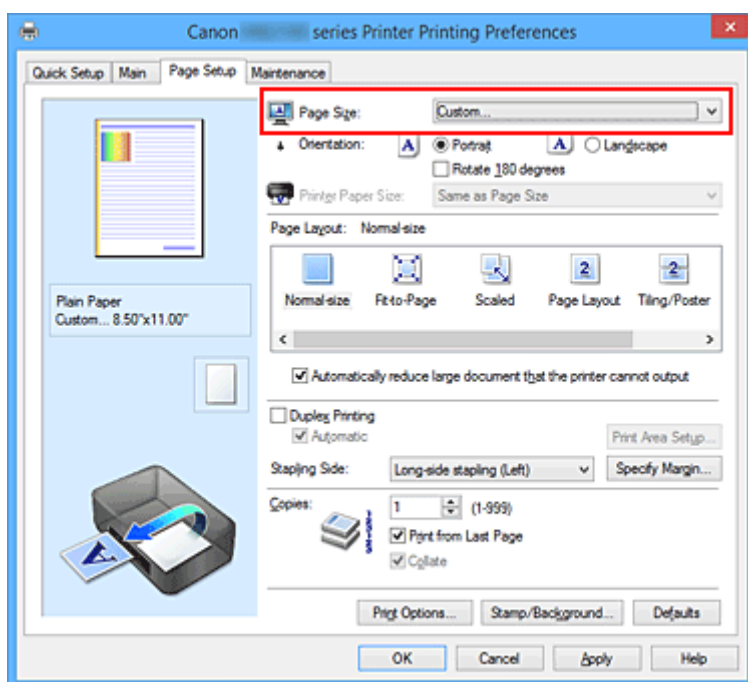

Megjelenik az **Egyéni méret (Custom Paper Size)** párbeszédpanel.

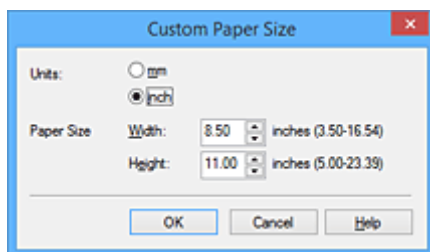

3. Állítsa be az egyéni papírméretet.

Adja meg a **Mértékegység (Units)**, valamint a **Szélesség (Width)** és a **Magasság (Height)** beállítás értékét. Ezután kattintson az **OK** gombra.

#### 4. Fejezze be a beállítást.

Az **Oldalbeállítás (Page Setup)** lapon kattintson az **OK** gombra.

A nyomtatáskor az adatok a megadott papírmérettel kerülnek nyomtatásra.

### Fontos

- Ha a dokumentumot létrehozó alkalmazásban meg lehet adni a magasság és a szélesség értékét, akkor ezeket az értékeket az alkalmazásban állítsa be. Ha nincs ilyen funkció az alkalmazásban, vagy ha a dokumentum nyomtatása nem megfelelő, akkor ezeket az értékeket a nyomtatóillesztőben a fenti eljárással állítsa be.
- A nyomtatás lehet, hogy le van tiltva a felhasználó által meghatározott hordozó méretétől függően. A felhasználó által meghatározott hordozók nyomtatható méreteiről lásd: „[Támogatott hordozótípusok](#)”.

### Megjegyzés

- Ha a nyomtatóillesztőbeli papírbeállítások eltérnek a kazetta nyomtatóban megadott papíradataitól, akkor hibaüzenet jelenhet meg. A hiba esetén végrehajtandó teendőkre vonatkozóan lásd: „[Papírbeállítások](#)”.

Ha meg szeretné nézni a nyomtató aktuális beállításait, vagy ha érvényre szeretné juttatni a nyomtató beállításait a nyomtatóillesztőben, akkor kattintson a **Gyorsbeállítás (Quick Setup)** lap **Nyomtató hordozóadatai... (Printer Media Information...)** elemére, és a megjelenő párbeszédpanelen adja meg a beállításokat.

Arról hogy a kazetta papíradatait hogyan lehet megadni a nyomtatóban, itt olvashat:

- [Papírbeállítások a nyomtatóillesztőben és a nyomtatón \(hordozótípus\)](#)
- [Papírbeállítások a nyomtatóillesztőben és a nyomtatón \(papírméret\)](#)

# A nyomtatandó dokumentum szerkesztése és a nyomtatási előzmények között szereplő dokumentumok újbóli kinyomtatása

Ez a funkció nem érhető el, ha a normál IJ nyomtatóillesztőt használja.

A Canon IJ XPS Preview ablakában szerkesztheti a nyomtatandó dokumentumot, vagy beolvashatja a nyomtatási előzményeket a kívánt dokumentum kinyomtatásához.

A Canon IJ XPS Preview a következőképpen használható:

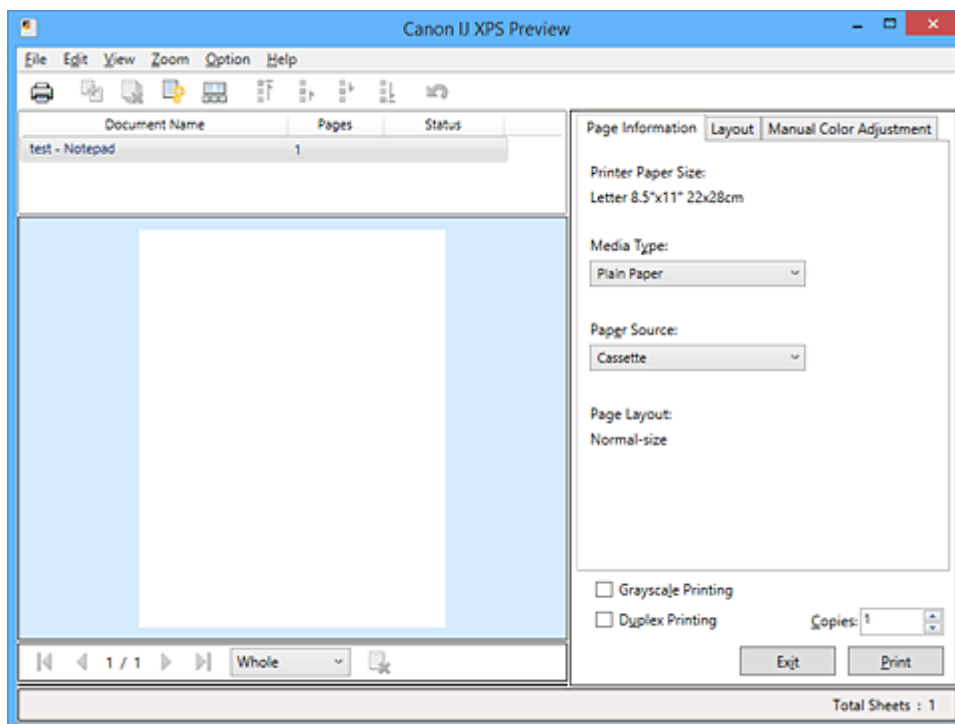

**Nyomtatás (Print)**



**Dokumentumok egyesítése (Combine Documents)**



**Dokumentum törlése (Delete Document)**



**Dokumentumok alaphelyzetbe állítása (Reset Documents)**



**Indexképek megjelenítése (View Thumbnails)**



**Dokumentum áthelyezése**



**Visszavonás (Undo)**



**Oldal áthelyezése**



**Oldal törlése (Delete Page)**

## »»» Megjegyzés

- Az  **Indexképek megjelenítése (View Thumbnails)** gombra kattintva megjelenítheti vagy elrejtheti a **Dokumentum neve (Document Name)** listában kijelölt nyomtatandó dokumentumok indexképét.

## Nyomtató dokumentum szerkesztése és nyomtatása

Amikor több dokumentumot vagy több oldalt nyomtat, egyesítheti a dokumentumokat, megváltoztathatja a dokumentumok vagy az oldalak nyomtatási sorrendjét, illetve törölheti a dokumentumokat vagy az oldalakat.

1. Nyissa meg a [nyomtatóillesztő beállító ablakát](#).

2. Állítsa be az előnézetet.

Jelölje be a **Megtekintés nyomtatás előtt (Preview before printing)** jelölőnégyzetet a **Fő (Main)** lapon.

3. Fejezze be a beállítást.

Kattintson az **OK** gombra.

Elindul a Canon IJ XPS Preview, és megjeleníti a nyomatot a nyomtatás előtt.

4. Nyomtató dokumentumok és nyomtatandó oldalak szerkesztése.

- Nyomtató dokumentumok egyesítése

Több nyomtatandó dokumentum egyesítésével létrehozhat egyetlen dokumentumot. A nyomtatandó oldalak egyesítésével megakadályozhatja üres oldalak beszúrását, amikor kétoldalas nyomtatást vagy oldalelrendezéses nyomtatást hajt végre.

A **Dokumentum neve (Document Name)** listán jelölje ki az egyesíteni kívánt dokumentumokat. Válassza a **Szerkesztés (Edit)** menü **Dokumentumok (Documents)**, majd **Dokumentumok egyesítése (Combine Documents)** parancsát a dokumentumok megadott sorrendben történő egyesítéséhez.

Több nyomtatandó dokumentum kijelöléséhez a Ctrl billentyű lenyomva tartása közben kattintson az egyesíteni kívánt dokumentumokra, vagy a Shift billentyű lenyomva tartása közben használja a Fel vagy a Le billentyűt. Több dokumentumot úgy is kijelölhet, hogy egy üres területre kattint a dokumentumlistán, és az egér húzásával kijelöli a kívánt dokumentumokat. A dokumentumok egyesítésekor az egyesítési művelet végrehajtása előtt kijelölt dokumentumok eltűnnek a listáról, és az egyesített dokumentum jelenik meg.

- A nyomtatandó dokumentumok vagy a nyomtatandó oldalak sorrendjének megváltoztatása
  - A nyomtatandó dokumentumok sorrendjének megváltoztatásához a **Dokumentum neve (Document Name)** listán jelölje ki az áthelyezni kívánt dokumentumot. Ezután válassza a **Szerkesztés (Edit)** menü **Dokumentumok (Documents)**, majd **Dokumentum áthelyezése (Move Document)** parancsát, és válassza a megfelelő elemet. A nyomtatási sorrend megváltoztatásához rákattinthat egy nyomtatandó dokumentumra, és áthúzhatja a kívánt helyre.
  - A nyomtatandó oldalak sorrendjének megváltoztatásához válassza a **Beállítás (Option)** menü **Indexképek megjelenítése (View Thumbnails)** parancsát, és jelölje ki az áthelyezni kívánt oldalt. Ezután válassza a **Szerkesztés (Edit)** menü **Oldalak (Pages)**, majd **Oldal áthelyezése (Move Page)** parancsát, és válassza a megfelelő elemet. A nyomtatási sorrend megváltoztatásához rákattinthat egy nyomtatandó oldalra, és áthúzhatja a kívánt helyre.

- Nyomtatandó dokumentumok és nyomtatandó oldalak törlése
  - Nyomtatandó dokumentum törléséhez jelölje ki a dokumentumot a **Dokumentum neve (Document Name)** listán, és válassza a **Szerkesztés (Edit)** menü **Dokumentumok (Documents)**, majd **Dokumentum törlése (Delete Document)** parancsát.
  - Nyomtatandó oldal törléséhez válassza a **Beállítás (Option)** menü **Indexképek megjelenítése (View Thumbnails)** parancsát, és jelölje ki a törölni kívánt oldalt. Ezután válassza a **Szerkesztés (Edit)** menü **Oldalak (Pages)**, majd **Oldal törlése (Delete Page)** parancsát.
- Nyomtatandó oldal visszaállítása

Visszaállíthatja az **Oldal törlése (Delete Page)** funkcióval törölt oldalakat.

Az oldalak visszaállításához jelölje be a **Törölt oldalak megjelenítése (View Deleted Pages)** jelölőnégyzetet a **Beállítás (Option)** menüben, majd az indexkép nézetben jelölje ki a visszaállítani kívánt oldalakat. Ezután válassza a **Szerkesztés (Edit)** menü **Oldalak (Pages)**, majd **Oldal visszaállítása (Restore Page)** parancsát.

A nyomtatandó dokumentumok vagy a nyomtatandó oldalak szerkesztése után az **Oldal adatai (Page Information)**, az **Elrendezés (Layout)** és a **Kézi színbeállítás (Manual Color Adjustment)** lapon változtathatja meg a nyomtatási beállításokat, ha szükséges.

### Fontos

- Ha a listán ismét több dokumentumot szeretne megjeleníteni, nyissa meg a megtekintőablakot, és hajtsa végre újból a nyomtatást.
- Ha vissza szeretné állítani a dokumentumok eredeti, a megtekintőablakban történt szerkesztésük előtti állapotát, válassza a **Szerkesztés (Edit)** menü **Dokumentumok (Documents)**, majd **Dokumentumok alaphelyzetbe állítása (Reset Documents)** parancsát.
- Ha az egyesíteni kívánt dokumentumok nyomtatási beállításai különböznek, megjelenhet egy üzenet.  
A dokumentumok egyesítése előtt tekintse át az üzenetet.
- Ha az egyesíteni kívánt dokumentumoknak eltérő a papírméretük, és kétoldalas nyomtatást vagy oldalelrendezéses nyomtatást szeretne végrehajtani, előfordulhat, hogy a nyomtató egyes oldalak esetében nem a várt nyomatot adja.  
Nyomtatás előtt tekintse meg az előzetes képet.
- A nyomtatandó dokumentum nyomtatási beállításaitól függően előfordulhat, hogy a Canon IJ XPS Preview alkalmazásban nem érhető el egyes funkciók.

### Megjegyzés

- A **Dokumentum neve (Document Name)** mező értékét tetszés szerint átnevezheti.

## 5. A nyomtatás végrehajtása.

Kattintson a **Nyomtatás (Print)** gombra.

A nyomtatás végrehajtásakor a nyomtató a megadott beállításokat használja az adatok kinyomtatásához.

## A nyomtatási előzmények között szereplő dokumentumok újbóli kinyomtatása

Amikor a **Fájl (File)** menü **Nyomtatási előzmények mentése (Save Print History)** parancsával engedélyezi a funkciót, a rendszer menti a megtekintőablakból nyomtatott dokumentumokat, így a dokumentumot újból kinyomtathatja a korábban megadott beállításokkal.

### 1. A nyomtatási előzmények megjelenítése.

Nyissa meg a [nyomtatóillesztő beállító ablakát](#). A **Karbantartás (Maintenance)** lapon válassza a **Nyomtatási előzmények megjelenítése (View Print History)** lehetőséget.

A mentett dokumentum megjelenik a megtekintőablakban.

### Fontos

- A nyomtatási előzmények között megjelenő dokumentumok számának korlátozásához válassza a **Fájl (File)** menü **Előzménybejegyzések korlátja (History Entry Limit)** parancsát.
- Ha a nyomtatott dokumentumok mentésekor túllépi az előzmények számának korlátját, a rendszer a legkorábbi bejegyzéstől kezdve törli az előzményeket.

### 2. A nyomtatandó dokumentum kiválasztása.

A **Dokumentum neve (Document Name)** listán jelölje ki a kinyomtatni kívánt dokumentumot.

### 3. A nyomtatás végrehajtása.

Kattintson a **Nyomtatás (Print)** gombra.

## Kapcsolódó témakör

- [A nyomtatási eredmények megjelenítése nyomtatás előtt](#)

## **A nyomtatási minőség módosítása és a képadatok javítása**

- ▶ **Színes dokumentum egyszínű nyomtatása**
- ▶ **A színekorrekció megadása**
- ▶ **Képek optimális fotónyomtatása**
- ▶ **Színbeállítás a nyomtatóillesztő segítségével**
- ▶ **Nyomtatás az ICC-profilok segítségével**
- ▶ **A színegyensúly beállítása**
- ▶ **A színegyensúly beállítása minták használatával (nyomtatóillesztő)**
- ▶ **A világosság beállítása**
- ▶ **Az intenzitás beállítása**
- ▶ **A kontraszt beállítása**
- ▶ **Az intenzitás és a kontraszt beállítása minták használatával (nyomtatóillesztő)**

## Színes dokumentum egyszínű nyomtatása

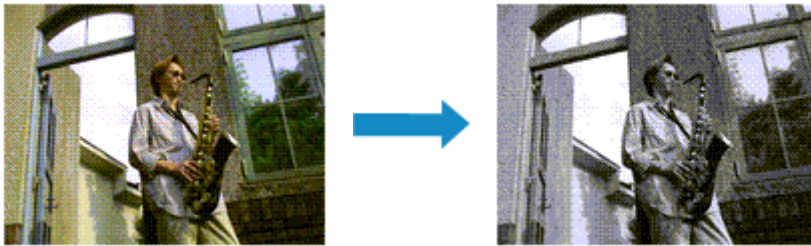

Egy színes dokumentum a következőképpen nyomtatható egy színnel:

A **Gyorsbeállítás (Quick Setup)** lapon, a **További funkciók (Additional Features)** között is beállíthatja a szürkeárnyaltos nyomtatást.

1. Nyissa meg a [nyomtatóillesztő beállító ablakát](#).
2. Állítsa be a szürkeárnyaltos nyomtatást.

Jelölje be a **Szürke nyomtatás (Grayscale Printing)** jelölőnégyzetet a **Fő (Main)** lapon.

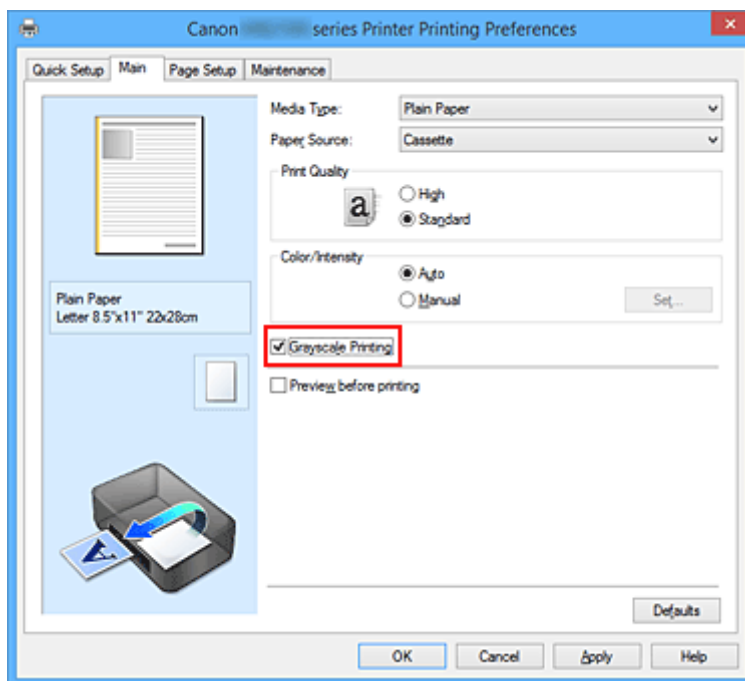

3. Fejezze be a beállítást.

Kattintson az **OK** gombra.

Nyomatáskor a színes dokumentum szürkeárnyaltos adattá lesz alakítva. Ez lehetővé teszi a színes dokumentum egyszínű nyomtatását.

### Fontos

- Ha be van jelölve a **Szürke nyomtatás (Grayscale Printing)** jelölőnégyzet, a nyomtatóillesztő a képadatokat sRGB adatként dolgozza fel. Ebben az esetben a kinyomtatott színek különbözhetnek az eredeti színektől.



Ha a szürke nyomtatás segítségével Adobe RGB adatokat nyomtat, alakítsa át előbb azokat egy alkalmazással sRGB adatokká.

### »» Megjegyzés

- A **Szürke nyomtatás (Grayscale Printing)** során a nyomtató más tintát is használhat a feketén kívül.

## A színtkorrekció megadása

Ezzel a funkcióval megadja a nyomtatandó dokumentum típusának megfelelő színtkorrekciós módszert. A nyomtatóillesztő általában a Canon Digital Photo Color segítségével állítja be a színeket úgy, hogy az adatok olyan színárnyalatokkal legyenek kinyomtatva, amelyek a legtöbb ember számára megfelelőek. Ez az eljárás az sRGB adatoknál megfelelő.

Ha a képadatok színterének (sRGB) hatékony felhasználása mellett szeretne nyomtatni, válassza az **ICM (ICC-profil egyeztetése (ICC Profile Matching))** lehetőséget. Ha a nyomtatási ICC-profil meghatározásához egy alkalmazást szeretne használni, válassza a **Nincs (None)** lehetőséget.

A színtkorrekció beállításának folyamata a következő:

A színtkorrekció a **Gyorsbeállítás (Quick Setup)** lapon is beállítható a **Fényképnymtatás (Photo Printing)** kiválasztásával a **Gyakran használt beállítások (Commonly Used Settings)** közül, majd a **Szín/intenzitás kézi beállítása (Color/Intensity Manual Adjustment)** lehetőség kiválasztásával a **További funkciók (Additional Features)** közül.

1. Nyissa meg a [nyomtatóillesztő beállító ablakát](#).

2. Válassza ki a kézi színbeállítást.

Válassza a **Fő (Main)** lap **Szín/intenzitás (Color/Intensity)** beállításánál a **Kézi (Manual)** értéket, majd kattintson a **Beállítás... (Set...)** parancsra.

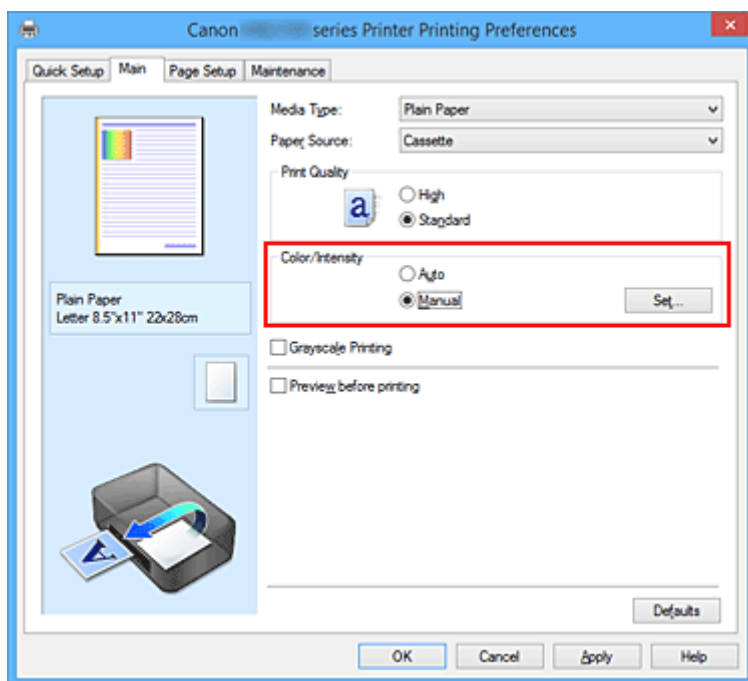

Megnyílik a **Kézi színbeállítás (Manual Color Adjustment)** párbeszédpanel.

3. Válassza ki a színtkorrekciót.

Kattintson az **Egyeztetés (Matching)** fülre, és válassza ki a **Színtkorrekció (Color Correction)** beállítás megfelelő értékét a következők közül, majd kattintson az **OK** gombra.

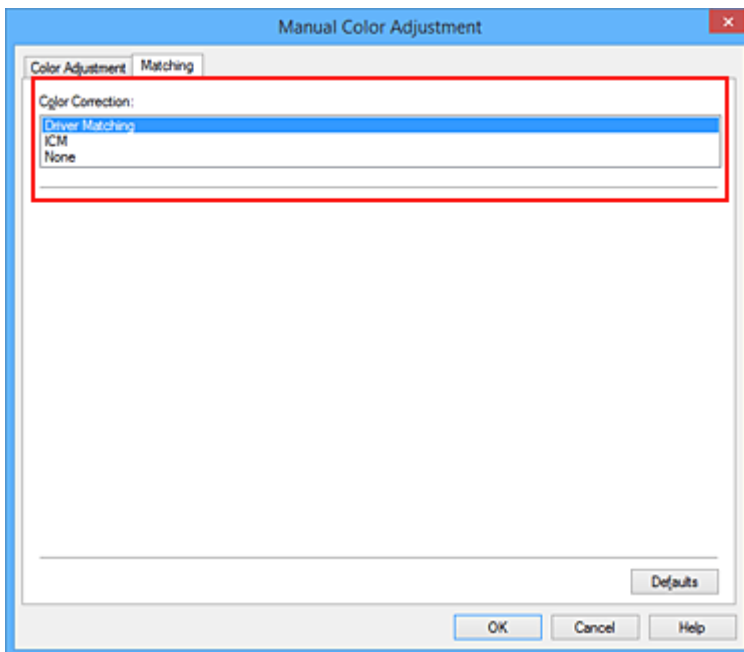

#### Illesztő egyeztetés (Driver Matching)

A Canon Digital Photo Color segítségével az sRGB-adatokat olyan színárnyalatokkal tudja kinyomtatni, amelyek a legtöbb ember számára megfelelőek.

#### ICM (ICC-profil egyeztetése (ICC Profile Matching))

ICC-profil használatával egyezteti a színeket nyomtatáskor.

#### Nincs (None)

A nyomtatóillesztő nem végez színkorrekciót. Akkor válassza ezt a beállítást, ha az adatok nyomtatásához egy külön létrehozott nyomtatási ICC-profilt vagy speciális Canon papírhoz egy alkalmazásban lévő nyomtatási ICC-profilt szeretne megadni.

#### 4. Fejezze be a beállítást.

Kattintson a **Fő (Main)** lapon az **OK** gombra.

Nyomtatáskor a dokumentumot a rendszer megadott színkorrekcióval nyomtatja ki.

#### Fontos

- Ha az alkalmazásban le van tiltva az ICM, akkor a **Színkorrekció (Color Correction)** beállításnál nem érhető el az **ICM** érték, és előfordulhat, hogy a nyomtató nem megfelelően fogja a képadatokat kinyomtatni.
- Ha a **Fő (Main)** lapon be van jelölve a **Szürke nyomtatás (Grayscale Printing)** jelölőnégyzet, a **Színkorrekció (Color Correction)** elem szürke és nem lehet elérni.

#### Kapcsolódó témakörök

- [Képek optimális fotónyomtatása](#)
- [Színbeállítás a nyomtatóillesztő segítségével](#)
- [Nyomtatás az ICC-profilok segítségével](#)

## Képek optimális fotónyomtatása

Amikor digitális fényképezőgéppel készített fényképeket nyomtat, többször azt érezheti, hogy a nyomtatott színek tónusai különböznek a tényleges kép, illetve a képernyőn megjelenő kép színárnyalataitól.

Ahhoz, hogy a nyomtatási eredmény a legjobban megközelítse a kívánt színárnyalatokat, olyan nyomtatási módot kell választani, mely a legjobban illeszkedik a használt szoftveralkalmazáshoz vagy a céljainkhoz.

### Színkezelés

A digitális fényképezőgépek, a lapolvasók, a monitorok és a nyomtatók eltérő módon kezelik a színeket. A színkezelés (színegyeztetés) egy olyan eljárás, mely általános színtérként kezel eszközfüggő „színeket”.

A Windows esetében az „ICM” elnevezésű színkezelés be van építve az operációs rendszerbe.

Az sRGB az egyik gyakran használt általános színtér.

Az ICC-profilok átalakítják az eszközfüggő „színeket” egy általános színtérre. Egy ICC-profil használatával és színkezelés végrehajtásával, kinyerheti egy képadat színterét azon színreprodukáló területen belül, melyet a nyomtató ki tud fejezni.

### A képadathoz illeszkedő nyomtatási mód kiválasztása

Az ajánlott nyomtatási módszer függ a képadatok vagy a használni kívánt alkalmazásszoftver színterétől (sRGB).

Két tipikus nyomtatási módszer van.

Ellenőrizze a képadatok vagy a használni kívánt alkalmazás színterét (sRGB), majd válassza ki a céljainak megfelelő nyomtatási módszert.

#### Színbeállítás a nyomtatóillesztő segítségével

Ez a rész az sRGB adatok kinyomtatását mutatja be a nyomtatóillesztő színkorrekciós funkciójának használatával.

- Nyomtatás a Canon Digital Photo Color segítségével

A nyomtató az adatok nyomtatásához olyan színárnyalatokat használ, amely a legtöbb embernek megfelel, mivel helyesen adja vissza az eredeti kép színeit és a térbeli viszonyokat, továbbá éles kontrasztot biztosít.

- Programmal szerkesztett és retusált képek módosított változatának közvetlen kinyomtatása

Az adatok nyomtatása közben a nyomtató kiemeli a sötét és világos részek közötti finom színkülönbségeket, de a legsötétebb és legvilágosabb részeket érintetlenül hagyja.

Az adatok nyomtatása közben a nyomtató figyelembe veszi egy adott programmal végrehajtott finomhangolás (például a fényesség módosításának) eredményét.

#### Nyomtatás az ICC-profilok segítségével

Ez a rész az sRGB színtér hatékony felhasználásával történő nyomtatást mutatja be.

A nyomtatás egy közös színtér használatával is történhet. Ehhez az alkalmazói szoftvert és a nyomtatóillesztőt úgy kell beállítani, hogy a színkezelés megfeleljen a képadat bemeneti ICC-profiljának.

A nyomtatóillesztő beállításának eljárása függ a használt alkalmazói szoftvertől.

## Színbeállítás a nyomtatóillesztő segítségével

Beállíthatja úgy a nyomtatóillesztő színkorrekciós funkcióját, hogy az sRGB adatok nyomtatása a Canon Digital Photo Color technológia segítségével olyan színárnyalatokkal történjen, amelyek a legtöbb felhasználó számára megfelelőek.

Ha olyan alkalmazásból nyomtat, mely nem tud meghatározni ICC-profilokat, de lehetőséget nyújt a megadásukra, használjon egy nyomtatási ICC-profilt az alkalmazásban, és válassza ki a színkezelési beállításokat.

A nyomtatóillesztő színbeállításának folyamata a következőképpen használható:

1. Nyissa meg a [nyomtatóillesztő beállító ablakát](#).

2. Válassza ki a kézi színbeállítást.

Válassza a **Fő (Main)** lap **Szín/intenzitás (Color/Intensity)** beállításánál a **Kézi (Manual)** értéket, majd kattintson a **Beállítás... (Set...)** parancsra.

Megnyílik a **Kézi színbeállítás (Manual Color Adjustment)** párbeszédpanel.

3. Válassza ki a színkorrekciót.

Kattintson az **Egyeztetés (Matching)** fülre, és válassza az **Illesztő egyeztetés (Driver Matching)** értéket a **Színkorrekció (Color Correction)** beállításnál.

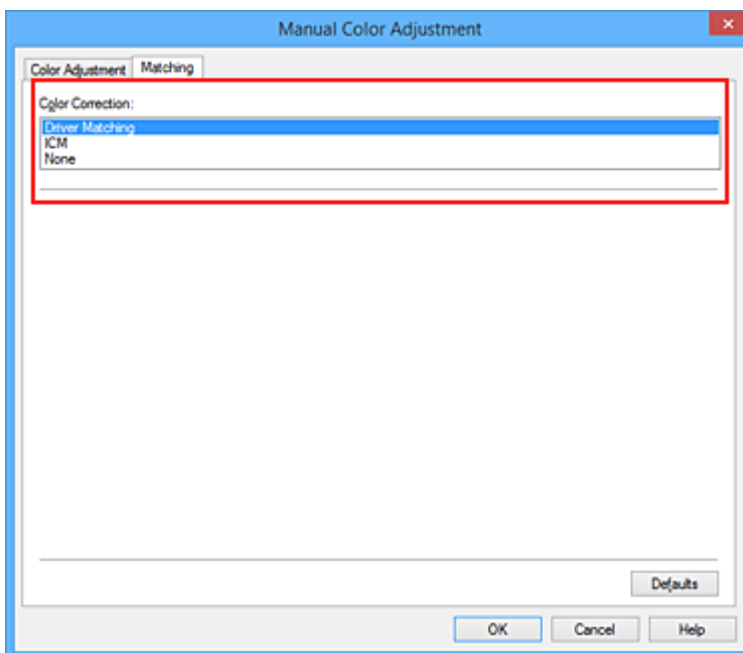

4. Állítsa be a többi elemet.

Szükség esetén kattintson a **Színigazítás (Color Adjustment)** fülre, és állítsa be a színegyensúlyt (**Ciánkék (Cyan)**, **Bíbor (Magenta)**, **Sárga (Yellow)**), majd adja meg a **Fényesség (Brightness)**, az **Intenzitás (Intensity)** és a **Kontraszt (Contrast)** beállítás értékét, végül kattintson az **OK** gombra.

5. Fejezze be a beállítást.

Kattintson a **Fő (Main)** lapon az **OK** gombra.

Ha végrehajtja a nyomtatást, a nyomtatóillesztő az adatok nyomtatásakor állítja be a színeket.

## **Kapcsolódó témakörök**

- [A színkorrekció megadása](#)
- [A színegyensúly beállítása](#)
- [A világosság beállítása](#)
- [Az intenzitás beállítása](#)
- [A kontraszt beállítása](#)

## Nyomtatás az ICC-profilok segítségével

Ha a képhez tartozik egy bemeneti ICC-profil, nyomtatáskor hatékonyan használhatja a kép színterét (sRGB).

A nyomtatóillesztő beállításának eljárása függ a használt alkalmazástól.

### ICC-profil meghatározása az alkalmazásban és az adatok kinyomtatása

Ha egy képet az Adobe Photoshop, a Canon Digital Photo Professional vagy egyéb olyan programmal módosított, amely lehetőséget nyújt a bemeneti és a nyomtatási ICC-profilok meghatározására, és a módosítás eredményét ki szeretné nyomtatni, hatékonyan használhatja a kép bemeneti ICC-profiljában meghatározott színteret.

Ilyen nyomtatásnál használja az adott programot a színkezelési elemek kiválasztására, és határozza meg a képhez tartozó bemeneti és nyomtatási ICC-profilt.

Még abban az esetben is válassza ki a színkezelési elemeket az adott programban, ha a programban egy egyéni ICC-profilt használ.

A részletekért tekintse meg a használt alkalmazás felhasználói kézikönyvét.

1. Nyissa meg a [nyomtatóillesztő beállító ablakát](#).

2. Válassza ki a kézi színbeállítást.

Válassza a **Fő (Main)** lap **Szín/intenzitás (Color/Intensity)** beállításánál a **Kézi (Manual)** értéket, majd kattintson a **Beállítás... (Set...)** parancsra.

Megnyílik a **Kézi színbeállítás (Manual Color Adjustment)** párbeszédpanel.

3. Válassza ki a színtkorrekciót.

Kattintson az **Egyeztetés (Matching)** fülre, és válassza a **Nincs (None)** értéket a **Színtkorrekció (Color Correction)** beállításnál.

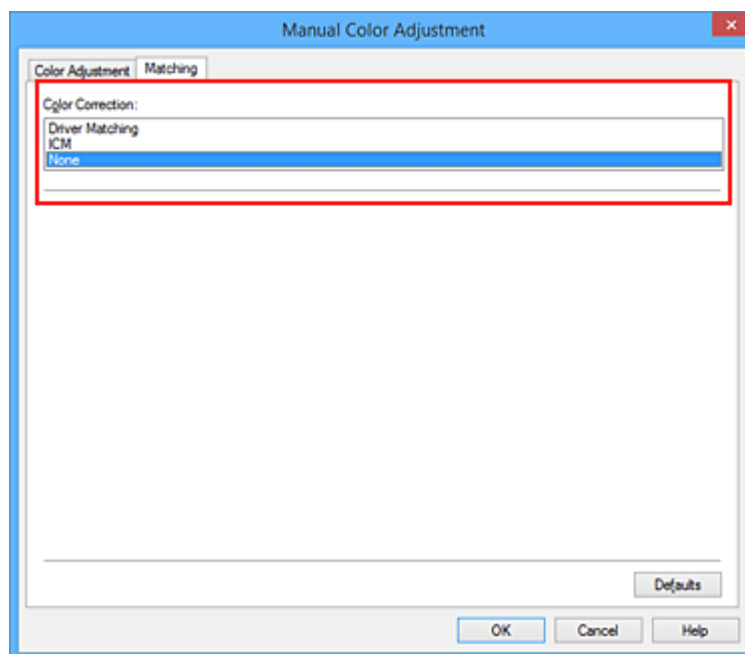

4. Állítsa be a többi elemet.

Szükség esetén kattintson a **Színigazítás (Color Adjustment)** fülre, és állítsa be a színegyensúlyt (**Ciánkék (Cyan)**, **Bíbor (Magenta)**, **Sárga (Yellow)**), majd adja meg a **Fényesség (Brightness)**, az **Intenzitás (Intensity)** és a **Kontraszt (Contrast)** beállítás értékét, végül kattintson az **OK** gombra.

5. Fejezze be a beállítást.

Kattintson a **Fő (Main)** lapon az **OK** gombra.

Nyomatáskor a nyomtató a képadat színterét használja.

## ICC-profil beállítása a nyomtatóillesztőhöz és nyomtatás

Nyomatás olyan alkalmazói szoftverből, mely nem tud meghatározni ICC-profilokat vagy nem ad lehetőséget profil megadására, ekkor a nyomtató az adatban talált bemeneti ICC-profil (sRGB) színterét használja.

1. Nyissa meg a [nyomtatóillesztő beállító ablakát](#).

2. Válassza ki a kézi színbeállítást.

Válassza a **Fő (Main)** lap **Szín/intenzitás (Color/Intensity)** beállításánál a **Kézi (Manual)** értéket, majd kattintson a **Beállítás... (Set...)** parancsra.

Megnyílik a **Kézi színbeállítás (Manual Color Adjustment)** párbeszédpanel.

3. Válassza ki a színkorrekciót.

Kattintson az **Egyeztetés (Matching)** fülre, és a **Színkorrekció (Color Correction)** beállításnál válassza az **ICM (ICC-profil egyeztetése (ICC Profile Matching))** lehetőséget.

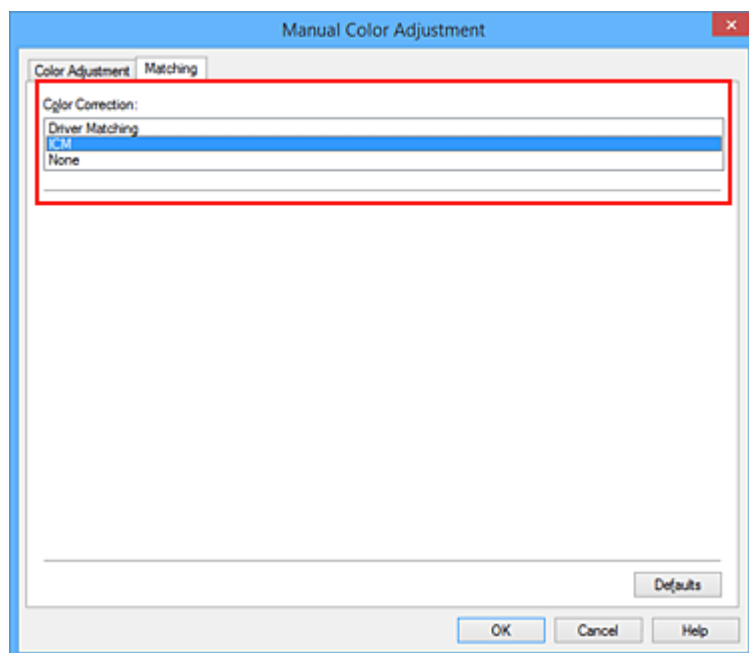

4. Állítsa be a többi elemet.



Szükség esetén kattintson a **Színigazítás (Color Adjustment)** fülre, és állítsa be a **Ciánkék (Cyan)**, a **Bíbor (Magenta)**, a **Sárga (Yellow)**, a **Fényesség (Brightness)**, az **Intenzitás (Intensity)** és a **Kontraszt (Contrast)** beállítás értékét, majd kattintson az **OK** gombra.

5. Fejezze be a beállítást.

Kattintson a **Fő (Main)** lapon az **OK** gombra.

Nyomtatáskor a nyomtató a képadat színterét használja.

## Kapcsolódó témakörök

- [A színekorrekció megadása](#)
- [A színegyensúly beállítása](#)
- [A világosság beállítása](#)
- [Az intenzitás beállítása](#)
- [A kontraszt beállítása](#)

## A színegyensúly beállítása

A nyomtatás során beállíthatja a színek árnyalatát.

Ez a funkció egészében megváltoztatja a dokumentum színegyensúlyát, mert a kimenetet az egyes színek tintaarányainak módosításával állítja be. Ha jelentősen kívánja módosítani a színegyensúlyt, használja a szoftveralkalmazást. A nyomtatóillesztőt csak akkor használja, ha a színegyensúlyt csak kisebb mértékben szeretné módosítani.

A következő minta azt az esetet mutatja, amikor kiemeltük a ciánkék színt, és tompítottuk a sárga színt, egységessé téve ezáltal a színek általános megjelenését.



Nincs beállítás    Beállított színegyensúly.

A színegyensúly beállításának folyamata a következő:

A színegyensúly a **Gyorsbeállítás (Quick Setup)** lapon is beállítható a **Fényképnymtatás (Photo Printing)** kiválasztásával a **Gyakran használt beállítások (Commonly Used Settings)** közül, majd a **Szín/intenzitás kézi beállítása (Color/Intensity Manual Adjustment)** lehetőség kiválasztásával a **További funkciók (Additional Features)** közül.

1. Nyissa meg a [nyomtatóillesztő beállító ablakát](#).

2. Válassza ki a kézi színbeállítást.

Válassza a **Fő (Main)** lap **Szín/intenzitás (Color/Intensity)** beállításánál a **Kézi (Manual)** értéket, majd kattintson a **Beállítás... (Set...)** parancsra.

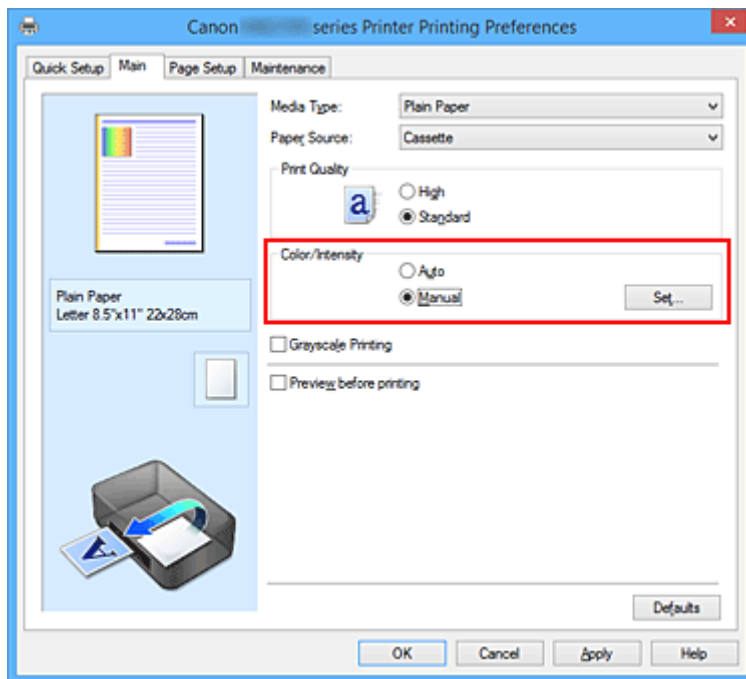

Megnyílik a **Kézi színbeállítás (Manual Color Adjustment)** párbeszédpanel.

### 3. Beállított színegyensúly.

Külön csúszka van a **Ciánkék (Cyan)**, a **Bíbor (Magenta)** és a **Sárga (Yellow)** szín beállítására. A megfelelő csúszkák jobbra történő mozgatásával a színek erőteljesebbek lesznek, a balra történő mozgatással pedig halványabbak. Ha például a ciánkék gyengébb lesz, a piros erősebbé válik. Akár egy értéket is beírhat a csúszkához. Az érték -50 és 50 között lehet. Az aktuális beállítások a nyomtatóillesztő bal oldalán található beállítási előnézet részen láthatók.

Az egyes színek beállítása után kattintson az **OK** gombra.

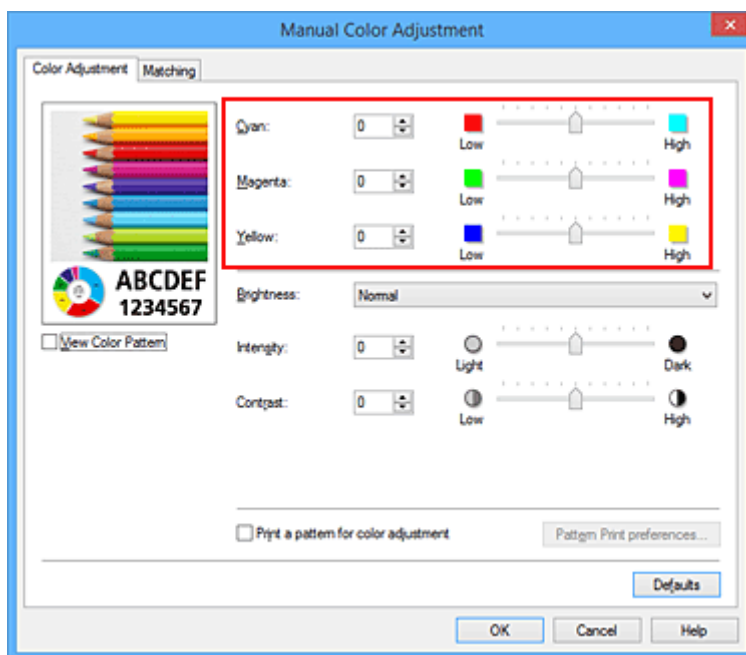

### 4. Fejezze be a beállítást.

Kattintson a **Fő (Main)** lapon az **OK** gombra.

Nyomatáskor a dokumentum a beállított színegyensúllyal kerül kinyomtatásra.

## Fontos

- Ha a **Fő (Main)** lapon be van jelölve a **Szürke nyomtatás (Grayscale Printing)** jelölőnégyzet, a színegyensúly beállításai (**Ciánkék (Cyan)**, **Bíbor (Magenta)**, **Sárga (Yellow)**) szürkén jelennek meg, és nem használhatók.

## Kapcsolódó témakörök

- [A színkorrekció megadása](#)
- [A színegyensúly beállítása minták használatával \(nyomtatóillesztő\)](#)
- [A világosság beállítása](#)
- [Az intenzitás beállítása](#)
- [A kontraszt beállítása](#)
- [Az intenzitás és a kontraszt beállítása minták használatával \(nyomtatóillesztő\)](#)

## A színegyensúly beállítása minták használatával (nyomtatóillesztő)

A mintanyomtatás eredménye alapján módosíthatja a kép színegyensúlyát.

Ha megváltoztatja egy dokumentum színegyensúlyát vagy intenzitását, illetve kontrasztját, a mintanyomtatási funkció segítségével kinyomtathatja a módosítások eredményeit és a módosítások értékeit.

A színegyensúly minta alapján történő beállítása a következőképpen végezhető el:

1. Nyissa meg a [nyomtatóillesztő beállító ablakát](#).

2. Válassza ki a kézi színbeállítást.

Válassza a **Fő (Main)** lap **Szín/intenzitás (Color/Intensity)** beállításánál a **Kézi (Manual)** értéket, majd kattintson a **Beállítás... (Set...)** parancsra.

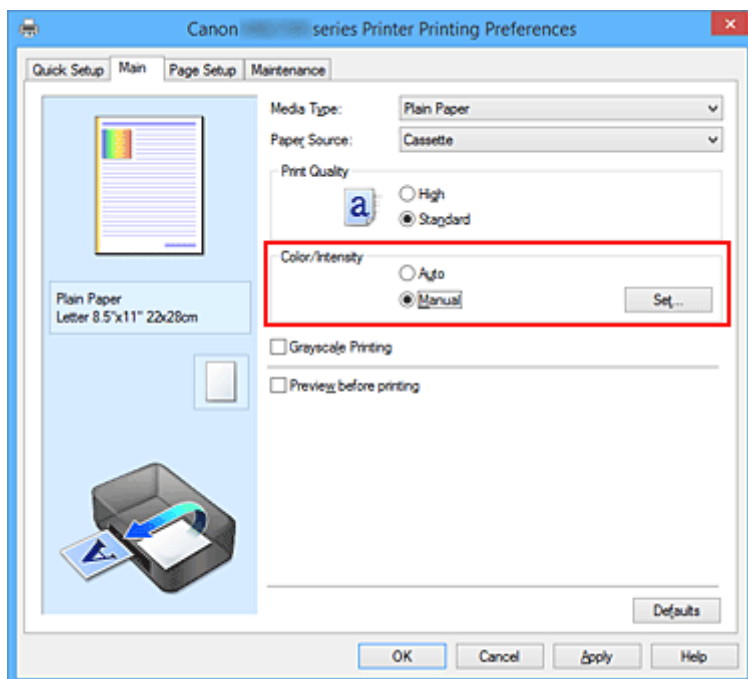

Megnyílik a **Kézi színbeállítás (Manual Color Adjustment)** párbeszédpanel.

3. Válassza ki a mintanyomtatási funkciót.

A **Színigazítás (Color Adjustment)** lapon jelölje be a **Színbeállítási minta nyomtatása (Print a pattern for color adjustment)** jelölőnégyzetet, és kattintson a **Mintanyomtatási beállítások... (Pattern Print preferences...)** gombra.

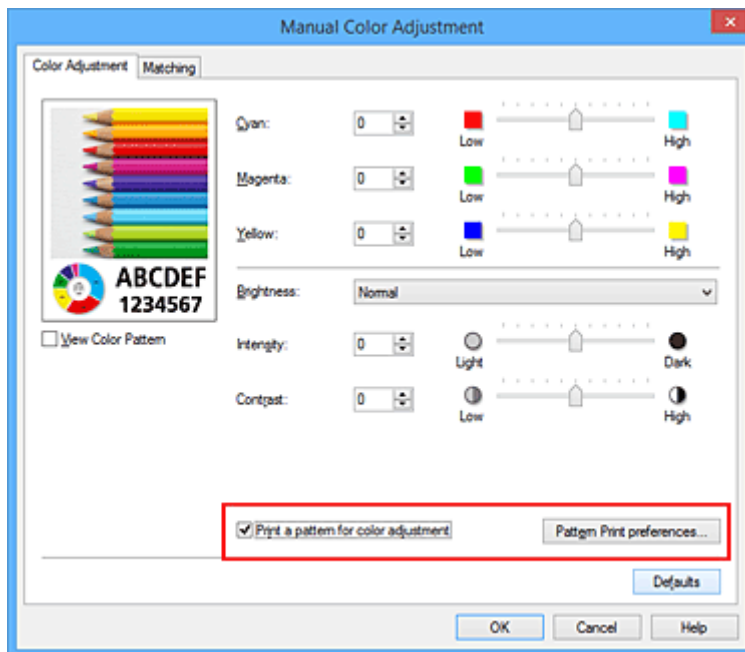

#### 4. Állítsa be a mintanyomtatási funkciót.

Amikor megnyílik a **Mintanyomtatás (Pattern Print)** párbeszédablak, állítsa be a következő elemeket, majd kattintson az **OK** gombra.

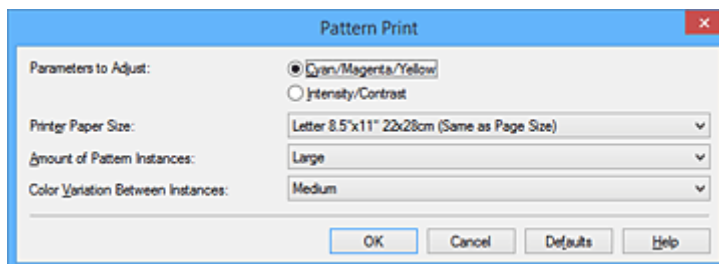

#### Beállított paraméterek (Parameters to Adjust)

Válassza a **Ciánkék, bíbor és sárga (Cyan/Magenta/Yellow)** elemet.

#### Fontos

- Ha a **Fő (Main)** lapon be van jelölve a **Szürke nyomtatás (Grayscale Printing)** jelölőnégyzet, a **Ciánkék, bíbor és sárga (Cyan/Magenta/Yellow)** jelölőnégyzet szürkén jelenik meg, és nem használható.

#### Nyomtató papírmérete (Printer Paper Size)

Válassza ki a mintanyomtatáshoz használni kívánt papír méretét.

#### Megjegyzés

- Az **Oldalbeállítás (Page Setup)** lapon választott papírmérettől függően előfordulhat, hogy egyes méretek nem lesznek elérhetők.

#### Mintaelemek mennyisége (Amount of Pattern Instances)

A nyomtatandó minták számának megadásához válassza a **Legnagyobb (Largest)**, a **Nagy (Large)** vagy a **Kicsi (Small)** beállítást.

## »» Megjegyzés

- A **Legnagyobb (Largest)** és a **Nagy (Large)** beállítás egyes papírméreték és kimeneti papírméreték esetében nem választható ki.

### Színeltérés az elemek között (Color Variation Between Instances)

Állítsa be a szomszédos minták közötti színmódosítás mennyiségét.

## »» Megjegyzés

- A **Nagy (Large)** beállítás a **Közepes (Medium)** beállítás kétszeresének, a **Kicsi (Small)** beállítás pedig a **Közepes (Medium)** beállítás felének felel meg.

5. Ellenőrizze a nyomtatási eredményeket a mintanyomaton.

A **Színigazítás (Color Adjustment)** lapon kattintson az **OK** gombra a **Kézi színbeállítás (Manual Color Adjustment)** párbeszédpanel bezárásához.

A **Fő (Main)** lapon kattintson az **OK** gombra, majd hajtsa végre a nyomtatást. A nyomtató ekkor kinyomtat egy mintát, amelynek a középértéke az Ön által beállított színegyensúly.



6. Állítsa be a színegyensúlyt.

A mintanyomtatás eredménye alapján válassza ki a legmegfelelőbb képet. Ezután írja be a **Színigazítás (Color Adjustment)** lapon található **Ciánkék (Cyan)**, **Bíbor (Magenta)** és **Sárga (Yellow)** mezőbe a színegyensúlynak az adott kép alatt megjelenített értékét.

Törölje a **Színbeállítási minta nyomtatása (Print a pattern for color adjustment)** jelölőnégyzet jelölését, és kattintson az **OK** gombra.

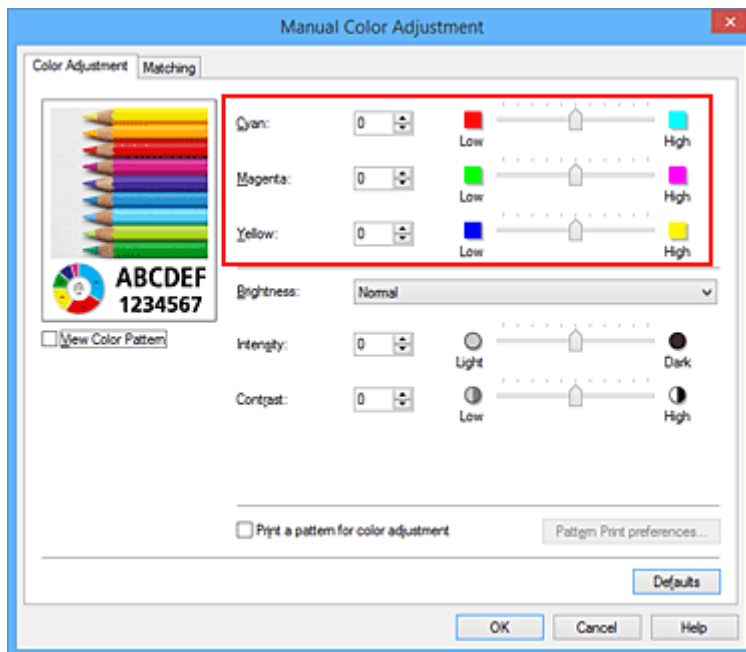

## »»» Megjegyzés

- A színegyensúly a **Gyorsbeállítás (Quick Setup)** lapon is beállítható a **Fényképnymtatás (Photo Printing)** kiválasztásával a **Gyakran használt beállítások (Commonly Used Settings)** közül, majd a **Szín/intenzitás kézi beállítása (Color/Intensity Manual Adjustment)** lehetőség kiválasztásával a **További funkciók (Additional Features)** közül.

## 7. Fejezze be a beállítást.

Kattintson a **Fő (Main)** lapon az **OK** gombra.

Nyomatáskor a dokumentum a mintanyomtatási funkció segítségével beállított színegyensúlyal lesz kinyomtatva.

## »»» Fontos

- Ha a **Színigazítás (Color Adjustment)** lapon be van jelölve a **Színbeállítási minta nyomtatása (Print a pattern for color adjustment)** jelölőnégyzet, a következő beállítások szürkén jelennek meg, és nem használhatók:
  - A **Fő (Main)** lap **Megtekintés nyomtatás előtt (Preview before printing)** funkciója
  - **Kötési oldal (Stapling Side)** és **Margó megadása... (Specify Margin...)** az **Oldalbeállítás (Page Setup)** fülön (Ha **Kétoldalas nyomtatás (Duplex Printing)** van beállítva, csak **Kötési oldal (Stapling Side)** állítható be.)
- Ha bejelöli a **Színbeállítási minta nyomtatása (Print a pattern for color adjustment)** jelölőnégyzetet a **Színigazítás (Color Adjustment)** lapon, akkor az **Oldalbeállítás (Page Setup)** lapon az **Oldalelrendezés (Page Layout)** értéke **Normál méret (Normal-size)** lesz.
- Ha a **Fő (Main)** lapon be van jelölve a **Szürke nyomtatás (Grayscale Printing)** jelölőnégyzet, a **Ciánkék (Cyan)**, a **Bíbor (Magenta)** és a **Sárga (Yellow)** lehetőség szürke és nem érhető el.
- A funkció lehet, hogy nem elérhető a szoftvertől függően.

## Kapcsolódó témakörök

- [A színegyensúly beállítása](#)



- [Az intenzitás beállítása](#)
- [A kontraszt beállítása](#)
- [Az intenzitás és a kontraszt beállítása minták használatával \(nyomtatóillesztő\)](#)

## A világosság beállítása

Nyomatáskor módosíthatja a kép általános világosságát.

Ez a funkció nem módosítja a tiszta fehéret és a tiszta feketét, csak a köztes színek világosságára van hatással.

Az alábbi minta olyan nyomtatás eredményét mutatja, amelynek során módosította a fényesség beállítását.



A **Világos (Light)** érték esetén    A **Normál (Normal)** érték esetén    A **Sötét (Dark)** érték esetén

A világosság beállításának folyamata a következő:

A világosság a **Gyorsbeállítás (Quick Setup)** lapon is beállítható a **Fényképnymtatás (Photo Printing)** kiválasztásával a **Gyakran használt beállítások (Commonly Used Settings)** közül, majd a **Szín/intenzitás kézi beállítása (Color/Intensity Manual Adjustment)** lehetőség kiválasztásával a **További funkciók (Additional Features)** közül.

1. Nyissa meg a [nyomtatóillesztő beállító ablakát](#).

2. Válassza ki a kézi színbeállítást.

Válassza a **Fő (Main)** lap **Szín/intenzitás (Color/Intensity)** beállításánál a **Kézi (Manual)** értéket, majd kattintson a **Beállítás... (Set...)** parancsra.

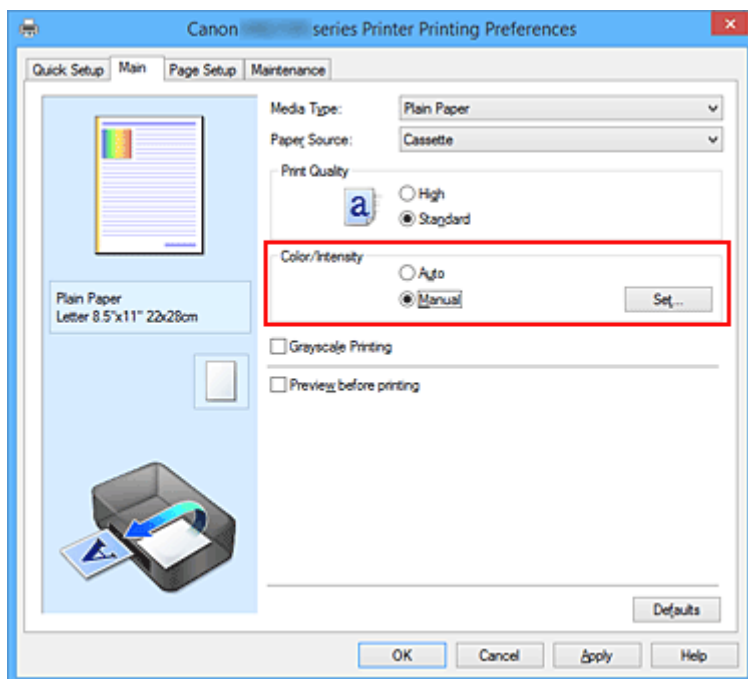

Megnyílik a **Kézi színbeállítás (Manual Color Adjustment)** párbeszédpanel.

### 3. Adja meg a világosságot.

Válassza ki a **Világos (Light)**, a **Normál (Normal)** vagy a **Sötét (Dark)** értéket a **Fényesség (Brightness)** beállításnál, és kattintson az **OK** gombra. Az aktuális beállítások a nyomtatóillesztő bal oldalán található beállítási előnézet részen láthatók.

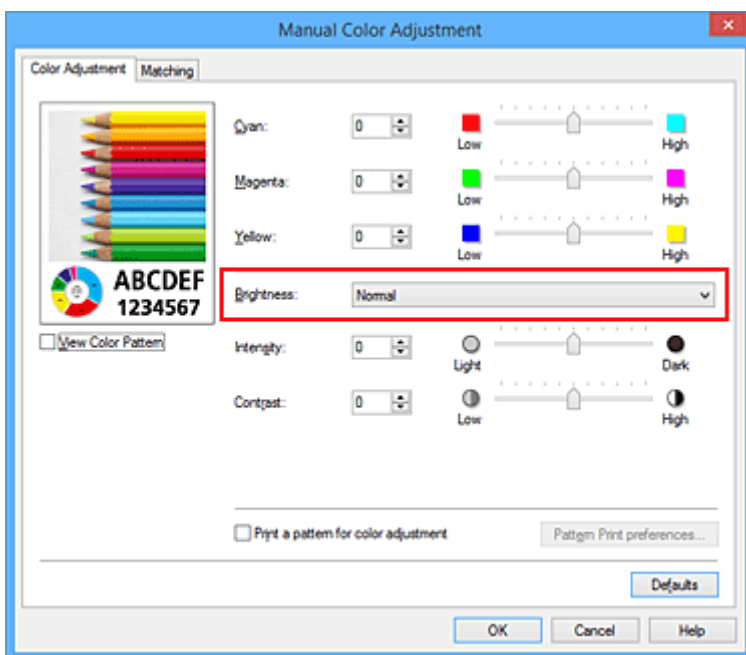

### 4. Fejezze be a beállítást.

Kattintson a **Fő (Main)** lapon az **OK** gombra.

Nyomtatáskor a dokumentum a beállított fényességgel kerül kinyomtatásra.

## Kapcsolódó témakörök

- [A színekorrekció megadása](#)
- [A színegyensúly beállítása](#)
- [Az intenzitás beállítása](#)
- [A kontraszt beállítása](#)

## Az intenzitás beállítása

Ezzel a funkcióval gyengítheti (világosíthatja) vagy erősítheti (sötétítheti) a nyomtatás során a képadat színeinek általános megjelenését.

A következő minta azt az esetet mutatja, amikor az intenzitást növeltük, így a kép nyomtatásakor a színek intenzívebbé váltak.



Nincs beállítás

Nagyobb intenzitás

Az intenzitás beállításának folyamata a következő:

Az intenzitás a **Gyorsbeállítás (Quick Setup)** lapon is beállítható a **Fényképnymtatás (Photo Printing)** kiválasztásával a **Gyakran használt beállítások (Commonly Used Settings)** közül, majd a **Szín/intenzitás kézi beállítása (Color/Intensity Manual Adjustment)** lehetőség kiválasztásával a **További funkciók (Additional Features)** közül.

1. Nyissa meg a [nyomtatóillesztő beállító ablakát](#).
2. Válassza ki a kézi színbeállítást.

Válassza a **Fő (Main)** lap **Szín/intenzitás (Color/Intensity)** beállításánál a **Kézi (Manual)** értéket, majd kattintson a **Beállítás... (Set...)** parancsra.

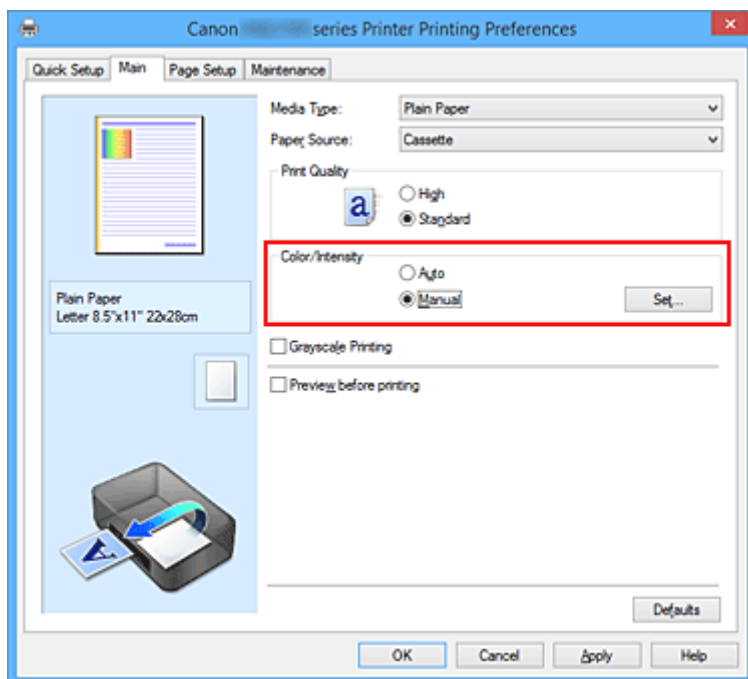

Megnyílik a **Kézi színbeállítás (Manual Color Adjustment)** párbeszédpanel.

### 3. Állítsa be az intenzitást.

Az **Intenzitás (Intensity)** csúszka jobbra mozgatása erősíti (sötétíti) a színeket, a csúszka balra mozgatása gyengíti (világosítja) a színeket.

Akár egy értéket is beírhat a csúszkához. Az érték -50 és 50 között lehet. Az aktuális beállítások a nyomtatóillesztő bal oldalán található beállítási előnézet részen láthatók.

Az egyes színek beállítása után kattintson az **OK** gombra.

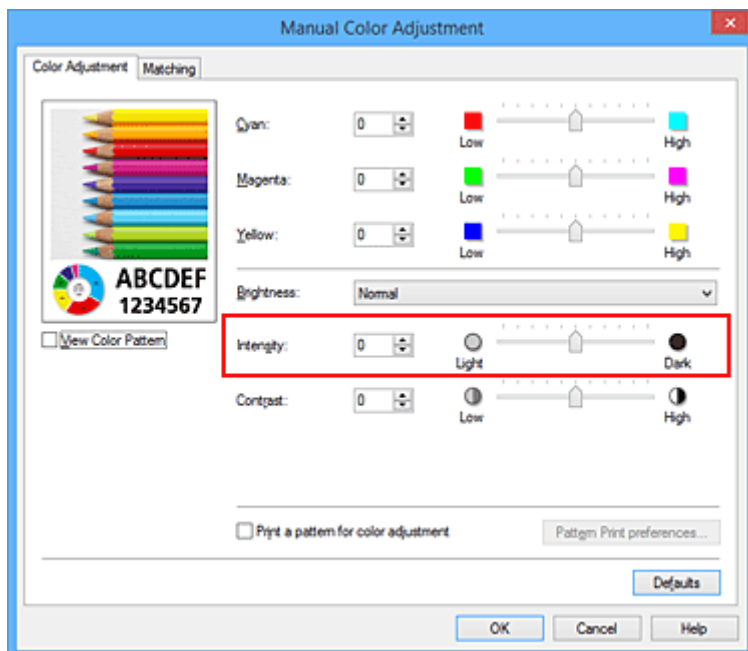

### 4. Fejezze be a beállítást.

Kattintson a **Fő (Main)** lapon az **OK** gombra.

Nyomtatáskor a dokumentum a beállított intenzitással kerül kinyomtatásra.

## Kapcsolódó témakörök

- [A színek korrekció megadása](#)
- [A színegyensúly beállítása](#)
- [A színegyensúly beállítása minták használatával \(nyomtatóillesztő\)](#)
- [A világosság beállítása](#)
- [A kontraszt beállítása](#)
- [Az intenzitás és a kontraszt beállítása minták használatával \(nyomtatóillesztő\)](#)

## A kontraszt beállítása

A kép kontrasztja beállítható a nyomtatás közben.

Ha a kép világos és sötét részei közötti különbséget erősebbé, kiemeltebbé kívánja tenni, növelje meg a kontrasztot. Másrésről, ha a kép világos és sötét részei közötti különbséget gyengébbé, kevésbé kiemeltté kívánja tenni, növelje meg a kontrasztot.



Nincs beállítás

A kontraszt módosítása

A kontraszt beállításának folyamata a következő:

A kontraszt a **Gyorsbeállítás (Quick Setup)** lapon is beállítható a **Fényképnymtatás (Photo Printing)** kiválasztásával a **Gyakran használt beállítások (Commonly Used Settings)** közül, majd a **Szín/intenzitás kézi beállítása (Color/Intensity Manual Adjustment)** lehetőség kiválasztásával a **További funkciók (Additional Features)** közül.

1. Nyissa meg a [nyomtatóillesztő beállító ablakát](#).
2. Válassza ki a kézi színbeállítást.

Válassza a **Fő (Main)** lap **Szín/intenzitás (Color/Intensity)** beállításánál a **Kézi (Manual)** értéket, majd kattintson a **Beállítás... (Set...)** parancsra.

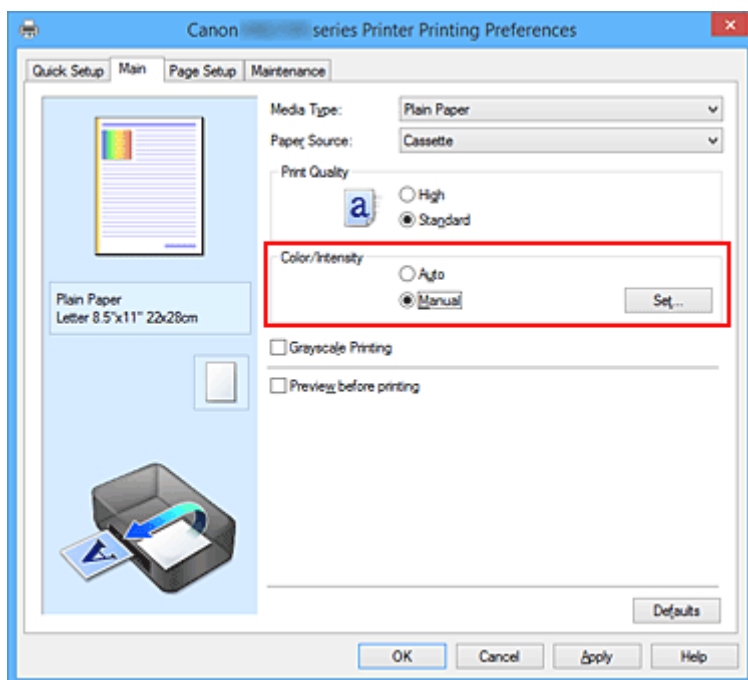

Megnyílik a **Kézi színbeállítás (Manual Color Adjustment)** párbeszédpanel.

### 3. A kontraszt módosítása

A **Kontraszt (Contrast)** csúszka jobbra húzásával növekszik, balra húzásával csökken a kontraszt. Akár egy értéket is beírhat a csúszkához. Az érték -50 és 50 között lehet. Az aktuális beállítások a nyomtatóillesztő bal oldalán található beállítási előnézet részen láthatók.

Az egyes színek beállítása után kattintson az **OK** gombra.

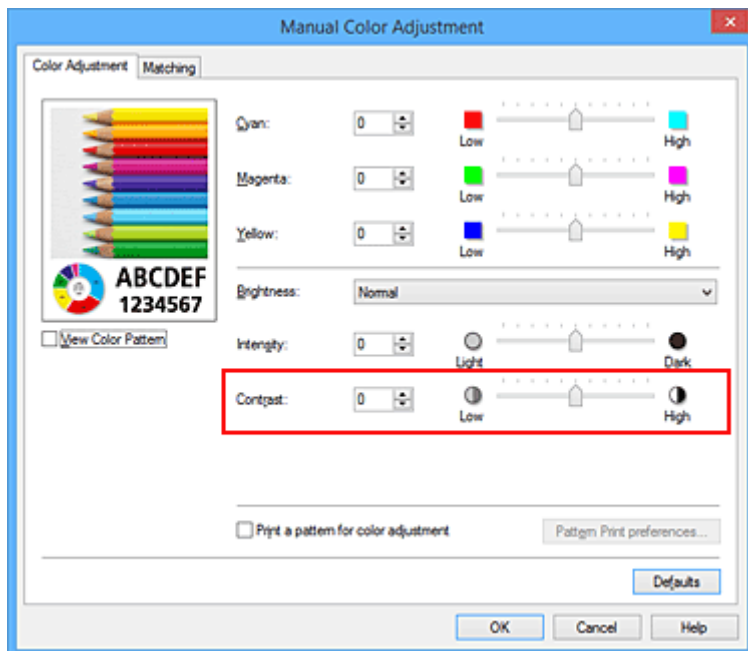

### 4. Fejezze be a beállítást.

Kattintson a **Fő (Main)** lapon az **OK** gombra.

Nyomatáskor a dokumentum a beállított kontraszttal kerül kinyomtatásra.

## Kapcsolódó témakörök

- [A színkorrekció megadása](#)
- [A színegyensúly beállítása](#)
- [A színegyensúly beállítása minták használatával \(nyomtatóillesztő\)](#)
- [A világosság beállítása](#)
- [Az intenzitás beállítása](#)
- [Az intenzitás és a kontraszt beállítása minták használatával \(nyomtatóillesztő\)](#)

## Az intenzitás és a kontraszt beállítása minták használatával (nyomtatóillesztő)

A mintanyomtatás eredménye alapján módosíthatja a kép intenzitását és kontrasztját.

Ha megváltoztatja egy dokumentum színegyensúlyát vagy intenzitását, illetve kontrasztját, a mintanyomtatási funkció segítségével kinyomtathatja a módosítások eredményeit és a módosítások értékeit.

Az intenzitás és a kontraszt minta alapján történő beállítása a következőképpen végezhető el:

1. Nyissa meg a [nyomtatóillesztő beállító ablakát](#).

2. Válassza ki a kézi színbeállítást.

Válassza a **Fő (Main)** lap **Szín/intenzitás (Color/Intensity)** beállításánál a **Kézi (Manual)** értéket, majd kattintson a **Beállítás... (Set...)** parancsra.

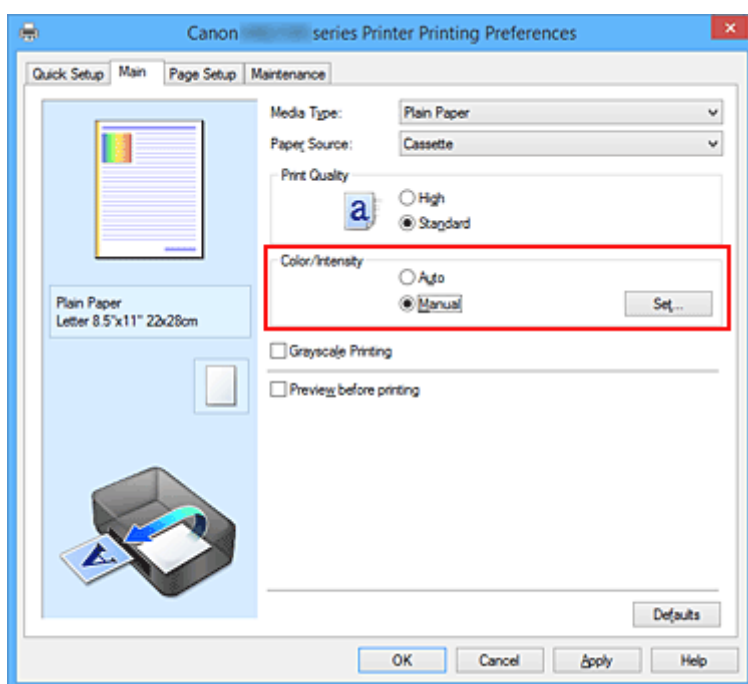

Megnyílik a **Kézi színbeállítás (Manual Color Adjustment)** párbeszédpanel.

3. Válassza ki a mintanyomtatási funkciót.

A **Színigazítás (Color Adjustment)** lapon jelölje be a **Színbeállítási minta nyomtatása (Print a pattern for color adjustment)** jelölőnégyzetet, és kattintson a **Mintanyomtatási beállítások... (Pattern Print preferences...)** gombra.



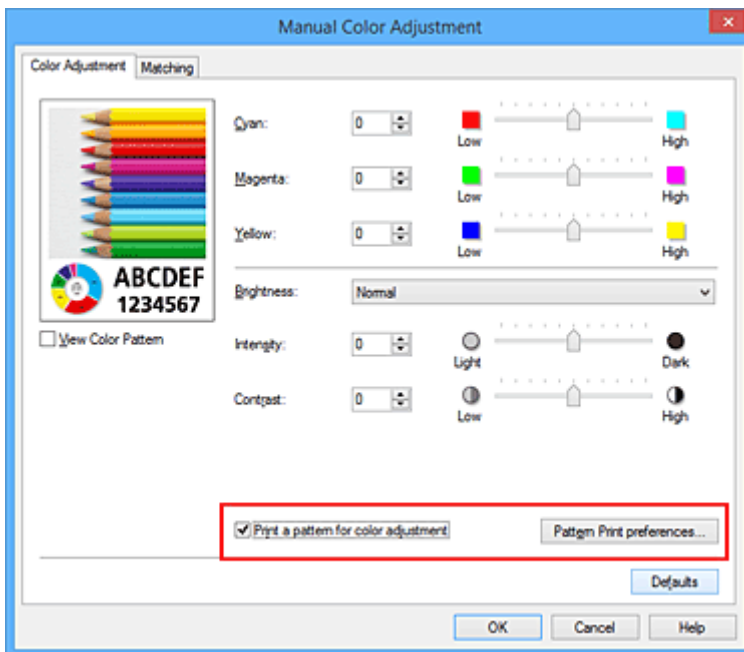

#### 4. Állítsa be a mintanyomtatási funkciót.

Amikor megnyílik a **Mintanyomtatás (Pattern Print)** párbeszédablak, állítsa be a következő elemeket, majd kattintson az **OK** gombra.

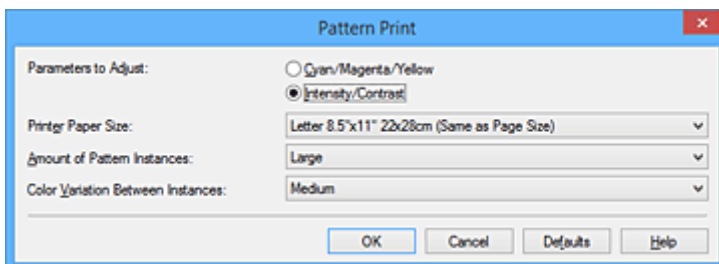

#### Beállított paraméterek (Parameters to Adjust)

Válassza az **Intenzitás és kontraszt (Intensity/Contrast)** elemet.

#### Nyomtató papírmérete (Printer Paper Size)

Válassza ki a mintanyomtatáshoz használni kívánt papír méretét.

#### »»» Megjegyzés

- Az **Oldalbeállítás (Page Setup)** lapon választott papírmérettől függően előfordulhat, hogy egyes méretek nem lesznek elérhetőek.

#### Mintaelemek mennyisége (Amount of Pattern Instances)

A nyomtatandó minták számának megadásához válassza a **Legnagyobb (Largest)**, a **Nagy (Large)** vagy a **Kicsi (Small)** beállítást.

#### »»» Megjegyzés

- A **Legnagyobb (Largest)** és a **Nagy (Large)** beállítás egyes papírméretek és kimeneti papírméretek esetében nem választható ki.

#### Színeltérés az elemek között (Color Variation Between Instances)

Állítsa be a szomszédos minták közötti színmodosítás mennyiségét.

## »» Megjegyzés

- A **Nagy (Large)** beállítás a **Közepes (Medium)** beállítás kétszeresének, a **Kicsi (Small)** beállítás pedig a **Közepes (Medium)** beállítás felének felel meg.

5. Ellenőrizze a nyomtatási eredményeket a mintanyomaton.

A **Színigazítás (Color Adjustment)** lapon kattintson az **OK** gombra a **Kézi színbeállítás (Manual Color Adjustment)** párbeszédpanel bezárásához.

A **Fő (Main)** lapon kattintson az **OK** gombra, majd hajtsa végre a nyomtatást. A nyomtató ekkor kinyomtat egy mintát, amelynek a középértéke az Ön által beállított intenzitás/kontraszt.



6. Az intenzitás és a kontraszt beállítása.

A mintanyomtatás eredménye alapján válassza ki a legmegfelelőbb képet. Ezután írja be a **Színigazítás (Color Adjustment)** lapon található **Intenzitás (Intensity)** és **Kontraszt (Contrast)** mezőbe az intenzitás, illetve a kontraszt kép alatt megjelenített értékét.

Törölje a **Színbeállítási minta nyomtatása (Print a pattern for color adjustment)** jelölőnégyzet jelölését, és kattintson az **OK** gombra.

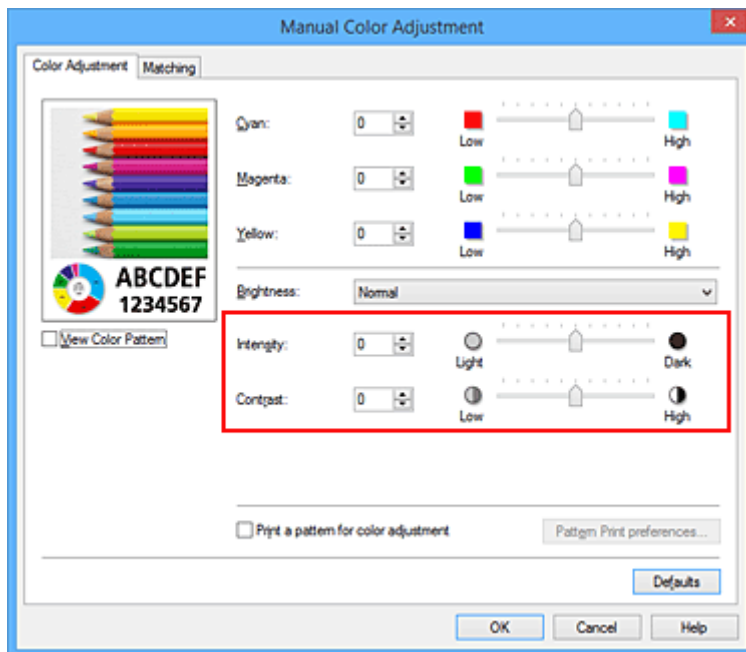

## »»» Megjegyzés

- Az intenzitást, illetve a kontrasztot a **Gyorsbeállítás (Quick Setup)** lapon is megadhatja. Ehhez válassza a **Fényképnymtatás (Photo Printing)** beállítást a **Gyakran használt beállítások (Commonly Used Settings)** részben, majd válassza a **Szín/intenzitás kézi beállítása (Color/Intensity Manual Adjustment)** lehetőséget a **További funkciók (Additional Features)** részben.

## 7. Fejezze be a beállítást.

Kattintson a **Fő (Main)** lapon az **OK** gombra.

Nyomatáskor a dokumentum a mintanyomtatási funkció segítségével beállított intenzitással, illetve kontraszttal lesz kinyomtatva.

## »»» Fontos

- Ha a **Színigazítás (Color Adjustment)** lapon be van jelölve a **Színbeállítási minta nyomtatása (Print a pattern for color adjustment)** jelölőnégyzet, a következő beállítások szürkén jelennek meg, és nem használhatók:
  - A **Fő (Main)** lap **Megtekintés nyomtatás előtt (Preview before printing)** funkciója
  - **Kötési oldal (Stapling Side)** és **Margó megadása... (Specify Margin...)** az **Oldalbeállítás (Page Setup)** fülön (Ha **Kétoldalas nyomtatás (Duplex Printing)** van beállítva, csak **Kötési oldal (Stapling Side)** állítható be.)
- Csak akkor nyomtathat ki mintát, ha a **Normál méret (Normal-size)** van kiválasztva az **Oldalelrendezés (Page Layout)** beállításnál az **Oldalbeállítás (Page Setup)** lapon.
- A funkció lehet, hogy nem elérhető a szoftvertől függően.

## Kapcsolódó témakörök

- [A színegyensúly beállítása](#)
- [A színegyensúly beállítása minták használatával \(nyomtatóillesztő\)](#)
- [Az intenzitás beállítása](#)
- [A kontraszt beállítása](#)

## **A nyomtatóillesztő áttekintése**

- ▶ **Canon IJ nyomtatóillesztő**
- ▶ **A nyomtatóillesztő beállító ablakának megnyitása**
- ▶ **Canon IJ állapotmonitor**
- ▶ **A tintaszintek ellenőrzése a számítógépről**
- ▶ **A Canon IJ megtekintő**
- ▶ **Nem kívánt nyomtatási feladat törlése**
- ▶ **Használati útmutató (nyomtatóillesztő)**

# Canon IJ nyomtatóillesztő

A Canon IJ nyomtató-illesztőprogram (a továbbiakban nyomtató-illesztő) egy olyan szoftver, amely a számítógépre telepítve lehetővé teszi, hogy a nyomtató adatokat nyomtathasson.

A nyomtatóillesztő az alkalmazásban elkészített nyomtatási anyagot a nyomtató számára érhető adattá konvertálja, majd a konvertált anyagot a nyomtatóra küldi.

Mivel a nyomtatási adatok formátuma a modelltől függően más és más lehet, szüksége van egy olyan nyomtatóillesztőre, amely kifejezetten az Ön által használt modellhez való.

## Nyomtatóillesztő-típusok

Windows Vista SP1 vagy újabb verziójú rendszeren a szokásos nyomtatóillesztőn kívül az XPS nyomtatóillesztőt is telepítheti.

Az XPS nyomtatóillesztő az XPS-nyomtatást támogató alkalmazásokból történő nyomtatáshoz használható.

### Fontos

- Az XPS nyomtatóillesztő használatához a normál nyomtatóillesztőnek már telepítve kell lennie a számítógépen.

## A nyomtatóillesztő telepítése

- A hagyományos nyomtatóillesztő telepítéséhez helyezze be a nyomtatóval kapott Telepítő CD-ROM-ot, majd telepítse az illesztőprogramot a **Telepítés újrakezdése (Start Setup Again)** lehetőségnél.
- Az XPS nyomtatóillesztő telepítéséhez helyezze be a nyomtatóval kapott Telepítő CD-ROM-ot, majd telepítse az illesztőprogramot az **XPS illesztőprogram (XPS Driver)** paranccsal a **Szoftver telepítése (Add Software)** lehetőségnél.

## A nyomtatóillesztő megadása

A nyomtatóillesztő megadásához nyissa meg a **Nyomtatás (Print)** párbeszédablakot a használt alkalmazásszoftverben, és válassza az „XXX Printer” lehetőséget (ahol „XXX” a modell neve) a szokásos nyomtatóillesztő megadásához, vagy válassza az „XXX Printer XPS” lehetőséget (ahol „XXX” a modell neve) az XPS nyomtatóillesztő megadásához.

## A kézikönyv megjelenítése a nyomtatóillesztő segítségével

Ha meg szeretné jeleníteni egy lap leírását a nyomtatóillesztő beállító ablakában, kattintson az adott lapon található **Súgó (Help)** gombra.

## Kapcsolódó témakör

- [A nyomtatóillesztő beállító ablakának megnyitása](#)

## A nyomtatóillesztő beállító ablakának megnyitása

A nyomtatóillesztő beállító ablaka megnyitható a használt alkalmazásból vagy a nyomtató ikonjának segítségével is.

### A nyomtatóillesztő beállító ablakának megnyitása az alkalmazói szoftverből

A nyomtatási profil nyomtatáskor történő beállításához az alábbi lépéseket kell végrehajtani.

1. Válassza ki azt a parancsot, amellyel az alkalmazásból indítja el a nyomtatást.

Általában válassza a **Fájl (File)** menü **Nyomtatás (Print)** parancsát, mellyel megnyílik a **Nyomtatás (Print)** párbeszédpanel.

2. Válassza ki a modell nevének megfelelő elemet, majd kattintson a **Beállítások (Preferences)** (vagy a **Tulajdonságok (Properties)**) gombra.

Megnyílik a nyomtatóillesztő beállító ablaka.

#### »» Megjegyzés

- Az alkalmazói szoftvertől függően a parancsok és a menük nevei változhatnak, s a lépések száma is több lehet. Részletekért tekintsek meg az alkalmazás felhasználói kézikönyvét.

### A nyomtatóillesztő beállító ablakának megnyitása a nyomtató ikonjának segítségével

Kövesse az alábbi lépéseket a nyomtató karbantartási műveleteinek (például nyomtatófej-tisztítás) elvégzéséhez, illetve az összes szoftveralkalmazásnál közös nyomtatási profil beállításához.

1. Válassza az alábbi elemeket:
  - Windows 10, Windows 8.1 és Windows 8 esetén válassza rendre a következőket: **Vezérlőpult (Control Panel)** -> **Hardver és hang (Hardware and Sound)** -> **Eszközök és nyomtatók (Devices and Printers)**.
  - Windows 7 rendszeren válassza a **Start** menü -> **Eszközök és nyomtatók (Devices and Printers)** pontot.
  - Windows Vista rendszeren válassza rendre a következőket: **Vezérlőpult (Control Panel)** -> **Hardver és hang (Hardware and Sound)** -> **Nyomtatók (Printers)**.
2. Kattintson jobb gombbal a modellnév ikonjára, majd válassz a **Nyomtatási beállítások (Printing preferences)** lehetőséget a megjelenő menüből.

Megnyílik a nyomtatóillesztő beállító ablaka.

#### »» Fontos

- A nyomtatóillesztő beállító ablakának a **Nyomtató tulajdonságai (Printer properties)** (Windows 10, Windows 8.1, Windows 8, Windows 7) vagy a **Tulajdonságok (Properties)** (Windows Vista) ablakból történő megnyitása csak azokat a lapokat jeleníti meg, amelyek a Windows rendszer funkcióira vonatkoznak, például a **Portok (Ports)** (vagy a **Speciális (Advanced)**) lapot. Azok a lapok nem jelennek meg, ha a **Nyomtatási beállítások (Printing**

**preferences)** vagy a szoftveralkalmazáson keresztül történt a megnyitás. A Windows funkcióira vonatkozó lapokkal kapcsolatos tájékoztatásért tekintse meg a Windows felhasználói kézikönyvét.

# Canon IJ állapotmonitor

A Canon IJ állapotmonitor olyan alkalmazás, amely megmutatja a nyomtató állapotát és a nyomtatás folyamatának haladását. A nyomtató állapotát grafikák, ikonok és üzenetek segítségével jelzi.

## A Canon IJ állapotmonitor elindítása

A Canon IJ állapotfigyelő automatikusan elindul, ha nyomtatandó adatot küld a nyomtatónak. Elindulása után a Canon IJ állapotmonitor gombként jelenik meg a tálcán.



Kattintson a tálcán az állapotmonitor gombjára. Megjelenik a Canon IJ állapotmonitor.

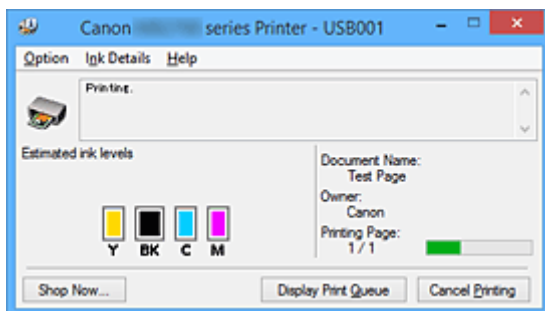

## »»» Megjegyzés

- Ha akkor szeretné megnyitni a Canon IJ állapotmonitort, amikor a nyomtató nem nyomtat, nyissa meg a [nyomtatóillesztő beállító ablakát](#), majd a **Karbantartás (Maintenance)** lapon kattintson a **Nyomtatóállapot megtekintése (View Printer Status)** gombra.
- A Canon IJ állapotmonitor által megjelenített információk különbözhetnek attól függően, hogy melyik országban vagy régióban használja a nyomtatót.

## Hiba esetén

A Canon IJ állapotmonitor hiba esetén automatikusan megnyílik (ha például kifogyott a papír vagy a tinta a nyomtatón).

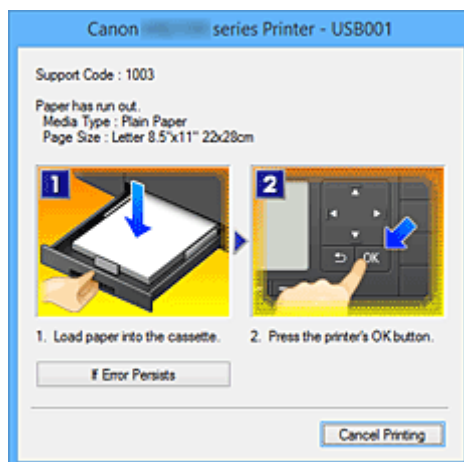

Ebben az esetben az utasítás alapján hajtsa végre a megfelelő műveletet.



## A tintaszintek ellenőrzése a számítógépről

Ellenőrizheti a fennmaradó tinta szintjét és a modellhez tartozó tintatartály típusokat.

1. Nyissa meg a [nyomtatóillesztő beállító ablakát](#).

2. A Canon IJ állapotmonitor elindítása

A **Karbantartás (Maintenance)** lapon kattintson a **Nyomtatóállapot megtekintése (View Printer Status)** lehetőségre.

Megnyílik a Canon IJ állapotfigyelő, és megjelenik a tintaszint képe.

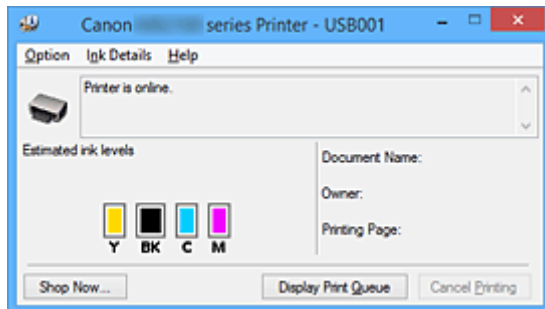

### »»» Megjegyzés

- A Canon IJ állapotmonitor által megjelenített információk különbözhetnek attól függően, hogy melyik országban vagy régióban használja a nyomtatót.

3. Ha szükséges, kattintson a **Tintainformáció (Ink Details)** gombra.

Megnézheti a tintával kapcsolatos információkat.

Egy fennmaradó tintaszinttel kapcsolatos figyelmeztetés vagy hiba esetén **Tintainformáció (Ink Details)** párbeszédpanelben a kép tetején egy értesítési ikon jelenik meg.

Ilyen esetekben kövesse a képernyőn szereplő lépéseket.

### »»» Megjegyzés

- Megjelenítheti a **Tintainformáció (Ink Details)** párbeszédpanelt is, ha a Canon IJ állapotfigyelő tintaikonját választja.

## A Canon IJ megtekintő

A Canon IJ megtekintő egy olyan alkalmazás, amely a dokumentum tényleges kinyomtatása előtt megjeleníti a nyomtatás eredményét.

A megtekintő a nyomtatóillesztőben megadott beállításokat tükrözi, és lehetővé teszi a dokumentum elrendezésének, a nyomtatás sorrendjének és az oldalak számának ellenőrzését. A hordozó típusa is módosítható.

Ha megtekintést szeretne megjeleníteni a nyomtatás előtt, akkor nyissa meg a [nyomtatóillesztő beállító ablakát](#), majd kattintson a **Fő (Main)** lapra, és jelölje be a **Megtekintés nyomtatás előtt (Preview before printing)** jelölőnégyzetet.

Ha nem szeretne megtekintést nyomtatás előtt, ne jelölje be a négyzetet.

### Fontos

- Ha az XPS nyomtatóillesztőt használja, olvassa el „[A nyomtatandó dokumentum szerkesztése és a nyomtatási előzmények között szereplő dokumentumok újbóli kinyomtatása](#)” című részt.

### Kapcsolódó témakör

- [A nyomtatási eredmények megjelenítése nyomtatás előtt](#)

## Nem kívánt nyomtatási feladat törlése

Ha az XPS nyomtatóillesztőt használja, akkor a következő leírásban a „Canon IJ állapotmonitor” szöveget helyettesítse a „Canon IJ XPS állapotmonitor” szöveggel.

Ha a nyomtató nem kezd el nyomtatni, lehet, hogy marad megszakított vagy sikertelen nyomtatási feladat. A nem kívánt nyomtatási feladatot a Canon IJ állapotmonitor segítségével lehet törölni.

### 1. Jelenítse meg a Canon IJ állapotmonitort.

Kattintson a tálcán a Canon IJ állapotmonitor ikonjára.  
Megjelenik a Canon IJ állapotmonitor.

### 2. Jelenítse meg a nyomtatási feladatokat.

Kattintson a **Nyomtatási sor megjelenítése (Display Print Queue)** gombra.  
Megjelenik a nyomtatási sor ablaka.

### 3. Törölje a nyomtatási feladatokat.

Válassza az **Összes dokumentum törlése (Cancel All Documents)** lehetőséget a **Nyomtató (Printer)** menüből.  
Amikor megjelenik a megerősítő üzenet, kattintson az **Igen (Yes)** gombra.  
A nyomtatási feladat törlése ezzel készen van.

## Fontos

- Azok a felhasználók, akik nem jogosultak a nyomtató kezelésére, nem távolíthatnak el másik felhasználóhoz tartozó nyomtatási feladatokat.

## Megjegyzés

- A művelet elvégzésével minden nyomtatási feladatot töröl. Ha végrehajtandó nyomtatási feladat is van a nyomtatási sorban, kezdje előlről a nyomtatási folyamatot.

## Használati útmutató (nyomtatóillesztő)

A nyomtatóillesztőre az alábbi korlátozások érvényesek. A nyomtatóillesztő használatakor tartsa szem előtt a következőket.

### A nyomtatóillesztő korlátozásai

- Bizonyos alkalmazások esetén a nyomtatóillesztő **Oldalbeállítás (Page Setup)** lapjának **Példányszám (Copies)** beállítása nem mindig van engedélyezve. Ebben az esetben használja az alkalmazás **Nyomtatás (Print)** párbeszédpaneljének példányszám beállítását.
- Ha a **Karbantartás (Maintenance)** lapon a **Névjegy (About)** párbeszédpanel **Nyelv (Language)** beállítása nem egyezik meg az operációs rendszer nyelvével, a nyomtatóillesztő beállító ablaka helytelenül jelenhet meg.
- A **Speciális (Advanced)** lapon ne változtassa meg a nyomtató tulajdonságait. Ha bármit megváltoztat, nem tudja majd megfelelően használni a következő funkciókat.  
Ha az alkalmazás **Nyomtatás (Print)** párbeszédpaneljén a **Nyomtatás fájlba (Print to file)** lehetőség van kiválasztva, és az alkalmazás olyan, hogy nem engedélyezi az EMF-sorbaállítást (mint például az Adobe Photoshop LE és a MS Photo Editor), a következő funkciók nem fognak működni.
  - A **Fő (Main)** lap **Megtekintés nyomtatás előtt (Preview before printing)** funkciója
  - A **Nyomtatási adatok elvesztésének megakadályozása (Prevention of Print Data Loss)** beállítás az **Oldalbeállítás (Page Setup)** lap **Nyomtatási beállítások (Print Options)** párbeszédpaneljén
  - Az **Oldalelrendezés (Page Layout)**, **Mozaik/Poszter (Tiling/Poster)**, **Füzet (Booklet)**, **Kétoldalas nyomtatás (Duplex Printing)**, **Margó megadása... (Specify Margin...)**, **Nyomtatás az utolsó oldaltól (Print from Last Page)**, **Szétválogatás (Collate)** és **Bélyegző/Háttér... (Stamp/Background...)** (**Bélyegző... (Stamp...)**) beállítás az **Oldalbeállítás (Page Setup)** lapon
  - **Színbeállítási minta nyomtatása (Print a pattern for color adjustment)** a **Színigazítás (Color Adjustment)** fülön a **Kézi színbeállítás (Manual Color Adjustment)** párbeszédablakban
- Mivel a megtekintés felbontása különbözik a nyomtatás felbontásától, a megtekintési területen látható szövegek és vonalak különbözhetnek a tényleges nyomtatási eredménytől.
- Bizonyos alkalmazásokban a nyomtatás több feladatra van osztva. A nyomtatás leállításához törölje az összes osztott nyomtatási feladatot.
- Ha a képadatok nyomtatása nem megfelelő, az **Oldalbeállítás (Page Setup)** lapon nyissa meg a **Nyomtatási beállítások (Print Options)** párbeszédpanelét, majd módosítsa **Az ICM letiltását kéri az alkalmazói szoftver (Disable ICM required from the application software)** beállítást. Ez megoldhatja a problémát.

#### »» Megjegyzés

- Ha az XPS nyomtatóillesztőt használja, **Az ICM letiltását kéri az alkalmazói szoftver (Disable ICM required from the application software)** funkció nem érhető el.

- Ne indítsa el a Canon IJ Network Tool segédprogramot nyomtatás közben.
- Ne nyomtasson, amíg a Canon IJ Network Tool fut.

### Tudnivalók a korlátozott alkalmazásokról

- A következő korlátozások érvényesek a Microsoft Word (Microsoft Corporation) alkalmazás esetében.

- Ha a Microsoft Word alkalmazásnak ugyanazok a nyomtatási funkciói vannak, mint a nyomtatóillesztőnek, megadásukat a Wordben végezze el.
- Ha a **Laphoz igazított (Fit-to-Page)**, az **Igazítás lapmérethez (Scaled)** vagy az **Oldalelrendezés (Page Layout)** lehetőséget használja a nyomtatóillesztő **Oldalbeállítás (Page Setup)** lapján található **Oldalelrendezés (Page Layout)** beállításnál, előfordulhat hogy a dokumentumot nem lehet megfelelően kinyomtatni a Word egyes verzióiban.
- Ha a Word **Oldalméret (Page Size)** beállításánál az „XXX nagyítás/kicsinyítés” lehetőséget használja, előfordulhat hogy a dokumentumot nem lehet megfelelően kinyomtatni a Word egyes verzióiban.

Ha ez történik, kövesse az alábbi eljárást.

1. Nyissa meg a Word **Nyomtatás (Print)** párbeszédpaneljét.
  2. Jelenítse meg a [nyomtatóillesztő beállító ablakát](#), és az **Oldalbeállítás (Page Setup)** lap **Lapméret (Page Size)** beállításánál olyan papírméretet adjon meg, amely megegyezik a Word programban beállított mérettel.
  3. Az **Oldalelrendezés (Page Layout)** beállításnál adja meg a kívánt értéket, majd az ablak bezárásához kattintson az **OK** gombra.
  4. A nyomtatás megkezdése nélkül zárja be a **Nyomtatás (Print)** párbeszédpanelét.
  5. Nyissa meg újra a Word **Nyomtatás (Print)** párbeszédpaneljét.
  6. Nyissa meg ismét a nyomtatóillesztő beállító ablakát, majd kattintson az **OK** gombra.
  7. Indítsa el a nyomtatást.
- Ha a bitképes nyomtatást engedélyezi az Adobe Illustrator (Adobe Systems Incorporated) programban, a nyomtatás sokáig tarthat, vagy előfordulhat, hogy nem minden adat lesz kinyomtatva. Nyomtasson úgy, hogy törölje a jelet a **Nyomtatás (Print)** párbeszédpanel **Bitképes nyomtatás (Bitmap Printing)** jelölőnégyzetéből.

## **A nyomtatóillesztő leírása**

- ▶ **A Gyorsbeállítás lap leírása**
- ▶ **A Fő lap leírása**
- ▶ **Az Oldalbeállítás lap leírása**
- ▶ **A Karbantartás lap leírása**
- ▶ **A Canon IJ megtekintő leírása**
- ▶ **A Canon IJ XPS megtekintő leírása**
- ▶ **A Canon IJ állapotmonitor leírása**

## A Gyorsbeállítás lap leírása

A **Gyorsbeállítás (Quick Setup)** lap a gyakran használt nyomtatási beállítások megadására szolgál. Amikor egy elmentett beállítást választ, a nyomtató automatikusan felveszi az előre beállított értékeket.

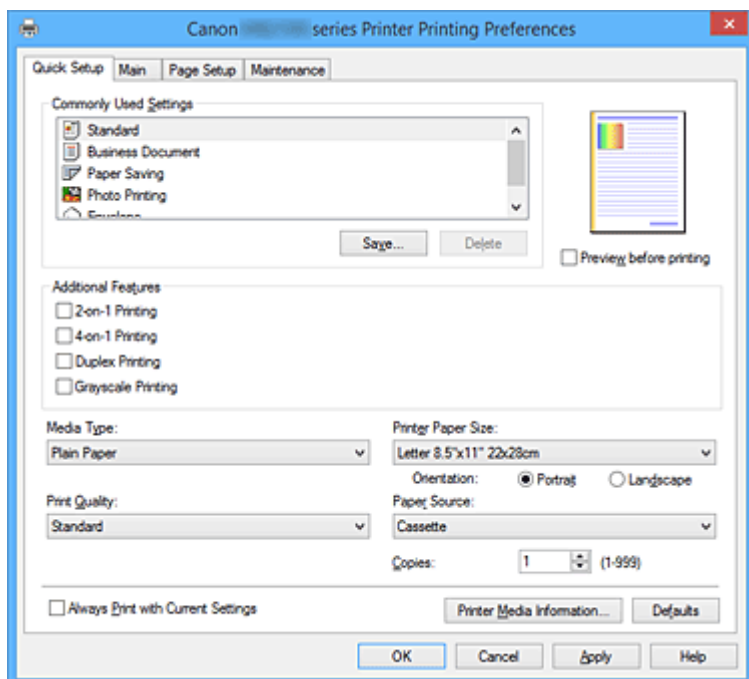

### Gyakran használt beállítások (Commonly Used Settings)

A gyakran használt nyomtatási profilok neve és ikonja be van jegyezve. Amikor kiválasztja a dokumentum céljának megfelelő nyomtatási profilt, akkor a beállítások az adott célnak megfelelő értékeket veszik fel.

Ezenkívül a kiválasztott nyomtatási profilnak megfelelő, hasznosnak tűnő funkciók megjelennek a **További funkciók (Additional Features)** beállításnál.

A nyomtatási profilt módosíthatja, illetve bejegyezheti egy másik néven. A bejegyzett nyomtatási profilt törölheti.

A profilokat átrendezheti úgy, hogy egyenként egy másik helyre húzza őket, vagy úgy, hogy a Ctrl gombot lenyomva tartva megnyomja a fel vagy a le nyilat.

#### Normál (Standard)

Ezek a gyári beállítások.

Ha a **Lapméret (Page Size)**, a **Tájolás (Orientation)** és a **Példányszám (Copies)** értékét az alkalmazásból állították be, akkor azok a beállítások elsőbbséget élveznek a többivel szemben.

#### Üzleti dokumentum (Business Document)

Ezt a beállítást akkor válassza, ha szokványos dokumentumot szeretne nyomtatni.

Ha a **Lapméret (Page Size)**, a **Tájolás (Orientation)** és a **Példányszám (Copies)** értékét az alkalmazásból állították be, akkor azok a beállítások elsőbbséget élveznek a többivel szemben.

#### Spórolás a papírral (Paper Saving)

Ezt a beállítást akkor válassza, ha egy szokványos dokumentum nyomtatását papírtakarékos módon szeretné elvégezni. A **2->1 nyomtatás (2-on-1 Printing)** és a **Kétoldalas nyomtatás (Duplex Printing)** jelölőnégyzet automatikusan be lesz jelölve.

Ha a **Lapméret (Page Size)**, a **Tájolás (Orientation)** és a **Példányszám (Copies)** értékét az alkalmazásból állították be, akkor azok a beállítások elsőbbséget élveznek a többivel szemben.

## Fényképnymtatás (Photo Printing)

Ha ezt a beállítást fényképnymtatás esetén választja ki, akkor a rendszer az általában használt fotópapír- és fényképméretértéket fogja beállítani.

Ha a **Tájolás (Orientation)** és a **Példányszám (Copies)** értékét az alkalmazásból állították be, akkor azok a beállítások elsőbbséget élveznek a többivel szemben.

## Boríték (Envelope)

Ha ezt a beállítást boríték nyomtatása esetén választja ki, a **Hordozótípus (Media Type)** automatikusan **Boríték (Envelope)** értékre lesz beállítva. A **Borítékméret beállítása (Envelope Size Setting)** párbeszédpanelen válassza ki a használni kívánt boríték méretét.

## »»» Megjegyzés

- A hozzáadott nyomtatási profil kiválasztásakor megjelenik azon **További funkciók (Additional Features)** kombinációja, amely a hozzáadott nyomtatási profil mentését megelőzően kiválasztott nyomtatási profilhoz kapcsolódóan megjelent.

## Mentés... (Save...)

Megjeleníti [Gyakran használt beállítások mentése \(Save Commonly Used Settings\)](#) párbeszédpanel.

Kattintson erre a gombra, ha a **Gyorsbeállítás (Quick Setup)**, a **Fő (Main)** és az **Oldalbeállítás (Page Setup)** lapon beállított adatokat menteni kívánja a **Gyakran használt beállítások (Commonly Used Settings)** listába.

## Törlés (Delete)

Törli a bejegyzett nyomtatási profilt.

Válassza ki a **Gyakran használt beállítások (Commonly Used Settings)** listáról törölni kívánt beállítás nevét, majd kattintson a **Törlés (Delete)** lehetőségre. Ha megjelenik egy megerősítő üzenet, kattintson az **OK** gombra.

## »»» Megjegyzés

- A kezdeti beállításoknál regisztrált nyomtatási profilok nem törölhetők.

## Beállítások megtekintése

A papír sematikus ábráján láthatja, hogy miként jelenik majd meg papíron a dokumentum.

Az elrendezés átfogó képét is megtekintheti.

## Megtekintés nyomtatás előtt (Preview before printing)

Az adatok tényleges kinyomtatása előtt megmutatja a nyomtatás várható eredményét.

Ha bejelöli ezt a jelölőnégyzetet, elérhető lesz a megtekintés nyomtatás előtt.

Ha nem szeretne megtekintést nyomtatás előtt, törölje a jelölőnégyzet jelölését.

## »»» Fontos

- A Canon IJ XPS Preview szolgáltatás használatához telepítve kell lennie számítógépén a Microsoft .NET Framework 4 Client Profile szoftvernek.

## További funkciók (Additional Features)

Megjeleníti a nyomtatási profil gyakran használt, kényelmes funkcióit, amelyeket Ön a **Gyakran használt beállítások (Commonly Used Settings)** listához a **Gyorsbeállítás (Quick Setup)** lapon kiválasztott.

Ha az egérmutatót egy módosítható funkció közelébe viszi, megjelenik az adott funkció leírása.

Egy funkció engedélyezéséhez jelölje be a megfelelő jelölőnégyzetet.



A **Fő (Main)** és az **Oldalbeállítás (Page Setup)** lapon egyes funkciókhoz részletes beállításokat adhat meg.

### Fontos

- A kiválasztott nyomtatási profiloktól függően egyes funkciók esetleg szürkén jelennek meg, és nem módosíthatók.

#### 2->1 nyomtatás (2-on-1 Printing)

Két dokumentumoldalt nyomtat egymás mellé egyetlen papírlapra.

Az oldalak sorrendjének megváltoztatásához kattintson az **Oldalbeállítás (Page Setup)** lapra, válassza az **Oldalelrendezés (Page Layout)** elemet az **Oldalelrendezés (Page Layout)** beállításnál, majd kattintson a **Beállítás... (Specify...)** lehetőségre. Ezután a megjelenő [Oldalelrendezéses nyomtatás \(Page Layout Printing\) párbeszédpanel](#) adja meg az **Oldalsorrend (Page Order)** beállítását.

#### 4->1 nyomtatás (4-on-1 Printing)

Négy dokumentumoldalt nyomtat egymás mellé egyetlen papírlapra.

Az oldalak sorrendjének megváltoztatásához kattintson az **Oldalbeállítás (Page Setup)** lapra, válassza az **Oldalelrendezés (Page Layout)** elemet az **Oldalelrendezés (Page Layout)** beállításnál, majd kattintson a **Beállítás... (Specify...)** lehetőségre. Ezután a megjelenő [Oldalelrendezéses nyomtatás \(Page Layout Printing\) párbeszédpanel](#) adja meg az **Oldalsorrend (Page Order)** beállítását.

#### Kétoldalas nyomtatás (Duplex Printing)

Megadja, hogy a dokumentum a füzetlapok mindkét vagy csak az egyik oldalára nyomtatódjon.

A kötési oldal és a kötési margó módosításához állítsa be az új értékeket az **Oldalbeállítás (Page Setup)** lapon.

#### Szürke nyomtatás (Grayscale Printing)

Ez a beállítás egyszínű (monokróm) adatokká alakítja át a dokumentum tartalmát a nyomtatáshoz.

#### Elforgat 180 fokkal (Rotate 180 degrees)

A dokumentum kinyomtatása 180 fokkal elforgatva a papíradagolás irányához képest.

A nyomtatási terület szélessége és a kiterjedés mértéke a másik szoftveralkalmazásban beállíthatóhoz képest felcserélődik függőlegesen, illetve vízszintesen.

#### Szín/intenzitás kézi beállítása (Color/Intensity Manual Adjustment)

Akkor válassza ezt a lehetőséget, ha a **Színkorrekció (Color Correction)** módját, illetve a további egyéni beállításokat (pl. **Ciánkék (Cyan)**, **Bíbor (Magenta)**, **Sárga (Yellow)**, **Fényesség (Brightness)**, **Intenzitás (Intensity)**, **Kontraszt (Contrast)** stb.) tervezi megadni.

#### Hordozótípus (Media Type)

Itt választhatja ki a nyomtatandó papír típusát.

Válassza ki a nyomtatóba betöltött papírnak megfelelő hordozótípust. Ez biztosítja, hogy a nyomtatás pontosan az adott papírnak megfelelően történjen.

#### Nyomtató papírmérete (Printer Paper Size)

Válassza ki a nyomtatóba ténylegesen betöltött papírméretet.

Általában a papírméret beállítása automatikusan történik a kimeneti papírméret beállítása alapján, és a dokumentum átméretezés nélkül lesz kinyomtatva.

Ha **2->1 nyomtatás (2-on-1 Printing)** vagy **4->1 nyomtatás (4-on-1 Printing)** lehetőséget választ a **További funkciók (Additional Features)** beállításnál, akkor a papírméretet manuálisan adhatja meg a **Lapméret (Page Size)** beállításnál az **Oldalbeállítás (Page Setup)** lapon.

Ha a **Lapméret (Page Size)** beállításnál kisebb papírméretet választ ki, a dokumentum kicsinyítve lesz.  
Ha nagyobb papírméretet választ ki, a dokumentum nagyítva lesz.  
Ha pedig az **Egyéni... (Custom...)** lehetőséget választja, akkor megnyílik az **Egyéni méret (Custom Paper Size) párbeszédpanel**, amelyen megadhatja a papírméret függőleges és vízszintes méretét.

### Tájolás (Orientation)

Megadja a nyomtatás tájolását.

Ha a dokumentum készítéséhez használt alkalmazásnak szintén van tájolásbeállítási funkciója, akkor az ott megadott tájolásnak megfelelő beállítást adja meg.

#### Álló (Portrait)

A dokumentum kinyomtatása úgy, hogy felső és alsó része változatlanul helyezkedjen el a papíradagolás irányához képest. Ez az alapértelmezett beállítás.

#### Fekvő (Landscape)

A dokumentum kinyomtatása 90 fokkal elforgatva a papíradagolás irányához képest.

Az elforgatás irányának módosításához lépjen a **Karbantartás (Maintenance)** lapra, nyissa meg az **Egyéni beállítások (Custom Settings)** párbeszédpanelt, majd az **Elforgatás 90 fokkal balra, ha a tájolás [Fekvő] (Rotate 90 degrees left when orientation is [Landscape])** jelölőnégyzet használatával adja meg a kívánt beállítást.

A nyomtatott dokumentum 90 fokkal balra történő elforgatásához jelölje be az **Elforgatás 90 fokkal balra, ha a tájolás [Fekvő] (Rotate 90 degrees left when orientation is [Landscape])** jelölőnégyzetet.

### Nyomtatási minőség (Print Quality)

Megadja a kívánt nyomtatási minőséget.

Válassza ki a dokumentum céljának megfelelő nyomtatási minőséget az alábbiak közül:

#### Magas (High)

A nyomtatási minőség elsőbbséget élvez a nyomtatási sebességgel szemben.

#### Normál (Standard)

Nyomtatás átlagos sebességgel és minőséggel.

### Papírforrás (Paper Source)

Megadja, hogy a készülék honnan adagolja a papírt.

#### Kazetta (Cassette)

A nyomtató mindig a kazettából adagolja a papírt.

### Példányszám (Copies)

Megadja a nyomtatni kívánt példányok számát. 1 és 999 közötti érték adható meg.

#### Fontos

- Ha annak az alkalmazásnak, amelyben a dokumentumot készítette, van ugyanilyen funkciója, a nyomtatóillesztőben adja meg a beállításokat. Ha a nyomtatási eredmény nem lenne megfelelő, az alkalmazásban adja meg a beállításokat.

### Mindig a jelenlegi beállításokkal nyomtasson (Always Print with Current Settings)

A következő nyomtatási feladattól kezdve a dokumentumokat az aktuális beállításokkal nyomtatja ki. Ha ezt a funkciót választja, és bezárja a **nyomtatóillesztő beállító ablakát**, a rendszer menti a **Gyorsbeállítás (Quick Setup)**, a **Fő (Main)** és az **Oldalbeállítás (Page Setup)** lapon beállított adatokat, és a következő nyomtatási feladattól kezdve lehetővé válik a nyomtatás az aktuális beállításokkal.

## Fontos

- Ha egy másik felhasználónévvel lép be, akkor az aktuális funkció engedélyezésekor megadott beállítások nem érvényesülnek a nyomtatási beállításoknál.
- Az alkalmazásban megadott beállítások elsőbbséget élveznek a többivel szemben.

### Nyomtató hordozóadatai... (Printer Media Information...)

Megjeleníti a [A Nyomtató hordozóadatai \(Printer Media Information\) párbeszédpanel](#).  
Ellenőrizheti a nyomtató beállításait, és a megnézett beállításokat érvényre juttathatja a nyomtatóillesztőben.

### Alapért. (Defaults)

Az összes módosított beállítást visszaállítja az alapértékeikre.

Kattintson erre a gombra, ha a **Gyorsbeállítás (Quick Setup)**, a **Fő (Main)** és az **Oldalbeállítás (Page Setup)** lapon lévő beállításokat vissza szeretné állítani az alapértelmezett értékekre (gyári beállítások).

## Gyakran használt beállítások mentése (Save Commonly Used Settings) párbeszédpanel

A párbeszédpanel használatával mentheti a **Gyorsbeállítás (Quick Setup)**, a **Fő (Main)** és az **Oldalbeállítás (Page Setup)** lapon beállított adatokat, és az adatokat hozzáadhatja a **Gyakran használt beállítások (Commonly Used Settings)** listájához a **Gyorsbeállítás (Quick Setup)** lapon.

### Név (Name)

Írja be a menteni kívánt nyomtatási profil nevét.

A név legfeljebb 255 karakterből állhat.

A név és hozzá tartozó ikon megjelenik a **Gyakran használt beállítások (Commonly Used Settings)** listában a **Gyorsbeállítás (Quick Setup)** lapon.

### Beállítások... (Options...)

Megnyitja a [Gyakran használt beállítások mentése \(Save Commonly Used Settings\) párbeszédpanel](#).

Módosítja a menteni kívánt nyomtatási profil adatait.

## Gyakran használt beállítások mentése (Save Commonly Used Settings) párbeszédpanel

Válassza ki a **Gyakran használt beállítások (Commonly Used Settings)** listába bejegyzendő nyomtatási profilok ikonját, majd a nyomtatási profilokban módosítsa a menteni kívánt tételeket.

### Ikon (Icon)

Válassza ki a menteni kívánt nyomtatási profilhoz tartozó ikont.

A kiválasztott ikon és annak neve megjelenik a **Gyakran használt beállítások (Commonly Used Settings)** listában a **Gyorsbeállítás (Quick Setup)** lapon.

### Beállított papírméret mentése (Save the paper size setting)

Menti a papírméretet a nyomtatási profilba a **Gyakran használt beállítások (Commonly Used Settings)** közé.

Jelölje be ezt a négyzetet, ha azt szeretné, hogy a nyomtatási profil kiválasztáskor a rendszer a mentett papírméretet alkalmazza.

Ha nem jelöli be ezt a négyzetet, akkor a rendszer nem menti a papírméretet, így a nyomtatási

profil kiválasztásakor nem fogja alkalmazni ezt a papírméret-beállítást. A nyomtató e helyett az alkalmazásban megadott papírméretben fog nyomtatni.

#### **Beállított tájolás mentése (Save the orientation setting)**

Menti a **Tájolás (Orientation)** beállítást a **Gyakran használt beállítások (Commonly Used Settings)** listában lévő nyomtatási profilba.

Jelölje be ezt a négyzetet, ha azt szeretné, hogy a nyomtatási profil kiválasztásakor a rendszer a mentett nyomtatási tájolást alkalmazza.

Ha nem jelöli be ezt a négyzetet, akkor a rendszer nem menti a nyomtatási tájolást, így a nyomtatási profil kiválasztásakor nem fogja alkalmazni a **Tájolás (Orientation)** adott beállítását. A nyomtató e helyett az alkalmazásban megadott nyomtatási tájolással fog nyomtatni.

#### **Beállított példányszám mentése (Save the copies setting)**

Menti a **Példányszám (Copies)** beállítást a **Gyakran használt beállítások (Commonly Used Settings)** listában lévő nyomtatási profilba.

Jelölje be ezt a négyzetet, ha azt szeretné, hogy a nyomtatási profil kiválasztásakor a rendszer a mentett példányszám-beállítást alkalmazza.

Ha nem jelöli be ezt a négyzetet, akkor a rendszer nem menti a példányszám-beállítást, így a nyomtatási profil kiválasztásakor nem fogja alkalmazni a **Példányszám (Copies)** adott beállítását. A nyomtató e helyett az alkalmazásban megadott példányszám-beállítással fog nyomtatni.

## **Egyéni méret (Custom Paper Size) párbeszédpanel**

Ezen a párbeszédpanelen adhatja meg a használt egyéni papírméret szélességét és magasságát.

#### **Mértékegység (Units)**

Válassza ki az egyéni papírméret megadásához használni kívánt mértékegységet.

#### **Papírméret (Paper Size)**

Megadja az egyéni papírméret **Szélesség (Width)** és **Magasság (Height)** értékét. A mértékegység a **Mértékegység (Units)** beállításnál megadottnak megfelelő.

## **A Nyomtató hordozóadatai (Printer Media Information) párbeszédpanel**

Ezzel a párbeszédpanellel ellenőrizheti a nyomtató beállításait, és a megnézett beállításokat érvényre juttathatja a nyomtatóillesztőben.

#### **Papírforrás (Paper Source)**

Ellenőrizze a beállításokat, vagy válasszon ki egy új papírforrást.

#### **Hordozótípus (Media Type)**

Megjeleníti a nyomtatón jelenleg beállított **Hordozótípus (Media Type)**t.

Ha érvényre szeretné juttatni a megjelenített beállításokat a nyomtatóillesztőben, akkor kattintson a **Beállítás (Set)** elemre.

#### **Lapméret (Page Size)**

Megjeleníti a nyomtatón jelenleg beállított **Lapméret (Page Size)**et.

Ha érvényre szeretné juttatni a megjelenített beállításokat a nyomtatóillesztőben, akkor kattintson a **Beállítás (Set)** elemre.

## Kapcsolódó témakörök

- [Nyomtatás az Easy Setup segítségével](#)
- [Lapméret és -Tájolás beállítása](#)
- [A példányszám és a nyomtatási sorrend beállítása](#)
- [Kétoldalas nyomtatás](#)
- [A borítéknyomtatás beállítása](#)
- [Nyomtatás levelezőlapokra](#)
- [A nyomtatási eredmények megjelenítése nyomtatás előtt](#)
- [A papír méretének beállítása \(Egyéni méret\)](#)
- [Színes dokumentum egyszínű nyomtatása](#)
- [A színkorrekció megadása](#)
- [A színegyensúly beállítása](#)
- [A színegyensúly beállítása minták használatával \(nyomtatóillesztő\)](#)
- [A világosság beállítása](#)
- [Az intenzitás beállítása](#)
- [A kontraszt beállítása](#)
- [Az intenzitás és a kontraszt beállítása minták használatával \(nyomtatóillesztő\)](#)
- [Gyakran használt nyomtatási profil regisztrálása](#)

## A Fő lap leírása

A **Fő (Main)** lap alapszintű nyomtatási beállítást tesz lehetővé a használt hordozótípusnak megfelelően. Ha nincs szükség különleges nyomtatási beállításokra, a normál nyomtatáshoz elegendő az ezen a lapon található beállításokat megadni.

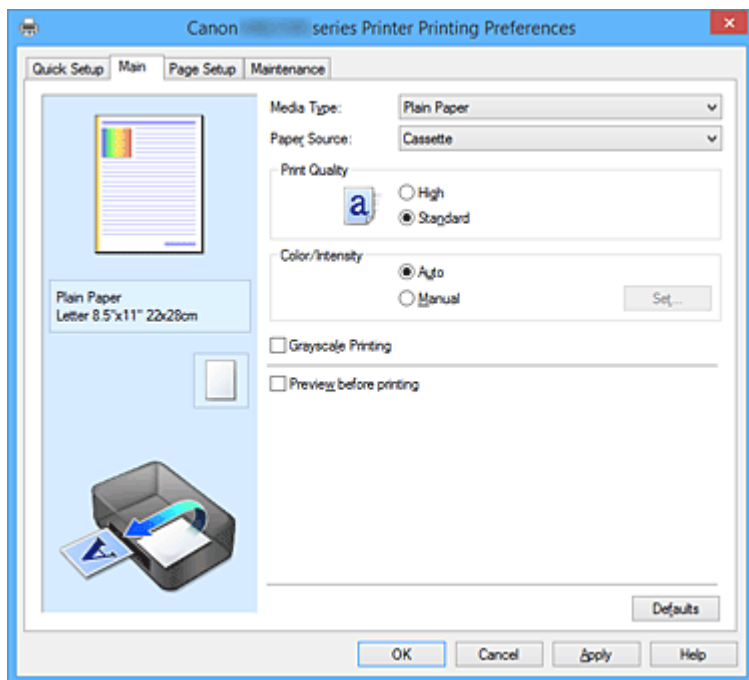

### Beállítások megtekintése

A papír sematikus ábráján láthatja, hogy miként jelenik majd meg papíron a dokumentum. Az elrendezés átfogó képét is megtekintheti.

### Hordozótípus (Media Type)

Itt választhatja ki a nyomtatandó papír típusát.

Válassza ki a nyomtatóba töltött papírnak megfelelő hordozótípust. Ez biztosítja, hogy a nyomtatás pontosan az adott papírnak megfelelően történjen.

### Papírforrás (Paper Source)

Megadja, hogy a készülék honnan adagolja a papírt.

#### Kazetta (Cassette)

A nyomtató mindig a kazettából adagolja a papírt.

### Nyomtatási minőség (Print Quality)

Megadja a kívánt nyomtatási minőséget.

Válassza ki a dokumentum céljának megfelelő nyomtatási minőséget az alábbiak közül:

#### Fontos

- A **Hordozótípus (Media Type)** beállításától függően a nyomtatási eredmények azonosak lehetnek a **Nyomtatási minőség (Print Quality)** beállítás megváltoztatása ellenére is.

#### Magas (High)

A nyomtatási minőség elsőbbséget élvez a nyomtatási sebességgel szemben.

#### Normál (Standard)

Nyomtatás átlagos sebességgel és minőséggel.

## Szín/intenzitás (Color/Intensity)

A színbeállítási mód megadására szolgál.

### Automatikus (Auto)

A **Ciánkék (Cyan)**, a **Bíbor (Magenta)**, a **Sárga (Yellow)**, a **Fényesség (Brightness)**, az **Intenzitás (Intensity)**, a **Kontraszt (Contrast)** stb. is automatikusan be lesz állítva.

### Kézi (Manual)

Akkor válassza ezt a lehetőséget, ha a **Színkorrekció (Color Correction)** módját, illetve más egyéni beállításokat (pl. **Ciánkék (Cyan)**, **Bíbor (Magenta)**, **Sárga (Yellow)**, **Fényesség (Brightness)**, **Intenzitás (Intensity)**, **Kontraszt (Contrast)** stb.) tervez megadni.

### Beállítás... (Set...)

A gomb elérhetővé tételéhez válassza a **Szín/intenzitás (Color/Intensity)** beállításhoz a **Kézi (Manual)** lehetőséget.

A **Kézi színbeállítás (Manual Color Adjustment)** párbeszédpanel [Színigazítás \(Color Adjustment\) lapján](#) lehetősége van az egyes színbeállítások (például **Ciánkék (Cyan)**, **Bíbor (Magenta)**, **Sárga (Yellow)**, **Fényesség (Brightness)**, **Intenzitás (Intensity)** és **Kontraszt (Contrast)**) megadására, az [Egyeztetés \(Matching\) lapon](#) pedig kiválaszthatja **Színkorrekció (Color Correction)** módját.

### ▶▶▶ Megjegyzés

- Ha ICC-profil segítségével szeretné igazítani a színeket, a profil beállításához használja a **Kézi színbeállítás (Manual Color Adjustment)** párbeszédpanelt.

## Szürke nyomtatás (Grayscale Printing)

Ez a beállítás egyszínű (monokróm) adatokká alakítja át a dokumentum tartalmát a nyomtatáshoz. Jelölje be ezt a jelölőnégyzetet színes dokumentum egyszínű nyomtatásához.

## Megtekintés nyomtatás előtt (Preview before printing)

Az adatok tényleges kinyomtatása előtt megmutatja a nyomtatás várható eredményét. Ha bejelöli ezt a jelölőnégyzetet, elérhető lesz a megtekintés nyomtatás előtt.

### ▶▶▶ Fontos

- A Canon IJ XPS Preview szolgáltatás használatához telepítve kell lennie számítógépén a Microsoft .NET Framework 4 Client Profile szoftvernek.

## Alapért. (Defaults)

Az összes módosított beállítást visszaállítja az alapértékeikre.

Ha erre a gombra kattint, a megjelenített képernyő valamennyi beállítása visszaáll az alapértelmezett (gyári) értékére.

## Színigazítás (Color Adjustment) lap

Ezen a lapon lehetősége van a színegyensúly beállítására a **Ciánkék (Cyan)**, a **Bíbor (Magenta)**, a **Sárga (Yellow)**, a **Fényesség (Brightness)**, az **Intenzitás (Intensity)** és a **Kontraszt (Contrast)** beállítás módosításával.

### Megtekintés

Megmutatja a színigazítás hatását.

A szín és a fényesség megváltozik a megfelelő beállítások módosításakor.

## »» Megjegyzés

- A grafika egyszínű, ha be van jelölve a **Szürke nyomtatás (Grayscale Printing)** jelölőnégyzet.

### Színminta megjelenítése (View Color Pattern)

Megjelenít egy mintát, amelyen ellenőrizheti a színigazítás által eredményezett színváltozásokat. Ha az előnézeti képet színmintával együtt szeretné megjeleníteni, jelölje be ezt a jelölőnégyzetet.

### Ciánkék (Cyan) / Bíbor (Magenta) / Sárga (Yellow)

A **Ciánkék (Cyan)**, a **Bíbor (Magenta)** és a **Sárga (Yellow)** erősségének beállítása.

A csúszka jobbra húzásával erősítheti, balra húzásával pedig gyengítheti az adott színt.

Akár egy értéket is beírhat a csúszkához. Az érték -50 és 50 között lehet.

Ez a módosítás megváltoztatja az adott színű tinták felhasznált relatív mennyiségét, így módosítja a dokumentum teljes színegyensúlyát. Ha jelentősen kívánja módosítani a színegyensúlyt, használja a szoftveralkalmazást. A nyomtatóillesztőt csak akkor használja, ha a színegyensúlyt csak kicsit szeretné módosítani.

### »» Fontos

- Ha a **Fő (Main)** lapon be van jelölve a **Szürke nyomtatás (Grayscale Printing)** jelölőnégyzet, a **Ciánkék (Cyan)**, a **Bíbor (Magenta)** és a **Sárga (Yellow)** beállítás szürkén jelenik meg, és nem használható.

### Fényesség (Brightness)

A nyomat fényességét állítja be.

A tiszta fehér és a tiszta fekete szintje nem változtatható meg. A fehér és a fekete közé eső színek fényessége azonban módosítható.

### Intenzitás (Intensity)

A nyomat teljes körű intenzitását változtatja meg.

A csúszka jobbra húzásával növekszik, balra húzásával pedig csökken az intenzitás.

Akár egy értéket is beírhat a csúszkához. Az érték -50 és 50 között lehet.

### Kontraszt (Contrast)

Beállítja a nyomtatandó kép világos és sötét területei közötti kontraszt mértékét.

A csúszka jobbra húzásával növekszik, balra húzásával pedig csökken a kontraszt.

Akár egy értéket is beírhat a csúszkához. Az érték -50 és 50 között lehet.

### Színbeállítási minta nyomtatása

Ha megváltoztatja egy dokumentum színegyensúlyát vagy intenzitását és kontrasztját, a mintanyomtatási funkció segítségével kinyomtathatja a módosítások eredményeit és a módosítások értékeit tartalmazó felsorolást.

Színbeállítási minta nyomtatásához válassza ezt a lehetőséget.

### Mintanyomtatási beállítások... (Pattern Print preferences...)

A gomb elérhetővé tételéhez jelölje be a **Színbeállítási minta nyomtatása (Print a pattern for color adjustment)** négyzetet.

Ekkor megjelenik a [Mintanyomtatás \(Pattern Print\) párbeszédpanel](#), ahol lehetősége nyílik a mintanyomtatási beállítások módosítására.

## Mintanyomtatás (Pattern Print) párbeszédpanel

A dokumentumok színegyensúlyának, illetve intenzitásának és kontrasztjának ellenőrzésére szolgáló mintanyomtatás beállításainak megadását teszi lehetővé.



## Beállított paraméterek (Parameters to Adjust)

Válassza ki a mintanyomtatással ellenőrizni kívánt lehetőséget.

### Ciánkék, bíbor és sárga (Cyan/Magenta/Yellow)

Ha ezt a lehetőséget választja, a ciánkék, a bíbor és a sárga egyensúlyának ellenőrzésére alkalmas mintát nyomtathat.

#### Fontos

- Ha a **Fő (Main)** lapon be van jelölve a **Szürke nyomtatás (Grayscale Printing)** jelölőnégyzet, a **Ciánkék, bíbor és sárga (Cyan/Magenta/Yellow)** beállítás szürkén jelenik meg, és nem használható.

### Intenzitás és kontraszt (Intensity/Contrast)

Ha ezt a lehetőséget választja, az intenzitás és a kontraszt egyensúlyának ellenőrzésére alkalmas mintát nyomtathat.

## Nyomtató papírmérete (Printer Paper Size)

Kiválasztja a mintanyomtatáshoz használni kívánt papír méretét.

Ez a beállítás össze van kapcsolva az **Oldalbeállítás (Page Setup)** lap **Nyomtató papírmérete (Printer Paper Size)** beállításával.

#### Megjegyzés

- Az **Oldalbeállítás (Page Setup)** lapon választott papírmérettől függően előfordulhat, hogy egyes méretek nem lesznek elérhetők.

## Mintaelemek mennyisége (Amount of Pattern Instances)

Megadja a nyomtatni kívánt minták számát.

A következők közül választhat: **Legnagyobb (Largest)**, **Nagy (Large)** és **Kicsi (Small)**. A minta méretének kiválasztása után a nyomtatandó minták számának lehetséges beállításai:

#### Megjegyzés

- A **Legnagyobb (Largest)** és a **Nagy (Large)** beállítás egyes papírméretek és kimeneti papírméretek esetében nem választható ki.
- A **Fő (Main)** lapon a beállítások megtekintése megjeleníti a teljes felület elrendezésének ellenőrzésére alkalmas képet.

### Legnagyobb (Largest)

Ciánkék, bíbor és sárga (Cyan/Magenta/Yellow) 37

Intenzitás és kontraszt (Intensity/Contrast) 49

### Nagy (Large)

Ciánkék, bíbor és sárga (Cyan/Magenta/Yellow) 19

Intenzitás és kontraszt (Intensity/Contrast) 25

### Kicsi (Small)

Ciánkék, bíbor és sárga (Cyan/Magenta/Yellow) 7

Intenzitás és kontraszt (Intensity/Contrast) 9

## Színeltérés az elemek között (Color Variation Between Instances)

Beállítja a szomszédos minták közötti színváltozás mennyiségét.

A következő értékek közül választhat: **Nagy (Large)**, **Közepes (Medium)** és **Kicsi (Small)**. A **Nagy (Large)** beállítás jelentős eltérést eredményez, a **Kicsi (Small)** pedig csak csekély eltérést.

## »» Megjegyzés

- A **Nagy (Large)** beállítás a **Közepes (Medium)** beállítás kétszeresének, a **Kicsi (Small)** beállítás pedig a **Közepes (Medium)** beállítás felének felel meg.

## Egyeztetés (Matching) lap

Ezzel a funkcióval megadhatja a nyomtatandó dokumentum típusának megfelelő színigazítási módszert.

### Színkorrekció (Color Correction)

Lehetővé teszi a nyomtatás céljának megfelelő beállítás kiválasztását: **Illesztő egyeztetés (Driver Matching)**, **ICM (ICC-profil egyeztetése (ICC Profile Matching))** vagy **Nincs (None)**.

#### »» Fontos

- Ha a **Fő (Main)** lapon be van jelölve a **Szürke nyomtatás (Grayscale Printing)** jelölőnégyzet, a **Színkorrekció (Color Correction)** beállítás szürkén jelenik meg, és nem használható.

### Illesztő egyeztetés (Driver Matching)

A Canon Digital Photo Color segítségével az sRGB-adatokat olyan színárnyalatokkal tudja kinyomtatni, amelyek a legtöbb ember számára megfelelőek.

### ICM (ICC-profil egyeztetése (ICC Profile Matching))

ICC-profil használatával egyezteti a színeket nyomtatáskor.

#### »» Fontos

- Ha az alkalmazásban le van tiltva az ICM, akkor a **Színkorrekció (Color Correction)** beállításnál nem érhető el az **ICM** érték (**ICC-profil egyeztetése (ICC Profile Matching)**), és előfordulhat, hogy a nyomtató nem tudja megfelelően kinyomtatni a képadatokat.

### Nincs (None)

Letiltja a nyomtatóillesztő segítségével történő színigazítást.

## »» Megjegyzés

- Az XPS nyomtatóillesztőben az **ICM** helyét az **ICC-profil egyeztetése (ICC Profile Matching)** beállítás vette át.

## Kapcsolódó témakörök

- [A színegyensúly beállítása](#)
- [A világosság beállítása](#)
- [Az intenzitás beállítása](#)
- [A kontraszt beállítása](#)
- [A színegyensúly beállítása minták használatával \(nyomtatóillesztő\)](#)
- [Az intenzitás és a kontraszt beállítása minták használatával \(nyomtatóillesztő\)](#)
- [A színkorrekció megadása](#)
- [Színbeállítás a nyomtatóillesztő segítségével](#)
- [Nyomtatás az ICC-profilok segítségével](#)
- [Színes dokumentum egyszínű nyomtatása](#)
- [A nyomtatási eredmények megjelenítése nyomtatás előtt](#)

## Az Oldalbeállítás lap leírása

Az **Oldalbeállítás (Page Setup)** lapon állíthatja be a nyomtatott dokumentum elrendezését a papíron. A példányszám és a nyomtatási sorrend szintén ezen a lapon állítható be. Ha a dokumentum készítéséhez használt alkalmazásnak szintén van oldalbeállítási funkciója, akkor a beállításokat ott adja meg.

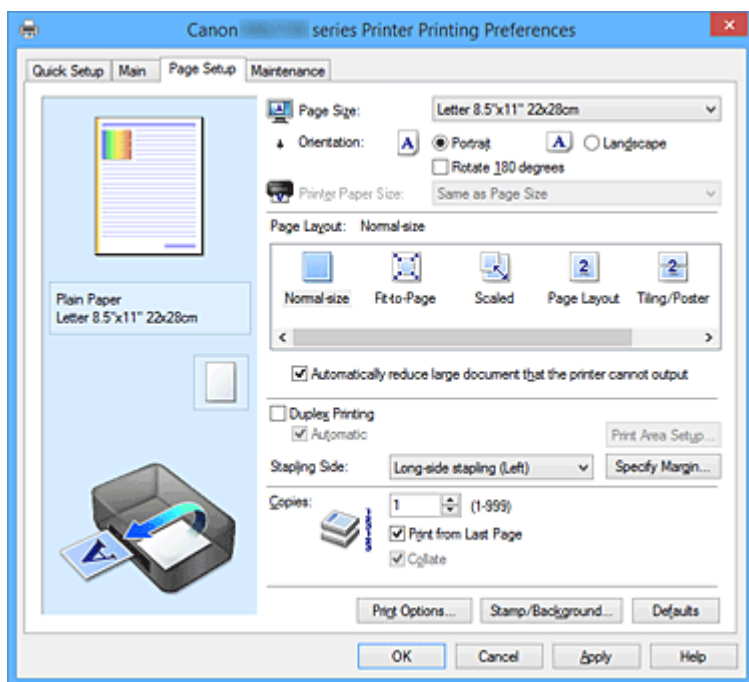

### Beállítások megtekintése

A papír sematikus ábráján láthatja, hogy miként jelenik majd meg papíron a dokumentum. Az elrendezés átfogó képét is megtekintheti.

### Lapméret (Page Size)

Megadja a lapméretet.

Ügyeljen arra, hogy az alkalmazásban választott lapmérettel azonos lapméretet adjon meg.

Ha az **Egyéni... (Custom...)** lehetőséget választja, akkor megnyílik az **Egyéni méret (Custom Paper Size) párbeszédpanel**, amelyen megadhatja a papírméret függőleges és vízszintes méretét.

### Tájolás (Orientation)

Megadja a nyomtatás tájolását.

Ha a dokumentum készítéséhez használt alkalmazásnak szintén van tájolásbeállítási funkciója, akkor az ott megadott tájolásnak megfelelő beállítást adja meg.

#### Álló (Portrait)

A dokumentum kinyomtatása úgy, hogy felső és alsó része változatlanul helyezkedjen el a papíradagolás irányához képest. Ez az alapértelmezett beállítás.

#### Fekvő (Landscape)

A dokumentum kinyomtatása 90 fokkal elforgatva a papíradagolás irányához képest.

Az elforgatás irányának módosításához lépjen a **Karbantartás (Maintenance)** lapra, nyissa meg az **Egyéni beállítások (Custom Settings)** párbeszédpanelt, majd az **Elforgatás 90 fokkal balra, ha a tájolás [Fekvő] (Rotate 90 degrees left when orientation is [Landscape])** jelölőnégyzet használatával adja meg a kívánt beállítást.

A nyomtatott dokumentum 90 fokkal balra történő elforgatásához jelölje be az **Elforgatás 90**

**fokkal balra, ha a tájolás [Fekvő] (Rotate 90 degrees left when orientation is [Landscape])**  
jelölőnégyzetet.

### **Elforgat 180 fokkal (Rotate 180 degrees)**

A dokumentum kinyomtatása 180 fokkal elforgatva a papíradagolás irányához képest.

A nyomtatási terület szélessége és a kiterjedés mértéke a másik szoftveralkalmazásban beállítottéhoz képest felcserélődik függőlegesen, illetve vízszintesen.

### **Nyomtató papírmérete (Printer Paper Size)**

Válassza ki a nyomtatóba ténylegesen betöltött papírméretet.

Normál méretű nyomtatáshoz az alapértelmezett beállítás az **Oldalmérettel megegyező (Same as Page Size)**.

A nyomtató papírmérete az **Oldalelrendezés (Page Layout) Laphoz igazított (Fit-to-Page)**, **Igazítás lapmérethez (Scaled)**, **Oldalelrendezés (Page Layout)**, **Mozaik/Poszter (Tiling/Poster)** vagy **Füzet (Booklet)** beállításának megadásakor választható ki.

Ha a **Lapméret (Page Size)** beállításnál kisebb papírméretet választ ki, a dokumentum kicsinyítve lesz.

Ha nagyobb papírméretet választ ki, a dokumentum nagyítva lesz.

Ha pedig az **Egyéni... (Custom...)** lehetőséget választja, akkor megnyílik az **Egyéni méret (Custom Paper Size) párbeszédpanel**, amelyen megadhatja a papírméret függőleges és vízszintes méretét.

### **Oldalelrendezés (Page Layout)**

Megadja a nyomtatni kívánt dokumentum méretét és a nyomtatás típusát.

#### **Normál méret (Normal-size)**

Ez a normál nyomtatási módszer. Ezt a lehetőséget válassza, ha nem kívánja külön beállítani az oldalelrendezést.

#### **A nyomtató által nem kezelhető nagy dokumentumok autom. kicsinyítése (Automatically reduce large document that the printer cannot output)**

Ha a nyomtató nem tud a dokumentum beállított papírméretének megfelelően nyomtatni, automatikusan lecsökkenti a dokumentum méretét a nyomtatáshoz.

Jelölje be ezt a jelölőnégyzetet, ha csökkenteni szeretné a dokumentum méretét a nyomtatáshoz.

#### **Laphoz igazított (Fit-to-Page)**

Ezzel a funkcióval beállítható, hogy a dokumentum automatikusan kitöltse a nyomtatóba betöltött papírt. Az alkalmazásban beállított papírméretet ebben az esetben nem kell külön megváltoztatni.

#### **Igazítás lapmérethez (Scaled)**

A dokumentumok nagyíthatók vagy kicsinyíthetők a nyomtatáshoz.

Adja meg a méretet a **Nyomtató papírmérete (Printer Paper Size)** beállításnál, vagy adja meg a méretarányt a **Lépték (Scaling)** mezőben.

#### **Lépték (Scaling)**

Megadja a nagyítási/kicsinyítési arányt a nyomtatni kívánt dokumentumhoz.

### **Oldalelrendezés (Page Layout)**

Több dokumentumoldal is kinyomtatható egyetlen papírlapra.

#### **Beállítás... (Specify...)**

Megnyitja az **Oldalelrendezéses nyomtatás (Page Layout Printing) párbeszédpanel**.

Kattintson erre a gombra az oldalelrendezéses nyomtatás részletes beállításainak megadásához.

### **Mozaik/Poszter (Tiling/Poster)**

Ez a funkció felnagyítja a nyomtatni kívánt képadatokat, szétszítja azokat több oldalra, és ezeket az oldalakat külön papírlapokra nyomtathatja. A lapok összeillesztésével poszter jellegű nagy nyomatot készíthet.

#### **Beállítás... (Specify...)**

Megnyitja a [Mozaik/Poszternyomatás \(Tiling/Poster Printing\) párbeszédpanel](#).

Kattintson erre a gombra a mozaik/poszternyomatás részletes beállításainak megadásához.

### **Füzet (Booklet)**

A füzetnyomatás funkció segítségével füzetet nyomtathat ki. Az adatok nyomtatása a papír mindkét oldalára történik. Ez a nyomtatási típus lehetővé teszi, hogy az oldalak a lapszámok szerint a megfelelő sorrendben legyenek leválogatva abban az esetben, amikor a nyomtatott lapokat a középkünnél összehajtja és beköti.

#### **Beállítás... (Specify...)**

Megnyitja a [Füzetnyomatás \(Booklet Printing\) párbeszédpanel](#).

Kattintson erre a gombra a füzetnyomatás részletes beállításainak megadásához.

### **Kétoldalas nyomtatás (Duplex Printing)**

Megadja, hogy a dokumentum automatikusan a füzetlapok mindkét vagy csak az egyik oldalára nyomtatódjon.

Jelölje be ezt a jelölőnégyzetet, ha a dokumentumot a lapok mindkét oldalára szeretné nyomtatni.

Ez a funkció csak akkor érhető el, ha a **Hordozótípus (Media Type)** beállítása **Normál papír (Plain Paper)**, és a következő beállítások egyike van kiválasztva: **Normál méret (Normal-size)**, **Laphoz igazított (Fit-to-Page)**, **Igazítás lapmérethez (Scaled)** vagy **Oldalelrendezés (Page Layout)**.

#### **Automatikus (Automatic)**

Megadja, hogy automatikus vagy kézi kétoldalas nyomtatást szeretne.

Ez a jelölőnégyzet akkor érhető el, ha az **Oldalelrendezés (Page Layout)** értéke **Füzet (Booklet)**, vagy bejelöli a **Kétoldalas nyomtatás (Duplex Printing)** jelölőnégyzetet.

A kétoldalas nyomtatás automatikus végrehajtásához jelölje be ezt a négyzetet.

A kétoldalas nyomtatás kézi végrehajtásához törölje a négyzet jelölését.

#### **Nyomatási terület beállítása... (Print Area Setup...)**

Megnyitja a [Nyomatási terület beállítása \(Print Area Setup\) párbeszédpanel](#), amelyen megadhatja a nyomtatási terület beállításait az automatikus kétoldalas nyomtatáshoz.

### **Kötési oldal (Stapling Side)**

Megadja a kötési margó pozícióját.

A nyomtató ellenőrzi a **Tájolás (Orientation)** és az **Oldalelrendezés (Page Layout)** beállításait, majd automatikusan kiválasztja a kötési margó legjobb pozícióját. Válassza ki a **Kötési oldal (Stapling Side)** lehetőséget, majd válasszon más beállítást a listáról, ha módosítani szeretné.

### **Margó megadása... (Specify Margin...)**

Megnyitja a [Margó megadása \(Specify Margin\) párbeszédpanel](#).

Adja meg a margó szélességét.

### **Példányszám (Copies)**

Megadja a nyomtatni kívánt példányok számát. 1 és 999 közötti érték adható meg.

#### **Fontos**

- Ha a dokumentum készítéséhez használt alkalmazásnak szintén van ilyen funkciója, akkor az alkalmazásban adja meg a példányszámot, nem pedig ennél a beállításnál.

## Nyomatás az utolsó oldaltól (Print from Last Page)

Ha az utolsó oldallal szeretné kezdeni a nyomtatást, jelölje be ezt a jelölőnégyzetet. Ez esetben a nyomtatás végén nem kell a megfelelő sorrendbe rendezni az oldalakat.

Törölje a jelölőnégyzet jelölését, ha a szokásos sorrendben, az első oldallal szeretné kezdeni a nyomtatást.

## Szétválogatás (Collate)

Jelölje be ezt a jelölőnégyzetet, ha a dokumentumot több példányban nyomtatja, és azt szeretné, hogy az egyes példányokhoz összegyűjtve (csoportosítva) válogatódjanak szét a kinyomtatott lapok.

Törölje a jelölőnégyzet jelölését, ha az azonos oldalszámú lapokat akarja együtt kinyomtatni.

### Fontos

- Ha annak az alkalmazásnak, amelyben a dokumentumot készítette, van ugyanilyen funkciója, a nyomtatóillesztőben adja meg a beállításokat. Ha a nyomtatási eredmény nem lenne megfelelő, az alkalmazásban adja meg a beállításokat. Ha a példányszámot és a nyomtatási sorrendet az alkalmazásban és a nyomtatóillesztőben is megadja, akkor előfordulhat, hogy a két példányszámérték össze lesz szorozva, illetve előfordulhat, hogy a megadott nyomtatási sorrend nem lesz alkalmazható.

## Nyomatási beállítások... (Print Options...)

Megnyitja a [Nyomatási beállítások \(Print Options\) párbeszédpanel](#).

Az alkalmazásból küldött nyomtatási adatokhoz módosíthatja a nyomtatóillesztő részletes beállításait.

## Bélyegző/Háttér... (Stamp/Background...) (Bélyegző... (Stamp...))

Megnyitja a [Bélyegző/Háttér \(Stamp/Background\) \(Bélyegző \(Stamp\)\) párbeszédpanel](#).

A **Bélyegző (Stamp)** funkció lehetővé teszi szöveges vagy bitkép bélyegző nyomtatását a dokumentum adataira vagy azok mögé. Segítségével a dátum, az időpont és a felhasználó neve is kinyomtatható. A **Háttér (Background)** funkció lehetővé teszi egy halvány kép nyomtatását a dokumentum adatai mögé.

### Megjegyzés

- Az XPS nyomtatóillesztő használata esetén a **Bélyegző/Háttér... (Stamp/Background...)** gomb felirata a **Bélyegző... (Stamp...)** feliratra változik, és csak a Bélyegző funkció vehető igénybe.

A használt nyomtatóillesztő típusától és a környezettől függően előfordulhat, hogy a **Bélyegző (Stamp)** és a **Háttér (Background)** funkció nem érhető el.

## Egyéni méret (Custom Paper Size) párbeszédpanel

Ezen a párbeszédpanelen adhatja meg a használt egyéni papírméret szélességét és magasságát.

### Mértékegység (Units)

Válassza ki az egyéni papírméret megadásához használni kívánt mértékegységet.

### Papírméret (Paper Size)

Megadja az egyéni papírméret **Szélesség (Width)** és **Magasság (Height)** értékét. A mértékegység a **Mértékegység (Units)** beállításnál megadottnak megfelelő.

## Oldalelrendezéses nyomtatás (Page Layout Printing) párbeszédpanel

Ezen a párbeszédpanelen megadható, hogy hány dokumentumoldal nyomtatódjon egyetlen papírlapra, megadható az oldalak sorrendje, továbbá beállítható, hogy legyen-e oldalszegély nyomtatva minden

egyres dokumentumoldal körül.

Az ezen a párbeszédpanelen megadott beállítások a nyomtatóillesztő beállítások megtekintése szolgáló területén erősíthetők meg.

#### **Megtekintés ikon**

Az **Oldalelrendezésés nyomtatás (Page Layout Printing)** párbeszédpanelen megadott beállításokat mutatja.

Az adatok tényleges kinyomtatása előtt ellenőrizheti a nyomtatás várható eredményét.

#### **Oldalelrendezés (Page Layout)**

Megadja az egy lapra nyomtatni kívánt oldalak számát.

#### **Oldalsorrend (Page Order)**

Megadja az egyetlen papírlapra nyomtatott dokumentumoldalak tájolását.

#### **Oldalszegély (Page Border)**

Oldalszegély nyomtatása minden egyes dokumentumoldal köré.

Jelölje be ezt a jelölőnégyzetet az oldalszegélyek nyomtatásához.

## **Mozaik/Poszternyomtatás (Tiling/Poster Printing) párbeszédpanel**

Ezen a párbeszédpanelen adhatja meg a kép nyomtatni kívánt méretét. Itt adhatja meg a kivágási vonalak és az összeillesztési jelölők beállításait is, amelyek a poszter több lapból való összeállításakor lesznek hasznosak.

Az ezen a párbeszédpanelen megadott beállítások a nyomtatóillesztő beállítások megtekintése szolgáló területén erősíthetők meg.

#### **Megtekintés ikon**

A **Mozaik/Poszternyomtatás (Tiling/Poster Printing)** párbeszédpanelen megadott beállításokat mutatja.

Ellenőrizheti a nyomtatás várható eredményét.

#### **Kép felosztása (Image Divisions)**

Adja meg a felosztások számát (függőleges x vízszintes).

A felosztások számának növelésével a nyomtatáshoz használt lapok száma is nő. Ha oldalakat illeszt össze poszter készítéséhez, a részek számának növelésével nagyobb méretű posztert készíthet.

#### **Kivágás/Beillesztés nyomtatása margókra (Print "Cut/Paste" in margins)**

Megadja, hogy kinyomtatódjanak-e a margókra a „Kivágás” és a „Beillesztés” jelzések. Ezek a jelzések segítenek a lapok poszterre történő összeillesztésében.

Jelölje be ezt a jelölőnégyzetet a jelzések nyomtatásához.

#### **»»» Megjegyzés**

- A használt nyomtatóillesztő típusától és a környezettől függően előfordulhat, hogy ez a szolgáltatás nem érhető el.

#### **Kivágás/Beillesztés vonalak nyomtatása margókra (Print "Cut/Paste" lines in margins)**

Megadja, hogy legyenek-e nyomtatva kivágási vonalak, amelyek segítenek a lapok poszterre történő összeillesztésében.

Jelölje be ezt a jelölőnégyzetet a kivágási vonalak nyomtatásához.



### **Oldaltartomány nyomtatása (Print page range)**

Megadja a nyomtatandó tartományt. Normál nyomtatási körülmények esetén válassza a **Mind (All)** beállítást.

Válassza az **Oldalak (Pages)** lehetőséget egy oldal vagy egy tartomány megadásához.

### **»» Megjegyzés**

- Ha bizonyos oldalak nem megfelelően nyomtatódtak ki, az **Oldalbeállítás (Page Setup)** lap beállítások megtekintése területén kattintson rá azokra az oldalakra, amelyeket nem kell újra kinyomtatni. Ez alkalommal csak a képernyőn mutatott oldalak nyomtatódnak ki.

## **Füzetnyomtatás (Booklet Printing) párbeszédpanel**

Ezen a párbeszédpanelen adhatja meg a dokumentum kötési beállításait a füzet elkészítéséhez. A csak egy oldalra való nyomtatás, illetve az oldalszegély nyomtatása szintén ezen a párbeszédpanelen állítható be.

Az ezen a párbeszédpanelen megadott beállítások a nyomtatóillesztő beállítások megtekintése szolgáló területén erősíthetők meg.

### **Megtekintés ikon**

A **Füzetnyomtatás (Booklet Printing)** párbeszédpanelen megadott beállításokat mutatja.

Ellenőrizheti a dokumentum füzetként való kinyomtatásának várható eredményét.

### **Kötési margó (Margin for stapling)**

Megadja, hogy melyik oldalon lesz a füzet tervezett kötése.

### **Üres oldal beszúrása (Insert blank page)**

Megadja, hogy a dokumentum a füzetlapok csak egyik vagy mindkét oldalára nyomtatódjon.

Ha üresen szeretné hagyni a füzetlapok egyik oldalát, jelölje be ezt a jelölőnégyzetet, majd válassza ki az üresen hagyni kívánt oldalt a listáról.

### **Margó (Margin)**

Megadja a kötési margó szélességét.

Az itt megadott szélesség lesz a lap közepétől számított kötési margó.

### **Oldalszegély (Page Border)**

Oldalszegély nyomtatása minden egyes dokumentumoldal köré.

Jelölje be ezt a jelölőnégyzetet az oldalszegélyek nyomtatásához.

## **Nyomtatási terület beállítása (Print Area Setup) párbeszédpanel**

Kétoldalas nyomtatás esetén a dokumentum nyomtatási területe a szokásosnál kicsit kisebb lesz. Ezért ha kis margójú dokumentumot nyomtat, az lehet, hogy nem fog elférni egy lapra.

Ezzel a párbeszédpanellel beállíthatja az oldal kicsinyítését nyomtatáskor, hogy az ráférjen egy lapra.

### **Normál méretű nyomtatás használata (Use normal-size printing)**

A dokumentumok oldalait kicsinyítés nélkül nyomtatja. Ez az alapértelmezett beállítás.

### **Csökkentett nyomtatás (Use reduced printing)**

Kissé lekicsinyíti a dokumentum oldalait, hogy azok kiferjenek egy lapra a nyomtatáskor.

Akkor válassza ezt a beállítást, ha automatikus kétoldalas nyomtatással kis margójú dokumentumot kíván nyomtatni.



## Margó megadása (Specify Margin) párbeszédpanel

Ezen a párbeszédpanelen adhatja meg a kötési oldal margójának szélességét. Ha a dokumentum nem férne ki egy lapra, a rendszer lecsökkenti a dokumentum méretét a nyomtatáshoz.

### Margó (Margin)

Megadja a kötési margó szélességét.

A **Kötési oldal (Stapling Side)** megadott szélessége lesz a kötési margó.

## Nyomtatási beállítások (Print Options) párbeszédpanel

Módosíthatja a nyomtatóra küldött nyomtatási adatokat.

A használt nyomtatóillesztő típusától és a környezettől függően előfordulhat, hogy ez a szolgáltatás nem érhető el.

### Az ICM letiltását kéri az alkalmazói szoftver (Disable ICM required from the application software)

Letiltja az alkalmazás által kért ICM funkciót.

Ha egy alkalmazás Windows ICM megoldást használ az adatok nyomtatásához, nem várt színhatások jelenhetnek meg, illetve lecsökkenhet a nyomtatási sebesség. Ha ilyen problémákat tapasztal, ennek a jelölőnégyzetnek a bejelölésével megpróbálhatja elhárítani azokat.

#### Fontos

- Normál használat mellett célszerű törölni ennek a jelölőnégyzetnek a jelölését.
- Ez a funkció nem működik, ha a **Kézi színbeállítás (Manual Color Adjustment)** párbeszédpanel **Egyeztetés (Matching)** lapján a **Színkorrekció (Color Correction)** beállítása **ICM**.

#### Megjegyzés

- Ha az XPS nyomtatóillesztőt használja, **Az ICM letiltását kéri az alkalmazói szoftver (Disable ICM required from the application software)** lap nem érhető el.

### Az alkalmazásban megadott profilbeállítás letiltása (Disable the color profile setting of the application software)

Ha bejelöli ezt a jelölőnégyzetet, a rendszer figyelmen kívül hagyja az alkalmazásban megadott színprofil-információkat.

Ha az alkalmazásban megadott színprofil-információk továbbítódnak a nyomtatóillesztőbe, a nyomaton nem várt színek jelenhetnek meg. Ha ilyen problémát tapasztal, ennek a jelölőnégyzetnek a bejelölésével megpróbálhatja elhárítani azt.

#### Fontos

- Még ha be is jelöli ezt a jelölőnégyzetet, akkor is csak a színprofil-információk egy része tiltódik le; a színprofil továbbra is használható marad a nyomtatáshoz.
- Normál használat mellett célszerű törölni ennek a jelölőnégyzetnek a jelölését.

### Ne legyenek csoportosítva a papírok (Ungroup Papers)

Beállítja a **Hordozótípus (Media Type)**, a **Lapméret (Page Size)** és a **Nyomtató papírmérete (Printer Paper Size)** beállítás megjelenítési módját.

Ha ezeket külön szeretné megjeleníteni, jelölje be a jelölőnégyzetet.

Ha csoportban szeretné megjeleníteni őket, törölje a jelölőnégyzet jelölését.

## Ne engedélyezze az alkalmazásoknak a nyomtatási adatok tömörítését (Do not allow application software to compress print data)

Letiltható az alkalmazásból kapott nyomtatási adatok tömörítése.

Ha az elkészült nyomaton hiányzó képadatok vagy nem várt színek okoznak problémát, ennek a jelölőnégyzetnek a bejelölésével javíthat a helyzeten.

### Fontos

- Normál használat mellett célszerű törölni ennek a jelölőnégyzetnek a jelölését.

### Megjegyzés

- Ha az XPS nyomtatóillesztőt használja, a **Ne engedélyezze az alkalmazásoknak a nyomtatási adatok tömörítését (Do not allow application software to compress print data)** lap nem érhető el.

## Nyomtatás a nyomtatási adatok oldalankénti létrehozása után (Print after creating print data by page)

A nyomtatási adatok létrehozása oldalanként történik, és a nyomtatás akkor kezdődik el, amikor egy oldalnyi nyomtatási adat feldolgozása elkészült.

Ha a kinyomtatott dokumentumon nem várt eredmények (például csíkozódások) okoznak problémát, ennek a jelölőnégyzetnek a bejelölésével javíthat az eredményen.

### Fontos

- Normál használat mellett célszerű törölni ennek a jelölőnégyzetnek a jelölését.

## Képek méretezése a "legközelebbi szomszéd" típusú interpoláció használatával (Scale images using nearest-neighbor interpolation)

Ha nyomtatáskor nagyítani vagy kicsinyíteni kell egy képet, a nyomtató egy egyszerű interpolálási eljárást használ a kép nagyítására vagy kicsinyítésére.

Ha a kinyomtatott dokumentumon a képadatok nem nyomtatódtak ki tisztán, ennek a jelölőnégyzetnek a bejelölésével javíthat az eredményen.

### Fontos

- Normál használat mellett célszerű törölni ennek a jelölőnégyzetnek a jelölését.

### Megjegyzés

- A **Képek méretezése a "legközelebbi szomszéd" típusú interpoláció használatával (Scale images using nearest-neighbor interpolation)** funkció csak az XPS nyomtatóillesztő használata esetén érhető el.

## Nyomtatási adatok elvesztésének megakadályozása (Prevention of Print Data Loss)

Az alkalmazásban létrehozott nyomtatási adatok mérete csökkenthető az adatok kinyomtatása előtt.

A használt alkalmazástól függően előfordulhat, hogy a képadatok levágódnak vagy helytelenül nyomtatódnak ki. Ilyen esetekben válassza a **Be (On)** lehetőséget. Ha nem használja ezt a szolgáltatást, válassza a **Ki (Off)** lehetőséget.

### Fontos

- A nyomtatási adatoktól függően ez a funkció esetleg ronthatja is a nyomtatási minőséget.

## Nyomatási adatfeldolgozási egység (Unit of Print Data Processing)

Megadja a nyomtatóra küldendő nyomtatási adatok feldolgozási egységét.

Normál nyomtatási körülmények esetén válassza a **Javasolt (Recommended)** beállítást.

### Fontos

- Bizonyos beállítások alkalmazásának nagy a memóriaigénye.  
Ne módosítsa a beállítást, ha számítógépében kevés a memória.

### Megjegyzés

- Ha az XPS nyomtatóillesztőt használja, a **Nyomatási adatfeldolgozási egység (Unit of Print Data Processing)** lap nem érhető el.

## Bélyegző/Háttér (Stamp/Background) (Bélyegző... (Stamp...)) párbeszédpanel

A **Bélyegző/Háttér (Stamp/Background) (Bélyegző... (Stamp...))** párbeszédpanel lehetővé teszi bélyegző és/vagy háttér nyomtatását a dokumentumoldalak adataira vagy azok mögé. Az előre beépített elemeken kívül saját eredeti bélyegzőit vagy háttereit is felveheti és használhatja.

### Megjegyzés

- Az XPS nyomtatóillesztő használata esetén a **Bélyegző/Háttér... (Stamp/Background...)** gomb felirata a **Bélyegző... (Stamp...)** feliratra változik, és csak a Bélyegző funkció vehető igénybe.

### Bélyegző (Stamp)

A bélyegzőnyomtatás funkcióval bélyegzőt nyomtathat egy dokumentum tartalmára.

Jelölje be ezt a jelölőnégyzetet, és válassza ki a használni kívánt címet a listáról a bélyegzőnyomtatáshoz.

### Bélyegző beállítása... (Define Stamp...)

Megnyitja a [Bélyegzőbeállítások \(Stamp Settings\) párbeszédpanelt](#).

Itt ellenőrizheti a kiválasztott bélyegző részletes adatait, vagy új bélyegzőt készíthet és menthet.

### Bélyegző a szöveg fölött (Place stamp over text)

Megadja a bélyegző elhelyezésének módját a kinyomtatott dokumentumon.

Jelölje be a **Bélyegző (Stamp)** jelölőnégyzetet a funkció elérhetővé tételéhez.

Ha a bélyegzőt rá szeretné nyomtatni a kinyomtatott dokumentumra, jelölje be ezt a jelölőnégyzetet.

A bélyegző ekkor esetleg eltakarhatja a kinyomtatott adatok egy részét.

Ha a bélyegzőt a kinyomtatott adatok alá szeretné nyomtatni, törölje ennek a jelölőnégyzetnek a jelölését. A bélyegző ekkor nem takarhatja el a kinyomtatott adatokat. Előfordulhat azonban, hogy a bélyegző dokumentum által eltakart részei nem láthatók.

### Áttetsző bélyegző nyomtatása (Print semitransparent stamp)

Megadja a bélyegző elhelyezésének módját a kinyomtatott dokumentumon.

Jelölje be a **Bélyegző (Stamp)** jelölőnégyzetet a funkció elérhetővé tételéhez.

Ha félig áttetsző bélyegzőt szeretne rányomtatni a kinyomtatott dokumentumra, jelölje be ezt a jelölőnégyzetet.

Ha a bélyegzőt a kinyomtatott adatokra szeretné rányomtatni, törölje ennek a jelölőnégyzetnek a jelölését. A bélyegző ekkor esetleg eltakarhatja a kinyomtatott adatok egy részét.

## »» Megjegyzés

- Az **Áttetsző bélyegző nyomtatása (Print semitransparent stamp)** funkció csak az XPS nyomtatóillesztő használata esetén érhető el.

### Bélyegző csak az első lapon (Stamp first page only)

Megadja, hogy két vagy több oldalból álló dokumentum esetén csak az első oldalra, vagy az összes oldalra nyomtatódjon-e bélyegző.

Jelölje be a **Bélyegző (Stamp)** jelölőnégyzetet a funkció elérhetővé tételéhez.

Ha a dokumentumnak csak az első oldalára szeretné nyomtatni a bélyegzőt, jelölje be ezt a jelölőnégyzetet.

### Háttér (Background)

Háttér nyomtatásával egy képet vagy objektumot (például bitképet) nyomtathat a lapokra a dokumentum adatai mögé.

Jelölje be ezt a jelölőnégyzetet, és válassza ki a használni kívánt címet a listáról a háttér nyomtatásához.

### Háttér kiválasztása... (Select Background...)

Megnyitja a [Háttérbeállítások \(Background Settings\) párbeszédpanelt](#).

Felvehet háttérként egy bitképet, illetve megváltoztathatja a kijelölt háttér elrendezési módját és intenzitását.

### Háttér csak az első oldalon (Background first page only)

Megadja, hogy két vagy több oldalból álló dokumentum esetén csak az első oldalra, vagy az összes oldalra kinyomtatódjon-e a háttér.

Jelölje be a **Háttér (Background)** jelölőnégyzetet a funkció elérhetővé tételéhez.

Ha a dokumentumnak csak az első oldalára szeretné nyomtatni a háttérrel, jelölje be ezt a jelölőnégyzetet.

## Bélyegző (Stamp) lap

A Bélyegző lapon kiválaszthatja a bélyegzőhöz használni kívánt szöveget és bitképállományt (.bmp).

### Előnézet ablak

Mutatja az egyes lapokon megadott bélyegzőbeállításokat.

### Bélyegző típusa (Stamp Type)

Megadja a bélyegző típusát.

Szöveges bélyegző létrehozásához válassza a **Szöveg (Text)** lehetőséget. Bitképes bélyegző létrehozásához válassza a **Bitkép (Bitmap)** lehetőséget. Ha a **Dátum/Idő/Felhasználónév (Date/Time/User Name)** beállítást választja, a nyomtatott dokumentumon megjelenik a létrehozás dátuma/ideje és a létrehozó felhasználó neve.

A **Bélyegző (Stamp)** lapon elérhető beállítások a kiválasztott típusnak megfelelően változnak.

Ha a **Bélyegző típusa (Stamp Type)** beállítás **Szöveg (Text)** vagy **Dátum/Idő/Felhasználónév (Date/Time/User Name)** értékű:

### Bélyegző szövege (Stamp Text)

Megadja a bélyegző szövegét.

Ez legfeljebb 64 karakterből állhat.

A **Dátum/Idő/Felhasználónév (Date/Time/User Name)** beállítás esetén a nyomtatott objektum

létrehozásának dátuma, ideje és a hozzá tartozó felhasználónév látható a **Bélyegző szövege (Stamp Text)** mezőnél.

### Fontos

- A **Bélyegző szövege (Stamp Text)** beállítás szürkén jelenik meg, és nem használható, ha a **Dátum/Idő/Felhasználónév (Date/Time/User Name)** beállítást választotta.

#### TrueType betűtípus (TrueType Font)

Megadja a betűtípust a bélyegző szövegéhez.

#### Stílus (Style)

Megadja a betűstílust a bélyegző szövegéhez.

#### Méret (Size)

Megadja a betűméretet a bélyegző szövegéhez.

#### Körvonal (Outline)

Megadja a bélyegző szövegét befoglaló keretet.

Ha a **Méret (Size)** beállításnál nagy betűméretet választott, a karakterek túllóghatnak a bélyegző körvonalán.

#### Szín (Color)/Szín kiválasztása... (Select Color...)

Megmutatja a bélyegző aktuális színét.

Más szín választásához kattintson a **Szín kiválasztása... (Select Color...)** lehetőségre a **Szín (Color)** párbeszédpanel megnyitásához, majd válassza ki vagy készítse el a bélyegzőhöz használni kívánt színt.

Ha a **Bélyegző típusa (Stamp Type)** beállítás **Bitkép (Bitmap)** értékű:

#### Fájl (File)

Megadja a bélyegzőhöz használni kívánt bitképfájl nevét.

#### Fájl kiválasztása... (Select File...)

Megnyitja a fájlmegnyitási párbeszédpanelt.

Kattintson erre a gombra a bélyegzőként használni kívánt bitképfájl kiválasztásához.

#### Méret (Size)

Beállítja a bélyegzőhöz használni kívánt bitképfájl méretét.

A csúszka jobbra húzásával növekszik, balra húzásával pedig csökken a méret.

#### Átlátszó fehér terület (Transparent white area)

Megadja, hogy a bitkép fehér színű részei átlátszóakká alakuljanak.

Jelölje be ezt a jelölőnégyzetet, ha átlátszóvá szeretné tenni a bitkép fehér színű részeit.

### Megjegyzés

- Kattintson az **Alapért. (Defaults)** lehetőségre a következők beállításához: **Bélyegző típusa (Stamp Type)**: szöveg, **Bélyegző szövege (Stamp Text)**: üres, **TrueType betűtípus (TrueType Font)**: Arial, **Stílus (Style)**: Normál, **Méret (Size)**: 36 pont, **Körvonal (Outline)** jelölőnégyzet jelölése törölve, **Szín (Color)**: szürke (192, 192, 192 RGB-értékekkel).

#### Elhelyezés (Placement) lap

Az Elhelyezés lapon kiválaszthatja a bélyegző kívánt pozícióját a nyomaton.

## Előnézet ablak

Mutatja az egyes lapokon megadott bélyegzőbeállításokat.

## Pozíció (Position)

Megadja a bélyegző pozícióját a lapon.

Ha a lista **Egyéni (Custom)** elemét választja, közvetlenül megadhatja az **X pozíció (X-Position)** és az **Y pozíció (Y-Position)** koordinátát.

## Tájolás (Orientation)

Megadja a bélyegző elforgatásának szögét. A szöget fokokban kell megadni a beállításhoz.

Negatív érték megadásával a bélyegző az óramutató járásával megegyező irányban forgatható el.

### »» Megjegyzés

- A **Tájolás (Orientation)** funkció csak akkor érhető el, ha a **Bélyegző (Stamp)** lapon a **Bélyegző típusa (Stamp Type)** beállítás értéke **Szöveg (Text)** vagy **Dátum/Idő/ Felhasználónév (Date/Time/User Name)**.

### »» Megjegyzés

- Az **Alapért. (Defaults)** gombra kattintva **Középre (Center)** állíthatja be a bélyegző pozícióját és 0 fokra a tájolását.

## Beállítások mentése (Save settings) lap

A **Beállítások mentése (Save settings)** lapon új bélyegzőket vehet fel, illetve törölheti a szükségtelenné vált bélyegzőket.

## Cím (Title)

Adja meg a létrehozott bélyegző kívánt címét a mentéshez.

Ez legfeljebb 64 karakterből állhat.

### »» Megjegyzés

- A címek nem kezdődhetnek szóközzel, tabulátorjellel vagy sortöréssel.

## Bélyegzők (Stamps)

Megjeleníti a mentett bélyegzők címeit tartalmazó listát.

Adja meg a kívánt címet az ahhoz tartozó bélyegzőnek a **Cím (Title)** mezőben való megjelenítéséhez.

## Mentés (Save)/Mentés felülírással (Save overwrite)

Menti a bélyegzőt.

Adja meg a címet a **Cím (Title)** mezőben, majd kattintson erre a gombra.

## Törlés (Delete)

Törli a feleslegessé vált bélyegzőt.

Jelölje ki a feleslegessé vált bélyegző címét a **Bélyegzők (Stamps)** listán, majd kattintson erre a gombra.

## Háttér (Background) lap

A **Háttér** lapon kiválaszthatja a háttérként használni kívánt bitkép fájlt (.bmp), illetve megadhatja a kijelölt háttér nyomtatásának kívánt módját.

### Előnézet ablak

Megjeleníti a **Háttér (Background)** lapon beállított bitkép állapotát.

### Fájl (File)

Megadja a háttérként használni kívánt bitképfájl nevét.

### Fájl kiválasztása... (Select File...)

Megnyitja a fájlmegnyitási párbeszédpanelt.

Kattintson erre a gombra a háttérként használni kívánt bitképfájl (.bmp) kiválasztásához.

### Elrendezési mód (Layout Method)

Megadja a háttérként használt kép elhelyezésének módját a papírlapon.

Ha az **Egyéni (Custom)** értéket választja, megadhatja a bélyegző helyének **X pozíció (X-Position)** és **Y pozíció (Y-Position)** értékét.

### Intenzitás (Intensity)

Beállítja a háttérként használni kívánt bitképfájl intenzitását.

A csúszka jobbra húzásával növekszik, balra húzásával pedig csökken az intenzitás. Ha a háttérképet az eredeti intenzitással kívánja nyomtatni, mozgassa a csúszkát a jobb oldali szélső helyzetébe.

### »»» Megjegyzés

- A használt nyomtatóillesztő típusától és a környezettől függően előfordulhat, hogy ez a szolgáltatás nem érhető el.
- Az **Alapért. (Defaults)** gombra kattintva a **Fájl (File)** értékét üresre, az **Elrendezési mód (Layout Method)** beállítást **Oldal kitöltése (Fill page)** értékre, az **Intenzitás (Intensity)** csúszkát pedig középre állíthatja be.

### Beállítások mentése (Save settings) lap

A **Beállítások mentése (Save settings)** lapon új háttereket vehet fel, illetve törölheti a szükségtelenné vált háttereket.

### Cím (Title)

Adja meg a kiválasztott háttér kívánt címét a mentéshez.

Ez legfeljebb 64 karakterből állhat.

### »»» Megjegyzés

- A címek nem kezdődhetnek szóközzel, tabulátorjellel vagy sortöréssel.

### Hátterek (Backgrounds)

Megjeleníti a mentett hátterek címeit tartalmazó listát.

Adja meg a kívánt címet az ahhoz tartozó háttérnek a **Cím (Title)** mezőben való megjelenítéséhez.

### Mentés (Save)/Mentés felülírással (Save overwrite)

Háttérként menti a képadatokat.

Adja meg a címet a **Cím (Title)** mezőben, majd kattintson erre a gombra.

### Törlés (Delete)

Törli a feleslegessé vált hátteret.

Jelölje ki a feleslegessé vált háttér címét a **Hátterek (Backgrounds)** listán, majd kattintson erre a gombra.

## A Karbantartás lap leírása

A **Karbantartás (Maintenance)** lap lehetővé teszi a nyomtató karbantartásának elvégzését, illetve a nyomtató beállításainak megváltoztatását.

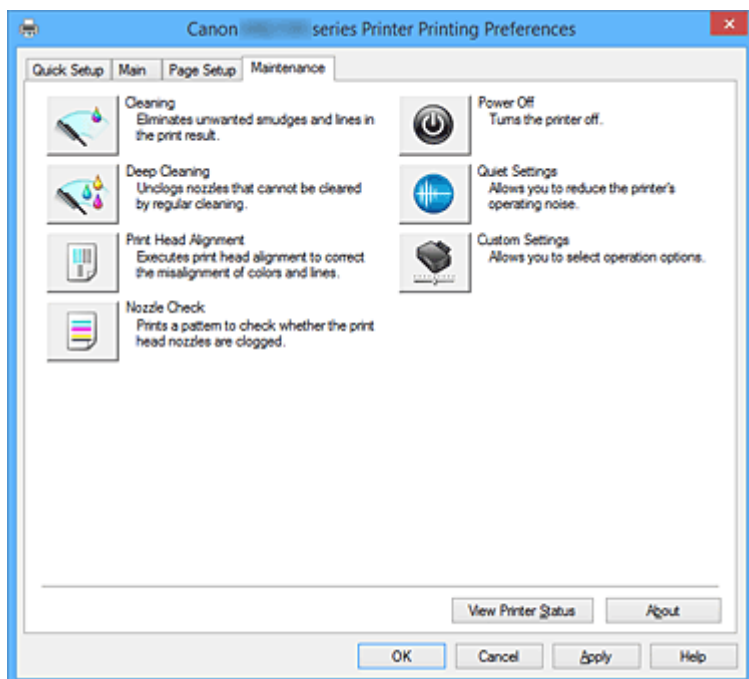

### Tisztítás (Cleaning)

Nyomtatófej-tisztítást hajt végre.

A nyomtatófej-tisztítás funkció megszünteti a nyomtatófej fűvókáinak eltömődését.

Akkor végezzen tisztítást, ha a nyomtatás halvány, vagy ha bizonyos színek nem nyomtatódnak ki, annak ellenére, hogy az összes tintaszint megfelelő.



### Fokozott tisztítás (Deep Cleaning)

Fokozott tisztítást hajt végre.

Akkor végezzen fokozott tisztítást, ha az egyszerű tisztítás kétszeri alkalmazása sem oldotta meg a nyomtatófej-problémát.

### »» Megjegyzés

- A **Fokozott tisztítás (Deep Cleaning)** több tintát fogyaszt, mint a **Tisztítás (Cleaning)**. A nyomtatófejek gyakori tisztítása hamar elfogyasztja a nyomtatóban levő tintát. Ezért mindig csak szükség esetén végezzen tisztítást.

### Tintacsoport (Ink Group)

Ha a **Tisztítás (Cleaning)** vagy a **Fokozott tisztítás (Deep Cleaning)** elemre kattint, megnyílik a **Tintacsoport (Ink Group)** ablak.

Válassza ki azt a tintacsoportot, amelynek a nyomtatófejét meg szeretné tisztítani.

A tisztítás vagy a fokozott tisztítás megkezdése előtt az előzetesen ellenőrzendő elemek megjelenítéséhez kattintson a **Kezdeti elemellenőrzés (Initial Check Items)** gombra.





### **Nyomatatófej-igazítás (Print Head Alignment)**

A nyomatófej igazítása kijavítja a nyomatófej behelyezésekor keletkezett hibát, csökkentve a hibás vonalakat és színeket.

A nyomatófej behelyezése után azonnal végezze el a nyomatófej-igazítást.

Ha a **Nyomatatófej-igazítás (Print Head Alignment)** elemre kattint, megjelenik a [Nyomatatófej-igazítás indítása \(Start Print Head Alignment\) párbeszédpanel](#).



### **Fúvókaellenőrzés (Nozzle Check)**

Egy fúvóka-ellenőrző mintát nyomtat ki.

Akkor használja ezt a funkciót, ha a nyomtatás halvány, vagy ha egy bizonyos szín nem jelenik meg. Nyomtassa ki a fúvóka-ellenőrző mintát, és ellenőrizze, hogy a nyomatófej megfelelően működik-e. Ha valamelyik szín nyomtatási eredménye halvány, vagy bizonyos részek hiányoznak, a nyomatófej megtisztításához kattintson a **Tisztítás (Cleaning)** gombra.

Kattintson a [Kezdeti elemellenőrzés \(Initial Check Items\)](#) gombra azon elemek listájának megtekintéséhez, amelyeket a fúvóka-ellenőrző minta nyomtatása előtt meg kell néznie.

#### **Ellenőrző minta nyomtatása (Print Check Pattern)**

Ez a funkció egy fúvóka-ellenőrző mintát nyomtat ki, amelyen Ön ellenőrizheti, hogy nem tömődtek-e el a nyomatófej fúvókái.

Kattintson az **Ellenőrző minta nyomtatása (Print Check Pattern)** gombra. Ha megjelenik a megerősítő üzenet, kattintson az **OK** gombra. Ezután megjelenik a **Minta ellenőrzése (Pattern Check)** párbeszédpanel.

#### **Bal oldali kép (megfelelő)**

A nyomatófej fúvókái nincsenek eltömődve.

#### **Jobb oldali kép (nem megfelelő)**

Lehet, hogy a nyomatófej fúvókái el vannak tömődve.

#### **Kilépés (Exit)**

Bezárja a **Minta ellenőrzése (Pattern Check)** párbeszédpanelt, és visszatér a **Karbantartás (Maintenance)** lapra.

#### **Tisztítás (Cleaning)**

Nyomatófej-tisztítást hajt végre.

A nyomatófej-tisztítás funkció megszünteti a nyomatófej fúvókáinak eltömődését.

Akkor végezzen tisztítást, ha a nyomtatás halvány, vagy ha bizonyos színek nem nyomtatódnak ki, annak ellenére, hogy az összes tinta szintje elég magas.



### **Kikapcsolás (Power Off)**

A nyomtató illesztőprogramja segítségével kikapcsolja a nyomtatót.

Ezt a funkciót használhatja a nyomtató kikapcsolására, amikor nem tudja megnyomni a nyomtató BE gombját (BE/KI gomb), mert éppen nincs a nyomtató közelében.

Ha újra be szeretné kapcsolni a nyomtatót, miután erre a gombra kattintott, akkor nyomja meg a nyomtató BE gombját (BE/KI gomb). Ha ezt a funkciót használja, nem tudja majd bekapcsolni a nyomtatót a nyomtatóillesztőből.



### Csendes beállítások (Quiet Settings)

Megnyitja a [Csendes beállítások \(Quiet Settings\) párbeszédpanel](#).

A **Csendes beállítások (Quiet Settings)** párbeszédpanelen olyan beállítást adhat meg, amellyel csökkentheti a nyomtató működési zaját. Ez a mód olyan esetben lehet nagyon hasznos, amikor a nyomtató működési zaja zavarhat másokat, például éjszakai nyomtatás esetén. Ezt a műveletet végezze el, ha módosítani szeretné a csendes mód beállítást.

#### »»» Megjegyzés

- Ha a nyomtató ki van kapcsolva, vagy ha a kommunikáció a nyomtató és a számítógép között le van tiltva, akkor egy hibaüzenet jelenhet meg, mivel a számítógép nem tud adatot gyűjteni a nyomtató állapotáról.



### Egyéni beállítások (Custom Settings)

Megnyitja az [Egyéni beállítások \(Custom Settings\) párbeszédpanel](#).

Ezt a funkciót használhatja, ha módosítani szeretné a nyomtató beállításait.

#### »»» Megjegyzés

- Ha a nyomtató ki van kapcsolva, vagy ha a kommunikáció a nyomtató és a számítógép között le van tiltva, akkor egy hibaüzenet jelenhet meg, mivel a számítógép nem tud adatot gyűjteni a nyomtató állapotáról.  
Ha ez történik, akkor a számítógépen tárolt legfrissebb beállítások megjelenítéséhez kattintson az **OK** gombra.

### Nyomatási előzmények megjelenítése (View Print History)

Ez a funkció elindítja a Canon IJ XPS Preview alkalmazást, és megjeleníti a nyomtatási előzményeket.

#### »»» Megjegyzés

- Ez a funkció csak az XPS nyomtatóillesztő használata esetén érhető el.

### Nyomtatóállapot megtekintése (View Printer Status)

Elindítja a Canon IJ állapotmonitort.

Ezt a funkciót használja, ha ellenőrizni szeretné a nyomtató állapotát és a nyomtatási feladat előrehaladását.

#### »»» Megjegyzés

- Ha az XPS nyomtatóillesztőt használja, akkor a következő leírásban a „Canon IJ állapotmonitor” helyett a „Canon IJ XPS állapotmonitor” megnevezés érvényes.

### Névjegy (About)

Megnyitja a [Névjegy \(About\) párbeszédpanel](#).

Ezen a párbeszédpanelen megnézheti a nyomtatóillesztő verziószámát és a szerzői jogi közleményt. Továbbá itt állíthatja be a használni kívánt nyelvet.

## Kezdeti elemellenőrzés (Initial Check Items) (Tisztítás (Cleaning)/Fokozott tisztítás (Deep Cleaning))

A **Tisztítás (Cleaning)**, illetve a **Fokozott tisztítás (Deep Cleaning)** végrehajtása előtt ellenőrizze, hogy a nyomtató be van kapcsolva, és nyissa ki a nyomtató fedelét.

Ellenőrizze az alábbi elemeket minden egyes tintánál.

- [Ellenőrizze a maradék tinta mennyiségét](#) a tartályban.
- Ügyeljen arra, hogy a tintatartályt ütközésig nyomja be, amíg egy kattantást nem hall.
- Ha a tintatartályon narancssárga szalag van, azt teljesen távolítsa el.  
A szalag maradványai akadályozhatják a tintaadagolást.
- Ellenőrizze, hogy az egyes tintatartályok a kijelölt helyükre vannak-e behelyezve.

## Nyomtatófej-igazítás indítása (Start Print Head Alignment) párbeszédpanel

Erről a párbeszédpanelről beigazíthatja a nyomtatófej illesztési helyét, illetve kinyomtathatja a nyomtatófej helyzetének aktuális beállítási értékét.

### Nyomtatófej igazítása (Align Print Head)

Beigazítja a nyomtatófejet.

A nyomtatófej igazítása kijavítja a nyomtatófej behelyezésekor keletkezett hibát, csökkentve a hibás vonalakat és színeket.

A nyomtatófej behelyezése után azonnal végezze el a nyomtatófej-igazítást.

### Igazítási érték nyomtatása (Print Alignment Value)

Erre a gombra kattintva megnézheti a nyomtatófej helyzetének aktuális beállítási értékét.

Kinyomtatta a nyomtatófej helyzetének aktuális beállítási értékét.

## Nyomtatófej-igazítás (Print Head Alignment) párbeszédpanel

Kézi nyomtatófej-igazításhoz kattintson a **Nyomtatófej igazítása (Align Print Head)** elemre a **Nyomtatófej-igazítás indítása (Start Print Head Alignment)** párbeszédpanelen, majd hajtsa végre az üzenetekben megjelenő utasításokat. Ezután megjelenik a **Nyomtatófej-igazítás (Print Head Alignment)** párbeszédpanel.

Ezen a párbeszédpanelen ellenőrizheti a kinyomtatott mintát, és beállíthatja a nyomtatófej helyzetét.

### Előnézet ablak

Megjeleníti a **Nyomtatófej-igazítás (Print Head Alignment)** mintaképét, és ellenőrzi a kiválasztott minta helyzetét.

A beállítást úgy is módosíthatja, hogy közvetlenül a képernyőn lévő mintákra kattint.

### A mintaszám kiválasztása

Hasonlítsa össze a kinyomtatott igazítási mintákat, és írja be annak a mintának a számát a megfelelő mezőbe, amelyiken a legkevésbé látszanak a csíkok vagy a vízszintes sávok.

## »»» Megjegyzés

- Ha nem tudja, hogyan értékelje ki a kinyomtatott mintát, olvassa el a következő témakört: [Nyomtatófej-igazítás](#).

## Kezdeti elemellenőrzés (Initial Check Items) (Fúvókaellenőrzés (Nozzle Check))

A **Fúvókaellenőrzés (Nozzle Check)** végrehajtása előtt ellenőrizze, hogy a nyomtató be van kapcsolva, és nyissa ki a nyomtató fedelét.

Ellenőrizze az alábbi elemeket minden egyes tintánál.

- [Ellenőrizze a maradék tinta mennyiségét](#) a tartályban.
- Ügyeljen arra, hogy a tintatartályt ütközésig nyomja be, amíg egy kattantást nem hall.
- Ha a tintatartályon narancssárga szalag van, azt teljesen távolítsa el.  
A szalag maradványai akadályozhatják a tintaadagolást.
- Ellenőrizze, hogy az egyes tintatartályok a kijelölt helyükre vannak-e behelyezve.

## Csendes beállítások (Quiet Settings) párbeszédpanel

Ha a **Csendes beállítások (Quiet Settings)** elemre kattint, megjelenik a **Csendes beállítások (Quiet Settings)** párbeszédpanel.

A **Csendes beállítások (Quiet Settings)** párbeszédpanelen olyan beállítást adhat meg, amellyel csökkentheti a nyomtató működési zaját.

Akkor válassza ezt a beállítást, ha csökkenteni szeretné a nyomtató működési zaját éjszaka vagy más körülmények között.

Ez a funkció csökkentheti a nyomtatási sebességet.

### Csendes mód kikapcsolása (Do not use quiet mode)

Akkor válassza ezt a lehetőséget, ha a nyomtatót normális hangerejű működési zajokkal szeretné használni.

### Csendes mód mindig (Always use quiet mode)

Akkor válassza ezt a lehetőséget, ha a nyomtató működési zajait csökkenteni szeretné.

### Csendes mód adott időben (Use quiet mode during specified hours)

Akkor válassza ezt a lehetőséget, ha a nyomtató működési zajait csökkenteni szeretné egy meghatározott időszakban.

Adja meg a **Kezdés (Start time)** és a **Vége (End time)** beállításokat a csendes mód aktiválásához.

Ha ezek azonos értékűek, akkor a csendes mód nem kapcsol be.

## Fontos

- A csendes módot beállíthatja a nyomtató kezelőpaneljén, a nyomtatóillesztőben vagy a ScanGear szoftverben (a lapolvasó illesztőprogramban).  
Függetlenül attól, hogy hogyan állítja be a csendes módot, a mód beállításai akkor lépnek érvénybe, amikor műveletet végez a nyomtató kezelőpaneljén, illetve a számítógépről nyomtat vagy beolvas.

## Egyéni beállítások (Custom Settings) párbeszédpanel

Ha az **Egyéni beállítások (Custom Settings)** elemre kattint, megjelenik az **Egyéni beállítások (Custom Settings)** párbeszédpanel.

Ha szükséges, váltson a nyomtató működésének különböző módjai között.

### Papírhorzsolódás megelőzése (Prevent paper abrasion)

A papírhorzsolódás megelőzésének érdekében nagy felbontású nyomtatás esetén a nyomtató meg tudja növelni a nyomtatófej és a papír közötti rés nagyságát.

A funkció használatához jelölje be ezt a jelölőnégyzetet.

### Fejek igazítása manuálisan (Align heads manually)

Általában a **Karbantartás (Maintenance)** lap **Nyomtatófej-igazítás (Print Head Alignment)** funkciója automatikus fejigazításra van beállítva, de ezt módosítani lehet kézi fejigazításra.

Ha a nyomtatási minőség az automatikus nyomtatófej-igazítás után sem kielégítő, [hajtson végre kézi nyomtatófej-igazítást](#).

A kézi fejigazításhoz jelölje be ezt a négyzetet.

### Elforgatás 90 fokkal balra, ha a tájolás [Fekvő] (Rotate 90 degrees left when orientation is [Landscape])

A **Fekvő (Landscape)** nyomtatási irány megváltoztatható az **Oldalbeállítás (Page Setup)** lapon a **Tájolás (Orientation)** beállításánál.

A nyomtatott dokumentum 90 fokkal balra történő elforgatásához jelölje be a négyzetet.

### »»» Megjegyzés

- Ha az **Oldalbeállítás (Page Setup)** lapon található **Lapméret (Page Size)** beállításnál a **Yougata 4 105x235mm (Yougata 4 4.13"x9.25")**, a **Yougata 6 98x190mm (Yougata 6 3.86"x7.48")**, a **Boríték kereskedelmi 10 (Envelope Com 10)**, a **Boríték DL (Envelope DL)**, a **C5 boríték (Envelope C5)** vagy a **Monarch boríték 98.4x190.5mm 3.88"x7.5" (Envelope Monarch 3.88"x7.5" 98.4x190.5mm)** van kiválasztva, akkor a nyomtató a nyomtatáshoz a papírt 90 fokkal elforgatja balra, függetlenül a **Karbantartás (Maintenance)** lap **Egyéni beállítások (Custom Settings)** részén található **Elforgatás 90 fokkal balra, ha a tájolás [Fekvő] (Rotate 90 degrees left when orientation is [Landscape])** beállítás értékétől.

### Ne észlelje a papírbeáll.-ok eltérését számítógépről nyomtatáskor (Don't detect mismatch of paper settings when printing from computer)

Ha számítógépről nyomtat dokumentumokat és nyomtatóillesztőbeli papírbeállítások eltérnek a kazetta nyomtatóba bejegyzett papíradataitól, akkor ez a beállítás letiltja az üzenet megjelenését, és lehetővé teszi a nyomtatás folytatását.

A papírbeállítási eltérések észlelésének letiltásához jelölje be ezt a jelölőnégyzetet.

### Tintaszáradási idő (Ink Drying Wait Time)

Beállíthatja, hogy a nyomtató az egymást követő lapok nyomtatása között szünetet tartson. A csúszka jobbra húzásával növekszik, balra húzásával csökken a szünet hossza.

Ha az éppen nyomtatott oldalt a következő oldal megszáradása előtt készítette, s az emiatt foltos lett, növelje meg a tintaszáradási időt.

A tintaszáradási idő csökkentése meggyorsítja a nyomtatást.

## Névjegy (About) párbeszédpanel

Ha a **Névjegy (About)** elemre kattint, megjelenik a **Névjegy (About)** párbeszédpanel.

Ez a párbeszédpanel megjeleníti a verziószámot, a szerzői jogi közleményt és nyomtatóillesztő moduljainak listáját. Kiválaszthatja a kívánt nyelvet, illetve átállíthatja a beállító ablakban használt nyelvet.

### Modulok

Felsorolja a nyomtatóillesztő moduljait.

## Nyelv (Language)

Itt adhatja meg a [nyomtatóillesztő beállító ablakát](#) használt nyelvet.

### ►► Fontos

- Ha a kiválasztott nyelv megjelenítésére használt betűtípus nincs telepítve az operációs rendszerben, előfordulhat, hogy a karakterek torzultan jelennek meg.

## Kapcsolódó témakörök

- [A nyomtatófejek tisztítása](#)
- [Nyomtatófej-igazítás](#)
- [Fúvóka-ellenőrző minta nyomtatása](#)
- [A Nyomtató tápellátásának kezelése](#)
- [A Nyomtató működési zajának csökkentése](#)
- [A Nyomtató működési módjának megváltoztatása](#)

## A Canon IJ megtekintő leírása

A Canon IJ megtekintő egy olyan alkalmazás, amely a dokumentum tényleges kinyomtatása előtt megjeleníti a nyomtatás eredményét.

A megtekintő a nyomtatóillesztőben megadott beállításokat tükrözi, és lehetővé teszi a dokumentum elrendezésének, a nyomtatás sorrendjének és az oldalak számának ellenőrzését. A hordozó típusa és a papírforrás is módosítható.

Ha megtekintést szeretne megjeleníteni a nyomtatás előtt, akkor nyissa meg a [nyomtatóillesztő beállító ablakát](#), majd kattintson a **Fő (Main)** lapra, és jelölje be a **Megtekintés nyomtatás előtt (Preview before printing)** jelölőnégyzetet.

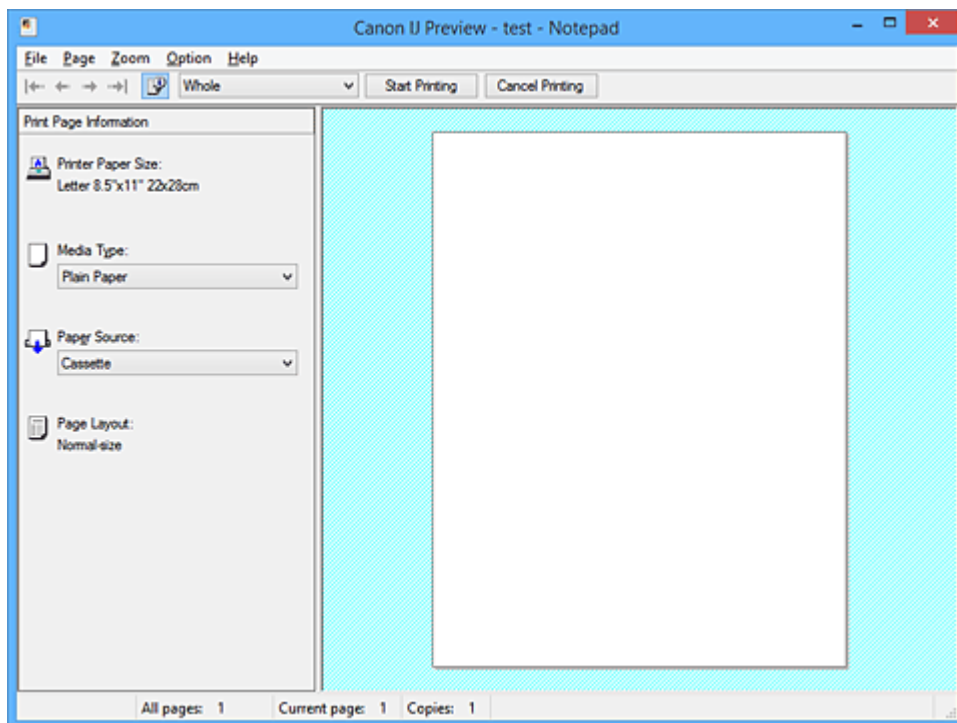

### Fájl (File) menü

Itt választható ki a nyomtatási művelet.

#### Nyomtatás indítása (Start Printing)

Befejezi a Canon IJ megtekintő munkamenetét, és elindítja az előnézeti képernyőn látható dokumentum nyomtatását.

Ennek a parancsnak ugyanaz a funkciója, mint az eszköztáron lévő **Nyomtatás indítása (Start Printing)** ikoné.

#### Nyomtatás törlése (Cancel Printing)

Befejezi a Canon IJ megtekintő munkamenetét, és megszakítja az előnézeti képernyőn látható dokumentum nyomtatását.

Ennek a parancsnak ugyanaz a funkciója, mint az eszköztáron lévő **Nyomtatás törlése (Cancel Printing)** ikoné.

#### Kilépés (Exit)

Befejezi a Canon IJ megtekintő munkamenetét.

## Oldal (Page) menü

Ez a menü a megjelenítendő oldal kiválasztására szolgáló alábbi parancsokat tartalmazza.

Az összes parancs elérhető az eszköztárról is, az **Oldal kiválasztása... (Page Selection...)** parancs kivételével.

### »» Megjegyzés

- Ha az oldalak várólistára vannak helyezve, akkor az utolsóként várólistára helyezett oldal lesz az utolsó oldal.
- Ha az **Oldalbeállítás (Page Setup)** lapon lévő **Oldalelrendezés (Page Layout)** beállítás értéke **Oldalelrendezés (Page Layout)**, **Mozaik/Poszter (Tiling/Poster)** vagy **Füzet (Booklet)**, akkor az oldalszám értéke nem az alkalmazással létrehozott eredeti dokumentum oldalainak számát, hanem a nyomtatáshoz szükséges lapok számát mutatja.
- Ha kézi kétoldalas nyomtatást állított be, az elsőként kinyomtatandó első oldalak együtt jelennek meg, és csak ezután jelennek meg a hátoldalak.

### Első oldal (First Page)

Megjeleníti a dokumentum első oldalát.

Ha az éppen megjelenített oldal a legelső oldal, akkor a parancs szürkén jelenik meg, és nem választható ki.

### Előző oldal (Previous Page)

Megjeleníti az aktuálisan megjelenített oldal előtti oldalt.

Ha az éppen megjelenített oldal a legelső oldal, akkor a parancs szürkén jelenik meg, és nem választható ki.

### Következő oldal (Next Page)

Megjeleníti az aktuálisan megjelenített oldal utáni oldalt.

Ha az éppen megjelenített oldal a legutolsó oldal, akkor a parancs szürkén jelenik meg, és nem választható ki.

### Utolsó oldal (Last Page)

Megjeleníti a dokumentum utolsó oldalát.

Ha az éppen megjelenített oldal a legutolsó oldal, akkor a parancs szürkén jelenik meg, és nem választható ki.

### Oldal kiválasztása... (Page Selection...)

Megjeleníti az **Oldal kiválasztása (Page Selection)** párbeszédpanelt.

Ezzel a paranccsal megadhatja a megjelenítendő oldal számát.

## Nagyítás (Zoom) menü

Kiválasztja a papírra nyomtatandó tényleges méret és az előnézeti kép méretének arányát.

Az arányt az eszköztáron található legördülő listáról is kiválaszthatja.

### Teljes (Whole)

Egy oldalként jeleníti meg a teljes adatoldalt.

### 50%

A megjelenített adatokat a kinyomtatandó tényleges méret 50%-ára csökkenti.

### 100%

Az adatokat a kinyomtatandó tényleges méretben jeleníti meg.

### 200%

A megjelenített adatokat a kinyomtatandó tényleges méret 200%-ára növeli.



## **400%**

A megjelenített adatokat a kinyomtatandó tényleges méret 400%-ára növeli.

### **Beállítás (Option) menü**

Ez a menü az alábbi parancsokat tartalmazza:

#### **Nyomtatólap-adatok megjelenítése (Displays Print Page Information)**

Megjeleníti az egyes oldalak nyomtatási beállításaira vonatkozó információkat (beleértve a papírméretet, a hordozótípust és az oldalelrendezést) az előnézeti képernyő bal oldalán.

Ezen a képernyőn lehetőség van a hordozótípus és a papírforrás módosítására is.

### **Súgó (Help) menü**

Ha ezt a menüelemet választja, megnyílik a Canon IJ megtekintő súgóablaka, ahol megtekintheti a verzióadatokat és a szerzői jogi információkat.

### **Nyomtatás indítása (Start Printing) gomb**

Kinyomtatja a dokumentumlistán kijelölt dokumentumokat.

A kinyomtatott dokumentumok törlődnek a listáról, és az összes dokumentum kinyomtatása után a Canon IJ XPS Preview is bezáródik.

### **Nyomtatás törlése (Cancel Printing) gomb**

Befejezi a Canon IJ megtekintő munkamenetét, és megszakítja az előnézeti képernyőn látható dokumentum nyomtatását.

A várólistára állítás közben is használhatja ezt a gombot.

### **Nyomtatólap-adatok (Print Page Information) képernyő**

Megjeleníti az egyes oldalak nyomtatási beállításaira vonatkozó információkat az előnézeti képernyő bal oldalán.

Ezen a képernyőn lehetőség van a hordozótípus és a papírforrás módosítására is.

### **Fontos**

- Ha a hordozótípust és a papírforrást az alkalmazásban állítja be, akkor ezek a beállítások elsőbbséget élveznek, és módosított beállítások érvényüket veszthetik.

### **Nyomtató papírmérete (Printer Paper Size)**

Megjeleníti a kinyomtatandó dokumentum papírméretét.

### **Hordozótípus (Media Type)**

Itt választhatja ki a nyomtatni kívánt dokumentum hordozótípusát.

### **Papírforrás (Paper Source)**

Itt választhatja ki a nyomtatni kívánt dokumentum papírforrását.

### **Oldalelrendezés (Page Layout)**

Megjeleníti a kinyomtatandó dokumentum oldalelrendezését.

## A Canon IJ XPS megtekintő leírása

A Canon IJ XPS Preview egy olyan alkalmazás, amely a dokumentum tényleges kinyomtatása előtt megjeleníti a nyomtatás eredményét.

A megtekintő a nyomtatóillesztőben megadott beállításokat tükrözi, és lehetővé teszi a dokumentum elrendezésének, a nyomtatás sorrendjének és az oldalak számának ellenőrzését. A megtekintő lehetővé teszi a nyomtatandó dokumentum szerkesztését, a nyomtatandó oldalak szerkesztését, a nyomtatási beállítások módosítását, valamint egyéb műveletek végrehajtását.

Ha megtekintést szeretne megjeleníteni a nyomtatás előtt, akkor nyissa meg a [nyomtatóillesztő beállító ablakát](#), majd kattintson a **Fő (Main)** lapra, és jelölje be a **Megtekintés nyomtatás előtt (Preview before printing)** jelölőnégyzetet.

### Fontos

- A Canon IJ XPS Preview szolgáltatás használatához telepítve kell lennie számítógépén a Microsoft .NET Framework 4 Client Profile szoftvernek.

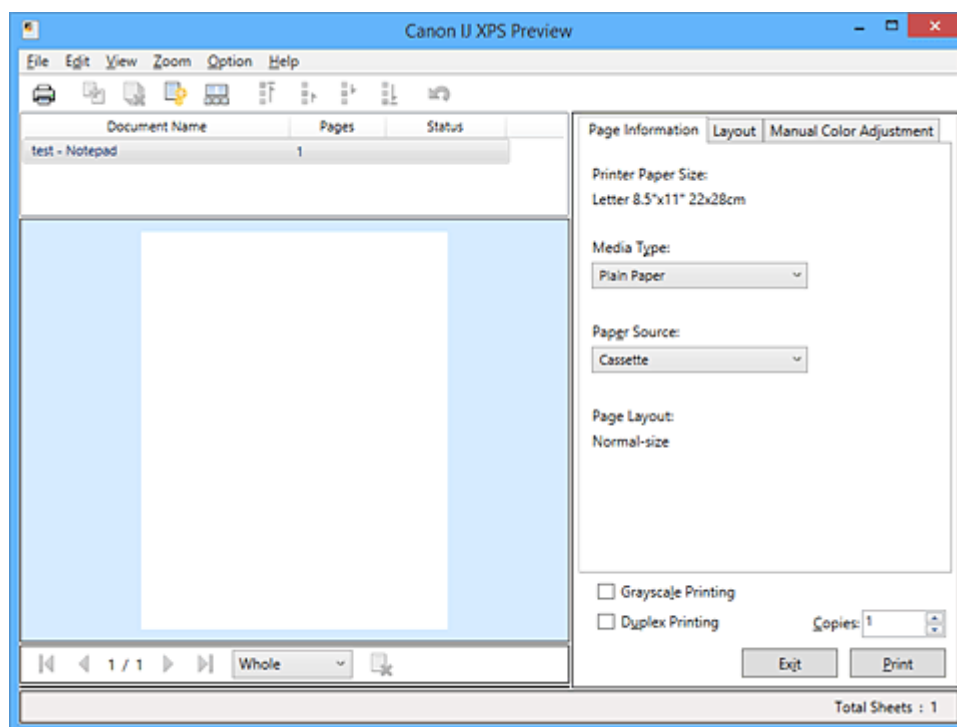

### Fájl (File) menü

Kiválasztja a nyomtatási műveletet és a nyomtatási előzmények beállításait:

#### Nyomtatás (Print)

Kinyomtatja a dokumentumlistán kijelölt dokumentumokat.

A kinyomtatott dokumentumok törölődnek a listáról, és az összes dokumentum kinyomtatása után a Canon IJ XPS Preview is bezáródik.

Ennek a parancsnak ugyanaz a funkciója, mint az eszköztáron lévő  (Nyomtatás) gombnak, illetve a nyomtatási területen lévő **Nyomtatás (Print)** (Nyomtatás) ikonnak.

#### Összes dokumentum nyomtatása (Print All Documents)

Kinyomtatja a dokumentumlistában lévő összes dokumentumot, és bezárja a Canon IJ XPS Preview programot.

### Nyomatási előzmények mentése (Save Print History)

Beállítja, hogy a rendszer a Canon IJ XPS Preview alkalmazásból nyomtatott dokumentumokat mentse-e a nyomtatási előzmények listájába.

### Előzménybejegyzések korlátja (History Entry Limit)

Megadja a nyomtatásielőzmény-bejegyzések számának felső korlátját.

Válassza a **10 bejegyzés (10 Entries)**, a **30 bejegyzés (30 Entries)** vagy a **100 bejegyzés (100 Entries)** lehetőséget.

#### Fontos

- Ha a nyomtatott dokumentumok mentésekor túllépi az előzmények számának korlátját, a rendszer a legkorábbi bejegyzéstől kezdve törli az előzményeket.

### Előzményekben szereplő dokumentumok hozzáadása a listához (Add documents from history to the list)

A nyomtatási előzmények listájába mentett dokumentumot hozzáadja a dokumentumlistához.

### Kilépés (Exit)

Befejezi a Canon IJ XPS Preview munkamenetét. A rendszer a dokumentumlistában maradt dokumentumot törli a listából.

Ennek az parancsnak ugyanaz a funkciója, mint a nyomtatási beállítások területen lévő **Kilépés (Exit)** parancsé.

### Szerkesztés (Edit) menü

Kiválasztja a több dokumentum vagy több oldal szerkesztésére használható módszert.

#### Visszavonás (Undo)

Visszavonja az előző módosítást.

Ha a módosítás nem vonható vissza, akkor a funkció szürkén jelenik meg, és nem választható ki.

Ennek a parancsnak ugyanaz a funkciója, mint az eszköztáron lévő  (Visszavonás) gombnak.

#### Dokumentumok (Documents)

Kiválasztja a nyomtatandó dokumentumok szerkesztési módszerét.

#### Dokumentumok egyesítése (Combine Documents)

A dokumentumlistában lévő dokumentumokat egy dokumentummá fűzi össze.

Ha csak egy dokumentum van kiválasztva, akkor a funkció szürkén jelenik meg, és nem választható ki.

Ennek a parancsnak ugyanaz a funkciója, mint az eszköztáron lévő  (Dokumentumok egyesítése) gombnak.

#### Dokumentumok alaphelyzetbe állítása (Reset Documents)

A dokumentumlistában kiválasztott dokumentum állapotát visszaállítja a Canon IJ XPS Preview alkalmazásba való felvétele előtti állapotba.

A rendszer szétválasztja az egyesített dokumentumokat, és visszaállítja a dokumentumok eredeti állapotát.

Ennek a parancsnak ugyanaz a funkciója, mint az eszköztáron lévő  (Dokumentumok alaphelyzetbe állítása) gombnak.

#### Dokumentum áthelyezése (Move Document)

Ezt a parancsot használhatja a dokumentumlistában kiválasztott dokumentumok sorrendjének megváltoztatásához.

### **Áthelyezés elsőnek (Move to First)**

A nyomtatandó dokumentumot a dokumentumlista elejére mozgatja.

Ha az éppen kijelölt dokumentum a legelső a listában, akkor a funkció szürkén jelenik meg, és nem választható ki.

### **Áthelyezés felfelé (Move Up One)**

A kijelölt nyomtatandó dokumentumot egy hellyel feljebb mozgatja a listában.

Ha az éppen kijelölt dokumentum a legelső a listában, akkor a funkció szürkén jelenik meg, és nem választható ki.

### **Áthelyezés lefelé (Move Down One)**

A kijelölt nyomtatandó dokumentumot egy hellyel lejjebb mozgatja a listában.

Ha az éppen kijelölt dokumentum a legutolsó a listában, akkor a funkció szürkén jelenik meg, és nem választható ki.

### **Áthelyezés utolsónak (Move to Last)**

A nyomtatandó dokumentumot a dokumentumlista végére mozgatja.

Ha az éppen kijelölt dokumentum a legutolsó a listában, akkor a funkció szürkén jelenik meg, és nem választható ki.

### **Dokumentum törlése (Delete Document)**

A kijelölt dokumentumot törli a dokumentumlistáról.

Ha a dokumentumlistában csak egy dokumentum van, akkor a dokumentum szürkén jelenik meg, és nem választható ki.

Ennek a parancsnak ugyanaz a funkciója, mint az eszköztáron lévő  (Dokumentum törlése) gombnak.

### **Szürke nyomtatás (Grayscale Printing)**

Az egyszínű nyomtatásra vonatkozó beállítások módosítását teszi lehetővé.

Ennek a parancsnak ugyanaz a funkciója, mint a nyomtatási beállítások területen lévő **Szürke nyomtatás (Grayscale Printing)** jelölőnégyzeté.

### **Oldalelrendezéses nyomtatás... (Page Layout Printing...)**

Megnyitja az **Oldalelrendezéses nyomtatás (Page Layout Printing)** párbeszédpanelt.

Ez a párbeszédpanel lehetővé teszi az **Oldalelrendezéses nyomtatás (Page Layout Printing)**, az **Oldalelrendezés (Page Layout)**, az **Oldalsorrend (Page Order)** és az **Oldalszegély (Page Border)** beállítását.

### **Kétoldalas nyomtatás... (Duplex Printing...)**

Megnyitja a **Kétoldalas nyomtatás (Duplex Printing)** párbeszédpanelt.

Ez a párbeszédpanel lehetővé teszi a **Kétoldalas nyomtatás (Duplex Printing)**, az **Automatikus (Automatic)**, a **Kötési oldal (Stapling Side)** és a **Margó (Margin)** lehetőség beállítását.

### **Példányszám... (Copies...)**

Megnyílik a **Példányszám (Copies)** párbeszédpanel.

Ez a párbeszédpanel lehetővé teszi a **Példányszám (Copies)**, a **Szétválogatás (Collate)** és a **Nyomtatás az utolsó oldaltól (Print from Last Page)** lehetőség beállítását.

### **Oldalak (Pages)**

Kiválasztja a nyomtatandó oldalak szerkesztési módszerét.

### **Oldal törlése (Delete Page)**

Törli az éppen kijelölt oldalt.

Ha oldalelrendezéses nyomtatás van beállítva, akkor a piros kerettel megjelölt oldalak fognak törődni.

Ennek a parancsnak ugyanaz a funkciója, mint az eszköztáron lévő  (Oldal törlése) gombnak.

### **Oldal visszaállítása (Restore Page)**

Visszaállítja az **Oldal törlése (Delete Page)** funkcióval törölt oldalakat.

Az oldalak visszaállításához a **Beállítás (Option)** menüben be kell jelölnie a **Törölt oldalak megjelenítése (View Deleted Pages)** négyzetet, majd a törölt oldalakat indexképként kell megjelenítenie.

### **Oldal áthelyezése (Move Page)**

Ezt a parancsot használja az aktuálisan kiválasztott oldalak sorrendjének megváltoztatásához.

#### **Áthelyezés elsőnek (Move to First)**

Az aktuálisan kijelölt oldalt a dokumentum elejére mozgatja.

Ha az éppen kijelölt oldal a legelső oldal, akkor a funkció szürkén jelenik meg, és nem választható ki.

#### **Áthelyezés előrefelé (Move Forward One)**

Az aktuálisan kijelölt oldalt a pillanatnyi helyéhez képest egy hellyel előrébb mozgatja.

Ha az éppen kijelölt oldal a legelső oldal, akkor a funkció szürkén jelenik meg, és nem választható ki.

#### **Áthelyezés visszafelé (Move Backward One)**

Az aktuálisan kijelölt oldalt a pillanatnyi helyéhez képest egy hellyel hátrébb mozgatja.

Ha az éppen kijelölt oldal a legutolsó oldal, akkor a funkció szürkén jelenik meg, és nem választható ki.

#### **Áthelyezés utolsónak (Move to Last)**

Az aktuálisan kijelölt oldalt a dokumentum végére mozgatja.

Ha az éppen kijelölt oldal a legutolsó oldal, akkor a funkció szürkén jelenik meg, és nem választható ki.

### **Megjelenítés (View) menü**

Kiválasztja a megjelenítendő dokumentumokat vagy oldalakat.

#### **Dokumentumok (Documents)**

Ezzel a parancssal választhatja ki a megjelenítendő dokumentumot.

##### **Első dokumentum (First Document)**

Megjeleníti a dokumentumlista legelső elemét.

Ha az éppen kijelölt dokumentum a legelső a listában, akkor a funkció szürkén jelenik meg, és nem választható ki.

##### **Előző dokumentum (Previous Document)**

Megjeleníti az aktuálisan megjelenített dokumentum előtti dokumentumot.

Ha az éppen kijelölt dokumentum a legelső a listában, akkor a funkció szürkén jelenik meg, és nem választható ki.

### **Következő dokumentum (Next Document)**

Megjeleníti az aktuálisan megjelenített dokumentum utáni dokumentumot.

Ha az éppen kijelölt dokumentum a legutolsó a listában, akkor a funkció szürkén jelenik meg, és nem választható ki.

### **Utolsó dokumentum (Last Document)**

Megjeleníti a dokumentumlista legutolsó elemét.

Ha az éppen kijelölt dokumentum a legutolsó a listában, akkor a funkció szürkén jelenik meg, és nem választható ki.

### **Oldalak (Pages)**

Ezzel a paranccsal választhatja ki a megjelenítendő oldalt.

#### **»» Megjegyzés**

- Ha a nyomtatóillesztő-programban az **Oldalelrendezés (Page Layout)** beállítás értéke **Mozaik/Poszter (Tiling/Poster)** vagy **Füzet (Booklet)**, akkor az oldalszám értéke nem az alkalmazással létrehozott eredeti dokumentum oldalainak számát, hanem a nyomtatáshoz szükséges lapok számát mutatja.

### **Első oldal (First Page)**

Megjeleníti a dokumentum első oldalát.

Ha az éppen megjelenített oldal a legelső oldal, akkor a parancs szürkén jelenik meg, és nem választható ki.

### **Előző oldal (Previous Page)**

Megjeleníti az aktuálisan megjelenített oldal előtti oldalt.

Ha az éppen megjelenített oldal a legelső oldal, akkor a parancs szürkén jelenik meg, és nem választható ki.

### **Következő oldal (Next Page)**

Megjeleníti az aktuálisan megjelenített oldal utáni oldalt.

Ha az éppen megjelenített oldal a legutolsó oldal, akkor a parancs szürkén jelenik meg, és nem választható ki.

### **Utolsó oldal (Last Page)**

Megjeleníti a dokumentum utolsó oldalát.

Ha az éppen megjelenített oldal a legutolsó oldal, akkor a parancs szürkén jelenik meg, és nem választható ki.

### **Oldal kiválasztása... (Page Selection...)**

Megjeleníti az **Oldal kiválasztása (Page Selection)** párbeszédpanelt.

Ezzel a paranccsal megadhatja a megjelenítendő oldal számát.

### **Nagyítás (Zoom) menü**

Kiválasztja a papírra nyomtatandó tényleges méret és az előnézeti kép méretének arányát.

Az arányt az eszköztáron található legördülő listáról is kiválaszthatja.

#### **Teljes (Whole)**

Egy oldalként jeleníti meg a teljes adatoldalt.

#### **50%**

A megjelenített adatokat a kinyomtatandó tényleges méret 50%-ára csökkenti.

#### **100%**

Az adatokat a kinyomtatandó tényleges méretben jeleníti meg.

## 200%

A megjelenített adatokat a kinyomtatandó tényleges méret 200%-ára növeli.

## 400%

A megjelenített adatokat a kinyomtatandó tényleges méret 400%-ára növeli.

### Beállítás (Option) menü

Megjeleníti vagy elrejtí a következő információkat.

#### Indexképek megjelenítése (View Thumbnails)

A dokumentumlistában kiválasztott dokumentum összes oldalát megjeleníti kisebb méretben a megtekintőablak alján.

Ennek a parancsnak ugyanaz a funkciója, mint az eszköztáron lévő  (Indexképek megjelenítése) gombnak.

#### Dokumentumlista megjelenítése (View Document List)

Megjeleníti a nyomtatandó dokumentumok listáját a megtekintőablakban.

#### Nyomtatási beállítások terület megjelenítése (View Print Settings Area)

Megjeleníti a nyomtatási beállítások területet a megtekintőablak jobb szélén.

#### Törölt oldalak megjelenítése (View Deleted Pages)

Indexkép nézetben ezzel a funkcióval megjeleníthetők az **Oldal törlése (Delete Page)** paranccsal törölt oldalak.

A törölt oldalak megtekintéséhez előzőleg be kell jelölnie az **Indexképek megjelenítése (View Thumbnails)** jelölőnégyzetet.

#### Kinyomtatott dokumentumok megőrzése a listán (Keep printed documents on the list)

A kinyomtatott dokumentumokat meghagyja a dokumentumlistában.

#### Az indításkor megjelenő nyomtatási beállítások (Print Settings Displayed at Startup)

A Canon IJ XPS Preview elindításakor megjeleníti a nyomtatási beállítások terület lapját.

Válassza az **Oldal adatai (Page Information)**, az **Elrendezés (Layout)** vagy a **Kézi színbeállítás (Manual Color Adjustment)** lehetőséget.

### Súgó (Help) menü

Ha ezt a menüelemet választja, megnyílik a Canon IJ XPS Preview súgóablaka, ahol megtekintheti a verzióadatokat és a szerzői jogi információkat.



#### (Nyomtatás)

Kinyomtatja a dokumentumlistán kijelölt dokumentumokat.

A kinyomtatott dokumentumok törődnek a listáról, és az összes dokumentum kinyomtatása után a Canon IJ XPS Preview is bezáródik.



#### (Dokumentumok egyesítése)

A dokumentumlistában lévő dokumentumokat egy dokumentummá fűzi össze.

Ha csak egy dokumentum van kiválasztva, akkor a funkció szürkén jelenik meg, és nem választható ki.



#### (Dokumentum törlése)

A kijelölt dokumentumot törli a dokumentumlistáról.

Ha a dokumentumlistában csak egy dokumentum van, akkor a dokumentum szürkén jelenik meg, és nem választható ki.



#### **(Dokumentumok alaphelyzetbe állítása)**

A dokumentumlistában kiválasztott dokumentum állapotát visszaállítja a Canon IJ XPS Preview alkalmazásba való felvétele előtti állapotba.

A rendszer szétválasztja az egyesített dokumentumokat, és visszaállítja a dokumentumok eredeti állapotát.



#### **(Indexképek megjelenítése)**

A dokumentumlistában kiválasztott dokumentum összes oldalát megjeleníti kisebb méretben a megtekintőablak alján.

A nyomtatandó oldalak elrejtéséhez kattintson az **Indexképek megjelenítése (View Thumbnails)** gombra.



#### **(Áthelyezés elsőnek)**

A nyomtatandó dokumentumot a dokumentumlista elejére mozgatja.

Ha az éppen kijelölt dokumentum a legelső a listában, akkor a funkció szürkén jelenik meg, és nem választható ki.



#### **(Áthelyezés felfelé)**

A kijelölt nyomtatandó dokumentumot egy hellyel feljebb mozgatja a listában.

Ha az éppen kijelölt dokumentum a legelső a listában, akkor a funkció szürkén jelenik meg, és nem választható ki.



#### **(Áthelyezés lefelé)**

A kijelölt nyomtatandó dokumentumot egy hellyel lejjebb mozgatja a listában.

Ha az éppen kijelölt dokumentum a legutolsó a listában, akkor a funkció szürkén jelenik meg, és nem választható ki.



#### **(Áthelyezés utolsónak)**

A nyomtatandó dokumentumot a dokumentumlista végére mozgatja.

Ha az éppen kijelölt dokumentum a legutolsó a listában, akkor a funkció szürkén jelenik meg, és nem választható ki.



#### **(Visszavonás)**

Visszavonja az előző módosítást.

Ha a módosítás nem vonható vissza, akkor a funkció szürkén jelenik meg, és nem választható ki.



#### **(Oldal törlése)**

Törli az éppen kijelölt oldalt.

Ha oldalelrendezéses nyomtatás van beállítva, akkor a piros kerettel megjelölt oldalak fognak törődni.

### **Dokumentumlista**

Megjeleníti a nyomtatandó dokumentumok listáját.

Az előnézeti kép megtekintésekor vagy szerkesztéskor mindig a dokumentumlistában éppen kijelölt dokumentum jelenik meg.

#### **Dokumentum neve (Document Name)**

Megjeleníti a nyomtatandó dokumentum nevét.

Ha a kiválasztott nyomtatandó dokumentum nevére kattint, megjelenik egy szövegmező, amelyben módosíthatja a dokumentum nevét.

#### **Oldalak (Pages)**

Megjeleníti a nyomtatandó dokumentum oldalainak számát.



## Fontos

- Az **Oldalak (Pages)** értéke és a kimeneti oldalszám értéke nem egyenlő.
- A kimeneti oldalszámot a megtekintőablak alján lévő állapot sorban nézheti meg.

### Állapot (Status)

Megjeleníti a nyomtatandó dokumentumok állapotát.

Azok a dokumentumok, amelyek éppen adatfeldolgozás alatt állnak, **Adatfeldolgozás (Processing data)** állapotúként jelennek meg.

## Fontos

- Az **Adatfeldolgozás (Processing data)** állapotú dokumentumokat nem lehet nyomtatni és szerkeszteni.
- Várjon, amíg befejeződik az adatfeldolgozás.

### A Nyomtatási beállítások terület képernyője

Lehetővé teszi a dokumentumlistában kiválasztott dokumentumok nyomtatási beállításainak ellenőrzését és módosítását.

A nyomtatási beállítások terület a megtekintőablak jobb szélén jelenik meg.

#### Oldal adatai (Page Information) lap

Megjeleníti az egyes oldalak nyomtatási beállításait.

A hordozótípus és a papírforrás beállításai módosíthatók.

#### Nyomtató papírmérete (Printer Paper Size)

Megjeleníti a kinyomtatandó dokumentum papírméretét.

#### Hordozótípus (Media Type)

Itt választhatja ki a nyomtatni kívánt dokumentum hordozótípusát.

#### Papírforrás (Paper Source)

Itt választhatja ki a nyomtatni kívánt dokumentum papírforrását.

#### Oldalelrendezés (Page Layout)

Megjeleníti a kinyomtatandó dokumentum oldalelrendezését.

### Elrendezés (Layout) lap

Megadhatja a oldalelrendezéses nyomtatás beállításait.

A megadott beállítások érvényesítéséhez kattintson az **Alkalmaz (Apply)** lehetőségre.

Ha a nyomtatni kívánt dokumentum esetén az oldalelrendezéses nyomtatás beállításai nem módosíthatók, akkor az egyes elemek szürkén jelennek meg, és nem választhatók ki.

### Kézi színbeállítás (Manual Color Adjustment) lap

Ezen a lapon lehetősége van a színegyensúly beállítására a **Ciánkék (Cyan)**, a **Bíbor (Magenta)**, a **Sárga (Yellow)**, a **Fényesség (Brightness)**, az **Intenzitás (Intensity)** és a **Kontraszt (Contrast)** beállítás módosításával.

#### Ciánkék (Cyan)/Bíbor (Magenta)/Sárga (Yellow)

A **Ciánkék (Cyan)**, a **Bíbor (Magenta)** és a **Sárga (Yellow)** erősségének beállítása.

A csúszka jobbra húzásával erősítheti, balra húzásával pedig gyengítheti az adott színt.

Akár egy értéket is beírhat a csúszkához. Az érték -50 és 50 között lehet.

Ez a módosítás megváltoztatja az adott színű tinták felhasznált relatív mennyiségét, így módosítja a dokumentum teljes színegyensúlyát.

Ha jelentősen kívánja módosítani a színegyensúlyt, használja az alkalmazást. A

nyomtatóillesztőt csak akkor használja, ha a színegyensúlyt csak kicsit szeretné módosítani.

## Fontos

- Ha a **Szürke nyomtatás (Grayscale Printing)** be van jelölve, a **Ciánkék (Cyan)**, a **Bíbor (Magenta)** és a **Sárga (Yellow)** beállítás szürkén jelenik meg, és nem használható.

### Fényesség (Brightness)

A nyomat fényességét állítja be.

A tiszta fehér és a tiszta fekete szín nem fog változni, de fehér és fekete közé eső színek igen.

### Intenzitás (Intensity)

A nyomat teljes körű intenzitását változtatja meg.

A csúszka jobbra húzásával növekszik, balra húzásával pedig csökken az intenzitás.

Akár egy értéket is beírhat a csúszkához. Az érték -50 és 50 között lehet.

### Kontraszt (Contrast)

Beállítja a nyomtatandó kép világos és sötét területei közötti kontraszt mértékét.

A csúszka jobbra húzásával növekszik, balra húzásával pedig csökken a kontraszt.

Akár egy értéket is beírhat a csúszkához. Az érték -50 és 50 között lehet.

### Alapért. (Defaults)

Az összes módosított beállítást visszaállítja az alapértékeikre.

Ha erre a gombra kattint, az adott lapon lévő összes beállítás visszaáll az alapértelmezett (gyári) értékre.

### Szürke nyomtatás (Grayscale Printing)

Az egyszínű nyomtatásra vonatkozó beállítások módosítását teszi lehetővé.

### Kétoldalas nyomtatás (Duplex Printing)

Megadja, hogy a dokumentum a füzetlapok mindkét vagy csak az egyik oldalára nyomtatódjon.

Ha a nyomtatni kívánt dokumentum esetén a kétoldalas nyomtatás beállításai nem módosíthatók, akkor az egyes elemek szürkén jelennek meg, és nem használhatók.

## Fontos

- Ha a **Oldalelrendezés (Page Layout)** értéke **Füzet (Booklet)**, akkor a nyomtatási beállítások terület **Kétoldalas nyomtatás (Duplex Printing)** értéke automatikusan lesz beállítva. Ilyen esetben a **Kétoldalas nyomtatás (Duplex Printing)** beállítás szürkén jelenik meg, és nem használható.

### Példányszám (Copies)

Megadja a nyomtatni kívánt példányok számát. 1 és 999 közötti érték adható meg.

Ha a nyomtatni kívánt dokumentum esetén a példányszám nem módosítható, akkor ez az elem szürkén jelenik meg, és nem használható.

### Kilépés (Exit)

Befejezi a Canon IJ XPS Preview munkamenetét.

A rendszer a dokumentumlistában maradt dokumentumot törli a listából.

### Nyomtatás (Print)

Kinyomtatja a dokumentumlistán kijelölt dokumentumokat.

A kinyomtatott dokumentumok törlődnek a listáról, és az összes dokumentum kinyomtatása után a Canon IJ XPS Preview is bezáródik.

## A Canon IJ állapotmonitor leírása

A Canon IJ állapotmonitor megjeleníti a nyomtató állapotát és a nyomtatási folyamatjelzőt. A monitor a nyomtató állapotát grafikák, ikonok és üzenetek segítségével jelzi.

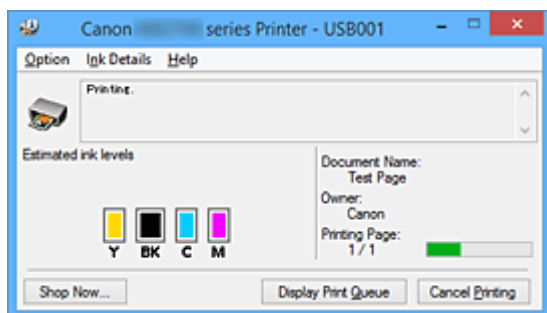

### Canon IJ Az állapotmonitor jellemzői

A Canon IJ állapotmonitor használata a következő előnyökkel jár:

#### **A nyomtató állapota a képernyőn ellenőrizhető.**

A képernyőn mindig a nyomtató pillanatnyi állapota látható.

Nyomon követhető az egyes dokumentumok nyomtatása (a nyomtatási feladat).

#### **A hibatípusok és a megoldások megjelennek a képernyőn.**

Akkor jelenik meg, ha a nyomtató használata közben hiba történik.

Rögtön megnézheti, hogy mi a teendő.

#### **Ellenőrizheti a tintaállapotot.**

Ez a funkció megjeleníti a tintatartály típusát mutató grafikát és a becsült tintaszinteket.

Ha a tinta kifogyóban van, ikonok és üzenetek jelennek meg (tintahiány-figyelmeztetés).

### Canon IJ Az állapotmonitor áttekintése

A Canon IJ állapotmonitor grafikák és üzenetek segítségével tájékoztatja Önt a nyomtató és a tinta állapotáról.

A nyomtatás során ellenőrizheti a nyomtatni kívánt dokumentum és a nyomtatási folyamat adatait.

Ha nyomtatóhiba történik, megjelenik a hiba oka és megoldása. Kövesse az üzenetben megjelenő utasításokat.

#### **Nyomtató**

Ha a nyomtató figyelmeztetést vagy hibaüzenetet küld, a Canon IJ állapotmonitor egy ikont jelenít meg.

! : Azt jelzi, hogy a nyomtató figyelmeztetést küldött (egy olyan hibáról, amelyet a kezelő tud megoldani) vagy éppen műveletet végez.

✖ : Olyan hiba történt, amelynek megoldásához szükség van a szervizre.

#### **Tintatartály**

Ha alacsony tintaszintre jelző figyelmeztetés jelenik meg vagy tintakifogyást jelző hiba történik, a Canon IJ állapotmonitor egy ikont jelenít meg.

Emellett ez a funkció megjelenít egy grafikát is, amely a tintatartály becsült tintaszintjét mutatja.

Ilyen esetben a **Tintainformáció (Ink Details)** párbeszédpanel megnyitásához kattintson a

grafikára. Megnézheti a részletes adatokat is, például a maradék tintaszintet és a nyomtatóhoz használható tintatartály típusait.

#### **Dokumentum neve (Document Name)**

Megjeleníti a nyomtatni kívánt dokumentum nevét.

#### **Tulajdonos (Owner)**

Megjeleníti a nyomtatni kívánt dokumentum tulajdonosát.

#### **Nyomtatás alatt (Printing Page)**

Megjeleníti az éppen nyomtatott oldal számát, valamint az összes nyomtatandó oldal számát.

#### **Nyomtatási sor megjelenítése (Display Print Queue)**

Megjeleníti a nyomtatási ablakot, amely a folyamatban lévő vagy a nyomtatási sorban várakozó nyomtatási feladatok kezelésére szolgál.

#### **Nyomtatás törlése (Cancel Printing)**

Törli az aktuális nyomtatási feladatot.

#### **Fontos**

- A **Nyomtatás törlése (Cancel Printing)** gomb csak akkor használható, amikor a rendszer éppen nyomtatási adatokat küld a nyomtatóra. A nyomtatási adatok küldésének befejeződése után a gomb szürkén jelenik meg, és nem használható.

#### **Beállítás (Option) menü**

Ha be van jelölve az **Állapotmonitor engedélyezése (Enable Status Monitor)** beállítás, és a rendszer a nyomtatóval kapcsolatos üzenetet küld, akkor megnyílik a Canon IJ állapotmonitor. Ha be van jelölve az **Állapotmonitor engedélyezése (Enable Status Monitor)** lehetőség, a következő parancsok érhetők el.

##### **Aktuális munka megjelenítése (Always Display Current Job)**

Nyomtatás közben megjeleníti a Canon IJ állapotmonitort.

##### **Mindig felül (Always Display on Top)**

Nyomtatás közben egy előtérbe hozott ablakban megjeleníti a Canon IJ állapotmonitort.

##### **Útmutató megjelenítése (Display Guide Message)**

Megjeleníti a papír beállítását ismertető útmutatót.

##### **Borítéknyomtatás (Envelope Printing)**

Borítékra való nyomtatáskor útmutató üzenetet jelenít meg.

Ha el szeretné rejteni ezt az üzenetet, jelölje be az **Ne jelenjen meg többé ez az üzenet (Do not show this message again)** jelölőnégyzetet.

Az útmutató üzenetek ismételt megjelenítéséhez kattintson a **Borítéknyomtatás (Envelope Printing)** elemre az **Útmutató megjelenítése (Display Guide Message)** alatt a **Beállítás (Option)** menüben.

##### **Hagaki-nyomtatás (Hagaki Printing)**

Hagakira történő nyomtatás előtt útmutató üzenetet jelenít meg.

Ha el szeretné rejteni ezt az üzenetet, jelölje be az **Ne jelenjen meg többé ez az üzenet (Do not show this message again)** jelölőnégyzetet.

Az útmutató üzenetek ismételt megjelenítéséhez kattintson a **Hagaki-nyomtatás (Hagaki Printing)** elemre az **Útmutató megjelenítése (Display Guide Message)** alatt a **Beállítás (Option)** menüben.

### **Figyelmeztetés automatikus megjelenítése (Display Warning Automatically)**

#### **Ha alacsony a tintaszint (When a Low Ink Warning Occurs)**

Automatikusan megnyitja a Canon IJ állapotmonitor ablakát, és alacsony tintaszintre figyelmeztető üzenet esetén az előtérbe hozza az ablakot.

#### **Indítás a Windows indításakor (Start when Windows is Started)**

A Windows indításakor automatikusan elindítja a Canon IJ állapotmonitort.

### **Tintainformáció (Ink Details) menü**

Ezt a menüt válassza, ha meg szeretné jeleníteni a **Tintainformáció (Ink Details)** párbeszédpanelt. Megnézheti a részletes adatokat is, például a maradék tintaszintet és a nyomtatóhoz használható tintatartály típusait.

#### **Tintainformáció (Ink Details) párbeszédpanel**

Ez a funkció megjeleníti a tintatartály típusát és a becsült tintaszinteket mutató grafikákat és üzeneteket.

##### **Információk a tintáról (a bal oldalon látható)**

Megjeleníti a tintatartály típusát grafikák segítségével.

A maradék tintaszinttel kapcsolatos figyelmeztetés vagy hiba esetén a nyomtatóillesztő egy értesítési ikont jelenít meg.

Ha egy ilyen ikon jelenik meg, akkor a nyomtatón hajtsa végre a képernyőn megjelenő utasításokat.

##### **Üzenet (a jobb oldalon látható)**

Szöveges információt jelenít meg például a tinta állapotáról és színeiről.

##### **Tinta típuszáma (Ink Model Number)**

Megjeleníti a nyomtatóhoz használható tintatartályok típusait.

##### **Bezárás (Close)**

Bezárja a **Tintainformáció (Ink Details)** párbeszédpanelt, és visszatér a Canon IJ állapotmonitorhoz.

### **Súgó (Help) menü**

Ha ezt a menüelemet választja, megnyílik a Canon IJ állapotmonitor súgóablaka, ahol megtekintheti a verzióadatokat és a szerzői jogi információkat.

## **Az MP Drivers frissítése**

- **A legfrissebb MP Drivers beszerzése**
- **Az MP Drivers alkalmazás eltávolítása**
- **Az MP Drivers telepítése előtti teendők**
- **Az MP Drivers telepítése**

## A legfrissebb MP Drivers beszerzése

Az MP Drivers tartalmazza a nyomtatóillesztőt, a ScanGear szoftvert (a lapolvasó illesztőprogramot) és a faxillesztőt.

Megoldatlan problémákat is kezelhet azáltal, hogy frissíti az MP Drivers programot az MP Drivers legfrissebb verziójára.

A webhelyünket elérve letöltheti a modellhez elérhető legfrissebb MP Drivers programot.

### Fontos

- Az MP Drivers letöltése ingyenes, de az internet elérésének költségei a felhasználót terhelik.
- A legfrissebb MP Drivers telepítése előtt [törölje az előzőleg telepített verziót](#).

### Kapcsolódó témakörök

- [Az MP Drivers telepítése előtti teendők](#)
- [Az MP Drivers telepítése](#)

## Az MP Drivers alkalmazás eltávolítása

A már nem használt MP Drivers program törölhető.

Az MP Drivers törlése előtt lépjen ki minden futó programból.

A főleges MP Drivers illesztőprogram törlésének folyamata a következő:

### 1. Indítsa el a letöltőprogramot.

Válassza rendre a következőket: **Vezérlőpult (Control Panel)** -> **Programok (Programs)** -> **Programok és szolgáltatások (Programs and Features)**.

A programlistáról válassza az „XXX MP Drivers” lehetőséget (ahol „XXX” a modell neve), majd válassza az **Eltávolítás (Uninstall)** lehetőséget.

A modell eltávolításának megerősítését kérő ablak jelenik meg.

#### Fontos

- A szoftverek indításakor, telepítésekor, illetve eltávolításakor megjelenhet egy megerősítést kérő/figyelmeztető párbeszédpanel.  
Ez a párbeszédpanel akkor jelenik meg, ha egy feladat elvégzéséhez rendszergazdai jogok szükségesek.  
Ha rendszergazdai fiókba van bejelentkezve, a folytatáshoz kattintson az **Igen (Yes)** (vagy a **Folytatás (Continue)**, illetve az **Engedélyezés (Allow)**) elemre.  
Néhány alkalmazás rendszergazdai jogosultságot igényel a folytatáshoz. Ebben az esetben váltson át rendszergazdai jogosultságra, majd kezdje újra a műveletet az elejétől.

### 2. Futtassa a letöltőprogramot.

Kattintson a **Végrehajtás (Execute)** gombra. Amikor megjelenik a megerősítő üzenet, kattintson az **Igen (Yes)** gombra.

Amint minden fájl letöltődött, kattintson a **Kész (Complete)** gombra.

Az MP Drivers törlése ezzel készen van.

#### Fontos

- Az MP Drivers eltávolításával a nyomtatóillesztőt, az XPS nyomtatóillesztőt, a ScanGear szoftvert (a lapolvasó illesztőprogramot) és a faxillesztőt is eltávolítja.



## Az MP Drivers telepítése előtti teendők

Ez a szakasz leírja azokat a pontokat, amelyeket az MP Drivers telepítése előtt le kell ellenőrizni. Akkor is fordulhat ehhez a leíráshoz, ha az MP Drivers programot nem lehet telepíteni.

### A nyomtató állapotának ellenőrzése

- Kapcsolja ki a nyomtatót.

### A számítógép beállításainak ellenőrzése

- Állítson le minden futó alkalmazást.
- Rendszeren rendszergazdai fiókkal rendelkező felhasználóként jelentkezzen be.

### Fontos

- A legfrissebb MP Drivers telepítése előtt [törölje az előzőleg telepített verziót](#).

## Kapcsolódó témakörök

- [A legfrissebb MP Drivers beszerzése](#)
- [Az MP Drivers telepítése](#)

## Az MP Drivers telepítése

Meglátogathatja internetes webhelyünket, és letöltheti az MP Drivers és az XPS nyomtatóillesztőt a modellje számára.

A letöltött MP Drivers illesztőprogram telepítésének folyamata a következő:

### 1. Kapcsolja ki a nyomtatót

### 2. Indítsa el a telepítőt.

Kattintson duplán a letöltött fájlra.

Elindul a telepítőprogram.

#### Fontos

- A szoftverek indításakor, telepítésekor, illetve eltávolításakor megjelenhet egy megerősítést kérő/figyelmeztető párbeszédpanel. Ez a párbeszédpanel akkor jelenik meg, ha egy feladat elvégzéséhez rendszergazdai jogok szükségesek. Ha rendszergazdai fiókba van bejelentkezve, a folytatáshoz kattintson az **Igen (Yes)** (vagy a **Folytatás (Continue)**), illetve az **Engedélyezés (Allow)**) elemre. Néhány alkalmazás rendszergazdai jogosultságot igényel a folytatáshoz. Ebben az esetben váltson át rendszergazdai jogosultságra, majd kezdje újra a műveletet az elejétől.

### 3. Telepítse az MP Drivers programot.

Hajtsa végre a képernyő megjelenő utasításokat.

### 4. Fejezze be a telepítést.

Kattintson a **Kész (Complete)** gombra.

A használt környezettől függően egy üzenet kérheti arra, hogy indítsa újra a számítógépet. A telepítés megfelelő befejezéséhez indítsa újra a számítógépet.

#### Fontos

- Az XPS nyomtatóillesztő ugyanúgy telepíthető, mint az MP Drivers. Az XPS nyomtatóillesztő telepítéséhez azonban előbb fejezze be az MP Drivers telepítését.
- Az MP Drivers és az XPS nyomtatóillesztő letöltése ingyenes, de az internet elérésének költségei a felhasználót terhelik.
- A legfrissebb MP Drivers telepítése előtt [törölje az előzőleg telepített verziót](#).

## Kapcsolódó témakörök

- [A legfrissebb MP Drivers beszerzése](#)
- [Az MP Drivers alkalmazás eltávolítása](#)
- [Az MP Drivers telepítése előtti teendők](#)

## Nyomtatás webszolgáltatás használatával

- [A PIXMA/MAXIFY Cloud Link használata](#)
- [Nyomtatás a Google Cloud Printtel](#)

## Using PIXMA/MAXIFY Cloud Link

By using PIXMA/MAXIFY Cloud Link, you can connect your printer to a cloud service, such as CANON IMAGE GATEWAY, Evernote, or Twitter, and use the following functions without using a computer:

- Print images from a photo-sharing service
- Print documents from a data management service
- Save scanned images to a data management service.
- Use Twitter to report the printer status, such as no paper or low ink levels.

In addition, you can use various functions by adding and registering apps that are linked with various cloud services.

■ [Using PIXMA/MAXIFY Cloud Link from Your Printer](#)

■ [Using PIXMA/MAXIFY Cloud Link from Your Smartphone, Tablet, or Computer](#)



### ▶▶▶ Important

- In certain countries, PIXMA/MAXIFY Cloud Link may not be available or the available apps may be different.
- Some apps require that you have an account before you use those apps. For such apps, please set up an account beforehand.
- To find out which models support PIXMA/MAXIFY Cloud Link check the Canon homepage.
- The screen display may change without prior notice.

## Printing with Google Cloud Print

The printer is compatible with Google Cloud Print™ (Google Cloud Print is a service provided by Google Inc.).

By using Google Cloud Print, you can print from anywhere with applications or services supporting Google Cloud Print.

### Sending Print Data and Printing via Internet



Once you register the printer to Google Cloud Print, you can print from applications or services supporting Google Cloud Print without internet connection.

### Sending Print Data and Printing without Going through Internet



### »» Important

- This function may not be available depending on the country or region you live in.
- To use Google Cloud Print, you need to get Google account and register the printer with Google Cloud Print in advance.

Additionally, LAN connection with the printer and internet connection are required to register the printer to Google Cloud Print. Internet connection fees apply.

1. [Getting Google Account](#)
2. [Registering Printer with Google Cloud Print](#)
3. [Printing from Computer or Smartphone with Google Cloud Print](#)

### »» Important

- When the printer owner changes, delete its registration from Google Cloud Print.

■ [Deleting Printer from Google Cloud Print](#)

LAN connection with the printer and internet connection are required to delete the printer from Google Cloud Print. Internet connection fees apply.

## Getting Google Account

To print with Google Cloud Print, you need to get Google account and register the printer with Google Cloud Print in advance.

### ▶▶▶ Note

- If you already have Google account, register the printer to Google Cloud Print.

■ [Registering Printer with Google Cloud Print](#)

Access to Google Cloud Print with the web browser on the computer or the mobile device and register the required information.

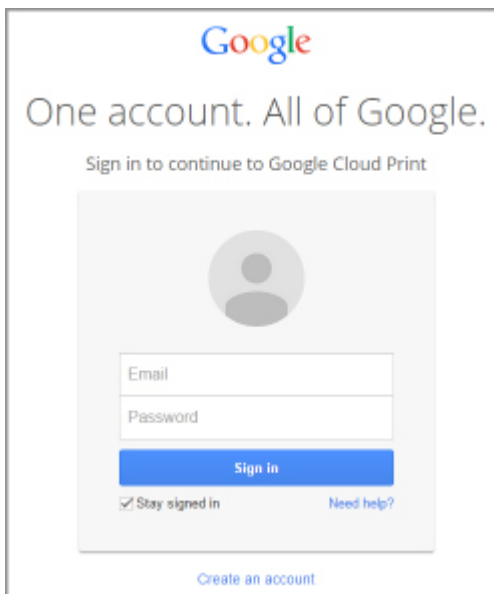

\* The screen above may change without prior notice.

# Registering Printer with Google Cloud Print

The printer can be registered to Google Cloud Print with the following two methods.



■ [Registration Using Google Chrome](#)

■ [Registration Using Printer](#)

## ▶▶▶ Important

- If you have not gotten Google account, get it.
  - [Getting Google Account](#)
- When the printer owner changes, delete its registration from Google Cloud Print.
  - [Deleting Printer from Google Cloud Print](#)
- LAN connection with the printer and internet connection are required to register the printer to Google Cloud Print and to delete it. Internet connection fees apply.

## Registration Using Google Chrome

1. Start Google Chrome browser on your computer.
2. Select **Sign in to Chrome...** from  (Chrome menu).
3. Log in to your Google account.
4. Select **Settings** from  (Chrome menu).
5. Select **Show advanced settings...** to display information.
6. Select **Manage** for **Google Cloud Print**.
7. When **Canon MB5100 series** and **Add printers** button are displayed, select **Add printers**.
8. When confirmation message for registering printer appears, select **OK**.
9. When register confirmation screen is displayed on printer's touch screen, tap **Yes**.  
Printer registration is complete.

## Registration Using Printer

### ▶▶▶ Important

- Entering the administrator password may be required depending on the range of administrator password.



1. [Make sure printer is turned on.](#)

2. Flick HOME screen and tap  **Setup.**

■ [Using the Operation Panel](#)

3. Tap  **Web service setup.**

4. Tap **Web service connection setup** -> **Google Cloud Print setup** -> **Register with Google Cloud Print.**

#### ▶▶▶ Note

- If you have already registered the printer with Google Cloud Print, the confirmation message to re-register the printer is displayed.

5. When confirmation screen to register printer is displayed, tap **Yes.**

6. When message to select language on print setting screen of Google Cloud Print is displayed, tap **Next.**

7. Tap a display language on print setting screen of Google Cloud Print.

The confirmation message to print the authentication URL is displayed.

8. Load A4 or Letter-sized plain paper and tap **OK.**

The authentication URL is printed.

9. Make sure authentication URL is printed, tap **Yes.**

10. Perform authentication process using web browser on computer or mobile device.

Access to the URL using the web browser on the computer or the mobile device and perform the authentication process following the on-screen instructions.

#### ▶▶▶ Important

- Accessing to printed URL and performing the authentication process have to be carried out quickly.
- If you exceed time limit of the authentication process, an error message is displayed on the touch screen. Tap **OK.** When the confirmation message to print the authentication URL is displayed, try again from step 8.

**»» Note**

- Perform the authentication process with your Google account which you have gotten in advance.

11. When message that registration is complete is displayed on printer's touch screen, tap **OK**.

When authentication process is complete properly, the registration items are displayed. When authentication process is complete, you can print the data with Google Cloud Print.

# Printing from Computer or Smartphone with Google Cloud Print

When you send print data with Google Cloud Print, the printer receives the print data and prints it automatically.

When printing from a smartphone, tablet, computer, or other external device by using Google Cloud Print, load paper into the printer in advance.

You can print with Google Cloud Print with the following two methods.

- Printing via internet

LAN connection with the printer and internet connection are required.

## ■ [Sending Print Data via Internet](#)

- Printing without going through internet

Local network connection with the printer or enabling printer's direct connection is required. Enabling Bonjour on the printer is required.

## ■ [Sending Print Data without Going through Internet](#)

### ▶▶▶ Note

- Depending on the communication status, it may take a while to print the print data or the printer may not receive the print data.
- While printing with Google Cloud Print, the printing may be canceled depending on the printer's status, such as when the printer is being operated or an error has occurred. To resume printing, check the printer's status and print with Google Cloud Print again.
- For print settings:
  - If you select the media type other than plain paper or if you select the paper size other than A4 or Letter size, the print data is printed in single-sided even when you select the duplex print setting.
  - If you select plain paper as media type or if you select B5/A5-size as paper size, the print data is printed with border even when you select the borderless print setting.
  - The print results may differ from the print image depending on the print data.
  - Depending on the device sending the print data, you may not select the print settings when sending the print data with Google Cloud Print.

## Sending Print Data via Internet

This section describes the operation to send print data from Google Chrome browser on the computer. The operation differs depending on the device, applications, or services.



### ▶▶▶ Important

- LAN connection with the printer and internet connection are required to sending print data via internet. Internet connection fees apply.

1. [Make sure printer is turned on.](#)

## »» Note

- If the printer's Auto Power On function is enabled, the printer is turned on automatically when it receives the print data.

2. Start Google Chrome browser on your computer.
3. Select **Sign in to Chrome...** from  (Chrome menu).
4. Log in to your Google account.
5. Select **Print...** from  (Chrome menu).

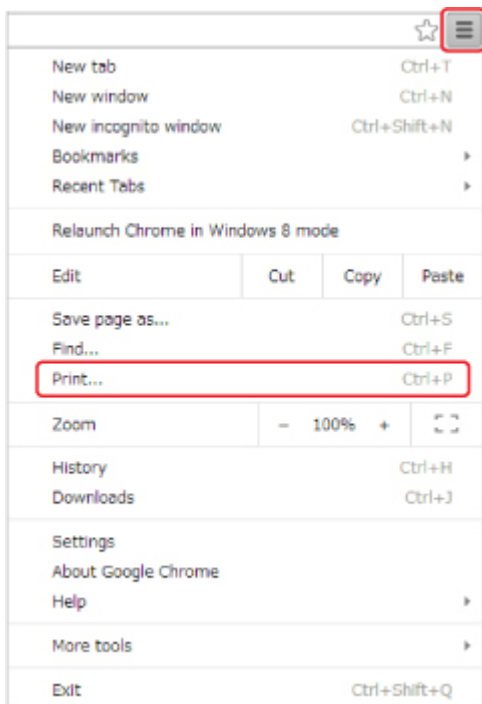

6. Select **Change...** next **Destination**.

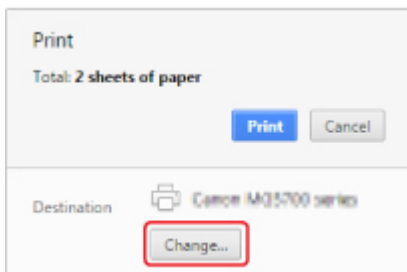

7. Select **Canon MB5100 series** in **Google Cloud Print**.
8. Select **Print**.

When the preparation for printing with Google Cloud Print is complete, the printer receives the print data and prints it automatically.

## When you want to print from Google Cloud Print immediately

When the printer cannot receive the print data, or you want to start printing immediately, you can check whether there is a print job on the Google Cloud Print and start printing manually.

Follow the steps below.

1. [Make sure printer is turned on.](#)

2. Flick HOME screen and tap  **Setup**.

■ [Using the Operation Panel](#)

3. Tap  **Web service inquiry**.

### ▶▶▶ Note

- If you have not registered the printer with Google Cloud Print, **Web service inquiry** is not displayed.

4. Tap **Print from Google Cloud Print**.

The confirmation screen to check is displayed.

5. Tap **Yes**.

If there is the print data, the printer receives the print data and prints it.

## Sending Print Data without Going through Internet

This section describes the operation to send print data from Google Chrome browser on the computer. The operation differs depending on the device, applications, or services.



### ▶▶▶ Important

- Local network connection with the printer or enabling printer's direct connection is required.
- Enabling Bonjour on the printer is required.

1. [Make sure printer is turned on.](#)

### ▶▶▶ Note

- If the printer's Auto Power On function is enabled, the printer is turned on automatically when it receives the print data.

2. Start Google Chrome browser on your computer.
3. Select **Sign in to Chrome...** from  (Chrome menu).
4. Log in to your Google account.
5. Select **Print...** from  (Chrome menu).

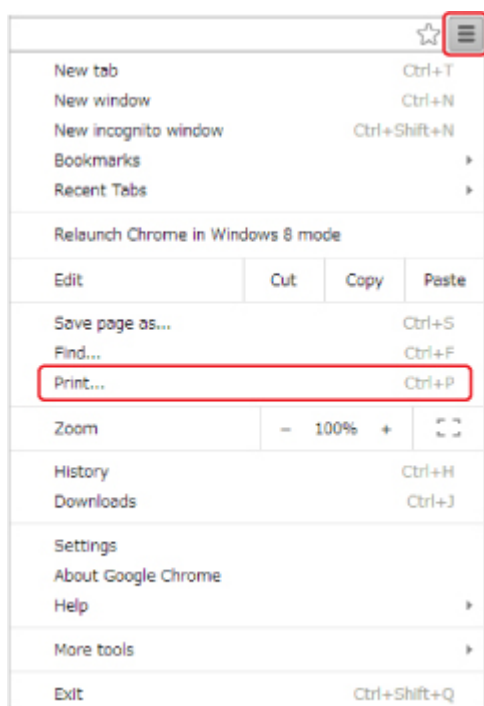

6. Select **Change...** next **Destination**.

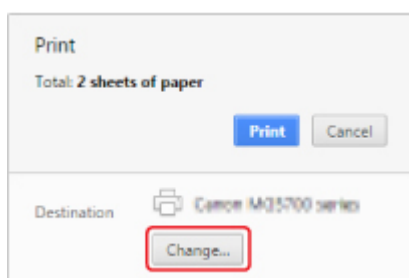

7. Select **Canon MB5100 series** in **Local Destinations**.
8. Select **Print**.

When the preparation for printing with Google Cloud Print is complete, the printer receives the print data and prints it automatically.

# Deleting Printer from Google Cloud Print

If the printer's owner changes or if you want to re-register the printer, delete it from Google Cloud Print by following the steps below.

The printer can be deleted from Google Cloud Print with the following two methods.



■ [Deletion Using Google Chrome](#)

■ [Deletion Using Printer](#)

## »» Important

- LAN connection with the printer and internet connection are required to delete the printer from Google Cloud Print. Internet connection fees apply.

## Deletion Using Google Chrome

1. Start Google Chrome browser on your computer.
2. Select **Sign in to Chrome...** from  (Chrome menu).
3. Log in to your Google account.
4. Select **Settings** from  (Chrome menu).
5. Select **Show advanced settings...** to display information.
6. Select **Manage** for **Google Cloud Print**.
7. Select **Manage** next **Canon MB5100 series** on device list.
8. Select **Delete**.
9. When confirmation message for deleting printer appears, select **OK**.

## Deletion Using Printer

### »» Important

- Entering the administrator password may be required depending on the range of administrator password.

1. [Make sure printer is turned on.](#)

2. Flick HOME screen and tap  **Setup**.

■ [Using the Operation Panel](#)



3. Tap **Web service setup**.
4. Tap **Web service connection setup -> Google Cloud Print setup -> Delete from Google Cloud Print**.
5. When confirmation screen to delete printer is displayed, tap **Yes**.
6. When message that deletion is complete is displayed, tap **OK**.



# Printing from an AirPrint-enabled Printer with Mac

Using AirPrint to print from your iPhone, iPad, iPod touch, or Mac.

AirPrint enables you to print photos, email, Web pages and documents from iPhone, iPad, iPod touch, and Mac without the need to install drivers, or download apps or software.

## ▶▶▶ Note

- If you want to print using AirPrint from iOS device, see below.

■ [Printing from an AirPrint-enabled Printer with iOS Device](#)



## Checking Your Environment

First, check your environment.

- **AirPrint Operation Environment**
  - iPhone, iPad, and iPod touch running the latest version of iOS
  - Mac running the latest version of Mac OS

- **Requirement**

The iOS device or Mac and the printer must be connected to the same network over a LAN or connected directly without wireless router.

## Adding Printer as AirPrint Printer to Your Mac

1. Open **System Preferences**, and select **Printers & Scanners (Print & Scan)** on your Mac.
2. Select **+** to display the printer list.
3. Select the printer's name listed as **Bonjour Multifunction**.
4. Select **Secure AirPrint** or **AirPrint** from **Use**.
5. Select **Add**.

## Printing with AirPrint from Mac

1. [Make sure printer is turned on.](#)

## ▶▶▶ Note

- If the printer's Auto Power On function is enabled, the printer is turned on automatically when it receives the print data.

### 2. [Load paper.](#)

### 3. Perform printing on your application software.

Print dialog appears.

### 4. Select your model name added as AirPrint printer from the **Printer** list in the Print Dialog.

### 5. Set the paper size, media type, and other settings as needed.

### 6. Select **Print**.

When you execute printing, the printer prints according to the specified settings.

## ▶▶▶ Note

- For wireless LAN connection:
  - After you turn on the printer, it may take few minutes before the printer can communicate through a wireless LAN connection. Make sure the printer is connected to the wireless LAN and try printing.
  - If Bonjour on the printer is disabled, AirPrint cannot be used. Check the LAN settings on the printer, and enable Bonjour.
- For other AirPrint troubleshooting, see below.

■ [Cannot Print Using AirPrint](#)

## Checking Print Status

- Display the Printing Status Screen

## Deleting Print Job

To delete a print job with AirPrint, use one of the following two methods:

- From printer: Use **Stop** button to cancel the print job.
- From iOS device: Deleting the Undesired Print Job

## Printing from a Device Equipped with Windows 10 Mobile

You can print from a device equipped with Windows 10 Mobile.

This function enables you to print photos, email, Web pages and documents from Windows 10 without the need to install drivers, or download apps or software.

### Checking Your Environment

First, check your environment.

- **Operation Environment**

Windows 10

- **Requirement**

The Windows device and the printer must be connected to the same network over a LAN or connected directly without wireless router.

### Adding Printer to Your Windows Device

To add the printer, refer to Windows 10 help.

### Printing from Windows Device

1. [Make sure printer is turned on.](#)

▶▶▶ **Note**

- If the printer's Auto Power On function is enabled, the printer is turned on automatically when it receives the print data.

2. [Load paper.](#)

3. Select command that you perform printing on application software.

In general, select **Print** on the **File** menu to open the **Print** dialog box.

4. Select your model name.

5. Set the paper size, media type, and other settings as needed.

6. Select **Print**.

When you execute printing, the printer prints according to the specified settings.

## **Nyomtatás okostelefonról vagy táblagépről**

- **Közvetlen nyomtatás okostelefonról vagy táblagépről**
- **Nyomtatás webszolgáltatás használatával**

## **Közvetlen nyomtatás okostelefonról vagy táblagépről**

- ▶ **Androidos nyomtatás**
- ▶ **Nyomtatás AirPrint-nyomtatásra képes nyomtatóra iOS rendszerű eszközről**
- ▶ **Nyomtatás Windows 10 Mobile operációs rendszerű eszközről**
- ▶ **A készülék használata közvetlen kapcsolattal**

# Android Print

You can print to a Canon printer from your Android smartphone or tablet by installing a printing plug-in.

## Installing Printing Plug-in

- Installing Canon Print Service

Canon Print Service is a printing plug-in for Android 4.4.2 or later, and is available for free on Google Play. Install the plug-in and activate it.

■ [Printing Using Canon Print Service](#)

- Installing Mopria Print Service

Mopria Print Service is a plug-in that allows printing to a Mopria authentication printer from Android 4.0 or later, and is available for free on Google Play. Install the plug-in and activate it.

See the Mopria homepage (<http://www.mopria.org>) for details.

■ [Printing Using Mopria Print Service](#)

### ▶▶ Important

- Internet connection is required to download the printing plug-in. Internet connection fees apply.

## Printing Using Canon Print Service

### ▶▶ Important

- The operation may differ depending on your Android device or your application.
- Activate the plug-in after installing it to your Android device. The service is not enabled immediately after installing.
- You can print using Canon Print Service with wireless LAN.

1. [Make sure printer is turned on.](#)
2. [Load paper.](#)
3. Perform print operation on your application of Android device.
4. Select printer on your application of Android device.  
Select the printer that is displayed with your printer's name and "Canon Print Service".
5. Specify number of copies, paper size, etc if necessary.
6. Start printing.  
When you execute printing, the printer prints according to the specified settings.

## Printing Using Mopria Print Service

### »» Important

- The operation may differ depending on your Android device or your application.
- Activate the plug-in after installing it to your Android device. The service is not enabled immediately after installing.
- You can print using Mopria Print Service with wireless LAN or with the printer's direct connection.

1. [Make sure printer is turned on.](#)
2. [Load paper.](#)
3. Perform print operation on your application of Android device.
4. Select printer on your application of Android device.  
Select the printer that is displayed with your printer's name and "Mopria Print Service".
5. Specify number of copies, paper size, etc if necessary.
6. Start printing.  
When you execute printing, the printer prints according to the specified settings.

# Printing from an AirPrint-enabled Printer with iOS Device

Using AirPrint to print from your iPhone, iPad, iPod touch, or Mac.

AirPrint enables you to print photos, email, Web pages and documents from iPhone, iPad, iPod touch, and Mac without the need to install drivers, or download apps or software.

## ►►► Note

- If you want to print using AirPrint from Mac, see below.

■ [Printing from an AirPrint-enabled Printer with Mac](#)



## Checking Your Environment

First, check your environment.

- **AirPrint Operation Environment**
  - iPhone, iPad, and iPod touch running the latest version of iOS
  - Mac running the latest version of Mac OS

- **Requirement**

The iOS device or Mac and the printer must be connected to the same network over a LAN or connected directly without wireless router.

## Printing with AirPrint from iOS Device

1. [Make sure printer is turned on.](#)

### ►►► Note

- If the printer's Auto Power On function is enabled, the printer is turned on automatically when it receives the print data.

2. [Load paper.](#)
3. Tap operation icon to display menu options from applications of your iOS device.

The figure below is an example of when printing from the iPad web browser. The screen differs depending on the devices or applications.





4. Tap **Print** from menu options.



5. Select your model name from **Printer** on **Printer Options**.

➤➤➤ **Important**

- Because some applications do not support AirPrint, **Printer Options** may not be displayed. If an application does not let you use printer options, you cannot print from that application.

## ▶▶▶ Note

- **Printer Options** differ depending on the application that you are using.

6. When printing file type that has multiple pages, such as PDF file, tap **Range** and tap **All Pages** or select range of pages to be printed.
7. For **1 Copy**, tap **+** or **-** to set number of required copies.
8. For **Duplex Printing**, tap **On** to enable duplex printing or tap **Off** to disable function.
9. Tap **Print**.

When you execute printing, the printer prints according to the specified settings.

## ▶▶▶ Note

- For wireless LAN connection:
  - After you turn on the printer, it may take few minutes before the printer can communicate through a wireless LAN connection. Make sure the printer is connected to the wireless LAN and try printing.
  - If Bonjour on the printer is disabled, AirPrint cannot be used. Check the LAN settings on the printer, and enable Bonjour.
- For other AirPrint troubleshooting, see below.

■ [Cannot Print Using AirPrint](#)

## Paper Size

With AirPrint, the paper size is selected automatically according to the application being used on the iOS device and the region in which AirPrint is used.

When you use the photo application, the default paper size is L size in Japan, and 4"x6" or KG in other countries and regions.

When you use the document application, the default paper size is letter size in the U.S. region, and A4 in Japan and Europe.

## ▶▶▶ Important

- Depending on the device or operation system, the default paper size is different from above size.  
We recommend you perform test printing.
- Your application may support different paper sizes.

## Printing of Envelopes

For printing on the envelope from iOS device with AirPrint, refer to the following.

|                    |                           |                                 |
|--------------------|---------------------------|---------------------------------|
| Print result image | Orientation of print data | Orientation of loading envelope |
|--------------------|---------------------------|---------------------------------|

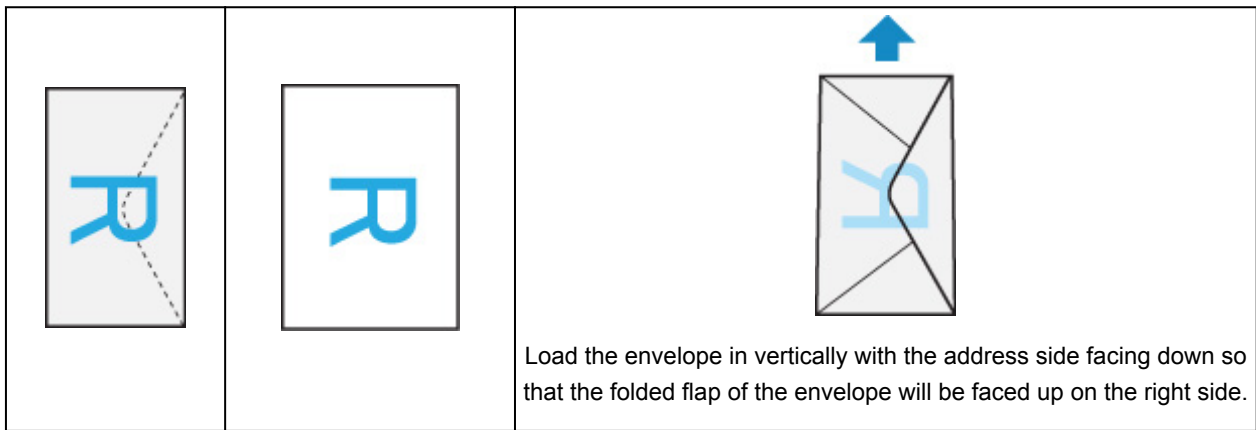

## Checking Print Status

During printing, a **Print Center** icon is displayed in the list of recently used applications and you can use it to check the print progress.

Press the Home button on the iOS device twice to set the **Multitasking** mode. Then swipe to the right to display the **Print Center** icon and a **Print Summary**.

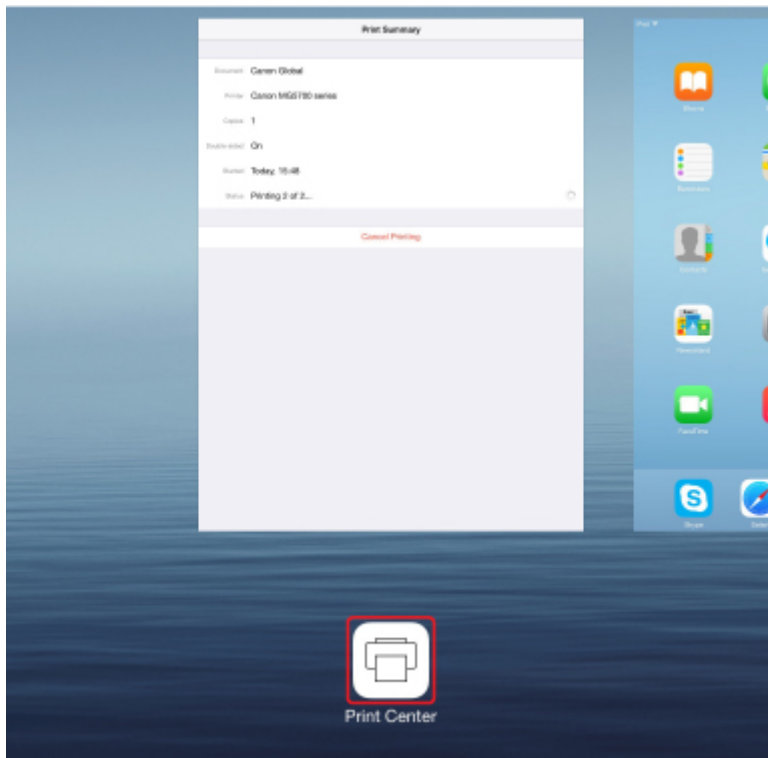

## Deleting Print Job

To delete a print job with AirPrint, use one of the following two methods:

- From printer: Use **Stop** button to cancel the print job.
- From iOS device: Press the Home button on the iOS device twice to set the **Multitasking** mode and swipe to the right. Tap the **Print Center** icon to display a **Print Summary**. Tap the print job to be canceled and tap **Cancel Printing**.

## A készülék használata közvetlen kapcsolattal

A nyomtatóhoz az alábbi két módon csatlakoztathatók eszközök (például okostelefon vagy táblagép).

- Vezeték nélküli kapcsolat (eszközök csatlakoztatása vezeték nélküli útválasztón keresztül)
- Közvetlen vezeték nélküli kapcsolat (eszközök csatlakoztatása közvetlen kapcsolattal)

Ez a fejezet a közvetlen kapcsolatot ismerteti, amely lehetővé teszi, hogy az eszközöket közvetlenül a nyomtatóhoz csatlakoztatva nyomtasson vagy olvasson be.

A közvetlen kapcsolat használatához kövesse az alábbi eljárást.

1. [Engedélyezze a közvetlen kapcsolatot.](#)
2. [Csatlakoztasson eszközöket a nyomtatóhoz.](#)
3. [Hajtson végre nyomtatási vagy beolvasási műveletet.](#)

Ez a szakasz azt is ismerteti, hogyan lehet a közvetlen kapcsolatról a vezeték nélküli LAN módra áttérni.

- [A nyomtató beállításainak módosítása a vezeték nélküli LAN használatához](#)

### Fontos

- Ha a beállítások kezelőpanelen történő módosításához engedélyezve van a rendszergazdai jelszó, akkor bizonyos beállítások módosításához meg kell adni ezt a jelszót.
- A nyomtatóhoz egyszerre legfeljebb 5 eszköz csatlakoztatható.
- Tanulmányozza át a használatra vonatkozó korlátozásokat, és kapcsolja a nyomtatót közvetlen kapcsolat üzemmódba.

- Korlátozások

## A közvetlen csatlakoztatás előkészítése

A közvetlen kapcsolat előkészítéseként módosítsa az alábbi beállításokat.

- A nyomtató LAN-beállításai
  - [A nyomtató beállításainak megváltoztatása](#)
- A csatlakoztatandó eszköz beállításai
  - [Az eszköz beállításainak módosítása, és az eszköz csatlakoztatása a nyomtatóhoz](#)

## A nyomtató beállításainak megváltoztatása

1. [Ellenőrizze, hogy a nyomtató be van-e kapcsolva.](#)
2. Koppintson a KEZDŐLAP képernyő bal alsó részén található ikonra.

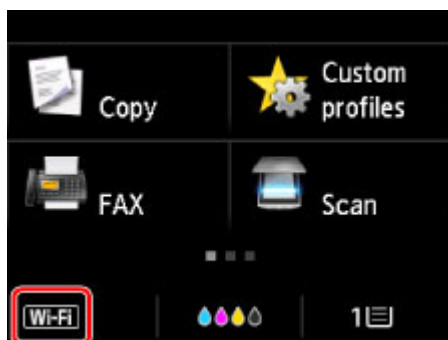

Például amikor engedélyezve van a vezeték nélküli LAN hálózati csatlakozás:

Megjelenik a **LAN változtatása (Change LAN)** képernyő.

## »» Megjegyzés

- A **LAN változtatása (Change LAN)** képernyőt az alábbi eljárással is megjelenítheti.

1. Pöccintse meg a KEZDŐLAP képernyőt, és koppintson a  **Beállítás (Setup)** elemre.

### ■ [A kezelőpanel használata](#)

2. Koppintson az  **Eszközbeállítások (Device settings)** elemre.
3. Érintse meg a **LAN-beállítások (LAN settings)** lehetőséget.
4. Koppintson a **LAN változtatása (Change LAN)** elemre.

3. Koppintson a **Közvetlen kapcsolat aktiv. (Activate direct connect.)** elemre.

4. Koppintson az **Igen (Yes)** elemre.

Megjelenik a közvetlen kapcsolat azonosítója (SSID).

Az eszköz a nyomtatót annak azonosítója (SSID) alapján ismeri fel.

## »» Megjegyzés

- Ha a **Részletek (Details)**, majd pedig az **Igen (Yes)** elemre koppint, akkor megjelennek a következő elemek.

- Biztonsági beállítás
- Jelszó
- A nyomtatónak a Wi-Fi Direct-kompatibilis eszközön megjelenő neve

Amikor egy eszköz a nyomtatóhoz csatlakozik, meg kell adni a jelszót. A használt eszköztől függően előfordulhat, hogy nem kell jelszót megadni.

Amikor Wi-Fi Direct-kompatibilis eszközt csatlakoztat a nyomtatóhoz, az eszközön válassza ki az érintőképernyőn megjelenő eszköznevet.

- Az azonosítónak (SSID) és a biztonsági beállításnak a meghatározása automatikusan történik. A módosításukat illetően lásd alább.

5. Koppintson az **OK** elemre.

Engedélyezve van a közvetlen kapcsolat, és az eszköz vezeték nélkül csatlakoztatható a nyomtatóhoz.

## Az eszköz beállításainak módosítása, és az eszköz csatlakoztatása a nyomtatóhoz

1. Kapcsolja be a vezeték nélküli kommunikációt az eszközön.

Kapcsolja be a „Wi-Fi”-t eszközének „Beállítás” menüjében.

A vezeték nélküli kommunikáció bekapcsolásának részleteit az eszköz használati útmutatójában találja.

2. Válassza az eszközön megjelenő lista „DIRECT-XXXX-MB5100series” (ahol „X” alfanumerikus karaktereket jelöl) elemét.

### »» Megjegyzés

- Ha a listán nem jelenik meg a „DIRECT-XXXX-MB5100series” elem, akkor nincs engedélyezve a közvetlen kapcsolat.

A közvetlen kapcsolat engedélyezéséről itt tájékozódhat: [A nyomtató beállításainak megváltoztatása](#).

3. Adja meg a jelszót.

Ezzel az eszköz csatlakozott a nyomtatóhoz.

### »» Megjegyzés

- Ellenőrizze a közvetlen kapcsolat jelszavát.

Az ellenőrzéshez használja az alábbi módszerek egyikét.

- Megjelenítés az érintőképernyőn.

■ [LAN-beállítások](#)

- A hálózati beállítások kinyomtatása.

■ [A hálózati beállítások kinyomtatása](#)

- A használt eszköztől függően előfordulhat, hogy meg kell adnia a jelszót, hogy az eszköz a nyomtatóhoz tudjon csatlakozni a vezeték nélküli LAN hálózaton keresztül. Adja meg a nyomtatón beállított jelszót.
- Ha egy olyan Wi-Fi Direct-kompatibilis eszköz csatlakozik a nyomtatóhoz, amely úgy van beállítva, hogy elsőbbséget adjon a Wi-Fi Direct kapcsolatnak, akkor a nyomtató egy megerősítő képernyőn megkérdezi Önt, hogy engedélyezi-e, hogy az eszköz a nyomtatóhoz csatlakozzon.

Ellenőrizze, hogy az érintőképernyőn megjelenő név azonos-e a vezeték nélküli kommunikációra képes eszközzel a nevével, és koppintson az **Igen (Yes)** elemre.

## Nyomtatás/beolvasás közvetlen kapcsolattal

Csatlakoztasson egy eszközt a nyomtatóhoz, és kezdjen nyomtatni/beolvasni.

### »» Megjegyzés

- Az eszközről vezeték nélküli LAN hálózaton keresztül végrehajtott nyomtatásról, illetve beolvasásról az eszköz vagy az alkalmazás használati útmutatójában olvashat.
- A Canon PRINT Inkjet/SELPHY használatával egyszerűen nyomtathat vagy beolvashat okostelefonról és táblagépről is. Töltse le az App Store, illetve a Google Play áruházból.

■ iOS esetén

■ Android esetén

## A nyomtató beállításainak módosítása a vezeték nélküli LAN használatához

A nyomtató beállításait az alábbi eljárást követve módosíthatja úgy, hogy a készülék a vezeték nélküli LAN módot használja.

1. Koppintson a KEZDŐLAP képernyő bal alsó részén található  ikonra.

Megjelenik a **LAN változtatása (Change LAN)** képernyő.

### »» Megjegyzés

- A **LAN változtatása (Change LAN)** képernyőt az alábbi eljárással is megjelenítheti.

1. Pöccintse meg a KEZDŐLAP képernyőt, és koppintson a  **Beállítás (Setup)** elemre.

■ [A kezelőpanel használata](#)

2. Koppintson az  **Eszközbeállítások (Device settings)** elemre.
3. Érintse meg a **LAN-beállítások (LAN settings)** lehetőséget.
4. Koppintson a **LAN változtatása (Change LAN)** elemre.

2. Koppintson a **WLAN aktiválása (Activate wireless LAN)** elemre.

Ha a nyomtatót nem vezeték nélküli helyi hálózatban használja, akkor a **Vez. LAN aktiválása (Activate wired LAN)** vagy a **LAN letiltása (Disable LAN)** elemet válassza ki.

## A közvetlen kapcsolat beállításának módosítása

A közvetlen kapcsolat beállításait az alábbi eljárással módosíthatja.

1. [Ellenőrizze, hogy a nyomtató be van-e kapcsolva.](#)

2. Pöccintse meg a KEZDŐLAP képernyőt, és koppintson a  **Beállítás (Setup)** elemre.

■ [A kezelőpanel használata](#)

3. Koppintson az  **Eszközbeállítások (Device settings)** elemre.

4. Érintse meg a **LAN-beállítások (LAN settings)** lehetőséget.

5. Koppintson az **Egyéb beállítások (Other settings)** lehetőségre.

6. Koppintson a **Közvetlen kapcsolat beállításai (Direct connection settings)** elemre.

7. Szükség szerint módosítsa a beállításokat.



- A közvetlen kapcsolat azonosítójának (SSID) és jelszavának frissítése

Az A-ra koppintva jelenítse meg a jóváhagyást kérő képernyőt. A közvetlen kapcsolat azonosítójának (SSID) és jelszavának frissítéséhez koppintson az **Igen (Yes)** elemre.

A biztonsági beállítás és a frissített jelszó ellenőrzéséhez koppintson a **Részletek (Details)** elemre, majd a megjelenő képernyő **Igen (Yes)** elemére.

- A nyomtató Wi-Fi Direct-kompatibilis eszközön megjelenő nevének módosítása

A B-re koppintva jelenítse meg a nyomtató Wi-Fi Direct-kompatibilis eszközön megjelenő nevét.

Módosítsa a nevet az alábbi eljárással.

1. Koppintson az érintőképernyőre.
  2. Adja meg az eszköz nevét (legfeljebb 32 karakter).
  3. Az **OK** gombra koppintva fejezze be az eszköznév beírását.
  4. Az **OK** gombra koppintva fejezze be az eszköznév megadását.
- A Wi-Fi Direct-kompatibilis eszköz és a nyomtató csatlakoztatásakor megjelenő jóváhagyó képernyő beállításának módosítása



A C-re koppintva jelenítse meg a jóváhagyást kérő képernyőt. Ha azt szeretné, hogy a nyomtató megjelenítse a képernyőt, amikor Wi-Fi Direct-kompatibilis eszköz csatlakozik a nyomtatóhoz, akkor koppintson az **Igen (Yes)** elemre.

### Fontos

- Az illetéktelen hozzáférés megelőzése érdekében javasoljuk, hogy ne változtassa meg az alapértelmezett beállítást.

A beállítások megadása után a nyomtató visszatér a **Közvetlen kapcsolat beállításai (Direct connection settings)** képernyőre.

8. Nyomja meg a **KEZDŐLAP (HOME)** gombot.

Megjelenik KEZDŐLAP képernyő.

### Megjegyzés

- Ha módosítja a nyomtató közvetlen kapcsolati beállításait, akkor módosítsa az eszköz vezeték nélküli útválasztójának beállításait is.

## Nyomtatás webszolgáltatás használatával

- [A PIXMA/MAXIFY Cloud Link használata](#)
- [Nyomtatás a Google Cloud Printtel](#)

## Using PIXMA/MAXIFY Cloud Link

By using PIXMA/MAXIFY Cloud Link, you can connect your printer to a cloud service, such as CANON IMAGE GATEWAY, Evernote, or Twitter, and use the following functions without using a computer:

- Print images from a photo-sharing service
- Print documents from a data management service
- Save scanned images to a data management service.
- Use Twitter to report the printer status, such as no paper or low ink levels.

In addition, you can use various functions by adding and registering apps that are linked with various cloud services.

■ [Using PIXMA/MAXIFY Cloud Link from Your Printer](#)

■ [Using PIXMA/MAXIFY Cloud Link from Your Smartphone, Tablet, or Computer](#)



### ▶▶▶ Important

- In certain countries, PIXMA/MAXIFY Cloud Link may not be available or the available apps may be different.
- Some apps require that you have an account before you use those apps. For such apps, please set up an account beforehand.
- To find out which models support PIXMA/MAXIFY Cloud Link check the Canon homepage.
- The screen display may change without prior notice.

## Printing with Google Cloud Print

The printer is compatible with Google Cloud Print™ (Google Cloud Print is a service provided by Google Inc.).

By using Google Cloud Print, you can print from anywhere with applications or services supporting Google Cloud Print.

### Sending Print Data and Printing via Internet



Once you register the printer to Google Cloud Print, you can print from applications or services supporting Google Cloud Print without internet connection.

### Sending Print Data and Printing without Going through Internet



### »» Important

- This function may not be available depending on the country or region you live in.
- To use Google Cloud Print, you need to get Google account and register the printer with Google Cloud Print in advance.

Additionally, LAN connection with the printer and internet connection are required to register the printer to Google Cloud Print. Internet connection fees apply.

1. [Getting Google Account](#)
2. [Registering Printer with Google Cloud Print](#)
3. [Printing from Computer or Smartphone with Google Cloud Print](#)

### »» Important

- When the printer owner changes, delete its registration from Google Cloud Print.

■ [Deleting Printer from Google Cloud Print](#)

LAN connection with the printer and internet connection are required to delete the printer from Google Cloud Print. Internet connection fees apply.

## Nyomtatás a kezelőpanel használatával

- **Fényképek nyomtatása**
- **USB flash meghajtóra mentett dokumentumok (PDF-fájl) nyomtatása**

## **Fényképek nyomtatása**

- **USB flash meghajtóra mentett fényképek nyomtatása**
- **Beállítások a kezelőpanel segítségével történő fotónyomtatáshoz**
- **Hasznos megjelenítési funkciók alkalmazása**

# USB flash meghajtóra mentett fényképek nyomtatása

Az USB flash meghajtóra mentett fényképet egyszerűen kinyomtathatja.

1. [Ellenőrizze, hogy a nyomtató be van-e kapcsolva.](#)
2. [Töltsön be fotópapírt.](#)
3. [Csatlakoztassa az USB flash meghajtót az USB flash meghajtó portjához.](#)

## Fontos

- Ha már korábban csatlakoztatta az USB flash meghajtót a fogadott faxok automatikus mentése céljából, akkor sem nyomtathatja ki a fényképeket, ha a fényképeket tartalmazó USB flash meghajtó van csatlakoztatva.

Ez esetben állítsa **KI (OFF)** értékre a **Faxbeállítások (FAX settings)** menü **Automatikus mentési beállítások (Auto save setting)** beállítását, távolítsa el azt az USB flash meghajtót, amelyre a faxokat menti, és csatlakoztassa a fényképeket tartalmazó USB flash meghajtót.

4. Pöccintse meg a KEZDŐLAP képernyőt, és koppintson a  **Tárolóesz. elérése (Access medium)** elemre.

■ [A kezelőpanel használata](#)

Megjelenik a fénykép-kiválasztási képernyő.

## Megjegyzés

- Ha megjelenik a művelet korlátozásáról tájékoztató üzenet, kérdezze meg a használt nyomtató rendszergazdáját.
- Ha fényképek és PDF-fájlok is vannak az USB flash meghajtón, megjelenik egy képernyő, ahol ki kell választania a kinyomtatni kívánt fájlt. Koppintson a **Fényképek nyomtatása (Print photos)** elemre a megjelenő képernyőn.
- Ha az USB flash meghajtón nincsenek kinyomtatható fényképadatok, az érintőképernyőn megjelenik a **Támogatott típusú adatok nincsenek mentve. (Data of supported types are not saved.)** üzenet.
- Ha az USB flash meghajtón 2000-nél több fénykép található, a fényképek automatikusan 2000 db-ot tartalmazó csoportokra lesznek osztva fordított időrendben (a módosítás dátuma szerint). Olvassa el az érintőképernyőn megjelenő hibüzenetet, és koppintson az **OK** gombra.

5. Adja meg a kívánt beállításokat.

- A nyomtatni kívánt fénykép kiválasztásához:

Pöccintsen vízszintesen a fénykép kiválasztásához.

A fényképet az „A” elemre történő koppintással is kiválaszthatja.



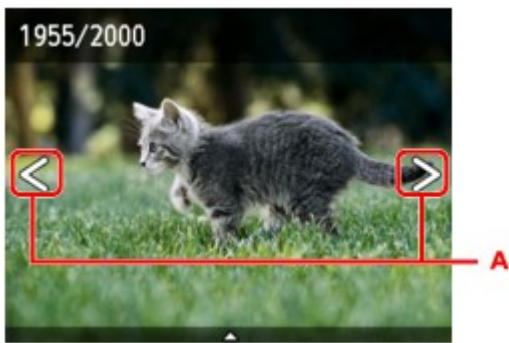

A megjelenített fényképet kinyomtathatja, ha megnyomja a **Színes (Color)** gombot.

- A megjelenítési mód, a példányszám vagy a nyomtatási beállítások megváltoztatásához: Koppintson körülbelül a megjelenített fénykép közepére a menük megjelenítéséhez.

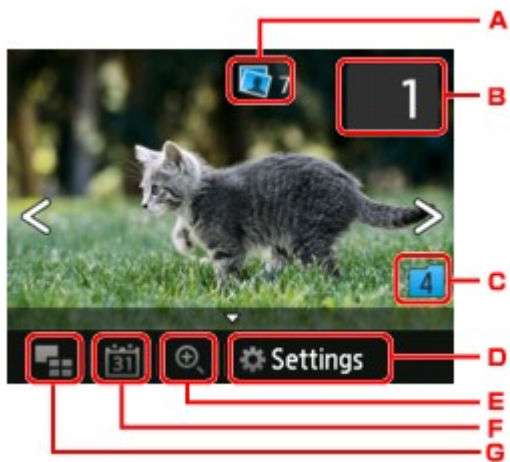

#### A. Teljes példányszám

Megjelenik a teljes példányszám.

Koppintáskor megjelenik az **Ellenőrizze a telj. péld.számot (Check total no. of copies)** képernyő, amelyen ellenőrizheti az egyes fényképek példányszámát. Az **Ellenőrizze a telj. péld.számot (Check total no. of copies)** képernyőn módosíthatja az egyes fényképek példányszámát.

#### B. Példányszám

Koppintson a példányszám megadásához.

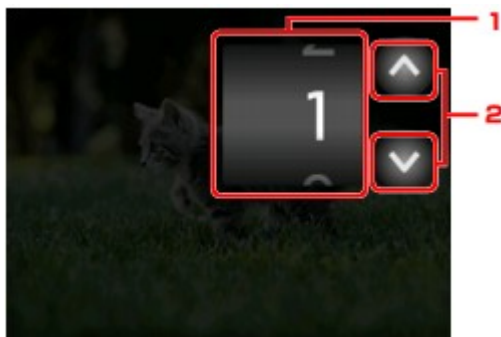

1. Pöccintsen függőlegesen a példányszám megadásához.

Koppintson a fénykép-kiválasztási képernyő megjelenítéséhez.

2. Koppintson a példányszám megadásához.

Érintse meg hosszabban a példányszám 10-es léptetéséhez.

## »» Megjegyzés

- Az egyes fényképekhez megadhatja a nyomtatási példányszámot. Jelenítse meg a nyomtatni kívánt fényképet, és állítsa be a példányszámot, miközben a kívánt fénykép látható.

### C. Csoport váltása

Koppintson a fényképcsoport váltásához.

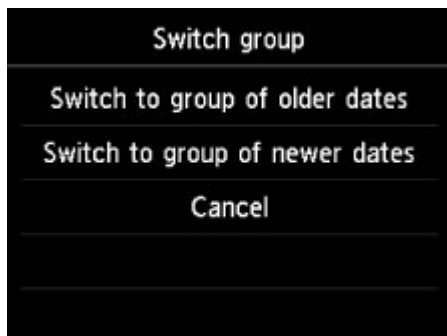

További tudnivalók:

- [Hasznos megjelenítési funkciók alkalmazása](#)

### D. Beállítások (Settings)

Koppintson a **Beállítások (Settings)** képernyő megjelenítéséhez.

Módosíthatja a papírméret, a hordozótípus, a nyomtatási minőség stb. beállításait.

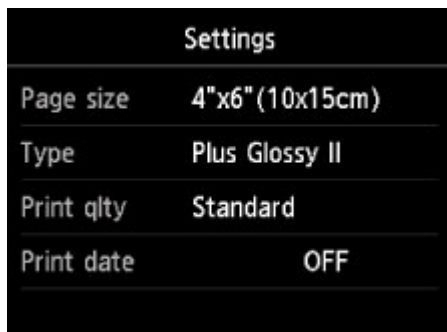

További tudnivalók a megadható beállításokról:

- [Beállítások a kezelőpanel segítségével történő fotónyomtatáshoz](#)

### E. Nagyítás

Koppintson a fénykép kinagyításához.

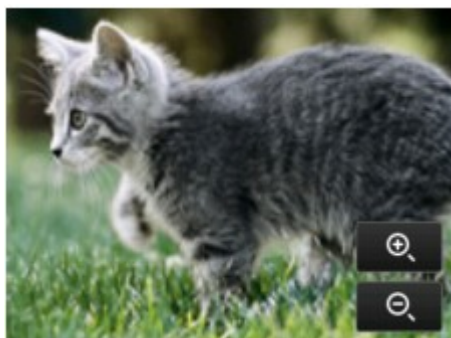

További tudnivalók:

■ [Hasznos megjelenítési funkciók alkalmazása](#)

#### F. Dátumok

Koppintson a fényképek kiválasztásához a dátumot (az adatok utolsó módosításának dátumát) megadva.



További tudnivalók:

■ [Hasznos megjelenítési funkciók alkalmazása](#)

#### G. Többszörös megjelenítés

Koppintson több fénykép egyidejű megjelenítéséhez.



További tudnivalók a megjelenítési módról:

■ [Hasznos megjelenítési funkciók alkalmazása](#)

### 6. Nyomja meg a **Színes (Color)** gombot.

A nyomtató elkezd a nyomtatást.

#### »»» Megjegyzés

- Ha meg szeretné szakítani a nyomtatást, nyomja meg a **Stop** gombot.
- A nyomtatási feladat feldolgozása közben is hozzáadhat nyomtatási feladatot (fenntartott másolás).

■ [A nyomtatási feladat bővítése](#)

### **A nyomtatási feladat bővítése**

A fényképek nyomtatása közben is hozzáadhat nyomtatási feladatot (fenntartott másolás).

Nyomtatási feladat hozzáadásához kövesse az alábbi eljárást.

1. Nyomtatás közben a következő fénykép kiválasztásához pöccintse meg a képet.

### »» Megjegyzés

- A nyomtató már akkor elkezd a fenntartott fényképek nyomtatását, amikor fényképet választ.
- A nyomtatási feladatok közé felvett fényképen megjelenik a  (fenntartott fénykép) ikon.

2. Az egyes fényképekhez megadja a nyomtatási példányszámot.

### »» Megjegyzés

- Nyomtatási feladat feldolgozása közben nem módosíthatja a **Méret (Page size)** és a **Típus (Type)** beállítást a nyomtatás megerősítését kérő képernyőn. A beállítás ugyanaz lesz, mint a nyomtatási feladatba felvett fénykép esetében.

3. Nyomja meg a **Színes (Color)** gombot.

A fenntartott fénykép a mellé a fénykép mellé kerül, amelynek a nyomtatása már megkezdődött.

Ha további fényképeket szeretne kinyomtatni, hajtson végre újból a műveletet az 1. lépéstől.

### »» Megjegyzés

- A nyomtatási feladat feldolgozása közben nem jelenítheti meg a KEZDŐLAP képernyőt, nem választhat másik nyomtatási menüt, illetve nem nyomtathat a számítógépről vagy más eszközökről.
- A nyomtatási feladat feldolgozása közben más csoportban található fénykép nem választható ki.
- Ha megnyomja a **Stop** gombot a nyomtatási feladat feldolgozása közben, megjelenik a fenntartás megszakítási módjának kiválasztására szolgáló képernyő. Az összes fénykép nyomtatásának megszakításához koppintson az **Összes lefoglalás törlése (Cancel all reservations)** elemre. Az utolsó nyomtatási feladat megszakításához koppintson az **Utolsó lefoglalás törlése (Cancel the last reservation)** elemre.
- Ha sok nyomtatási feladat van, megjelenhet az érintőképernyőn a **Nem lehet lefoglalni több nyomtatási feladatot. Várjon egy ideig, majd végezze el ismét a műveletet. (Cannot reserve more print jobs. Please wait a while and redo the operation.)** üzenet. Ilyenkor várjon egy kicsit, majd próbálja meg újra bővíteni a nyomtatási feladatot.



## Beállítások a kezelőpanel segítségével történő fotónyomtatáshoz

Az USB flash meghajtóra mentett fényképek nyomtatásához megadhatja a papírméretet, a hordozótípust, a fényképjavítást stb.



Koppintson a beállítható elemre a beállítások megjelenítéséhez. Koppintson a beállítás megadásához.

### »»» Megjegyzés

- Bizonyos beállítások nem adhatók meg más beállítások vagy a nyomtatási menü bizonyos beállításával egyszerre. Ha olyan beállítást választ ki, amely az adott kombinációban nem megengedett, az érintőképernyőn megjelenik a  és a **Hibarészl. (Error details)** üzenet. Ilyenkor az érintőképernyő bal felső sarkában levő  elemre koppintva nyugtázza az üzenetet, és módosítsa a beállítást.
- A lapméret, a hordozótípus stb. beállításai másik nyomtatási menü kiválasztása, illetve a nyomtató kikapcsolása után is megmaradnak.

#### 1. Méret (Page size)

Válassza ki a betöltött papír lapméretét.

### »»» Megjegyzés

- Csak a kezelőpanelről kiválasztható papírméretek jelennek meg.

#### 2. Típus (Type) (Hordozótípus)

Válassza ki a betöltött papír hordozótípusát.

### »»» Megjegyzés

- Csak a kezelőpanelről kiválasztható hordozótípusok jelennek meg.

#### 3. Ny.minő. (Print qlty) (Nyomtatási minőség)

A fényképnek megfelelően válassza ki a nyomtatási minőséget.

#### 4. Dátum nyomtatása (Print date)

Be-/kikapcsolja a rögzítési dátum fényképre nyomtatását.

### »»» Megjegyzés

- A felvét elkészítés dátumának nyomtatása a **Beállítás (Setup) > Eszközbeállítások (Device settings) > Eszköz felhasználói beállításai (Device user settings) > Dátum megjelenítési formátuma (Date display format)** pontban megadottak szerint történik.



## Hasznos megjelenítési funkciók alkalmazása

Megjeleníthet több fényképet egyszerre, megadhatja a kiválasztott fényképek dátumát (az adatok utolsó módosításának dátumát), és válthat a fényképcsoportok között.

- [Több fénykép megjelenítése fénykép választásához](#)
- [Dátum megadása a fényképek kiválasztásához](#)
- [Fénykép kinagyítása](#)
- [Fényképcsoport váltása](#)

### Több fénykép megjelenítése fénykép választásához

Ha a fényképválasztási képernyőn a  elemre koppint, megjelenik a következő képernyő.



- Koppintson a nyomtatni kívánt fényképre, az érintőképernyő visszatér egy fényképes megjelenítésre.
- Koppintson a megadott dátumú fénykép megjelenítéséhez.
  - [Dátum megadása a fényképek kiválasztásához](#)
- Koppintson a megjelenített fényképek számának növeléséhez. (54 fénykép megjelenítése)
- Húzza a megjelenített fényképek számának módosításához: 6, 15 vagy 54 fénykép.
- Koppintson a megjelenített fényképek számának csökkentéséhez. (6 fénykép megjelenítése)

### Dátum megadása a fényképek kiválasztásához

Ha a fényképválasztási képernyőn a  elemre koppint, megjelenik a következő képernyő.



- Koppintson a dátum kiválasztásához (az adatok utolsó módosításának dátuma).

B. Koppintson a dátumra a megjelenítéshez.

Megjelennek a megadott napon készített fényképek.

## »» Megjegyzés

- A dátum megjelenítése a **Beállítás (Setup) > Eszközbeállítások (Device settings) > Eszköz felhasználói beállításai (Device user settings) > Dátum megjelenítési formátuma (Date display format)** pontban megadottak szerint történik.

■ [Eszköz felhasználói beállításai](#)

## Fénykép kinagyítása

Ha a fényképválasztási képernyőn a  elemre kattint, megjelenik a következő képernyő.

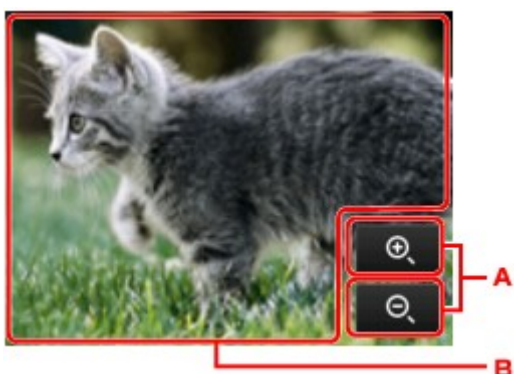

A. Koppintson a kijelzési nagyítás váltásához.

B. Húzással áthelyezi a megjelenített területet.

## Fényképcsoport váltása

### »» Megjegyzés

- Ha az USB flash meghajtón 2000-nél több fénykép található, a fényképek automatikusan 2000 db-ot tartalmazó csoportokra lesznek osztva fordított időrendben (a módosítás dátuma szerint).

Ha a fényképválasztási képernyőn a  elemre kattint, megjelenik a következő képernyő.

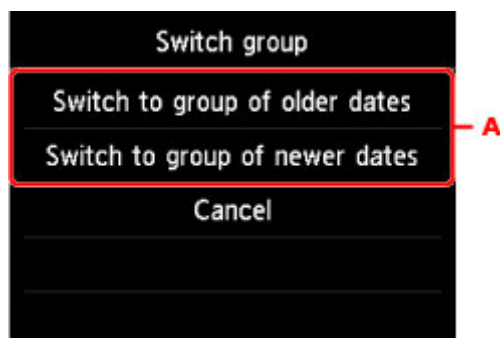

A. Koppintson a fényképcsoport váltásához.



## USB flash meghajtóra mentett dokumentumok (PDF-fájl) nyomtatása

A nyomtató kezelőpaneljének segítségével a következő PDF-fájlok (kiterjesztés: .pdf) nyomtathatók ki.

- Olyan PDF-fájlok, amelyeket a nyomtató kezelőpaneljének használatával olvasott be, és amelyeket USB flash meghajtóra mentett

- [Beolvasott adatok mentése USB flash meghajtóra](#)

- Faxfogadáskor USB flash meghajtóra mentett PDF-fájlok

- [A nyomtató memóriájában tárolt dokumentumok mentése USB flash meghajtóra](#)

- [A fogadott faxok automatikus mentése USB flash meghajtóra](#)

- A Canon IJ Scan Utility segítségével létrehozott PDF-fájlok

Windows esetén:

- [Dokumentumok szkennelése](#)

Mac OS esetén:

- Dokumentumok szkennelése

- A nyomtatóról ki nem nyomtatható PDF-fájlokra vonatkozóan itt találhat további tájékoztatást:

- [Ki nem nyomtatható PDF-fájlok](#)

Egy PDF-fájl kinyomtatásához kövesse az alábbi eljárást.

1. [Ellenőrizze, hogy a nyomtató be van-e kapcsolva.](#)
2. [Töltsön be A4, Letter vagy Legal méretű normál papírt.](#)
3. [Csatlakoztassa az USB flash meghajtót az USB flash meghajtó portjához.](#)

### Fontos

- Ha már korábban csatlakoztatta az USB flash meghajtót a fogadott faxok automatikus mentése céljából, akkor sem nyomtathatja ki a dokumentumokat, ha a dokumentumokat tartalmazó USB flash meghajtó van csatlakoztatva.

Ez esetben állítsa **KI (OFF)** értékre a **Faxbeállítások (FAX settings)** menü **Automatikus mentési beállítások (Auto save setting)** beállítását, távolítsa el azt az USB flash meghajtót, amelyre a faxokat menti, és csatlakoztassa a dokumentumokat tartalmazó USB flash meghajtót.

4. Pöccintse meg a KEZDŐLAP képernyőt, és koppintson a  **Tárolóesz. elérése (Access medium)** elemre.

- [A kezelőpanel használata](#)

Megjelenik a dokumentumok listája.

## »» Megjegyzés



- Ha megjelenik a művelet korlátozásáról tájékoztató üzenet, kérdezze meg a használt nyomtató rendszergazdáját.
- Ha fényképek és PDF-fájlok is vannak az USB flash meghajtón, megjelenik egy képernyő, ahol ki kell választania a kinyomtatni kívánt fájlt. Koppintson a **Dokumentumok nyomtat. (Print documents)** elemre a megjelenő képernyőn.
- Ha az USB meghajtón nincsenek kinyomtatható dokumentumok (PDF-fájlok), akkor az érintőképernyőn megjelenik a **Támogatott típusú adatok nincsenek mentve. (Data of supported types are not saved.)** üzenet.

### 5. Válassza ki a nyomtatni kívánt dokumentumot.

Fájlnév lista

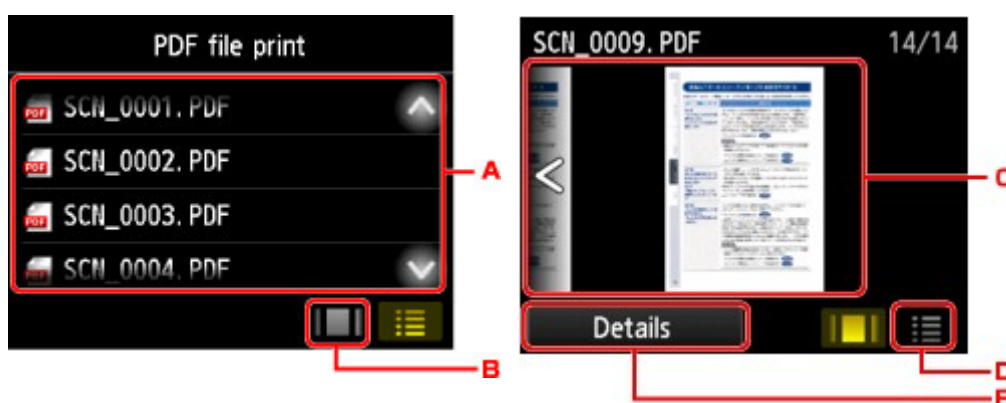
Előnézeti kép



- A. Pöccintsen függőlegesen vagy koppintson a   elemre a dokumentumok nevének megjelenítéséhez, és koppintson egy dokumentumra a nyomtatáshoz.
- B. Koppintson az előnézeti képre való váltáshoz.
- C. Pöccintsen a dokumentumok előnézetének megjelenítéséhez, és koppintson egy dokumentumra a nyomtatáshoz.
- D. Koppintson a fájlnévlistára való váltáshoz.
- E. Koppintson a **Részletek (Details)** képernyő megjelenítéséhez.

## »» Megjegyzés

- A fájlnevek esetleg nem megfelelően jelennek meg a dokumentumok listáján, ha a fájlnev hosszú vagy nem kompatibilis karaktereket is tartalmaz.
- Az előnézeti képernyőn az egyes PDF-fájlok első oldala látható az érintőképernyőn. Ha a dokumentum fekvő tájolású, akkor 90 fokkal elforgatva látható.
- Egyes PDF-fájloknál az előnézeti kép megjelenítése hosszabb ideig tart vagy csak részleges.
- A PDF-fájlok neve akkor is megjelenik, ha a PDF-fájl nem nyomtatható ki a nyomtató kezelőpaneljéről. A PDF-fájlok nem nyomtathatók ki, ha a következő feltételek egyike is teljesül.
  - A PDF-fájlok mentése nem a Canon IJ Scan Utility (a nyomtatóval kompatibilis szoftver) programmal történt
  - A PDF-fájlokhoz nem érhető el az előnézeti képernyő („?” karakter látható az előnézeti képernyőn.)

- Érdemes megjelenítenie a **Részletek (Details)** képernyőt, és ellenőriznie, hogy a PDF-fájl nyomtatható-e. A PDF-fájl nem nyomtatható ki, ha a következő feltételek egyike is teljesül.
  - A **Részletek (Details)** képernyő nem jeleníthető meg.
  - A **Létrehozás eszköze (Created with)** mező értéke nem a nyomtató neve vagy nem **IJ Scan Utility**.
- A nem a Canon IJ Scan Utility (a nyomtatóval kompatibilis szoftver) programmal létrehozott PDF-fájlok még akkor sem nyomtathatók ki, ha mentésük a Canon IJ Scan Utility programmal történt.

## 6. Adja meg a kívánt beállításokat.



### 1. Pldány (Copies)

Adja meg a példányszámot.

### 2. Méret (Page size)

Válassza ki a papírméretet a betöltött papírnak megfelelően.

### »» Megjegyzés

- Csak a kezelőpanelről kiválasztható papírméretetek jelennek meg.

### 3. Típus (Type) (Hordozótípus)

A papírtípus beállítása **Normál papír (Plain paper)**.

### 4. Ny.minő. (Print qlty) (Nyomtatási minőség)

Válassza ki a nyomtatás minőségét.

### 5. Kétoldal. ny. beáll. (2-sidedPrintSetting)

A két- és az egyoldalas nyomtatás között választ.

Ha a **Speciális (Advanced)** elemre akkor koppint, amikor a **Kétoldal. (2-sided)** meg van adva, akkor megadhatja a dokumentum tájolását és kötési oldalát.

### »» Megjegyzés

- Ha a **Részletek (Details)** képernyő **Létrehozás eszköze (Created with)** mezőjében a nyomtató neve vagy az **IJ Scan Utility** szerepel, akkor a **Kétoldal. (2-sided)** beállítás választásával két eredeti dokumentumoldalt nyomtathat egy papírlap két oldalára.

## 7. Színes nyomtatáshoz a **Színes (Color)** gombot, fekete-fehér nyomtatáshoz a **Fekete (Black)** gombot nyomja meg.

A nyomtató elkezd a nyomtatást.

## »» Megjegyzés

- Egyszerre legfeljebb 250 oldal nyomtatható. Ha egy PDF-fájl több mint 250 oldalát próbálja kinyomtatni, akkor **A megadott PDF-fájl túl sok oldalból áll. A készülék nem fogja kinyomtatni a nyomtatható oldalakon túli oldalakat. Folytatja? (The specified PDF file contains too many pages. The pages exceeding the number of printable pages will not be printed. Continue?)** üzenet jelenik meg az érintőképernyőn. A nyomtatás indításához koppintson az **Igen (Yes)** elemre. Ha egy PDF-fájl több mint 250 oldalát szeretné kinyomtatni, ezt számítógépről teheti meg.
- A PDF-fájl méretétől függően 90 fokkal elforgatva kerülhet nyomtatásra.
- Ha a dokumentum mérete nagyobb a nyomtatón megadott papírméretnél, akkor a nyomtatás csökkentett méretben történik. Ebben az esetben előfordulhat, hogy a dokumentum vékony vonalai nem lesznek kinyomtatva, vagy a képek nem a megfelelő helyre kerülnek.
- Egyes PDF-fájlok esetében nyomtatás előtt vagy közben hibaüzenet jelenhet meg.

A részleteket lásd itt: [Üzenet jelenik meg](#).

## Ki nem nyomtatható PDF-fájlok

A következő PDF-fájlok akkor sem nyomtathatók ki, ha a PDF-fájlok neve megjelenik a listán.

- Olyan fájlok, amelyeket a nyomtató kezelőpaneljének használatával olvasott be, és amelyeket a **Formát. (Format)** beállítás **PDF** és **Tömörített PDF (Compact PDF)** értéktől eltérő értékének megadásával mentett USB flash meghajtóra
- A Canon IJ Scan Utility programmal készített fájlok, amennyiben teljesül az alábbi feltételek valamelyike
  - Titkosított adatok
  - 2 GB-nál több adat
  - 9601 képpontnál nagyobb vízszintes és függőleges felbontással letapogatott képet tartalmazó adatok

## Papírbeállítások

Ha bejegyzi a kazettába betöltött papír papírméretét és hordozótípusát, akkor elkerülheti, hogy a nyomtató rosszul nyomtasson, ha a betöltött papír papírmérete vagy médiatípusa eltér a nyomtatási beállításokban megadottaktól, mert a nyomtatás megkezdése előtt meg fog jelenni egy üzenet.

### »»» Megjegyzés

- Mások az alapértelmezett megjelenítési beállítások akkor, amikor a nyomtató kezelőpaneljéről nyomtat vagy másol, illetve akkor, amikor a nyomtatóillesztőt használva nyomtat.

■ [A nem megfelelő papírra történő nyomtatást megakadályozó üzenet megjelenítésének alapértelmezett beállítása](#)

- Amikor papírt tartalmazó kazettát tesz be:



Megjelenik a kazettában lévő papír adatainak bejegyzésére szolgáló képernyő.

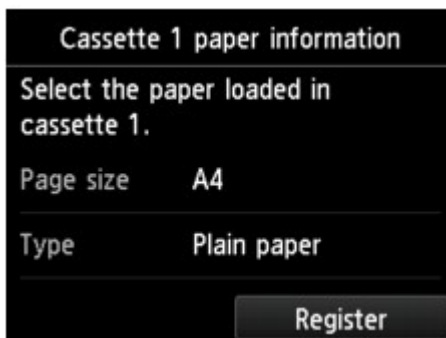

Adja meg a papírméretet és a hordozótípust a betöltött papírnak megfelelően.

### »»» Fontos

- Másoláshoz adja meg a másolásra vonatkozó papírbeállításokat a kazettában lévő papír adatainak megfelelően.
- A nyomtatóillesztőben, illetve az érintőképernyőn megadható papírbeállítások megfelelő kombinációról a következő részekben tájékozódhat:

- Windows esetén:

■ [Papírbeállítások a nyomtatóillesztőben és a nyomtatón \(hordozótípus\)](#)  
■ [Papírbeállítások a nyomtatóillesztőben és a nyomtatón \(papírméret\)](#)

- Mac OS esetén:

- Papírbeállítások a nyomtatóillesztőben és a nyomtatón (hordozótípus)
- Papírbeállítások a nyomtatóillesztőben és a nyomtatón (papírméret)

### »» Megjegyzés

- A kazettában lévő papír bejegyzett adataitól függően megjelenik egy olyan képernyő, amely megkérdezi, hogy alkalmazni szeretné-e a bejegyzett adatokat a másolási papírbeállításokra. Ha az **Igen (Yes)** lehetőségre kattint, akkor ezek az adatok lesznek a másolási papírbeállítások.

- **Ha a nyomtatás vagy másolás papírbeállításai eltérnek a kazettában lévő papír nyomtatón megadott adataitól:**

Példa:

- Papírbeállítás nyomtatáshoz vagy másoláshoz: A5
- A kazetta nyomtatóban regisztrált papíradatai: A4

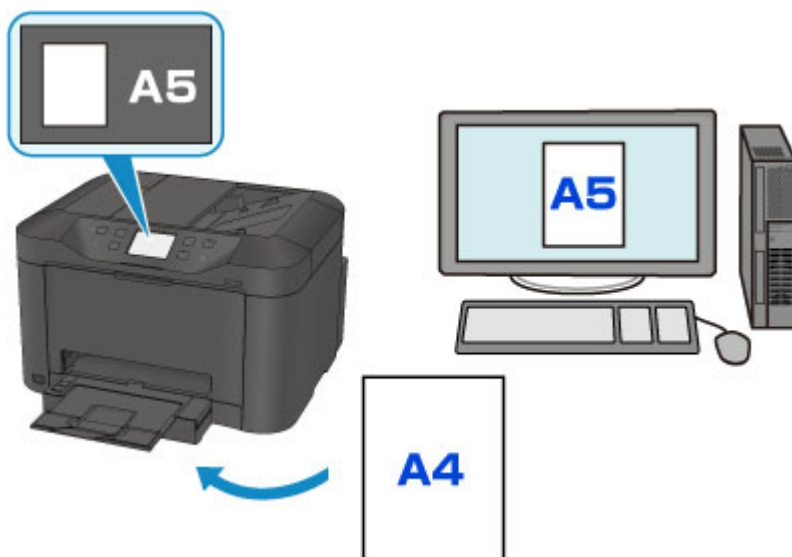

A nyomtatás, illetve a másolás megkezdésekor megjelenik egy üzenet.

Ha az érintőképernyőn az **OK** gombra kattint, az üzenet alatt megjelenik a nyomtatáshoz vagy másoláshoz megadott papírbeállítás.

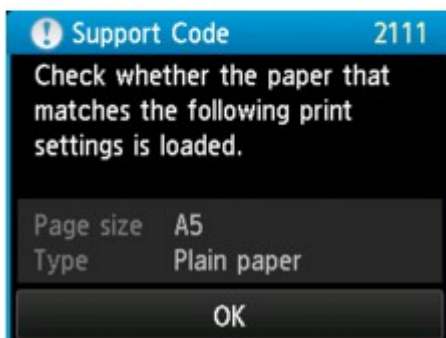
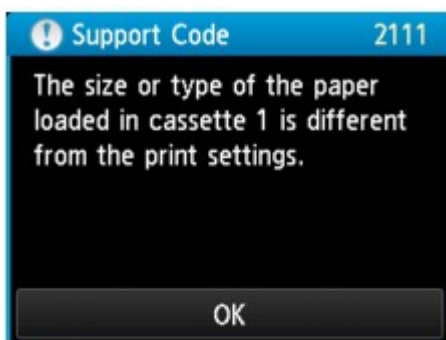

Olvassa el az üzenetet, és koppintson az **OK** gombra. Amikor megjelenik a művelet kiválasztására szolgáló képernyő, válassza ki az egyik alábbi műveletet.

### »» Megjegyzés

- A beállítástól függően előfordulhat, hogy az alábbi választási lehetőségek nem jelennek meg.

#### **Nyomtasson a betöltött papírra. (Print with the loaded paper.)**

Akkor válassza ezt a lehetőséget, ha a kazettába betöltött papírra szeretne nyomtatni a papírbeállítások módosítása nélkül.

Ha például a nyomtatáshoz vagy a másoláshoz az A5 papírbeállítás van megadva, a kazettában lévő papírra vonatkozólag pedig a nyomtatón az A4 beállítás, akkor a nyomtató az A5 beállítással kezd el nyomtatni, illetve másolni a kazettába helyezett papírra.

#### **Papír lecserélése és nyomtatás (Replace the paper and print)**

Akkor válassza ezt a lehetőséget, ha a kazettában lévő papír kicserélése után szeretne nyomtatni.

Ha például a nyomtatáshoz vagy másoláshoz az A5 papírbeállítás van megadva, a kazettában lévő papírra vonatkozólag pedig a nyomtatón az A4 beállítás, akkor A5 méretű papírt kell a kazettába helyeznie, mielőtt elkezdi a nyomtatást vagy másolást.

Miután kicserélte a papírt és behelyezte a kazettát, megjelenik a kazettában lévő papír adatainak megadására szolgáló képernyő. Adja meg a kazetta papíradatait a kazettába helyezett papírnak megfelelően.

### »» Megjegyzés

- Ha nem tudja, milyen papíradatokat regisztráljon a nyomtatón, akkor nyomja meg a **Vissza (Back)** gombot, amikor megjelenik a művelet kiválasztására szolgáló képernyő. Amikor az előző képernyő látható, ellenőrizze a papírméretet és a hordozótípust, és jegyezze be ezeket a nyomtatón.
- A nyomtatóillesztőben, illetve az érintőképernyőn megadható papírbeállítások megfelelő kombinációiról a következő részekben tájékozódhat:

- Windows esetén:
  - [Papírbeállítások a nyomtatóillesztőben és a nyomtatón \(hordozótípus\)](#)
  - [Papírbeállítások a nyomtatóillesztőben és a nyomtatón \(papírméret\)](#)
- Mac OS esetén:
  - Papírbeállítások a nyomtatóillesztőben és a nyomtatón (hordozótípus)
  - Papírbeállítások a nyomtatóillesztőben és a nyomtatón (papírméret)

### **Mégse (Cancel)**

Megszakítja a nyomtatást.

Akkor válassza ezt a lehetőséget, ha módosítani szeretné a nyomtatáshoz vagy a másoláshoz megadott papírbeállításokat. Módosítsa a papírbeállításokat, és kezdje újra a nyomtatást.

## **A nem megfelelő papírra történő nyomtatást megakadályozó üzenet megjelenítésének alapértelmezett beállítása**

### • **Amikor a nyomtató kezelőpaneljének használatával nyomtat:**

Alapértelmezés szerint engedélyezve van a nem megfelelő papírra történő nyomtatást megakadályozó üzenet.

A megjelenítési beállítás módosítása a nyomtató kezelőpaneljének segítségével történő másolás vagy nyomtatás esetén:

- [Kazettabeállítások](#)

### • **Amikor a nyomtatóillesztő segítségével nyomtat:**

Alapértelmezés szerint le van tiltva a nem megfelelő papírra történő nyomtatást megakadályozó üzenet.

A megjelenítési beállítás módosítása a nyomtatóillesztő használatával történő nyomtatás esetén:

- Windows esetén:
  - [A Nyomtató működési módjának megváltoztatása](#)
- Mac OS esetén:
  - A Nyomtató működési módjának megváltoztatása

## **Fontos**

- Amikor le van tiltva a nem megfelelő papírra történő nyomtatást megakadályozó üzenet:

A nyomtató akkor is elkezd a nyomtatást, illetve a másolást, ha a művelet papírbeállításai eltérnek a kazettában lévő papír nyomtatóba bejegyzett adataitól.



## Másolás



Másolatok készítése **Alapok**



Másolatok kicsinyítése vagy nagyítása



Kétoldalas másolás



A Különleges másolat menü

## Másolatok készítése

Ez a szakasz azt mutatja be, hogy hogyan lehet másolni a **Másolás (Copy)** funkcióval.

1. [Ellenőrizze, hogy a nyomtató be van-e kapcsolva.](#)
2. [Tegyen papírt a készülékbe.](#)

3. Pöccintse meg a KEZDŐLAP képernyőt, és koppintson a  **Másolás (Copy)** elemre.

### ■ [A kezelőpanel használata](#)

Megjelenik a másolás készletléti képernyője.

4. [Helyezze az eredeti dokumentumot az üveglapra vagy az ADF-be.](#)
5. Adja meg a kívánt beállításokat.



- A. Megjelenik a másolási elrendezés.  
Módosítsa az elrendezést (egyoldalas/kétoldalas).
- B. Koppintson a példányszám megadásához.



1. A számokra koppintva adja meg a példányszámot.
  2. Koppintson a példányszám megerősítéséhez.
- C. Koppintva a jelenlegi nyomtatási beállításokat egyéni beállításokként jegyezheti be.

■ [A kedvenc beállítások regisztrálása \(Egyéni profilok\)](#)

D. Koppintson a nyomtatási beállítási elemek megjelenítéséhez.

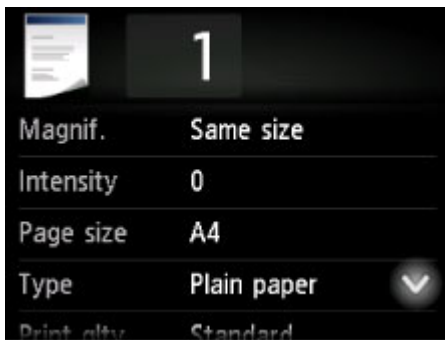

További tudnivalók a megadható beállításokról:

■ [Értékek beállítása másoláshoz](#)

E. Koppintson, hogy az előnézeti képen ellenőrizhesse a beállított nyomtatási területet.

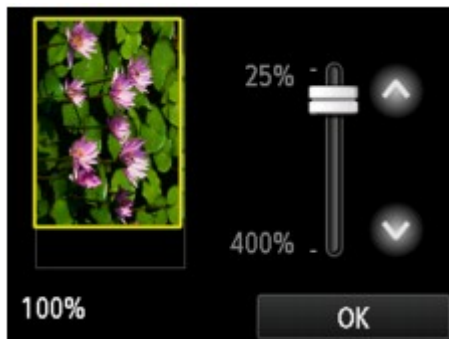

További tudnivalók:

■ [Az előnézeti képernyő megjelenítése](#)

F. Koppintson a lapméret megadásához.

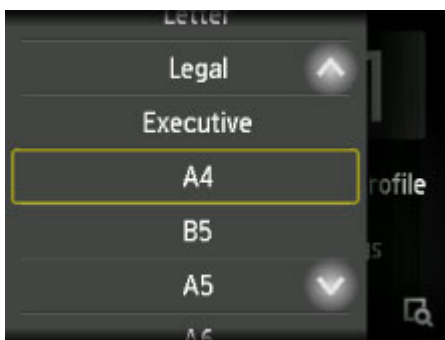

6. Színes másoláshoz a **Színes (Color)** gombot, fekete-fehér másoláshoz a **Fekete (Black)** gombot nyomja meg.

A nyomtató elkezd a másolást.

Miután befejeződött a másolás, távolítsa el az eredeti dokumentumot az üveglapról vagy a papírkimeneti nyílásból.

## Fontos

- Ha az üveglapra helyezi az eredetit, ne nyissa fel a dokumentumfedelelet, és ne távolítsa el az eredetit, amíg a **Dokumentum beolvasása... (Scanning document...)** felirat látható az érintőképernyőn.
- Ha az ADF-be helyezi az eredetit, ne mozdítsa el, amíg a másolás be nem fejeződik.

## Megjegyzés

- Ha meg szeretné szakítani a másolást, nyomja meg a **Stop** gombot.
- Ha az üveglapra helyezi az eredetit, hozzáadhatja a másolási feladatot nyomtatás közben.
  - [A másolási feladat hozzáadása \(fenntartott másolás\)](#)
- Ha megjelenik a művelet korlátozásáról tájékoztató üzenet, kérdezze meg a használt nyomtató rendszergazdáját.

## A másolási feladat hozzáadása (fenntartott másolás)

Ha az üveglapra helyezi az eredetit, hozzáadhatja a másolási feladatot nyomtatás közben (fenntartott másolás).

Ha hozzáadhatja a másolási feladatot, megjelenik az alábbi képernyő.



Helyezze az eredeti dokumentumot az üveglapra, majd nyomja meg újból az előzőleg használt gombot (a **Színes (Color)** vagy a **Fekete (Black)** gombot).

## Fontos

- Amikor az üveglapra helyezi az eredeti dokumentumot, óvatosan mozgassa a dokumentumfedelelet.



## Megjegyzés

- Ha a **Ny.minő. (Print qlty)** (nyomtatási minőség) beállításnál a **Magas (High)** érték van kiválasztva, vagy az ADF-be helyezi az eredetit, akkor nem adhatja hozzá a másolási feladatot.
- Ha hozzáadja a másolási feladatot, akkor a példányszám és más beállítások, például a papírméret és a hordozótípus nem módosítható.
- Ha megnyomja a **Stop** gombot, miközben fenntartott másolás van folyamatban, megjelenik a másolás megszakítási módjának kiválasztására szolgáló képernyő. Az összes beolvasott adat másolásának megszakításához koppintson az **Összes lefoglalás törlése (Cancel all reservations)** elemre. Az utolsó másolási feladat megszakításához koppintson az **Utolsó lefoglalás törlése (Cancel the last reservation)** elemre.
- Ha a másolási feladat hozzáadásakor a dokumentum túl sok oldalból áll, megjelenhet a **Nem lehet hozzáadni több másolási feladatot. Várjon egy ideig, majd hajtsa végre újra a műveletet.**

**(Cannot add more copy jobs. Please wait a while and redo the operation.)** üzenet az érintőképernyőn. Koppintson az **OK** gombra, várjon egy darabig, és újból próbálja meg másolni.

- Ha beolvasás közben az érintőképernyőn megjelenik a **Nem sikerült lefoglalni a másolási feladatot. Kezdje előlről. (Failed to reserve the copy job. Start over from the beginning.)** üzenet, akkor koppintson az **OK** gombra, és a **Stop** gombot megnyomva szakítsa meg a másolást. Ezt követően végezze el azoknak a dokumentumoknak a másolását, amelyeknek a másolása nem fejeződött be.

## Az előnézeti képernyő megjelenítése

Ha a  megjelenik a Másolás készenléti képernyőjén, a  elemre koppintva előzetesen megtekintheti a nyomtatott képét az előnézeti képernyőn.

### Fontos

- Az előnézeti képernyő nem érhető el, ha az eredetit az ADF-be tölti.
- A következő helyzetekben nem jelenik meg a  elem, amikor meg van jelenítve a másolás készenléti képernyője.
  - A **Kétoldal. (2-sided)** beállítás **Kétoldal. ny. beáll. (2-sidedPrintSetting)** értékű.
  - Az **Elrendez. (Layout)** lehetőségnél **2->1 másolás (2-on-1 copy)** vagy **4->1 másolás (4-on-1 copy)** van kiválasztva.
  - A **Szétválogatás (Collate)** beállítás **BE (ON)** értékű.

Ha a **Kétoldal. (2-sided)**, a **2->1 másolás (2-on-1 copy)** vagy a **4->1 másolás (4-on-1 copy)** beállítások valamelyikét választotta, és az üveglapra helyezte az eredetit, az eredeti dokumentum beolvasása után megjelenítheti az előnézeti képernyőt.

■ [Kétoldalas másolás](#)

■ [Két oldal másolása egyetlen oldalra](#)

■ [Négy oldal másolása egyetlen oldalra](#)

- A készülék beolvassa az eredeti dokumentumot az előnézeti kép megjelenítéséhez. Ezért ne nyissa fel a dokumentumfedelelet, amíg meg nem jelenik az előnézeti képernyő.
- Az előnézeti kép megjelenítése után és a másolás elkezdése előtt a készülék újból beolvassa az eredeti dokumentumokat. Ezért ne nyissa fel a dokumentumfedelelet, és ne távolítsa el az eredeti dokumentumot az üveglapról, amíg a **Dokumentum beolvasása... (Scanning document...)** felirat látható.

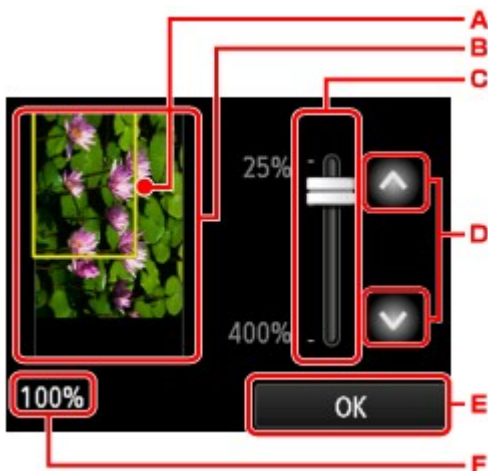

- A. A kép fölött a kiválasztott lapméretet mutató keret jelenik meg. A keret által határolt terület lesz kinyomtatva.
- B. Megjelenik az üveglapra helyezett eredeti dokumentum. Koppintson a **Laphoz ig. (Fit to page)** kiválasztásához. Ha a megjelenített kép ferde, akkor az [Eredeti dokumentum betöltése](#) részben megadottak szerint járjon el, majd újból jelenítse meg az előnézeti képernyőt, és tekintse meg az eredeti dokumentum előnézetét.

- C. Megjelenik az előnézeti képernyő megjelenítéskor megadott nagyítási beállítás. Ha nem a **Laphoz ig. (Fit to page)** beállítás van megadva, akkor módosíthatja a nagyítási beállítást az érintőképernyő sávjának húzásával.
- D. Koppintson a nagyítás megadásához.  
Ha hosszabban megérinti a kijelzőt, a nagyítás egyszerre 10%-kal változik.
- E. Koppintson a Másolás készenléti képernyőjére való visszatéréshez.
- F. Megjelenik az aktuálisan megadott nagyítás. Koppintson a **Laphoz ig. (Fit to page)** kiválasztásához.



## Értékek beállítása másoláshoz

Ha a másolás mód készenléti képernyőjén a **Beállítások (Settings)** elemre koppint, megjelenik a következő képernyő.

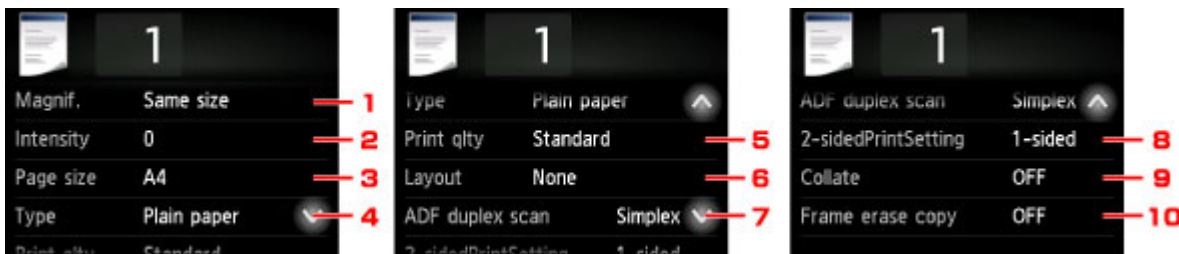
Pöccintsen függőlegesen vagy koppintson a   elemre a beállítható elemek megjelenítéséhez, és koppintson a beállítható elemre a beállítások megjelenítéséhez. Koppintson a beállítás megadásához.



### »»» Megjegyzés

- Bizonyos beállítások nem adhatók meg más beállítások vagy a másolás menü bizonyos beállításaival egyszerre. Ha olyan beállítást választ ki, amely az adott kombinációban nem megengedett, az érintőképernyőn megjelenik a  és a **Hibarészl. (Error details)** üzenet. Ilyenkor az érintőképernyő bal felső sarkában levő  elemre koppintva nyugtázza az üzenetet, és módosítsa a beállítást.
- A lapméret, a hordozótípus stb. beállításai a nyomtató kikapcsolása után is megmaradnak.
- Ha a másolás olyan másolás menüben kezdődne meg, amely a megadott beállítással nem áll rendelkezésre, **A funkció nem érhető el az aktuális beállításokkal. (The specified function is not available with current settings.)** üzenet jelenik meg az érintőképernyőn. Módosítsa a beállítást a képernyőn megjelenő utasításokat követve.

### 1. Nagyítás (Magnif.) (Nagyítás)

Válassza ki a nagyítás/kicsinyítés módját.

■ [Másolatok kicsinyítése vagy nagyítása](#)

### 2. Intenzit. (Intensity)

Adja meg az intenzitást.

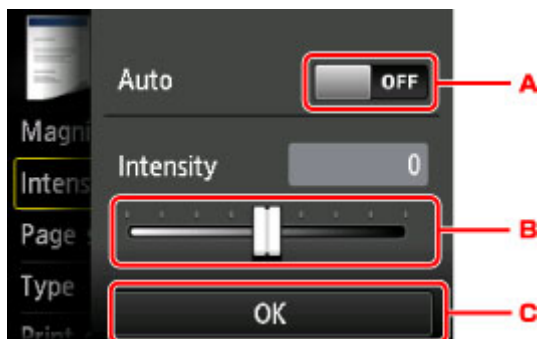

A. Koppintson az automatikus intenzitásbeállítás be-/kikapcsolásához.

Amikor a **BE (ON)** lehetőség van kiválasztva, a készülék automatikusan az üveglapra helyezett eredeti dokumentumnak megfelelően állítja be az intenzitást.



- B. Húzza el az intenzitás megadásához.
- C. Koppintson az intenzitásbeállítás jóváhagyásához.

### »» Megjegyzés

- Ha az **Autom. (Auto)** lehetőség van kiválasztva, akkor az üveglapra helyezze az eredetit. Az ADF ilyenkor nem használható.

## 3. Méret (Page size)

Válassza ki a betöltött papír lapméretét.

### »» Megjegyzés

- Csak a kezelőpanelről kiválasztható papírméretetek jelennek meg.

## 4. Típus (Type) (Hordozótípus)

Válassza ki a betöltött papír hordozótípusát.

### »» Megjegyzés

- Csak a kezelőpanelről kiválasztható hordozótípusok jelennek meg.

## 5. Ny.minő. (Print qlty) (Nyomtatási minőség)

Az eredeti dokumentum típusának megfelelően állítsa be a nyomtatás minőségét.

### »» Fontos

- Ha a **Normál papír (Plain paper)** beállítást választja, amikor a **Típus (Type)** értéke **Normál (Standard)**, és az eredmény minősége nem felel meg a kívánalmaknak, válassza a **Ny.minő. (Print qlty)** értékéül a **Magas (High)** beállítást, és próbáljon meg ismét másolni.
- Szürkeárnyaltos másoláshoz a **Ny.minő. (Print qlty)** értékéül válassza a **Magas (High)** lehetőséget. A szürkeárnyaltos másolás a szürke színskálán adja vissza a színeket a fekete-fehér helyett.

## 6. Elrendez. (Layout)

Válassza ki az elrendezést.

- [Két oldal másolása egyetlen oldalra](#)
- [Négy oldal másolása egyetlen oldalra](#)
- [Személyi igazolvány kártya másolása egyetlen oldalra](#)

## 7. ADF, kéto. beo. (ADF duplex scan)

Adja meg, hogy kétoldalas beolvasást szeretne-e végezni az ADF-ből.

- [Kétoldalas másolás](#)

## 8. Kétoldal. ny. beáll. (2-sidedPrintSetting)

Adja meg, hogy kétoldalas másolást szeretne-e végezni.

■ [Kétoldalas másolás](#)

## 9. Szétválogatás (Collate)

Kiválaszthatja, hogy amikor a többoldalas eredeti dokumentumból több másolatot is készít, a nyomtatokat leválogatva kapja-e meg.

■ [Szétválogatott másolás](#)

## 10. Kerettörléses más. (Frame erase copy)

Vastag eredeti dokumentumok, például könyvek másolásakor elhagyhatja a képet körülvevő fekete margót és a gerincárnyékot.

■ [Vastag eredetik, például könyvek másolása](#)

## Másolatok kicsinyítése vagy nagyítása

Megadhatja a nagyítás mértékét, vagy kiválaszthat adott arányú és laphoz igazított másolást is.

Az alábbi képernyő akkor jelenik meg, amikor a **Beállítások (Settings)** elemre koppint a Másolás készenléti képernyőjén, majd a **Nagyítás (Magnif.)** elemre koppint a nagyítás/kicsinyítés módjának megadásához.

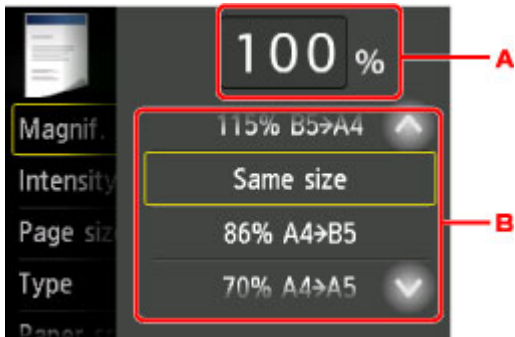

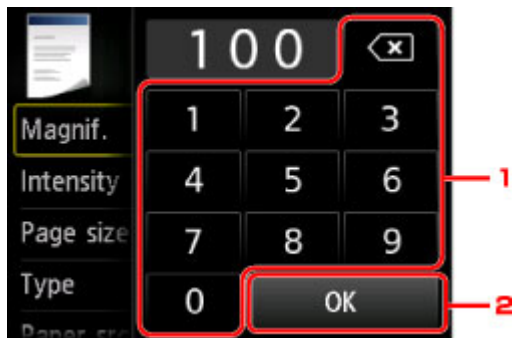

A. Koppintson az alábbi képernyő megjelenítéséhez.



1. A számokra koppintva adja meg a nagyítás mértékét.

■ [Megadott arányú másolás](#)

2. Koppintson a nagyítás jóváhagyásához.

B. Pöccintsen függőlegesen vagy koppintson a   elemre a nagyítás megadásához.

■ [Adott arány](#)

## Nagyítás/kicsinyítés módja

### »»» Megjegyzés

• A másolás menütlől függően egyes kicsinyítési/nagyítási módszerek nem érhetők el.

• Laphoz igazított

A nyomtató nagyítással vagy kicsinyítéssel automatikusan az oldalmérethez igazítja a képet.



A **Nagyítás (Magnif.)** beállítása: **Laphoz ig. (Fit to page)**

## »»» Megjegyzés

- Ha a **Laphoz ig. (Fit to page)** beállítást választja, az eredeti dokumentumtól függően előfordulhat, hogy a készülék nem ismeri fel pontosan a lapméretet. Ebben az esetben ne a **Laphoz ig. (Fit to page)** értéket válassza.

- Megadott arányú másolás

Százalékosan beállíthatja a másolási arányt a másolatok kicsinyítéséhez vagy nagyításához.



- Adott arány

Kiválaszthatja az adott arányok egyikét a másolatok kicsinyítéséhez vagy nagyításához.

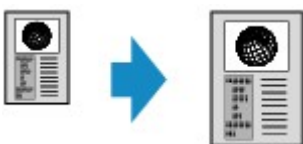

Válassza ki az eredeti méretének megfelelő arányt és lapméretet.

A **Nagyítás (Magnif.)** beállítása: **70% A4->A5/86% A4->B5/94% A4->LTR/115% B5->A4/141% A5->A4/156% 5x7->LTR/183% 4x6->LTR**

## »»» Megjegyzés

- Egyes előre beállított arányok a vásárlás országától vagy régiójától függően nem mindenhol érhetőek el.

## »»» Megjegyzés

- A **400% MAX** (maximális másolási arány) és a **25% MIN** (minimális másolási arány) választható ki.
- Ha az eredeti dokumentum méretével megegyező méretben kíván másolni, válassza az **Ugyanaz a méret (Same size)** lehetőséget.

## Kétoldalas másolás

Ha a **Kétoldal. (2-sided)** lehetőséget választja a **Másolás (Copy)** menü **Kétoldal. ny. beáll. (2-sidedPrintSetting)** beállításánál, két eredeti dokumentumoldalt másolhat egy papírlap két oldalára.

Továbbá ha az **ADF, kéto. beo. (ADF duplex scan)** beállítása **Duplex**, akkor kétoldalas beolvasás végezhető.

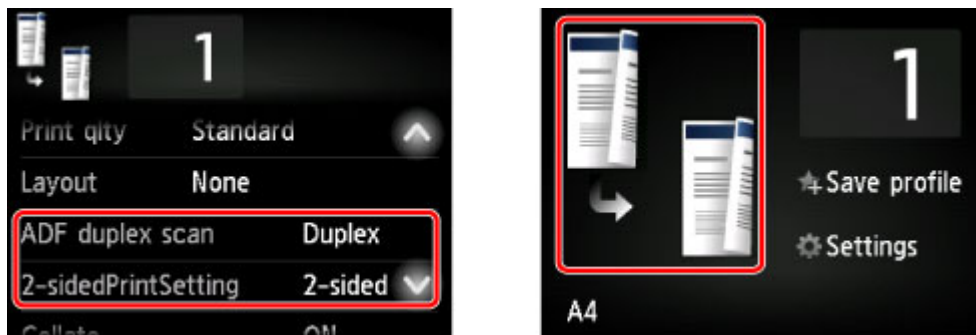

Az eredeti betöltésének helyét, illetve a másolási beállításokat a kétoldalas másolási módszernek megfelelően adja meg.

- **Egyoldalasról kétoldalas**

Eredeti dokumentum betöltésének helye: üveglap vagy ADF

**ADF, kéto. beo. (ADF duplex scan): Egyold. (Simplex)**

**Kétoldal. ny. beáll. (2-sidedPrintSetting): Kétoldal. (2-sided)**

Ha a **Speciális (Advanced)** lehetőségre koppint, miután a **Kétoldal. (2-sided)** elemre kattintott a **Kétoldal. ny. beáll. (2-sidedPrintSetting)** beállításnál, akkor kiválaszthatja a tájolást és a papír kötési oldalát. Azt is kiválaszthatja, hogy megjelenjen-e az előnézeti képernyő, ha az üveglapra helyezi az eredetit.

- Ha a **Tájolás: Álló (Orientation: Portrait)** és a **Kimenet: Hosszúsz. kö. (Output: Long side bind)** lehetőséget választja:



- Ha a **Tájolás: Álló (Orientation: Portrait)** és a **Kimenet: Rövidszé. kö. (Output: Short side bind)** lehetőséget választja:



- Ha a **Tájolás: Fekvő (Orientation: Landscape)** és a **Kimenet: Hosszúsz. kö. (Output: Long side bind)** lehetőséget választja:



- Ha a **Tájolás: Fekvő (Orientation: Landscape)** és a **Kimenet: Rövidszé. kö. (Output: Short side bind)** lehetőséget választja:



- **Kétoldalasról egyoldalas**

Eredeti dokumentum betöltésének helye: ADF

**ADF, kéto. beo. (ADF duplex scan): Duplex**

**Kétoldal. ny. beáll. (2-sidedPrintSetting): Egyold. (1-sided)**

Ha a **Speciális (Advanced)** lehetőségre koppint, akkor miután a **Duplex** elemre kattintott az **ADF, kéto. beo. (ADF duplex scan)** beállításnál, kiválaszthatja a tájolást és az eredeti dokumentum kötési oldalát.

- Ha az **Tájolás: Álló (Orientation: Portrait)** és az **Eredeti: Hosszúsé. kö. (Original: Long side bind)** lehetőséget választja:

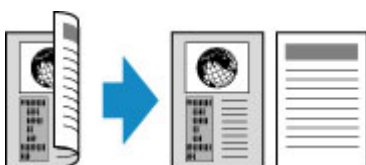

- Ha a **Tájolás: Álló (Orientation: Portrait)** és az **Eredeti: Rövidszél. köt. (Original: Short side bind)** lehetőséget választja:



- Ha a **Tájolás: Fekvő (Orientation: Landscape)** és az **Eredeti: Hosszúsé. kö. (Original: Long side bind)** lehetőséget választja:



- Ha a **Tájolás: Fekvő (Orientation: Landscape)** és az **Eredeti: Rövidszél. köt. (Original: Short side bind)** lehetőséget választja:



- **Kétoldalasról kétoldalas**

Eredeti dokumentum betöltésének helye: ADF

**ADF, kéto. beo. (ADF duplex scan): Duplex**

**Kétoldal. ny. beáll. (2-sidedPrintSetting): Kétoldal. (2-sided)**

Ha a **Duplex** lehetőséget választja az **ADF, kéto. beo. (ADF duplex scan)** beállításnál, majd a **Speciális (Advanced)** elemre koppint, akkor kiválaszthatja a tájolást és az eredeti dokumentum kötési oldalát. Ha a **Kétoldal. (2-sided)** lehetőséget választja a **Kétoldal. ny. beáll. (2-sidedPrintSetting)**

beállításnál, majd a **Speciális (Advanced)** elemre kattint, akkor kiválaszthatja a tájolást és a papír kötési oldalát.

- Ha a tájolásnál a **Tájolás: Álló (Orientation: Portrait)**, a kötési oldalnál pedig az **Eredeti: Hosszúszé. köt. (Original: Long side bind)** és a **Kimenet: Hosszúsz. köt. (Output: Long side bind)** beállítást választja, akkor:

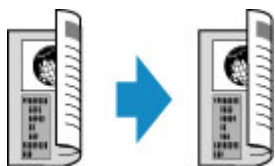

- Ha a tájolásnál a **Tájolás: Álló (Orientation: Portrait)**, a kötési oldalnál pedig az **Eredeti: Rövidszél. köt. (Original: Short side bind)** és a **Kimenet: Rövidszé. köt. (Output: Short side bind)** beállítást választja, akkor:



- Ha a tájolásnál a **Tájolás: Fekvő (Orientation: Landscape)**, a kötési oldalnál pedig az **Eredeti: Hosszúszé. köt. (Original: Long side bind)** és a **Kimenet: Hosszúsz. köt. (Output: Long side bind)** beállítást választja, akkor:



- Ha a tájolásnál a **Tájolás: Fekvő (Orientation: Landscape)**, a kötési oldalnál pedig az **Eredeti: Rövidszél. köt. (Original: Short side bind)** és a **Kimenet: Rövidszé. köt. (Output: Short side bind)** beállítást választja, akkor:



Ha eltér egymástól a **Duplex** és a **Kétoldal. (2-sided)** beállításához megadott kötési oldal, akkor az eredeti dokumentumokat a készülék úgy másolja le, hogy az oldalt függőlegesen átfordítja.

Például: Ha a **Tájolás: Fekvő (Orientation: Landscape)**, az **Eredeti: Hosszúszé. köt. (Original: Long side bind)** és a **Kimenet: Rövidszé. köt. (Output: Short side bind)** lehetőséget választja, akkor:



A kötési oldal kiválasztása után kiválaszthatja, hogy kívánja-e használni az előnézeti képernyőt. Ha a **BE (ON)** elemre kattint, megjelenik az előnézeti képernyő, amelyen ellenőrizheti a tájolást.

## »»» Megjegyzés

- A kétoldalas másolással egyidejűleg használható a **2->1 másolás (2-on-1 copy)**, illetve a **4->1 másolás (4-on-1 copy)** is.

- [Két oldal másolása egyetlen oldalra](#)
- [Négy oldal másolása egyetlen oldalra](#)

- Ha fekete-fehérben másol, a kétoldalas másolat nyomtatási intenzitása eltérhet az egyoldalas másolatétól.

## Ha az üveglapra helyezi az eredetit:

### • A beolvasás előtt:

Ha a **Kétoldal. (2-sided)** lehetőséget választja a **Kétoldal. ny. beáll. (2-sidedPrintSetting)** beállításnál, és aktiválva van az előnézeti funkció, a nyomtató előzetes beolvasást végez az eredeti dokumentum végleges beolvasása előtt. Amikor az előzetes beolvasás befejeződik, megjelenik az alábbi (előnézeti) képernyő az érintőképernyőn.

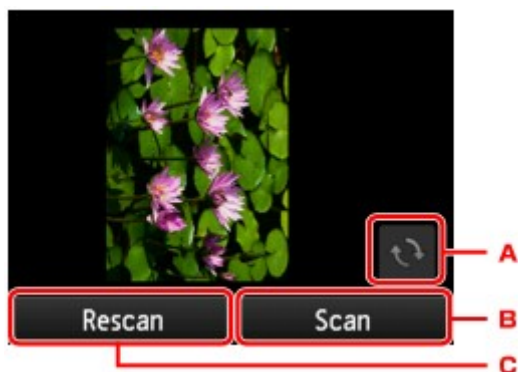

- A. Koppintson az eredeti 180 fokos elfordításához.
- B. Koppintson az eredeti beolvasásának elkezdéséhez.
- C. Koppintson az eredeti ismételt beolvasásához.

### • A beolvasás után:

Az eredeti dokumentum egyes lapjainak beolvasása után megjelenik az alábbi képernyő.

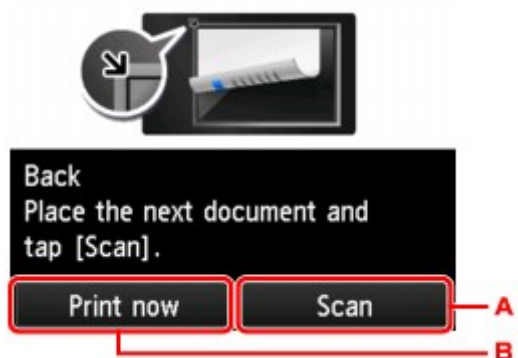

- A. Koppintson az eredeti beolvasásának elkezdéséhez.

A beolvasás után távolítsa el az eredeti dokumentum lapját az üveglapról, helyezze a következő lapot az üveglapra, és koppintson a **Beolvasás (Scan)** elemre.

- B. Koppintson a már beolvasott eredeti másolásának elkezdéséhez.

## »»» Megjegyzés

- Hozzáadhatja a másolási feladatot nyomtatás közben.

■ [A másolási feladat hozzáadása \(fenntartott másolás\)](#)



## **A Különleges másolat menü**

- ▶ **Két oldal másolása egyetlen oldalra**
- ▶ **Négy oldal másolása egyetlen oldalra**
- ▶ **Vastag eredetik, például könyvek másolása**
- ▶ **Személyi igazolvány kártya másolása egyetlen oldalra**
- ▶ **Szétválogatott másolás**

## Két oldal másolása egyetlen oldalra

Ha a **2->1 másolás (2-on-1 copy)** lehetőséget választja a **Másolás (Copy)** menü **Elrendez. (Layout)** pontjánál, két eredeti dokumentumoldalt másolhat a papír egyetlen oldalára a képek kicsinyítésével.

Koppintson a **Beállítások (Settings)** elemre a másolás mód készletléti képernyőjén, és a nyomtatási beállítások képernyőjén válassza a **2->1 másolás (2-on-1 copy)** lehetőséget az **Elrendez. (Layout)** pontnál.

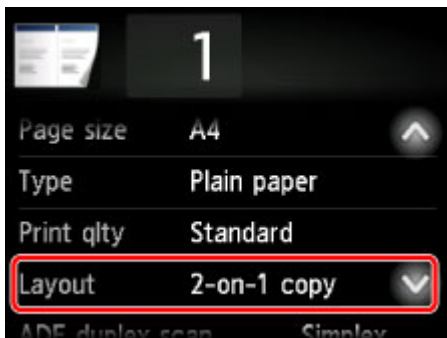

Válassza ki a **2->1 másolás (2-on-1 copy)** értéket, és koppintson az **OK** gombra.

Ha a **Speciális (Advanced)** elemre akkor koppint, amikor a **2->1 másolás (2-on-1 copy)** meg van adva, akkor megadhatja az eredeti dokumentum tájolását és sorrendjét.

- Ha a **Tájolás: Álló (Orientation: Portrait)** és a **Balról jobbra (Left to right)** lehetőséget választja:



- Ha a **Tájolás: Álló (Orientation: Portrait)** és a **Jobbról balra (Right to left)** lehetőséget választja:



- Ha a **Tájolás: Fekvő (Orientation: Landscape)** és a **Fentről lefelé (Top to bottom)** lehetőséget választja:

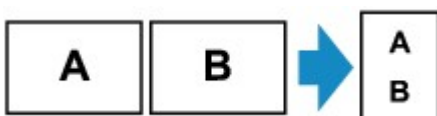

- Ha a **Tájolás: Fekvő (Orientation: Landscape)** és a **Lentről felfelé (Bottom to top)** lehetőséget választja:

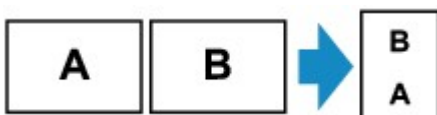

A sorrend kiválasztása után megadhatja, hogy kívánja-e használni az előnézeti képernyőt. Ha a **BE (ON)** elemre koppint, megjelenik az előnézeti képernyő, amelyen ellenőrizheti a tájolást.

### »»» Megjegyzés

- Ez a funkció használható a Kétoldalas másolat funkcióval együtt.

Ha a kétoldalas másolással együtt használja ezt a funkciót, akkor négy lapból álló eredetit is rámásolhat egyetlen papírlapra. Ebben az esetben a papír mindegyik oldalára az eredeti két lapjának másolata kerül.

Ha a kétoldalas másolással együtt használja ezt a funkciót, akkor válassza ki a kétoldalas másolási beállítást az **ADF, kéto. beo. (ADF duplex scan)** és a **Kétoldal. ny. beáll. (2-sidedPrintSetting)** pontban, és válassza ki a nyomtatott oldalak kötési oldalát a Nyomtatási beállítások képernyőn.

További tudnivalók a kétoldalas másolásról:

■ [Kétoldalas másolás](#)

## Ha az üveglapra helyezi az eredetit:

### • A beolvasás előtt:

Ha aktiválva van az előnézeti funkció, a nyomtató előzetes beolvasást végez az eredeti dokumentum végleges beolvasása előtt. Amikor az előzetes beolvasás befejeződik, megjelenik az alábbi (előnézeti) képernyő az érintőképernyőn.

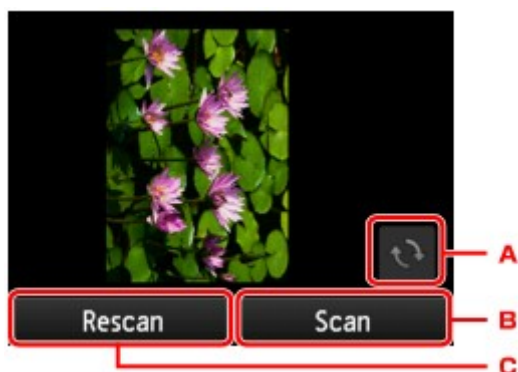

- A. Koppintson az eredeti 180 fokos elfordításához.
- B. Koppintson az eredeti beolvasásának elkezdéséhez.
- C. Koppintson az eredeti ismételt beolvasásához.

### • A beolvasás után:

Az eredeti dokumentum egyes lapjainak beolvasása után megjelenik az alábbi képernyő.

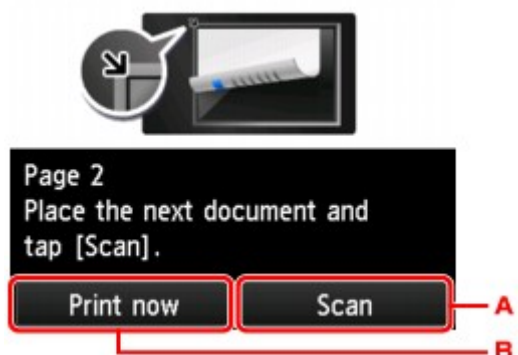

- A. Koppintson az eredeti beolvasásának elkezdéséhez.

A beolvasás után távolítsa el az eredeti dokumentum lapját az üveglapról, helyezze a következő lapot az üveglapra, és koppintson a **Beolvasás (Scan)** elemre.

B. Koppintson a már beolvasott eredeti másolásának elkezdéséhez.

## »» Megjegyzés

- Hozzáadhatja a másolási feladatot nyomtatás közben.
  - [A másolási feladat hozzáadása \(fenntartott másolás\)](#)
- Ha a kétoldalas másolással együtt használja ezt a funkciót, az eredeti dokumentum második lapjának beolvasását követően megjelenik a fenti képernyő. Olvassa be az eredeti dokumentum harmadik és negyedik lapját a képernyőn olvasható utasításokat követve.

## Négy oldal másolása egyetlen oldalra

Ha a **4->1 másolás (4-on-1 copy)** lehetőséget választja a **Másolás (Copy)** menü **Elrendez. (Layout)** pontjánál, négy eredeti dokumentumoldalt másolhat a papír egyetlen oldalára a képek kicsinyítésével. Négy különböző elrendezést használhat.

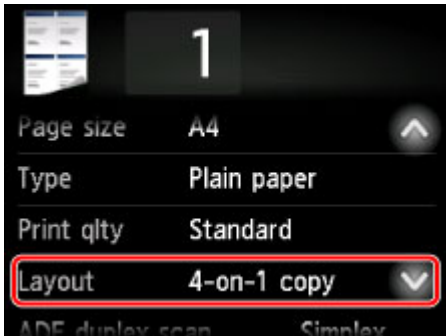

Válassza ki a **4->1 másolás (4-on-1 copy)** értéket, és koppintson az **OK** gombra.

Ha a **Speciális (Advanced)** elemre akkor koppint, amikor a **4->1 másolás (4-on-1 copy)** meg van adva, akkor megadhatja az eredeti dokumentum tájolását és sorrendjét.

### »»» Megjegyzés

- A sorrend azonos, függetlenül a tájolástól.

- Ha a **Bal felsőből jobbra (Upper-left to right)** lehetőséget választja

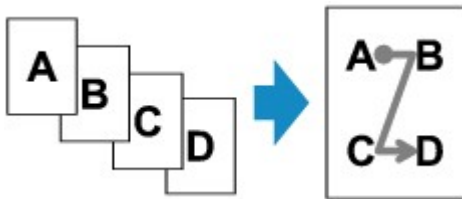

- Ha a **Jobb felsőből balra (Upper-right to left)** lehetőséget választja

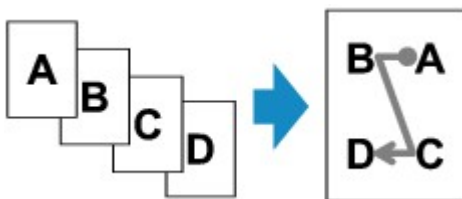

- Ha a **Bal felsőből le (Upper-left to bottom)** lehetőséget választja

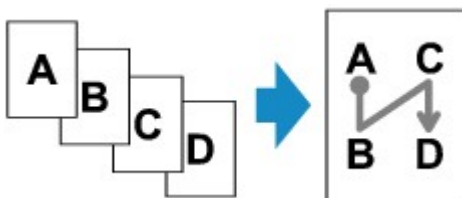

- Ha a **Jobb felsőből le (Upper-right to bottom)** lehetőséget választja

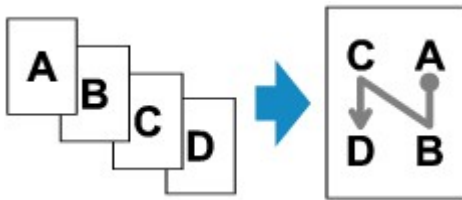

A sorrend kiválasztása után megadhatja, hogy kívánja-e használni az előnézeti képernyőt. Ha a **BE (ON)** elemre koppint, megjelenik az előnézeti képernyő, amelyen ellenőrizheti a tájolást.

## »» Megjegyzés

- Ez a funkció használható a Kétoldalas másolat funkcióval együtt.

Ha a kétoldalas másolással együtt használja ezt a funkciót, akkor nyolc lapból álló eredetit is rámásolhat egyetlen papírlapra. Ebben az esetben a papír mindegyik oldalára az eredeti négy lapjának másolata kerül.

Ha a kétoldalas másolással együtt használja ezt a funkciót, akkor válassza ki a kétoldalas másolási beállítást az **ADF, kéto. beo. (ADF duplex scan)** és a **Kétoldal. ny. beáll. (2-sidedPrintSetting)** pontban, és válassza ki a nyomtatott oldalak kötési oldalát a Nyomtatási beállítások képernyőn.

További tudnivalók a kétoldalas másolásról:

■ [Kétoldalas másolás](#)

## Ha az üveglapra helyezi az eredetit:

- **A beolvasás előtt:**

Ha aktiválva van az előnézeti funkció, a nyomtató előzetes beolvasást végez az eredeti dokumentum végleges beolvasása előtt. Amikor az előzetes beolvasás befejeződik, megjelenik az alábbi (előnézeti) képernyő az érintőképernyőn.

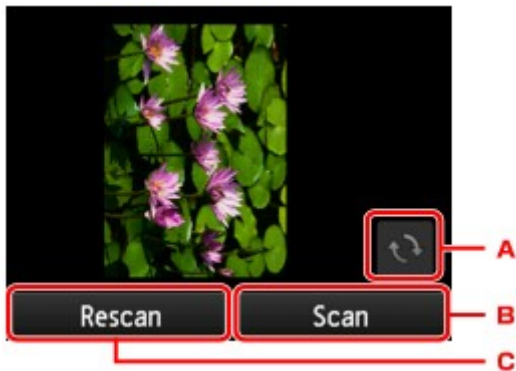

- Koppintson az eredeti 180 fokos elfordításához.
- Koppintson az eredeti beolvasásának elkezdéséhez.
- Koppintson az eredeti ismételt beolvasásához.

- **A beolvasás után:**

Az eredeti dokumentum egyes lapjainak beolvasása után megjelenik az alábbi képernyő.

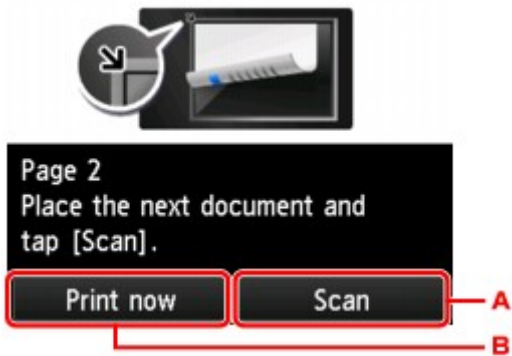

A. Koppintson az eredeti beolvasásának elkezdéséhez.

A beolvasás után távolítsa el az eredeti dokumentum lapját az üveglapról, helyezze a következő lapot az üveglapra, és koppintson a **Beolvasás (Scan)** elemre.

B. Koppintson a már beolvasott eredeti másolásának elkezdéséhez.

### »» Megjegyzés

- Hozzáadhatja a másolási feladatot nyomtatás közben.
  - [A másolási feladat hozzáadása \(fenntartott másolás\)](#)
- Ha a kétoldalas másolással együtt használja ezt a funkciót, akkor az eredeti dokumentum negyedik lapjának beolvasását követően megjelenik a fenti képernyő. Olvassa be az eredeti dokumentum többi lapját a képernyőn olvasható utasításokat követve.

## Vastag eredetik, például könyvek másolása

Ha a **BE (ON)** lehetőséget választotta ki a **Másolás (Copy)** menü **Kerettörlesztés más. (Frame erase copy)** eleménél, akkor vastag eredeti dokumentumok, például könyvek másolásakor nem lesz sem a képet körülvevő fekete margó, sem gerincárnyék. A funkció használatával csökkentheti a felesleges tintafogyasztást.



### »» Megjegyzés

- Amikor ezt a funkciót használja, tegye az eredeti dokumentumot az üveglapra, és óvatosan csukja le a dokumentumfedelelet.
- A Másolás készletléti képernyő megjelenítése közben a  elemre történő koppintással előzetesen megtekintheti a nyomtatott képét az előnézeti képernyőn.
  - [Az előnézeti képernyő megjelenítése](#)
- A kép körül egy vékony fekete margó jelenhet meg. Ez a funkció csak a sötét margókat távolítja el. Ha a beolvasott könyv túl vékony, vagy ha a nyomtatót ablak közelében vagy fényes környezetben használja, akkor megmaradhat egy halvány fekete keret. Ha az eredeti dokumentum sötét színű, akkor a nyomtató nem tudja megkülönböztetni a dokumentum színét az árnyéktól, és ez a felhajlásoknál enyhe levágást vagy elsötétítést okozhat.



## Személyi igazolvány kártya másolása egyetlen oldalra

Ha az **Igazolv. másolása (ID card copy)** lehetőséget választja a **Másolás (Copy)** menü **Elrendez. (Layout)** pontjánál, akkor egy kártya méretű eredeti dokumentumot, például egy személyi igazolvány kártyát másolhat egyetlen papírlapra.

Koppintson a **Beállítások (Settings)** elemre a másolás mód készenléti képernyőjén, és a nyomtatási beállítások képernyőjén válassza az **Igazolv. másolása (ID card copy)** lehetőséget az **Elrendez. (Layout)** pontnál.



Olvassa el az üzenetet, és koppintson az **OK** gombra.

Az első oldal nyomtatási eredményét az előnézeti képernyőn tekintheti meg.

- [Az első oldal nyomtatási eredményének megtekintése az előnézeti képernyőn](#)

### »»» Megjegyzés

- Ha ezt a funkciót használja, az üveglapra helyezze az eredetit.

A **Színes (Color)** vagy a **Fekete (Black)** gomb megnyomására megjelenik az alábbi képernyő.

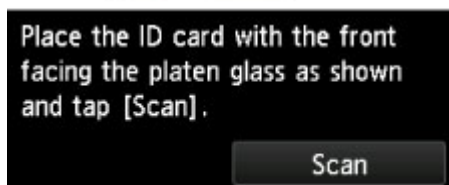

A képernyőn megjelenő utasításoknak megfelelően helyezze az üveglapra az eredeti dokumentumot, és koppintson a **Beolvasás (Scan)** elemre.

Amikor befejeződött az első oldal beolvasása, megjelenik az alábbi képernyő.

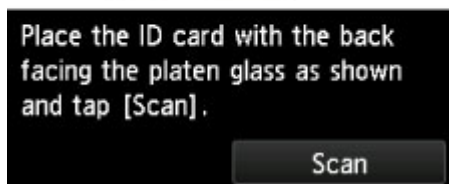

A képernyőn megjelenő utasításoknak megfelelően helyezze az üveglapra az eredeti dokumentumot, és koppintson a **Beolvasás (Scan)** elemre.

A nyomtató elkezd a másolást.

A másolás elkészültével távolítsa el az eredeti dokumentumot az üveglapról.

## Az elülső oldal nyomtatási eredményének megtekintése az előnézeti képernyőn

Ha azelőtt koppint a  ikonra, hogy az eredeti dokumentumot az üveglapra helyezte volna, akkor az érintőképernyőn megjelenik az eredeti dokumentumnak az üveglapra történő helyezését ismertető üzenet. Ha a képernyőn megjelenő utasításokat követve betölti az eredeti dokumentumot és a **Beolvasás (Scan)** elemre koppint, akkor megjelenik az előnézeti képernyő, amelyen megnézheti az elülső oldal nyomtatási eredményét. A **Színes (Color)** vagy a **Fekete (Black)** gomb megnyomására megkezdődik az elülső oldal beolvasása.

### »» Megjegyzés

- Ha az előnézeti képernyőn az **OK** elemre koppint, ismét a másolás készletléti képernyője jelenik meg.

Amikor befejeződött az elülső oldal beolvasása, megjelenik az alábbi képernyő.



Place the ID card with the back facing the platen glass as shown and tap [Scan].

Scan

A képernyőn megjelenő utasításoknak megfelelően helyezze az üveglapra az eredeti dokumentumot, és koppintson a **Beolvasás (Scan)** elemre.

A nyomtató elkezd a másolást.

A másolás elkészültével távolítsa el az eredeti dokumentumot az üveglapról.

## Szétválogatott másolás

Amikor a többoldalas eredeti dokumentumból több másolatot is készít, a nyomtatokat leválogatva kapja meg.

Ha a **Másolás (Copy)** beállításainál a **Szétválogatás (Collate)** értéke **BE (ON)**, akkor ha többoldalas eredeti dokumentumból több másolatot is készít, a nyomtatokat leválogatva kapja meg. Továbbá, az eredetiket a papír mindkét oldalára másolhatja.

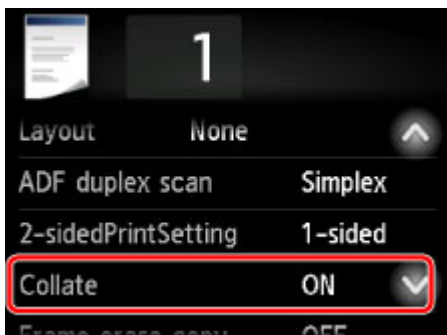

- Ha a **BE (ON)** van kiválasztva:



- Ha a **KI (OFF)** van kiválasztva:



### »»» Megjegyzés

- Ha ezt a funkciót használja, az ADF-be helyezze az eredetit.
- A nyomtató által beolvasható lapok száma a dokumentumtól függ. Ha megjelenik az érintőképernyőn **Az eszköz memóriája megtelt. A folyamatot nem lehet folytatni. (Device memory is full. Cannot continue process.)** üzenet, akkor csökkentse a beolvasandó lapok számát, majd próbálja újra a másolást.

## Szétválogatott másolás a kétoldalas másolással együtt

A szétválogatott másolás a kétoldalas másolás mellett is elérhető.

Ha a kétoldalas másolással együtt használja ezt a funkciót, akkor válassza ki a kétoldalas másolási beállítást az **ADF, kéto. beo. (ADF duplex scan)** és a **Kétoldal. ny. beáll. (2-sidedPrintSetting)** pontban, és válassza ki a nyomtatott oldalak kötési oldalát a Nyomtatási beállítások képernyőn.

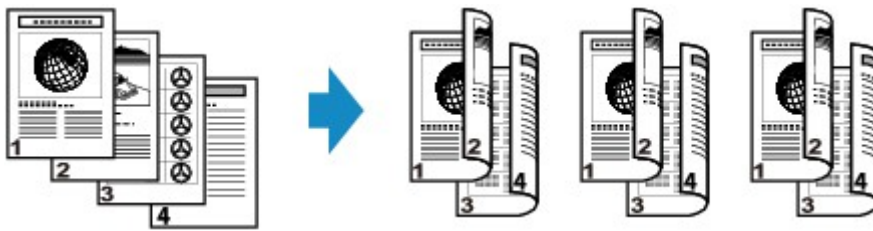

A kétoldalas másolásról lásd: [Kétoldalas másolás](#).

## Copying from Smartphone/Tablet

Installing Canon PRINT Inkjet/SELPHY on your smartphone/tablet allows you to perform copy settings or operations from your smartphone/tablet.

Canon PRINT Inkjet/SELPHY is a Canon-made application and can be downloaded from App Store and Google Play.

- For iOS
- For Android

1. [Make sure machine is turned on.](#)
2. [Load paper.](#)
3. Connect machine and your smartphone/tablet.
  - Connection with a wireless router:
    - [Wireless Connection](#)
  - Connection without a wireless router:
    - [Using Machine with Direct Connection](#)
4. Start application "Canon PRINT Inkjet/SELPHY" from your smartphone/tablet.
5. Make sure your machine is selected.

If not, select your machine.
6. Tap **Copy** on application.
7. Specify settings as necessary.

The setting items below are available.

  - **Copies**
  - **Paper Size**
  - **Media Type**
  - **Magnification**
  - **Copy Intensity**
  - **Print Quality**
8. [Load original document on platen glass.](#)
9. Tap **Color** on application for color copying or **Black** for black & white copying.

10. If screen asking you to enter password is displayed, enter password and tap **OK** on application.

The machine starts copying.

### **»» Important**

- The password is set at the time of purchase. The password is the printer serial number. The printer serial number is printed on the sticker attached on the printer. It consists of 9 alphanumeric characters (four alphabets followed by five numbers).

For details on setting password, see [Setting Password](#).

## Beolvasás

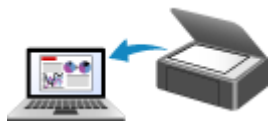

**Beolvasás számítógépről (Windows)**



**Beolvasás számítógépről (Mac OS)**



**Beolvasás a kezelőpanel használatával**

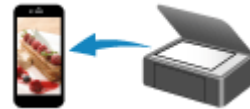

**Beolvasás okostelefon/táblagép  
használatával**

## **Beolvasás számítógépről (Windows)**

- ▶ **Az IJ Scan Utility használata**
- ▶ **Beolvasás az alkalmazásból (ScanGear)**
- ▶ **Egyéb beolvasási módszerek**
- ▶ **Az IJ Network Scanner Selector EX2 menüje és beállítási képernyője**
- ▶ **Ötletek a beolvasáshoz**
- ▶ **Eredeti dokumentumok elhelyezése (Beolvasás számítógépről)**
- ▶ **Beállítások hálózaton keresztül történő beolvasás esetén**



## Az IJ Scan Utility használata

- **Mi az IJ Scan Utility (lapolvasószoftver)?**
- **Az IJ Scan Utility elindítása**
- **Dokumentumok szkennelése** 📄 **Alapok**
- **Fotók szkennelése**
- **Szkennelés kedvenc beállításokkal**
- **Az üveglapnál nagyobb méretű eredeti dokumentumok beolvasása (Összefűzés-segítő)**
  - Vágási keretek beállítása a **Képek egyesítése** ablakban
- **A beolvasott képeken található szöveg felismerése (OCR)**
- **Beolvasott képek küldése e-mailben**
- **Több eredeti dokumentum beolvasása egyszerre**
- **Több dokumentum egyidejű beolvasása az ADF-ből (automatikus lapadagoló)**
- **A dokumentumok mindkét oldalának egyidejű beolvasása**
- **Mentés a beolvasás eredményének ellenőrzése után**
- **Az IJ Scan Utility képernyői**

## Mi az IJ Scan Utility (lapolvasószoftver)?

Az IJ Scan Utility egy olyan alkalmazás, amely dokumentumok, fényképek stb. egyszerű beolvasását teszi lehetővé.

Az IJ Scan Utility főképernyőjén bármely tevékenységet elvégezhet a beolvasástól a mentésig egyszerűen a megfelelő ikonra történő egyetlen kattintással.

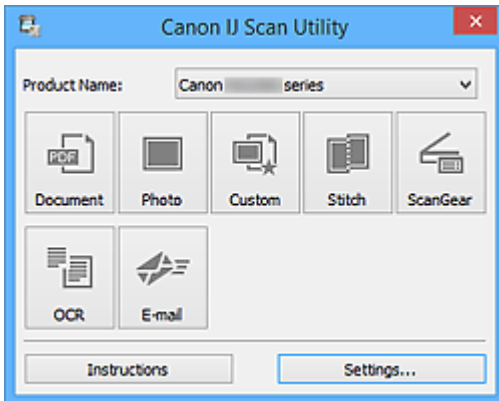

## Az IJ Scan Utility szoftverrel végezhető tevékenységek

### Egyszerű beolvasás adott célnak megfelelően

Az egyszerű beolvasáshoz kattintson a dokumentum típusának vagy a felhasználási célnak megfelelő ikonra, például a **Dokumentum (Document)** ikonra a dokumentumok vagy a folyóiratok szövegének olvashatóságát javító szövegélesség-beállítás alkalmazásához, vagy a **Fénykép (Photo)** ikonra a fényképekhez való beállítások használatához.

### »»» Megjegyzés

- Az IJ Scan Utility főképernyőjével kapcsolatban lásd „[Az IJ Scan Utility főképernyője](#)” című részt.

### A beolvasott képek automatikus mentése

A program automatikusan menti a beolvasott képeket egy előre megadott mappába. A mappát tetszés szerint módosíthatja.

### »»» Megjegyzés

- Az alapértelmezett mentési mappák a következők.
  - **Windows 10/Windows 8.1/Windows Vista:**  
**Dokumentumok (Documents)** mappa
  - **Windows 8/Windows 7:**  
**Dokumentumok (My Documents)** mappa
- A mappa megadásának részleteit „[A Beállítások párbeszédpanel](#)” című témakör ismerteti.

## Alkalmazások használata

A beolvasott képeket felhasználhatja más alkalmazásokban, például megjelenítheti a képeket a kedvenc alkalmazásában, e-mailhez csatolhatja azokat, kinyerheti a szöveget a képekből stb.

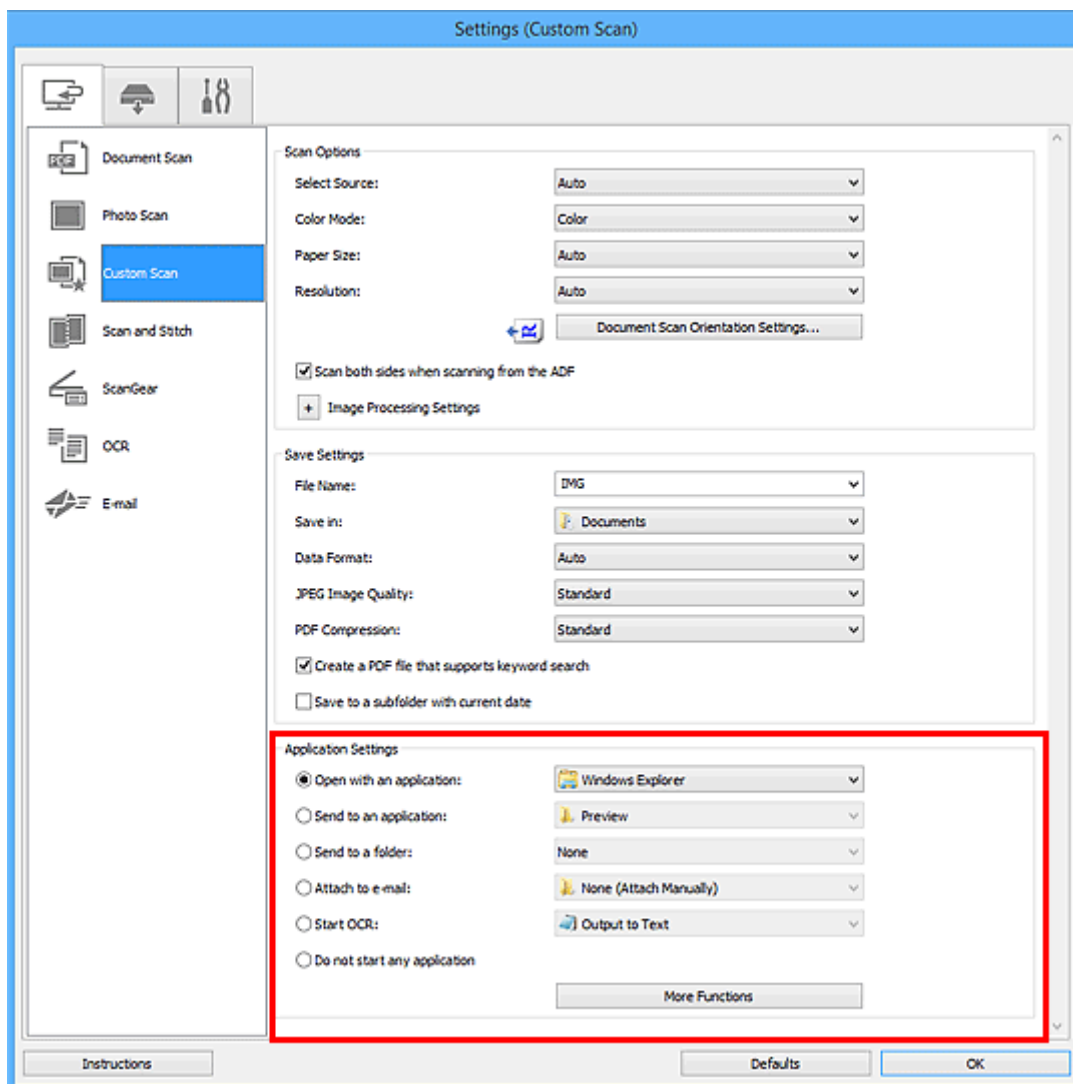

## »»» Megjegyzés

- Az együttműködéshez választott alkalmazások beállításának ismertetését lásd itt: „[A Beállítások párbeszédpanel](#)”.

## Az IJ Scan Utility elindítása

### »»» Megjegyzés

- Ha több lapolvasót használ vagy a csatlakozást USB-kapcsolatról hálózati kapcsolatra módosította, akkor végezze el a hálózati környezet beállítását az IJ Scan Utility programban.

■ [Beállítások hálózaton keresztül történő beolvasás esetén](#)

Az alábbi lépéseket követve indítsa el az IJ Scan Utility programot.

#### Windows 10:

A **Start** menüből indulva válassza rendre a következőket: **Minden alkalmazás (All apps) > Canon Utilities > IJ Scan Utility**.

#### Windows 8.1/Windows 8:

Válassza a Kezdőképernyő **IJ Scan Utility** elemét.

Ha a Kezdőképernyőn (Start képernyőn) nem jelenik meg az **IJ Scan Utility**, akkor válassza a **Keresés (Search)** gombot, és keresse meg az „IJ Scan Utility” programot.

#### Windows 7/Windows Vista:

A **Start** menüből indulva válassza a következőket: **Minden program (All Programs) > Canon Utilities > IJ Scan Utility > IJ Scan Utility**.

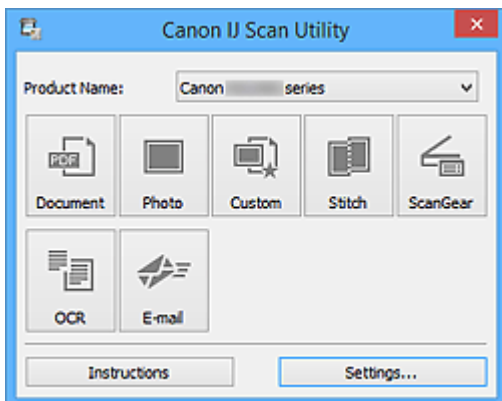

## Dokumentumok szkennelése

Az üveglapra helyezett dokumentumokat beolvashatja a dokumentumokhoz alkalmas beállításokkal.

1. Helyezze a beszkenyelendő elemet az üveglapra.

■ [Eredeti dokumentumok elhelyezése \(Beolvasás számítógépről\)](#)

2. [Indítsa el az IJ Scan Utility alkalmazást.](#)

3. Kattintson a **Beáll.-ok... (Settings...)** lehetőségre, majd szükség szerint állítsa be a papírméretet, a felbontást stb. a [Beállítások \(Dokumentumbeolvasás\) \(Settings \(Document Scan\)\)](#) párbeszédpanelen.

Ha végzett a beállításokkal, kattintson az **OK** gombra.

4. Kattintson a **Dokumentum (Document)** gombra.

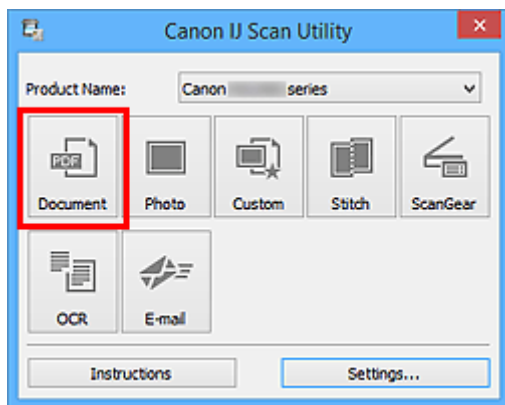

Ezzel a letapogatás elindul.

### »»» Megjegyzés

- Kattintson a **Mégse (Cancel)** gombra a beolvasás megszakításához.
- A beolvasott képek a **Beáll.-ok... (Settings...)** gombra kattintva megjeleníthető [Beállítások \(Dokumentumbeolvasás\) \(Settings \(Document Scan\)\)](#) párbeszédpanel **Mentés ide (Save in)** beállításánál megadott mappába kerülnek. A **Beállítások (Dokumentumbeolvasás) (Settings (Document Scan))** párbeszédpanelen megadhatja a speciális beolvasási beállításokat is.

## Fotók szkennelése

Az üveglapra helyezett fényképeket beolvashatja a fényképekhez alkalmas beállításokkal.

1. Helyezze a fényképet az üveglapra.

■ [Eredeti dokumentumok elhelyezése \(Beolvasás számítógépről\)](#)

2. [Indítsa el az IJ Scan Utility alkalmazást.](#)

3. Kattintson a **Beáll.-ok... (Settings...)** lehetőségre, majd szükség szerint állítsa be a papírméretet, a felbontást stb. a [Beállítások \(Fényképbeolvasás\) \(Settings \(Photo Scan\)\)](#) párbeszédpanelen.

Ha végzett a beállításokkal, kattintson az **OK** gombra.

4. Kattintson a **Fénykép (Photo)** gombra.

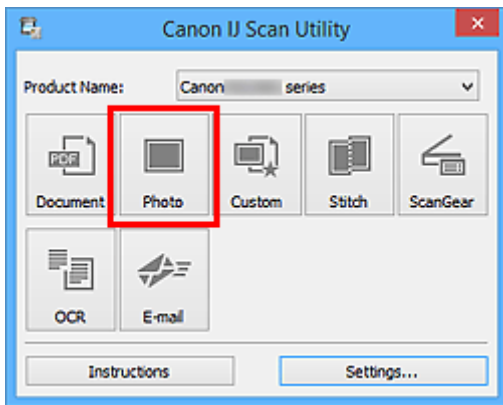

Ezzel a letapogatás elindul.

### »»» Megjegyzés

- Kattintson a **Mégse (Cancel)** gombra a beolvasás megszakításához.
- A beolvasott képek a **Beáll.-ok... (Settings...)** gombra kattintva megjeleníthető [Beállítások \(Fényképbeolvasás\) \(Settings \(Photo Scan\)\)](#) párbeszédpanel **Mentés ide (Save in)** beállításánál megadott mappába kerülnek. A [Beállítások \(Fényképbeolvasás\) \(Settings \(Photo Scan\)\)](#) párbeszédpanelen megadhatja a speciális beolvasási beállításokat is.

## Szkennelés kedvenc beállításokkal

Az üveglapra helyezett dokumentumokat beolvashatja az előzetesen mentett kedvenc beállításaival.

Ez a funkció a gyakran használt beállítások vagy a részletes beolvasási beállítások mentésére alkalmas.

1. [Indítsa el az IJ Scan Utility alkalmazást.](#)
2. Kattintson a **Beáll.-ok... (Settings...)** lehetőségre, majd szükség szerint állítsa be a típust, felbontást stb. a **Beállítások (Egyéni beolvasás) (Settings (Custom Scan))** párbeszédpanelen.

Ha végzett a beállításokkal, kattintson az **OK** gombra.

### »»» Megjegyzés

- A beállítások mentése után a továbbiakban egyszerűen elvégezheti a beolvasást ugyanezekkel a beállításokkal.

3. Helyezze a beszkennelendő elemet az üveglapra.

■ [Eredeti dokumentumok elhelyezése \(Beolvasás számítógépről\)](#)

4. Kattintson az **Egyéni (Custom)** gombra.

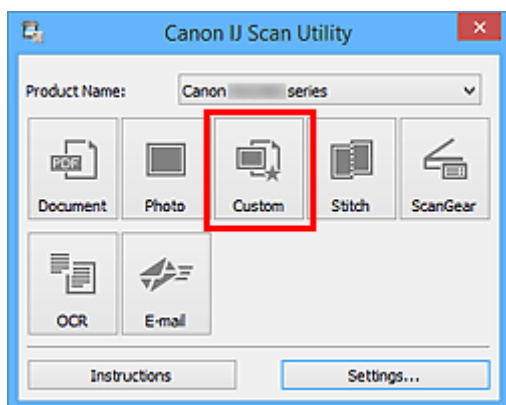

Ezzel a letapogatás elindul.

### »»» Megjegyzés

- Kattintson a **Mégse (Cancel)** gombra a beolvasás megszakításához.
- A beolvasott képek a **Beáll.-ok... (Settings...)** gombra kattintva megjeleníthető **Beállítások (Egyéni beolvasás) (Settings (Custom Scan))** párbeszédpanel **Mentés ide (Save in)** beállításánál megadott mappába kerülnek. A **Beállítások (Egyéni beolvasás) (Settings (Custom Scan))** párbeszédpanelen megadhatja a speciális beolvasási beállításokat is.

## Az üveglapnál nagyobb méretű eredeti dokumentumok beolvasása (Összefűzés-segítő)

A nagyméretű dokumentumok jobb és bal oldali felét beolvashatja külön-külön, majd összefűzheti őket egy képpé. Az üveglapnál legfeljebb körülbelül kétszer nagyobb anyagok beolvasása támogatott.

### »»» Megjegyzés

- A következő leírás azt ismerteti, hogyan olvashatja be a behelyezett dokumentum bal oldalát.

1. [Indítsa el az IJ Scan Utility alkalmazást.](#)
2. Kattintson a **Beáll.-ok... (Settings...)** lehetőségre, majd szükség szerint állítsa be a típust, felbontást stb. a [Beállítások \(Beolvasás és egyesítés\) \(Settings \(Scan and Stitch\)\)](#) párbeszédpanelen.

Ha végzett a beállításokkal, kattintson az **OK** gombra.

3. Kattintson a **Egyesítés (Stitch)** gombra.

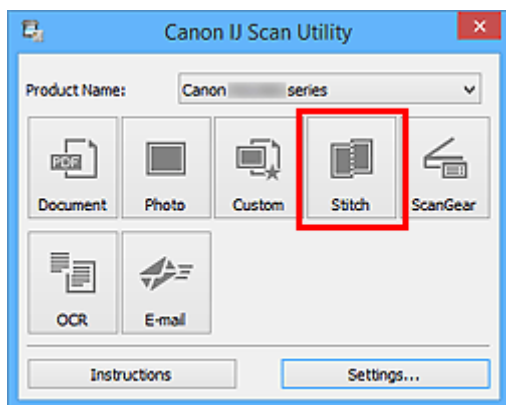

Megjelenik a **Képek egyesítése (Image Stitch)** ablak.

4. A **Kimeneti méret megadása (Select Output Size)** beállításnál válasszon a papír méretének megfelelő kimeneti méretet.



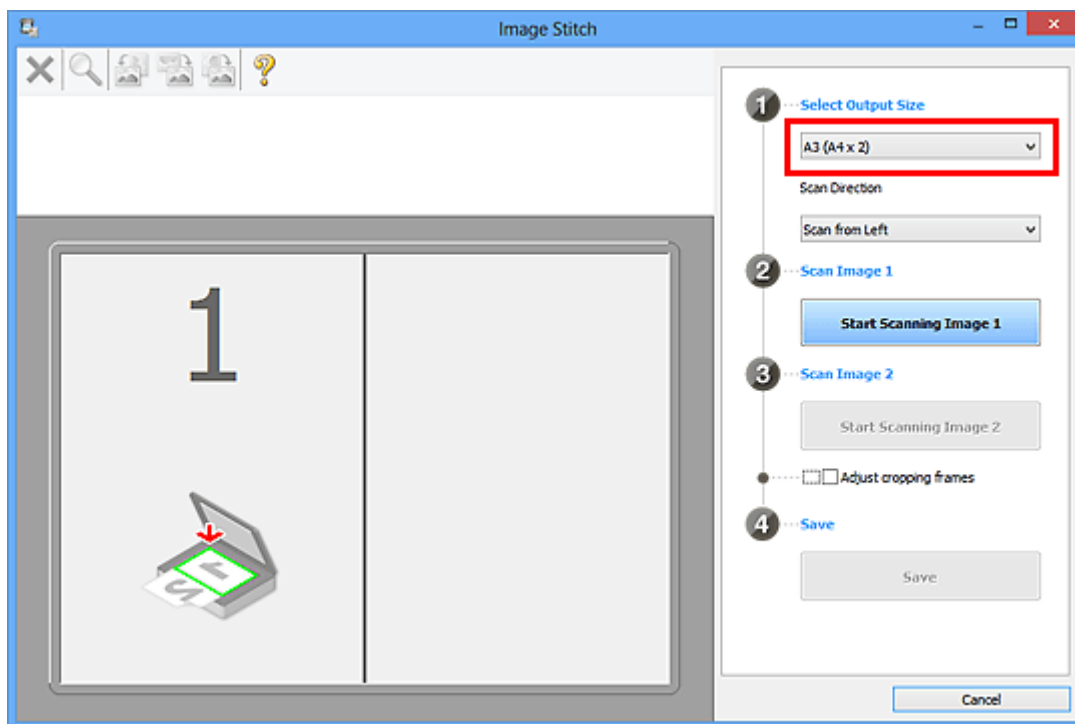

5. Győződjön meg róla, hogy a **Beolvasási irány (Scan Direction)** beállítás értéke **Beolvasás balról (Scan from Left)**.

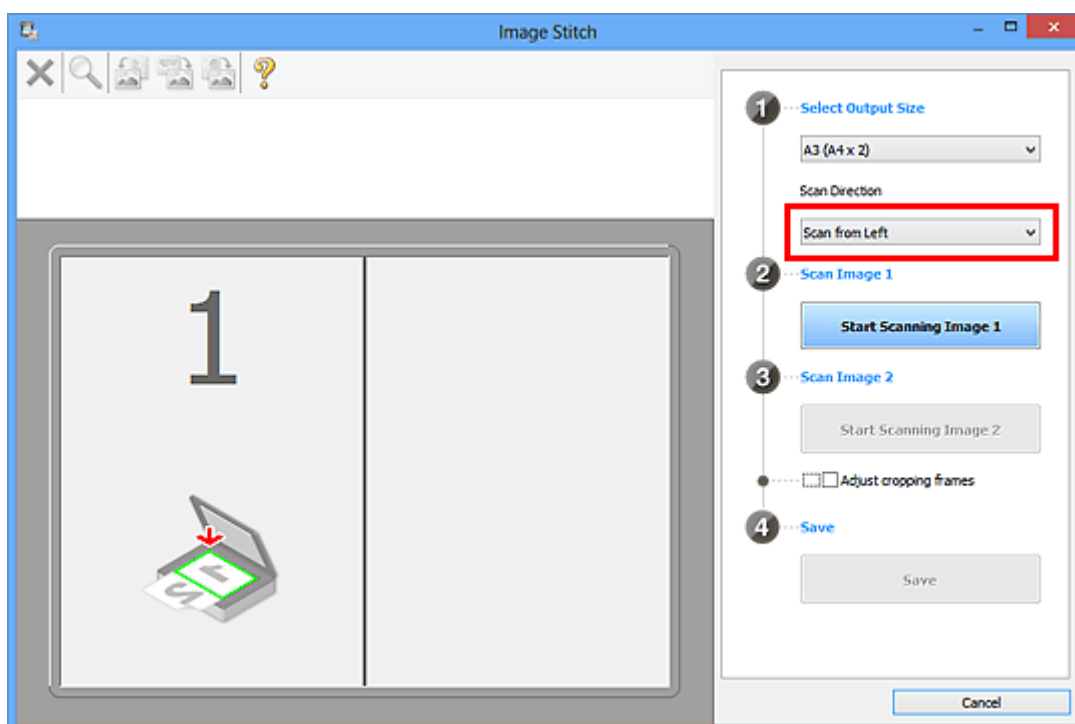

6. Helyezze az üveglapra fejjel lefelé fordítva az anyagnak azt az oldalát, amelyet a képernyő bal oldalán kíván megjeleníteni.
7. Kattintson az **1-es kép beolvasásának elindítása (Start Scanning Image 1)** gombra.

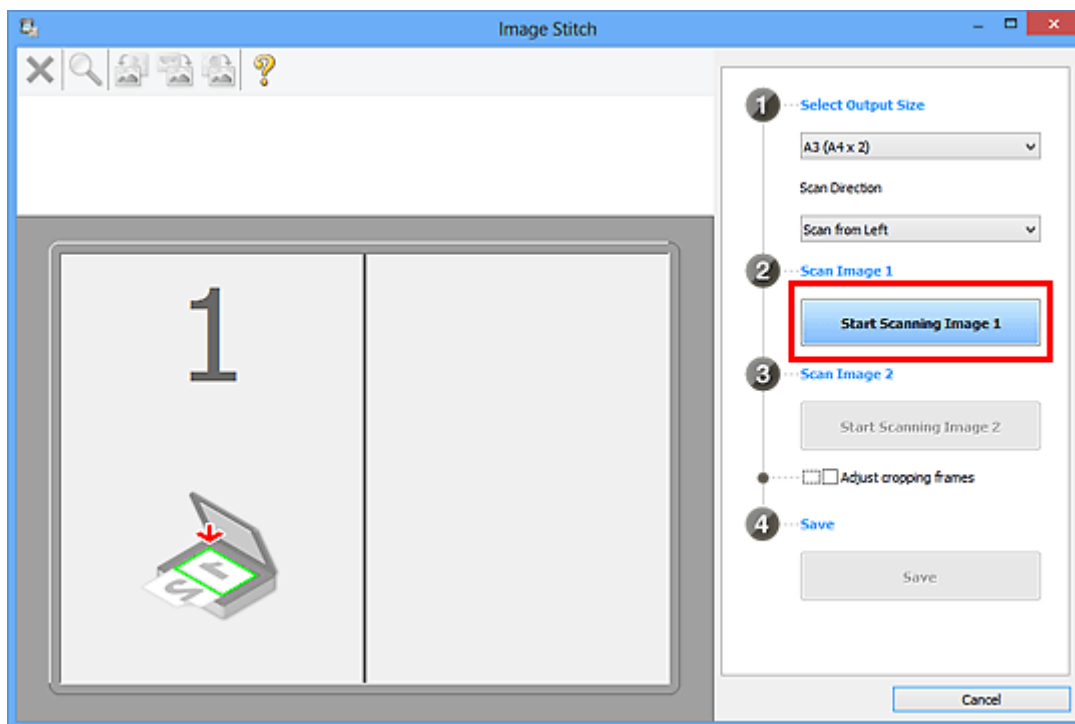

A lapolvasó beolvassa az első részt, és megjeleníti az 1-es területen.

### ►► Megjegyzés

- Kattintson a **Mégse (Cancel)** gombra a beolvasás megszakításához.

8. Helyezze az üveglapra fejjel lefelé fordítva az anyagnak azt az oldalát, amelyet a képernyő jobb oldalán kíván megjeleníteni.

9. Kattintson a **2-es kép beolvasásának elindítása (Start Scanning Image 2)** gombra.

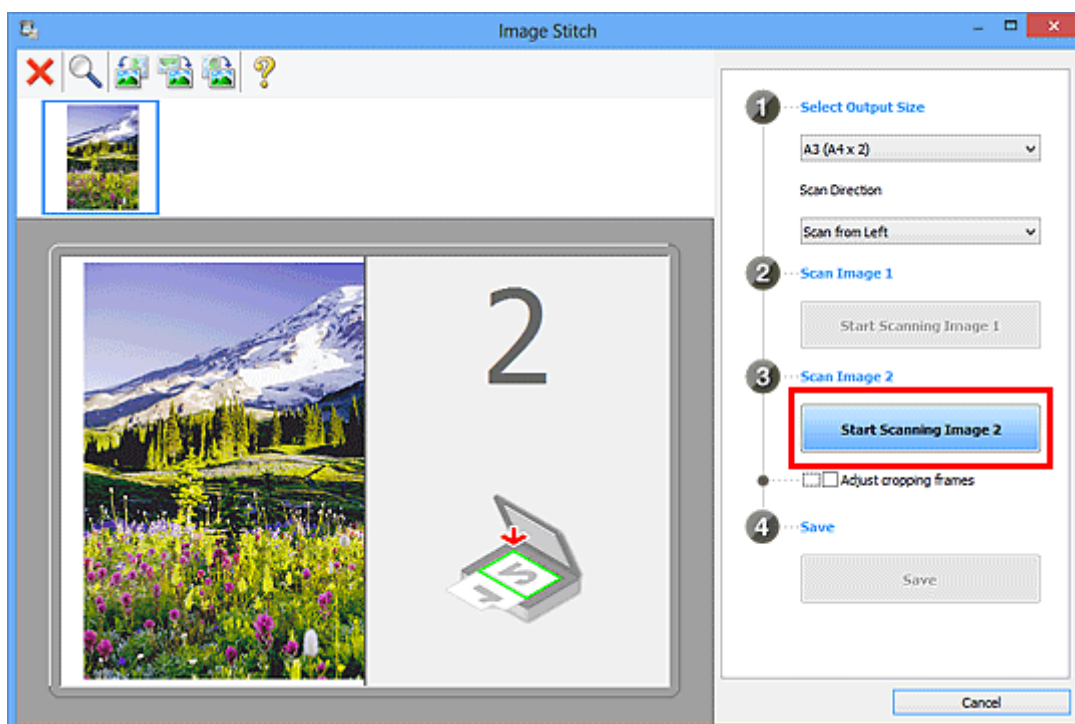

A lapolvasó beolvassa a második részt, és megjeleníti a 2-es területen.

## »» Megjegyzés

- Kattintson a **Mégse (Cancel)** gombra a beolvasás megszakításához.

10. Állítsa be a beolvasott képet a kívánt módon.

Az eszköztár eszközeivel elforgathatja, nagyíthatja vagy kicsinyítheti a képeket, illetve húzással megváltoztathatja a helyüket.

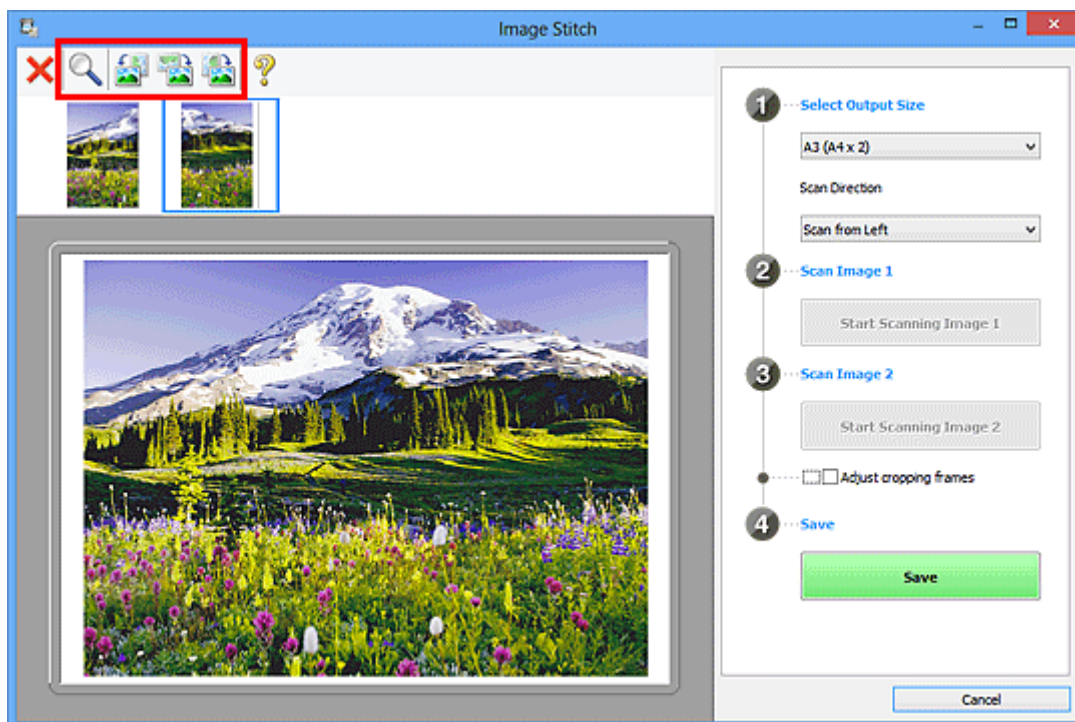

## »» Megjegyzés

- A **Vágási keretek beállítása (Adjust cropping frames)** jelölőnégyzettel megadhatja a menteni kívánt területet.
  - [Vágási keretek beállítása a Képek egyesítése ablakban](#)
- A dokumentum újbóli beolvasásához jelölje ki a képet a megtekintési területen vagy jelölje ki a megfelelő indexképet a képernyő felső részén, majd kattintson a **X** (Törlés) gombra. A kijelölt kép törlődik, így újból beolvashatja a dokumentumot.

11. Kattintson a **Mentés (Save)** gombra.

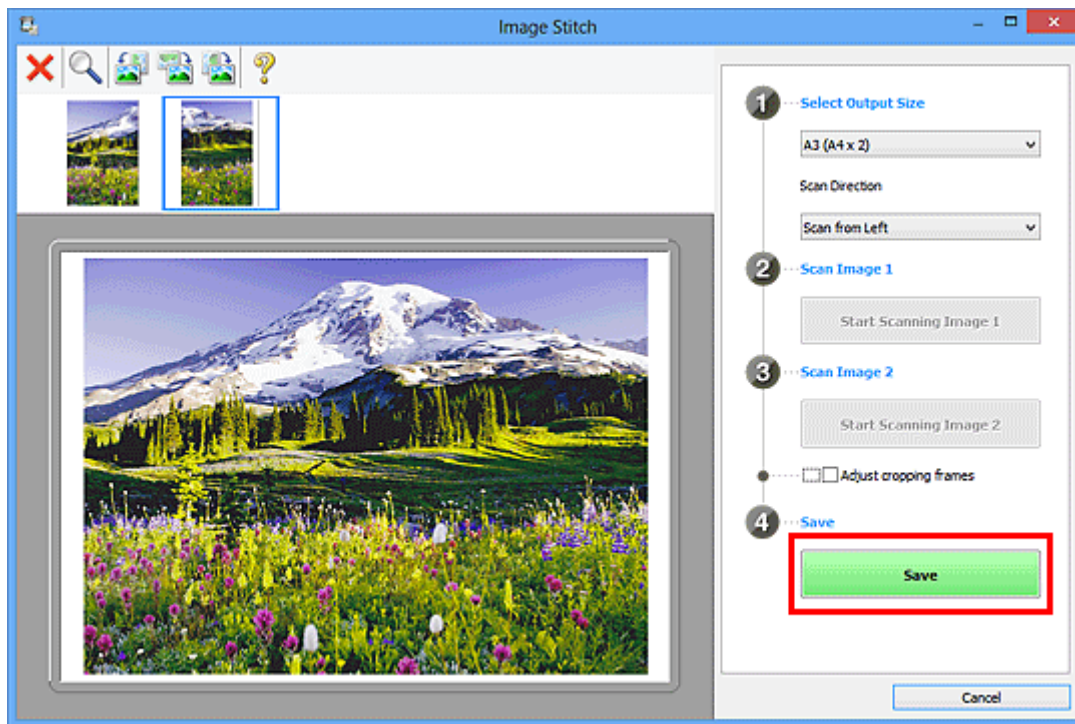

A program menti az egyesített képet.

## »»» Megjegyzés

- A **Képek egyesítése (Image Stitch)** ablakról „[A Képek egyesítése ablak](#)” című részben talál további tájékoztatást.
- A **Beállítások (Beolvasás és egyesítés) (Settings (Scan and Stitch))** párbeszédpanelen speciális beolvasási beállításokat adhat meg, ehhez kattintson a **Beáll.-ok... (Settings...)** gombra.

## Vágási keretek beállítása a Képek egyesítése ablakban

A „körbevágás” műveletével kiválaszthatja azt a területet, amelyet beolvasáskor meg szeretne tartani a képből, illetve a maradékot, amelyre nincs szüksége.

A **Képek egyesítése (Image Stitch)** ablakban megadhatja a megtekintési területen megjelenített kép vágási keretét.

### »»» Megjegyzés

- Az *Online kézikönyv* kezdőlapján található, az adott modellre vonatkozó „Vágási keretek beállítása (ScanGear)” című rész ismerteti, hogy miként állíthatja be a vágási kereteket a ScanGear (lapolvasóillesztő-program) segítségével.

### Kezdeti vágási keret

Nincs megadva vágási keret. Amikor bejelöli a **Vágási keretek beállítása (Adjust cropping frames)** jelölőnégyzetet, a megtekintési területen lévő képen automatikusan megjelenik az aktív vágási keret. A kívánt területet a vágási keret húzásával adhatja meg.

Amikor elindítja a beolvasást, a készülék a vágási kerettel megadott területet olvassa be.

### Vágási keret beállítása

A kurzor  (Nyíl) alakúra változik, ha egy vágási keretre kerül. Kattintson és húzzon az egérrel a vágási keret növeléséhez vagy csökkentéséhez.



A kurzor  (Célkereszt) alakúra változik, ha egy vágási keret belsejébe kerül. Kattintson és húzzon az egérrel a teljes vágási keret mozgatásához.



### Vágási keretek törlése

A vágási keret eltávolításához törölje a **Vágási keretek beállítása (Adjust cropping frames)** jelölőnégyzet jelölését.

## A beolvasott képeken található szöveg felismerése (OCR)

Kattintson az IJ Scan Utility főképernyőjén az **OCR** lehetőségre a beolvasott folyóiratok és újságok szövegének kinyeréséhez, majd a megadott alkalmazásban való megjelenítéséhez.

### »»» Megjegyzés

- Lehetősége van a szöveg kinyerésére a **Dokumentum (Document)**, az **Egyéni (Custom)** vagy a **ScanGear** funkció használatakor is.

- [Indítsa el az IJ Scan Utility alkalmazást.](#)
- Kattintson a **Beáll.-ok... (Settings...)** gombra, majd adja meg a dokumentum típusát, felbontását stb. a [Beállítások \(OCR\) \(Settings \(OCR\)\) párbeszédpanelen](#), és végül válassza ki azt az alkalmazást, amelyben meg szeretné jeleníteni az eredményt.

Ha végzett a beállításokkal, kattintson az **OK** gombra.

### »»» Megjegyzés

- A **Felbontás (Resolution)** értékének csak **300 dpi** vagy **400 dpi** állítható be.
- Ha nincs telepítve kompatibilis alkalmazás, akkor az alkalmazás kinyeri a képen lévő szöveget, majd a rendszer szövegszerkesztő alkalmazásában jeleníti meg azt.  
A megjelenítendő szöveg a [Beállítások \(Általános beállítások\) \(Settings \(General Settings\)\) párbeszédpanel](#) **Dokumentum nyelve (Document Language)** beállításán alapul. Válassza ki a szöveg kinyerésének nyelvét a **Dokumentum nyelve (Document Language)** beállításban, és indítsa el a beolvasást.
- Az alkalmazást a legördülő menüből választhatja ki.

- Kattintson az **OCR** lehetőségre.

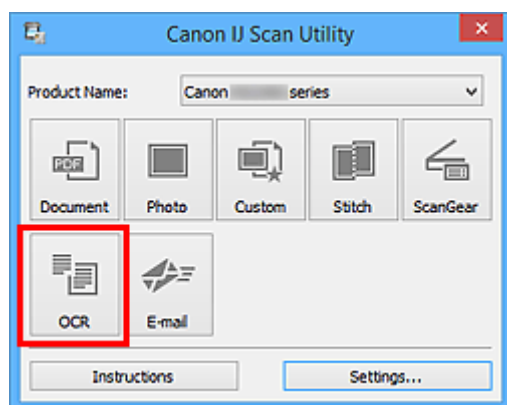

Ezzel a letapogatás elindul.

A beolvasás után a program menti a beolvasott képet a beállítások szerint, a kinyert szöveg pedig megjelenik a megadott alkalmazásban.

### »»» Megjegyzés

- Kattintson a **Mégse (Cancel)** gombra a beolvasás megszakításához.

- A rendszer szövegszerkesztőjében megjelenő szöveg csak tájékoztató jellegű. A következő dokumentumtípusok képeiben lévő szöveg lehet, hogy nem érzékelhető megfelelően.
  - Dokumentumok olyan szöveggel, amelynek betűmérete kívül esik a 8–40 pontos tartományon (300 dpi mellett)
  - Ferde dokumentumok
  - Fejjel lefelé vagy rossz tájolással behelyezett dokumentumok (elforgatott karakterek)
  - Különleges karakterkészletet, effektusokat vagy kézírást tartalmazó dokumentumok
  - Keskeny sorközöket tartalmazó dokumentumok
  - Dokumentumok, amelyeknél színes a szöveg háttere
  - Több nyelvet tartalmazó dokumentumok

## Beolvasott képek küldése e-mailben

A beolvasott képeket egyszerűen elküldheti e-mailben, ha az IJ Scan Utility főképernyőjén rákattint az **E-mail** lehetőségre.

### »»» Megjegyzés

- A beolvasott képeket elküldheti e-mailben a **Dokumentum (Document)**, a **Fénykép (Photo)**, az **Egyéni (Custom)** vagy a **ScanGear** részről is.

1. [Indítsa el az IJ Scan Utility alkalmazást.](#)
2. Kattintson a **Beáll.-ok... (Settings...)** gombra, majd adja meg az anyag típusát, felbontását stb. a [Beállítások \(E-mail\) \(Settings \(E-mail\)\) párbeszédpanelen](#), és végül válasszon egy levelezőprogramot.

Ha végzett a beállításokkal, kattintson az **OK** gombra.

3. Helyezze a beszkennelendő elemet az üveglapra.

■ [Eredeti dokumentumok elhelyezése \(Beolvasás számítógépről\)](#)

4. Kattintson az **E-mail** lehetőségre.

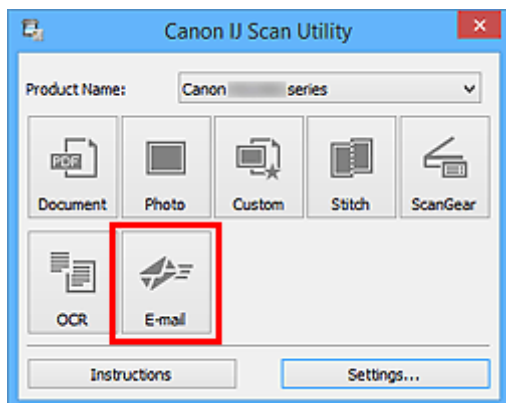

Ezzel a letapogatás elindul.

Ha a beolvasás befejeződik, elindul a megadott levelezőprogram, amelyben a képek egy új üzenethez lesznek csatolva.

### »»» Megjegyzés

- Kattintson a **Mégse (Cancel)** gombra a beolvasás megszakításához.
- A beolvasott képek mentése a Beállítások párbeszédpanelen megadottak szerint történik.
- Ha bejelöli **A beolvasás eredményének ellenőrzése és a mentési beállítások megadása (Check scan results and specify save settings)** jelölőnégyzetet a Beállítások párbeszédpanelen, akkor megjelenik a [Beállítások mentése \(Save Settings\) párbeszédpanel](#). Miután megadta a beállításokat és az **OK** gombra kattintott, a program menti a beolvasott képeket, és automatikusan beszúrja mellékletként a megadott levelezőprogramban megnyitott új e-mailbe.



5. Adja meg a címzettet, írja be a tárgyat és az üzenetet, majd küldje el a levelet.

Az e-mailekre vonatkozó beállításokat a levelezőprogram kézikönyve ismerteti.

## Több eredeti dokumentum beolvasása egyszerre

Beolvashat egyszerre az üveglapra helyezett két vagy több fotót (kis anyagot), majd külön képként mentheti őket.

### Fontos

- A következő típusok esetleg nem olvashatók be megfelelően. Ebben az esetben a ScanGear (lapolvasó illesztőprogram) alkalmazás teljes kép nézetében állítsa be a vágási kereteket (beolvasási területeket), majd ismétlje meg a beolvasást.
  - Fehéres háttérű fényképek
  - Fehér lapra nyomtatott anyagok, kézzel írt dokumentumok, névjegyek stb.
  - Vékony anyagok
  - Vastag anyagok

További részleteket az *Online kézikönyv* kezdőlapján található, az adott típusra vonatkozó „Több dokumentum egyidejű letapogatása a ScanGear (Lapolvasó illesztőprogram) alkalmazással” című részben talál.

### Megjegyzés

- A következő leírásokban a kedvenc beállításokkal rendelkező képernyők szerepelnek példaként.

1. Helyezze az üveglapra a beolvasandó anyagokat.

■ [Eredeti dokumentumok elhelyezése \(Beolvasás számítógépről\)](#)

2. [Indítsa el az IJ Scan Utility alkalmazást.](#)

3. Kattintson a **Beáll.-ok... (Settings...)** gombra.

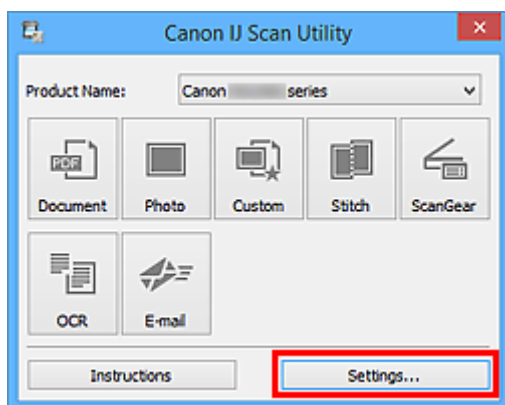

Megjelenik a Beállítások párbeszédpanel.

4. Kattintson az **Egyéni beolvasás (Custom Scan)** lehetőségre.

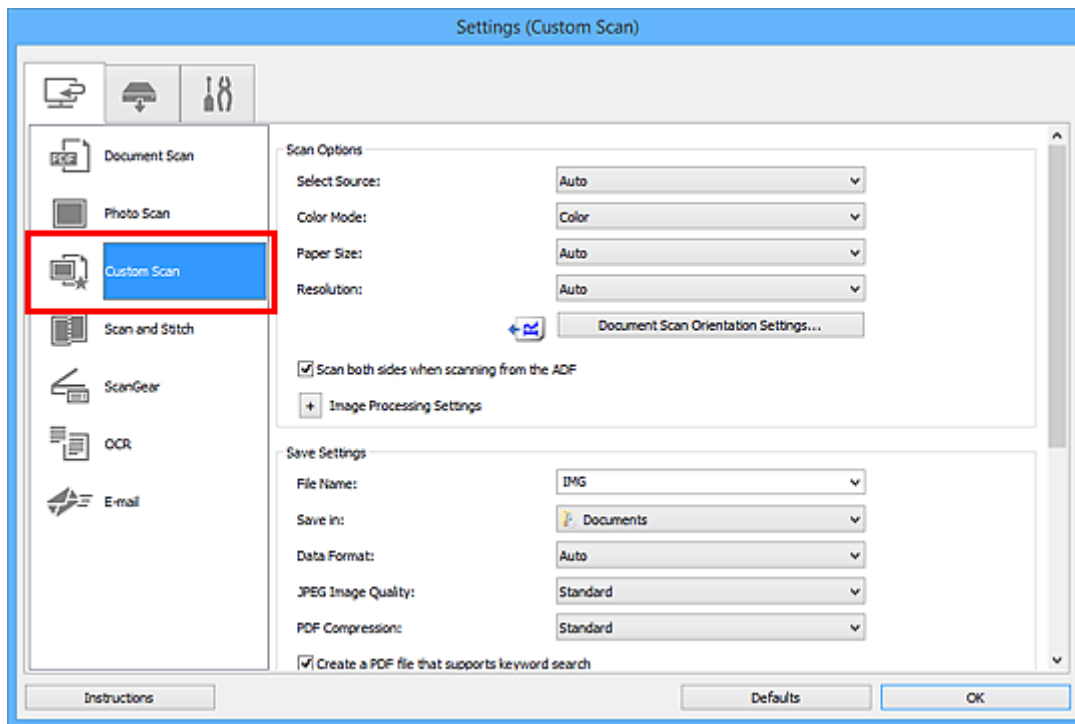

5. A beolvasni kívánt anyagoknak megfelelően adja meg a **Forrás kiválasztása (Select Source)** értékét.

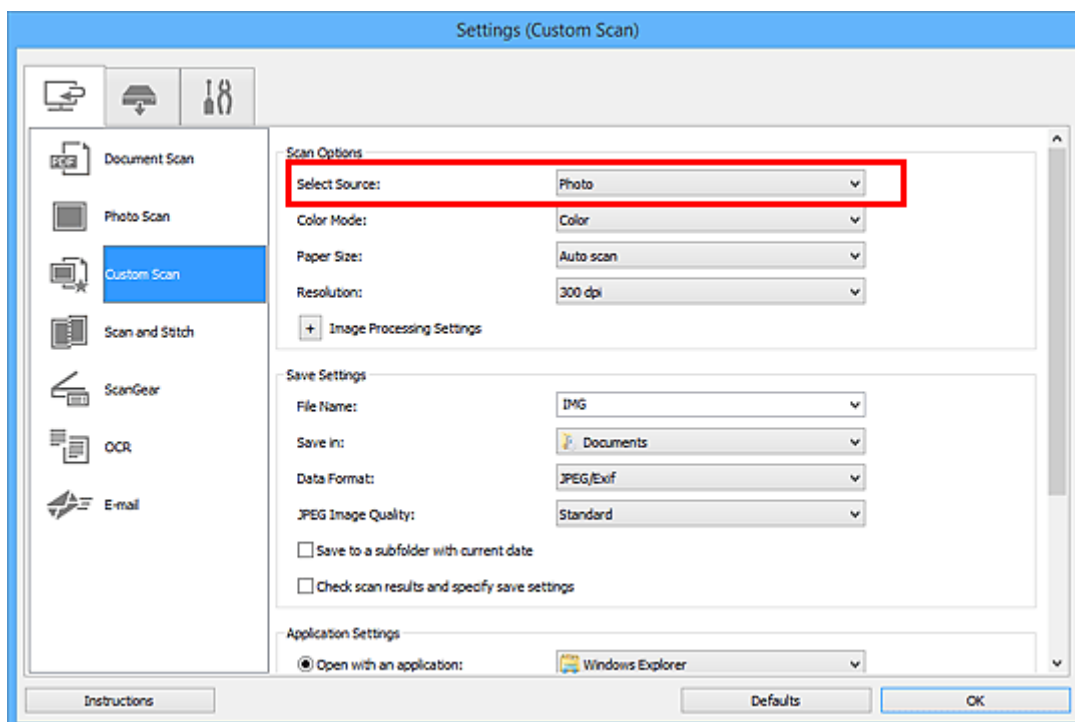

6. Válassza ki az **Automatikus beolvasás (Auto scan)** értéket a **Papírméret (Paper Size)** beállításnál, majd kattintson az **OK** gombra.

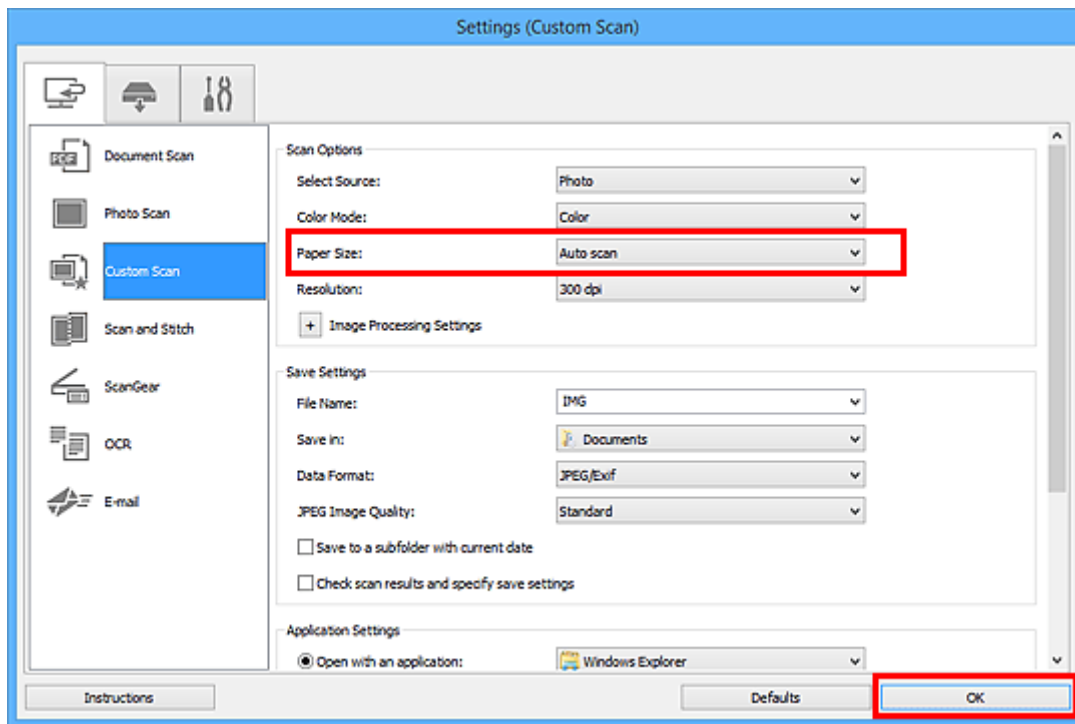

A IJ Scan Utility főképernyője újra megjelenik.

### »»» Megjegyzés

- A Beállítások párbeszédpanelen megadható beállításokról a következő oldalakon olvashat.

- [A Beállítások \(Dokumentumbeolvasás\) párbeszédpanel](#)
- [A Beállítások \(Fényképbeolvasás\) párbeszédpanel](#)
- [A Beállítások \(Egyéni beolvasás\) párbeszédpanel](#)
- [A Beállítások \(OCR\) párbeszédpanel](#)
- [A Beállítások \(E-mail\) párbeszédpanel](#)

7. Kattintson az **Egyéni (Custom)** gombra.

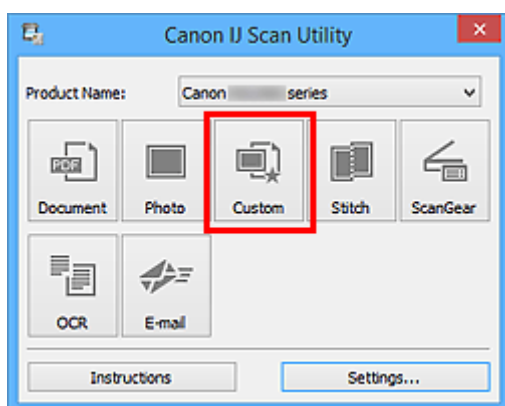

Az anyagok egyszerre lesznek beolvasva.

### »»» Megjegyzés

- Kattintson a **Mégse (Cancel)** gombra a beolvasás megszakításához.

- A beolvasott képek a **Beáll.-ok... (Settings...)** gombra kattintva megjeleníthető Beállítások párbeszédpanel **Mentés ide (Save in)** beállításánál megadott mappába menthetők. Az egyes Beállítások párbeszédpaneleken speciális beolvasási beállításokat is megadhat.

## Több dokumentum egyidejű beolvasása az ADF-ből (automatikus lapadagoló)

Helyezzen több dokumentumot az ADF-be (automatikus lapadagoló), és végezze el egy művelettel a beolvasást.

Ez a szakasz azt ismerteti, hogyan lehet a dokumentumok egy-egy oldalát beolvasni. A dokumentumok mindkét oldalának automatikus beolvasásához lásd: „[A dokumentumok mindkét oldalának egyidejű beolvasása](#)”.

### »» Megjegyzés

- Egyszerre több dokumentumot olvashat be az ADF-ből, amikor a **Dokumentum (Document)**, az **Egyéni (Custom)**, a **ScanGear**, az **OCR** vagy az **E-mail** beállítást használja a beolvasáshoz. A ScanGear (lapolvasóillesztő) használatával kapcsolatos tájékoztatást az *Online kézikönyv* kezdőlapján található, az adott típusra vonatkozó „Beolvasás az alkalmazásból (ScanGear)” című részben találhat.
- Dokumentumok beolvasási képernyői szerepelnek példaként a következő leírásokban.

1. Helyezze be a dokumentumokat az ADF-be.

■ [Dokumentumok elhelyezése \(ADF \(automatikus lapadagoló\)\)](#)

2. [Indítsa el az IJ Scan Utility alkalmazást.](#)

3. Kattintson a **Beáll.-ok... (Settings...)** gombra.

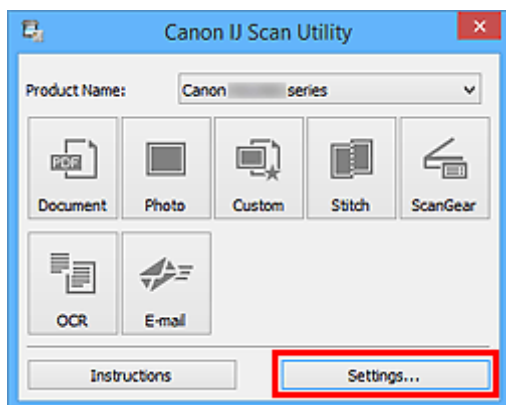

Megjelenik a Beállítások párbeszédpanel.

4. Kattintson a **Dokumentumbeolvasás (Document Scan)** gombra.

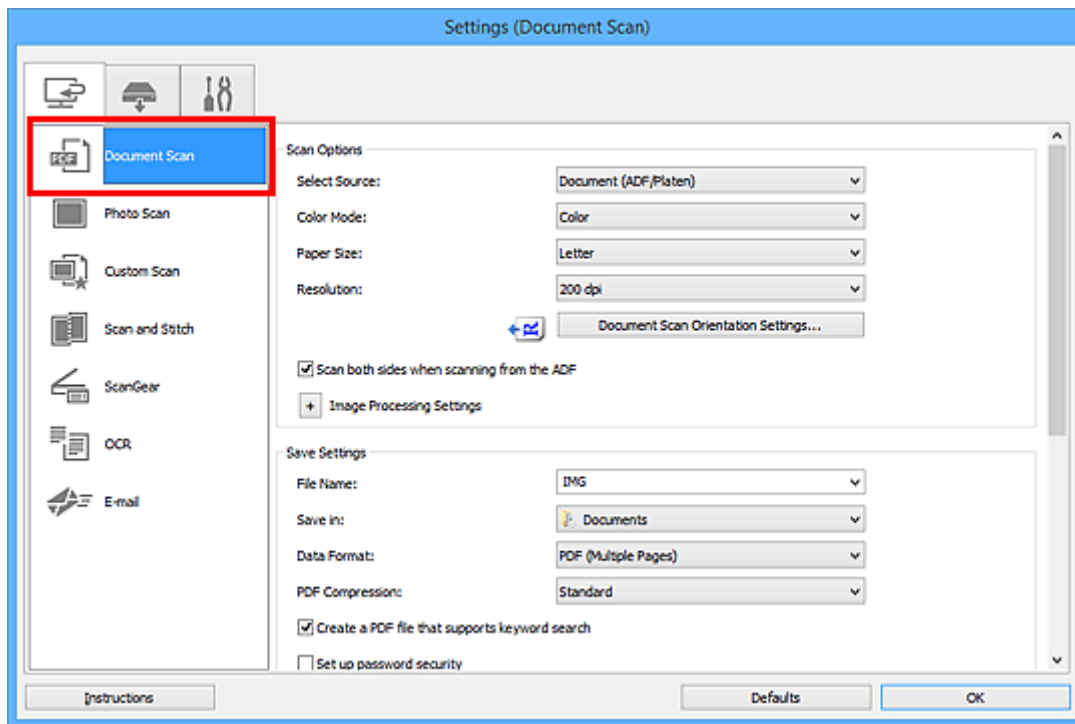

5. A beolvasni kívánt dokumentumoknak megfelelően adja meg a **Forrás kiválasztása (Select Source)** beállítás értékét.

Ha csak a dokumentumok első oldalát szeretné beolvasni, válassza a **Dokumentum (ADF/üveglap) (Document (ADF/Platen))** vagy a **Dokumentum (ADF egyoldalas) (Document (ADF Simplex))** beállítást.

A dokumentum első és hátoldalának beolvasásához válassza a **Dokumentum (ADF kétoldalas) (Document (ADF Manual Duplex))** beállítást.

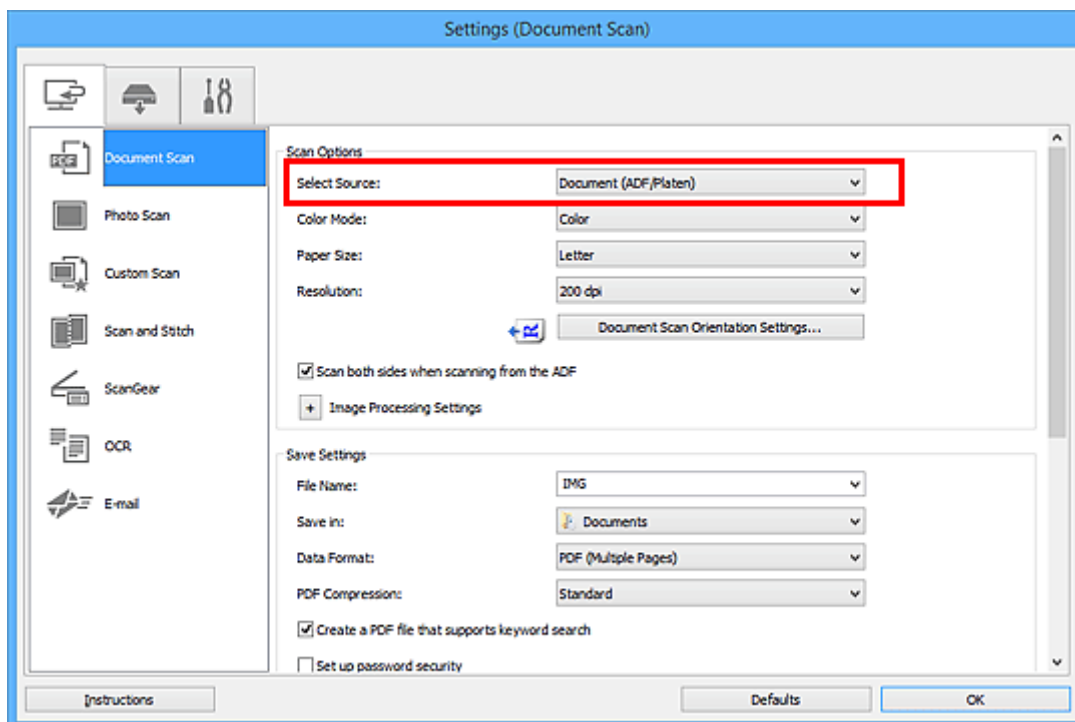

6. Állítsa be a színmódot, a dokumentum méretét és a beolvasási felbontást a kívánt módon.

Kattintson a **Dokum.beolv. tájolási beállításai... (Document Scan Orientation Settings...)** elemre a beolvasott dokumentumok tájolásának megadásához. A megjelenő párbeszédpanelen megadhatja az **Tájolás (Orientation)** és a **Kötési oldal (Binding Side)** beállítást. A hátoldalak beolvasásánál a dokumentumok elhelyezésének módja a **Kötési oldal (Binding Side)** beállítástól függ.

Ha végzett a beállításokkal, kattintson az **OK** gombra.

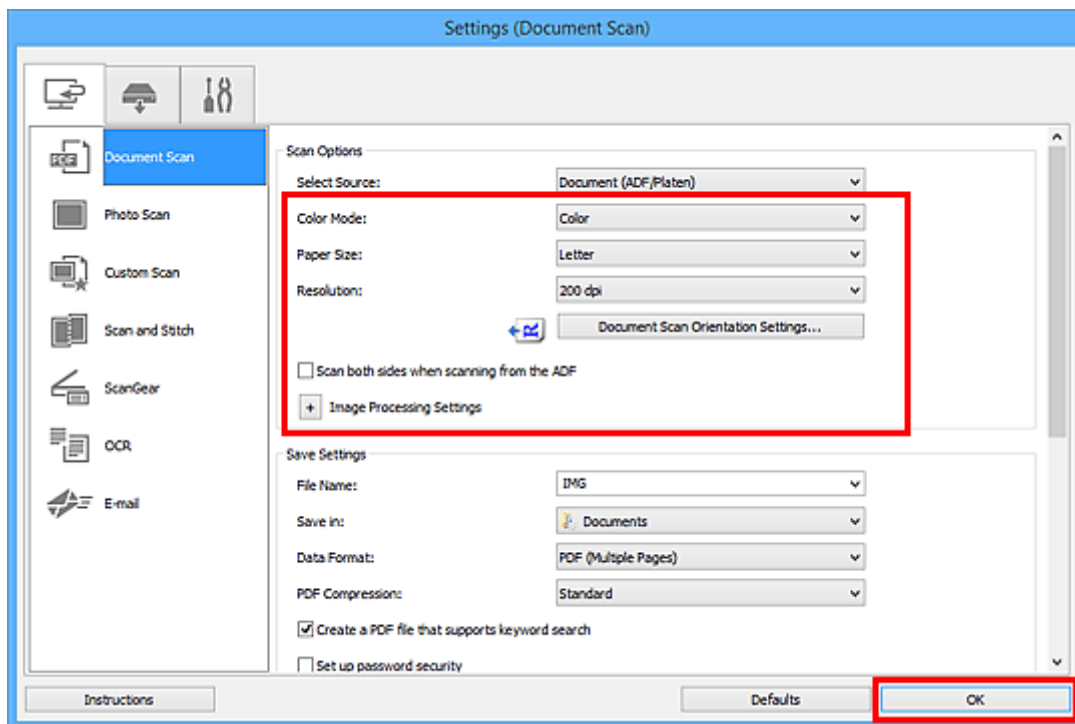

A IJ Scan Utility főképernyője újra megjelenik.

## »»» Megjegyzés

- A Beállítások párbeszédpanelen megadható beállításokról a következő oldalakon olvashat.

- [A Beállítások \(Dokumentumbeolvasás\) párbeszédpanel](#)
- [A Beállítások \(Egyéni beolvasás\) párbeszédpanel](#)
- [A Beállítások \(OCR\) párbeszédpanel](#)
- [A Beállítások \(E-mail\) párbeszédpanel](#)

7. Kattintson a **Dokumentum (Document)** gombra.



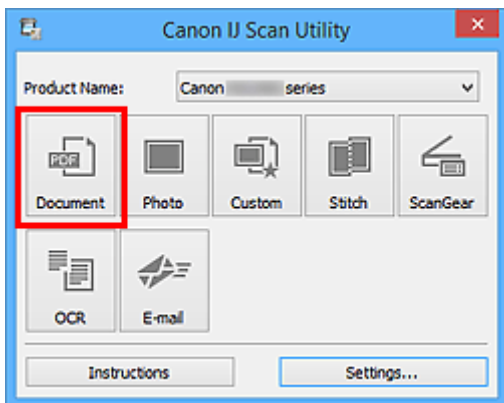

Ezzel a letapogatás elindul.

### »»» Megjegyzés

- Kattintson a **Mégse (Cancel)** gombra a beolvasás megszakításához.

Ha a **Dokumentum (ADF kétoldalas) (Document (ADF Manual Duplex))** van kiválasztva a **Forrás kiválasztása (Select Source)** beállításnál, folytassa a 8. lépéssel.

### »»» Megjegyzés

- Ha a **Forrás kiválasztása (Select Source)** beállítás értéke **Dokum. (ADF kétoldalas) (Document (ADF Duplex))**, akkor nem jelenik meg a **Kézi kétoldalas beolvasás (Manual Duplex Scanning)** párbeszédpanel, és a készülék a dokumentum mindkét oldalát automatikusan beolvassa. További részletek: [„A dokumentumok mindkét oldalának egyidejű beolvasása”](#).

8. Kövesse a dokumentumok elhelyezésére vonatkozó, a képernyőn megjelenő utasításokat.

### »»» Megjegyzés

- A következő leírásokban a **Tájolás (Orientation)** beállítás **Álló (Portrait)** értékével végzett beolvasás képernyői szerepelnek példaként.

Ha a **Kötési oldal (Binding Side)** beállítás **Hosszú szél (Long edge)** lehetőségét választja **kötési oldalnak a Dokum.beolv. tájolási beállításai... (Document Scan Orientation Settings...) beállításnál:**

Helyezze el a dokumentumokat, miután 180 fokkal elforgatta a kimeneti dokumentumokat.

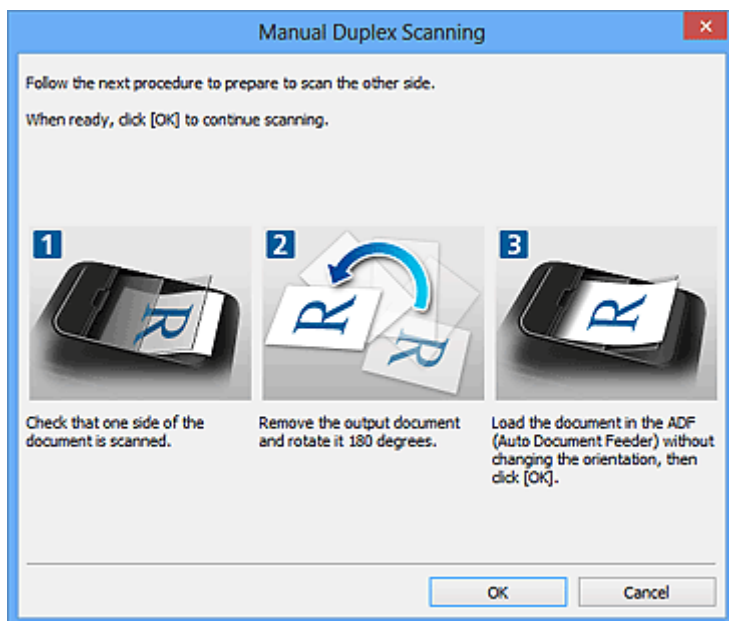

**Ha a Kötési oldal (Binding Side) beállítás Rövid szél (Short edge) lehetőségét választja kötési oldalnak a Dokum.beolv. tájolási beállításai... (Document Scan Orientation Settings...) beállításnál:**

Helyezze el a dokumentumokat anélkül, hogy megváltoztatná a kimeneti dokumentumok tájolását.

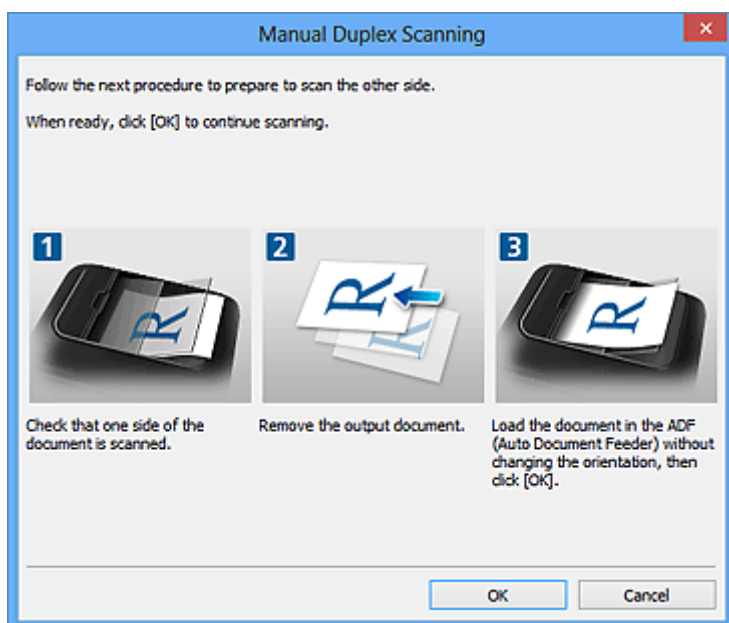

9. Kattintson az **OK** gombra.

Ezzel a letapogatás elindul.

### »»» **Megjegyzés**

- Kattintson a **Mégse (Cancel)** gombra a beolvasás megszakításához.
- A beolvasott képek a **Beáll.-ok... (Settings...)** gombra kattintva megjeleníthető Beállítások párbeszédpanel **Mentés ide (Save in)** beállításánál megadott mappába menthetők. Az egyes Beállítások párbeszédpaneelen speciális beolvasási beállításokat is megadhat.

## A dokumentumok mindkét oldalának egyidejű beolvasása

Az ADF (automatikus lapadagoló) használatával egyidejűleg beolvashatja az egyes dokumentumok mindkét oldalát.

### »»» Megjegyzés

- Egyszerre több dokumentumot olvashat be az ADF-ből, amikor a **Dokumentum (Document)**, az **Egyéni (Custom)**, a **ScanGear**, az **OCR** vagy az **E-mail** beállítást használja a beolvasáshoz. A ScanGear (lapolvasóillesztő) használatával kapcsolatos tájékoztatást az *Online kézikönyv* kezdőlapján található, az adott típusra vonatkozó „Beolvasás az alkalmazásból (ScanGear)” című részben találhat.
- Dokumentumok beolvasási képernyői szerepelnek példaként a következő leírásokban.

1. Helyezze be a dokumentumokat az ADF-be.

■ [Dokumentumok elhelyezése \(ADF \(automatikus lapadagoló\)\)](#)

2. [Indítsa el az IJ Scan Utility alkalmazást.](#)

3. Kattintson a **Beáll.-ok... (Settings...)** gombra.

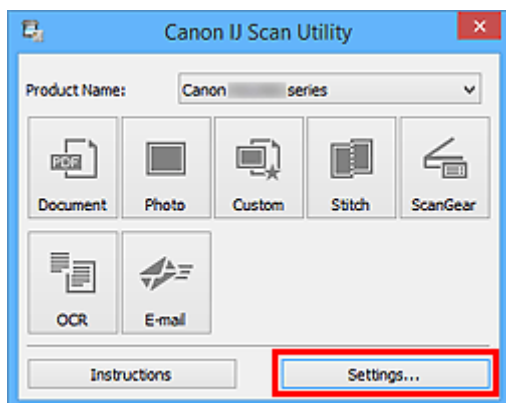

Megjelenik a Beállítások párbeszédpanel.

4. Kattintson a **Dokumentumbeolvasás (Document Scan)** gombra.

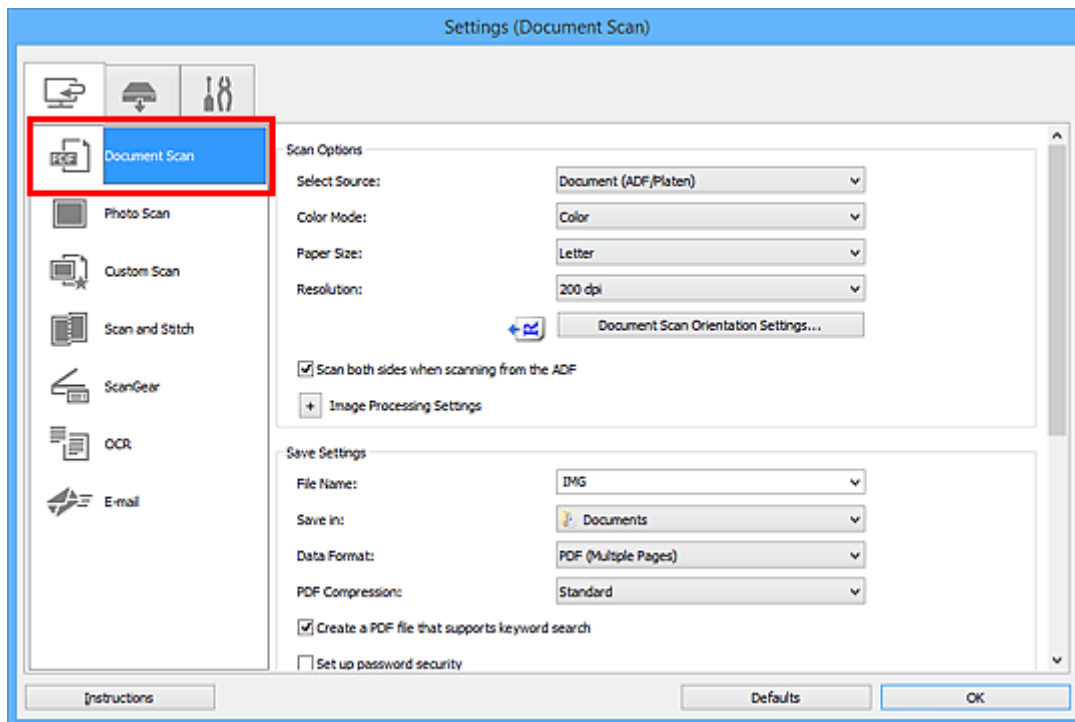

5. Válassza ki a **Forrás kiválasztása (Select Source)** beállításnál a **Dokumentum (ADF/üveglap) (Document (ADF/Platen))** vagy a **Dokum. (ADF kétoldalas) (Document (ADF Duplex))** értéket.

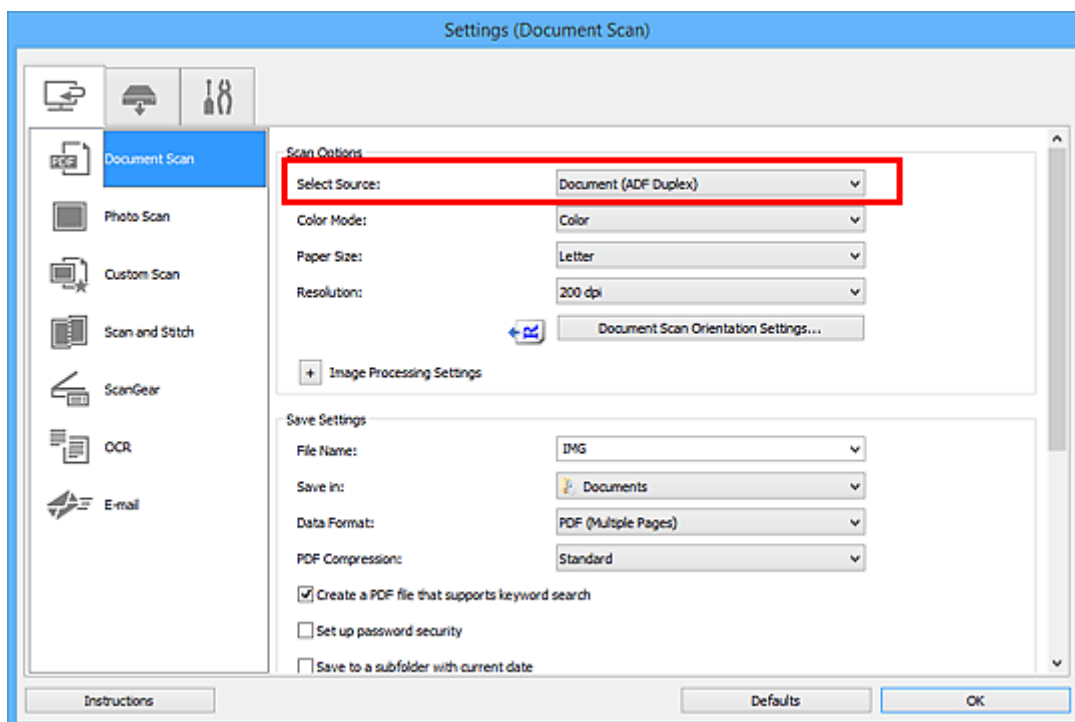

## »»» Megjegyzés

- Jelölje be a **Mindkét oldal beolvasása az ADF-ből történő letapogatás esetén (Scan both sides when scanning from the ADF)** jelölőnégyzetet a **Beolvasási beállítások (Scan Options)**

párbeszédpanelen, ha a **Dokumentum (ADF/üveglap) (Document (ADF/Platen))** lehetőséggel olvas be.

6. Állítsa be a színmódot, a dokumentum méretét és a beolvasási felbontást a kívánt módon.

Kattintson a **Dokum.beolv. tájolási beállításai... (Document Scan Orientation Settings...)** elemre a beolvasott dokumentumok tájolásának megadásához. A megjelenő párbeszédpanelen megadhatja az **Tájolás (Orientation)** és a **Kötési oldal (Binding Side)** beállítást.

Ha végzett a beállításokkal, kattintson az **OK** gombra.

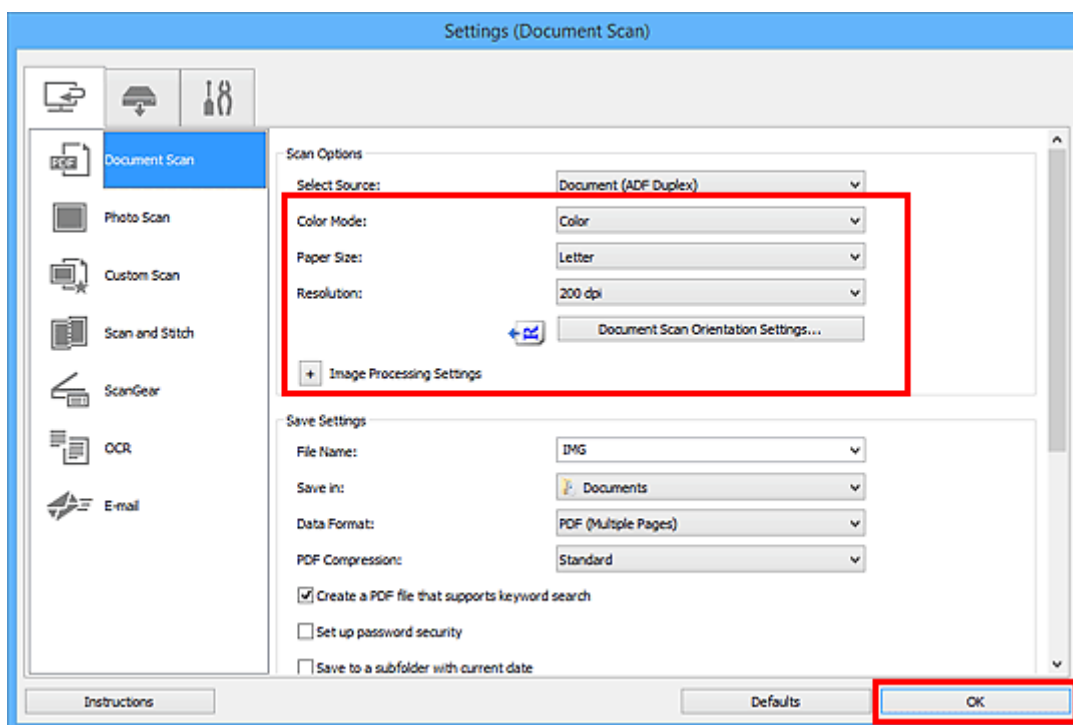

A IJ Scan Utility főképernyője újra megjelenik.

### »»» Megjegyzés

- A Beállítások párbeszédpanelen megadható beállításokról a következő oldalakon olvashat.

■ [A Beállítások \(Dokumentumbeolvasás\) párbeszédpanel](#)

■ [A Beállítások \(Egyéni beolvasás\) párbeszédpanel](#)

■ [A Beállítások \(OCR\) párbeszédpanel](#)

■ [A Beállítások \(E-mail\) párbeszédpanel](#)

7. Kattintson a **Dokumentum (Document)** gombra.

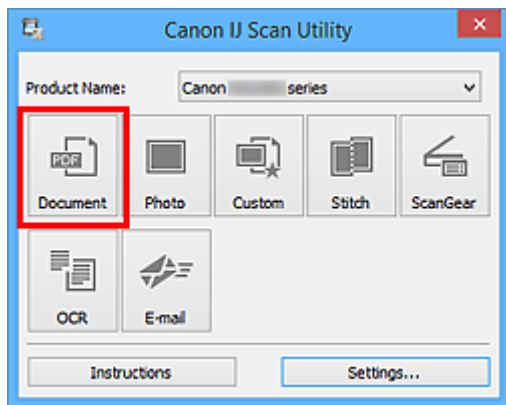

A készülék automatikusan beolvassa a dokumentum mindkét oldalát.

### »» Megjegyzés

- Kattintson a **Mégse (Cancel)** gombra a beolvasás megszakításához.
- A beolvasott képek a **Beáll.-ok... (Settings...)** gombra kattintva megjeleníthető Beállítások párbeszédpanel **Mentés ide (Save in)** beállításánál megadott mappába menthetők. Az egyes Beállítások párbeszédpaneleken speciális beolvasási beállításokat is megadhat.

## Mentés a beolvasás eredményének ellenőrzése után

Ellenőrizheti a beolvasás eredményét, majd a számítógépre mentheti a képeket.

### Fontos

- Nem ellenőrizheti mentés előtt a beolvasás eredményét, ha a kezelőpanelről olvas be.

### Megjegyzés

- Fényképek beolvasási képernyője szerepelnek példaként a következő leírásokban.

1. [Indítsa el az IJ Scan Utility alkalmazást.](#)
2. Kattintson a **Beáll.-ok... (Settings...)** gombra.

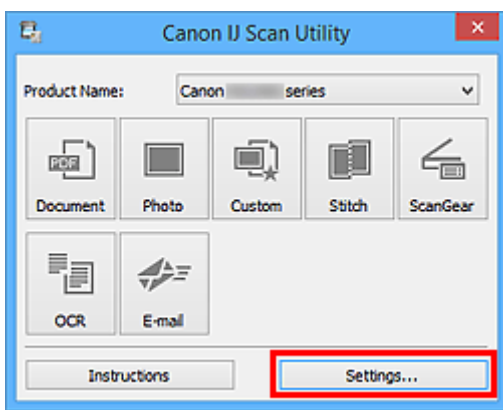

Megjelenik a [Beállítások párbeszédpanel](#).

3. Kattintson a **Fényképbeolvasás (Photo Scan)** gombra.

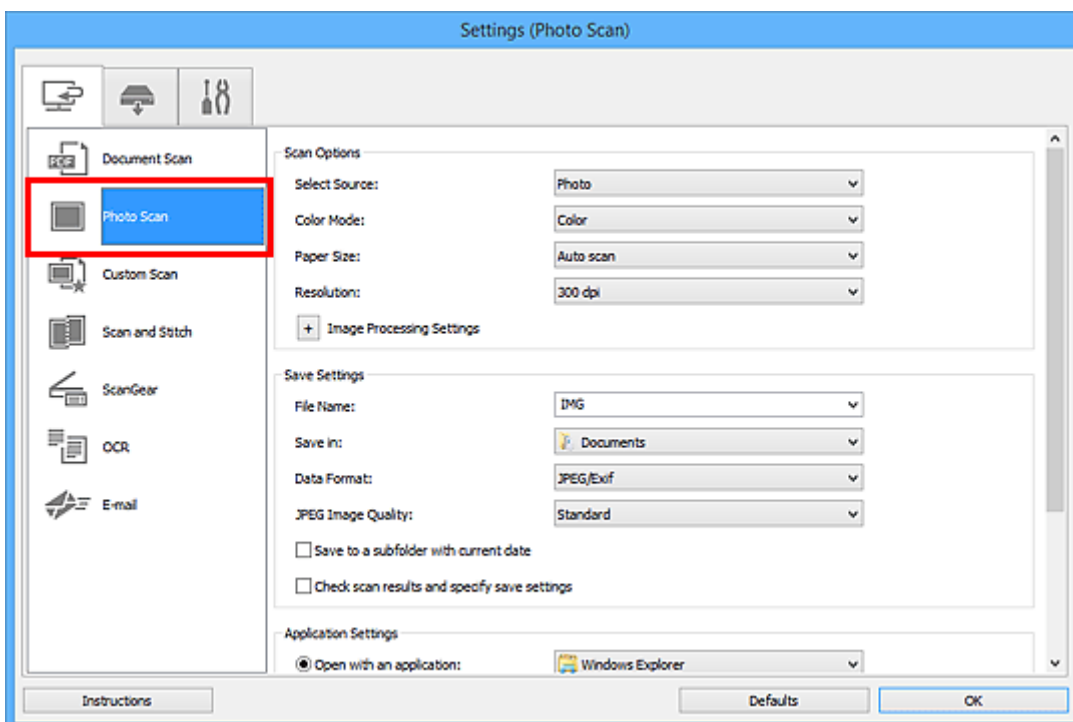

4. Jelölje be **A beolvasás eredményének ellenőrzése és a mentési beállítások megadása** (Check scan results and specify save settings) jelölőnégyzetet, majd kattintson az **OK** gombra.

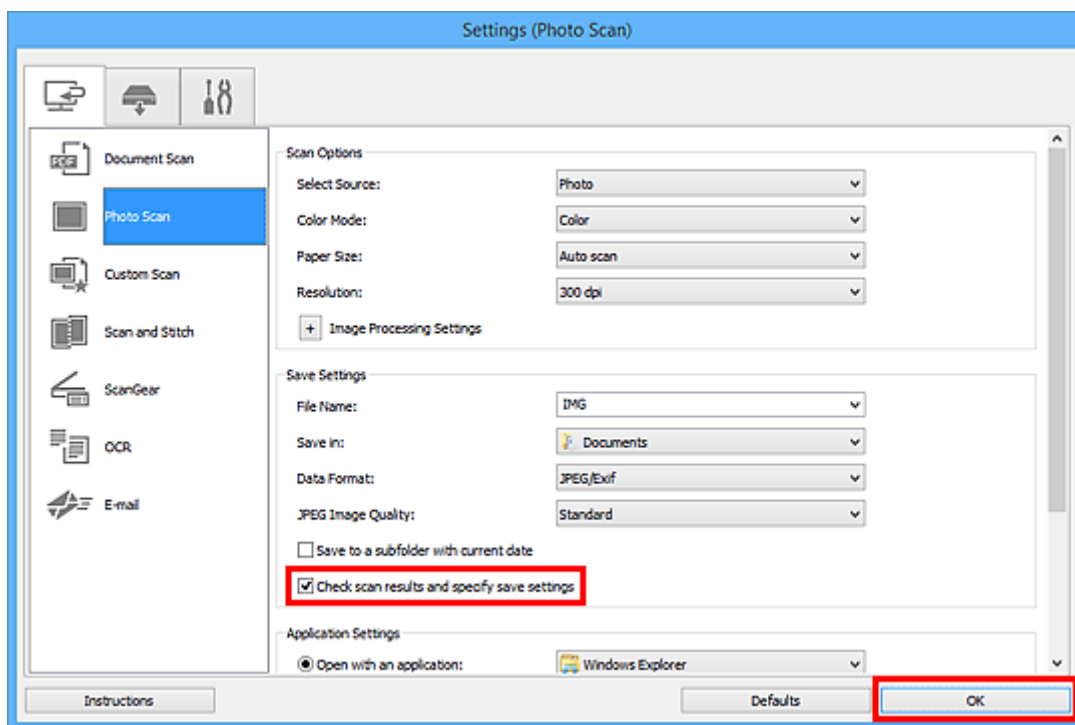

A IJ Scan Utility főképernyője újra megjelenik.

### »»» Megjegyzés

- A Beállítások párbeszédpanelen megadható beállításokról a következő oldalakon olvashat.

- [A Beállítások \(Dokumentumbeolvasás\) párbeszédpanel](#)
- [A Beállítások \(Fényképbeolvasás\) párbeszédpanel](#)
- [A Beállítások \(Egyéni beolvasás\) párbeszédpanel](#)
- [A Beállítások \(Beolvasás és egyesítés\) párbeszédpanel](#)
- [A Beállítások \(ScanGear\) párbeszédpanel](#)
- [A Beállítások \(OCR\) párbeszédpanel](#)
- [A Beállítások \(E-mail\) párbeszédpanel](#)

5. Kattintson a **Fénykép (Photo)** gombra.

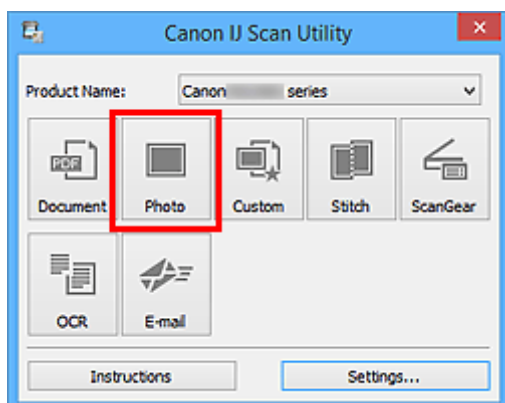



Ezzel a letapogatás elindul.

Ha a beolvasás befejeződik, megjelenik a **Beállítások mentése (Save Settings)** párbeszédpanel.

### »» Megjegyzés

- Kattintson a **Mégse (Cancel)** gombra a beolvasás megszakításához.

6. Módosítsa szükség szerint a képek sorrendjét vagy a fájlmentési beállításokat.

A képek sorrendjét és a fájlmentési beállításokat a [Beállítások mentése \(Save Settings\) párbeszédpanelen](#) módosíthatja.

### »» Megjegyzés

- Az alapértelmezett mentési mappák a következők.
  - **Windows 10/Windows 8.1/Windows Vista:**  
**Dokumentumok (Documents)** mappa
  - **Windows 8/Windows 7:**  
**Dokumentumok (My Documents)** mappa

7. Kattintson az **OK** gombra.

A letapogatott képek a beállításoknak megfelelően mentésre kerülnek.

## Az IJ Scan Utility képernyői

- **Az IJ Scan Utility főképernyője**
- **A Beállítások párbeszédpanel**
  - **A Beállítások (Dokumentumbeolvasás) párbeszédpanel**
  - **A Beállítások (Fényképbeolvasás) párbeszédpanel**
  - **A Beállítások (Egyéni beolvasás) párbeszédpanel**
  - **A Beállítások (Beolvasás és egyesítés) párbeszédpanel**
  - **A Beállítások (ScanGear) párbeszédpanel**
  - **A Beállítások (OCR) párbeszédpanel**
  - **A Beállítások (E-mail) párbeszédpanel**
  - **A Beállítások (Mentés számítógépre (dokumentum)) párbeszédpanel**
  - **A Beállítások (Mentés számítógépre (fénykép)) párbeszédpanel**
  - **A Beállítások (Csatolás e-mailhez (dokumentum)) párbeszédpanel**
  - **A Beállítások (Csatolás e-mailhez (fénykép)) párbeszédpanel**
  - **A Beállítások (Általános beállítások) párbeszédpanel**
- **A Beállítások mentése párbeszédpanel**
- **A Jelszóalapú biztonság beállításai párbeszédpanel**
- **A Képek egyesítése ablak**

## Az IJ Scan Utility főképernyője

Az alábbi lépéseket követve indítsa el az IJ Scan Utility programot.

### Windows 10:

Az IJ Scan Utility elindításához a **Start** menüből indulva válassza rendre a következőket: **Minden alkalmazás (All apps) > Canon Utilities > IJ Scan Utility**.

### Windows 8.1/Windows 8:

Az IJ Scan Utility elindításához a kezdőképernyőn válassza az **IJ Scan Utility** elemet.

Ha a Kezdőképernyőn (Start képernyőn) nem jelenik meg az **IJ Scan Utility**, akkor válassza a **Keresés (Search)** gombot, és keresse meg az „IJ Scan Utility” programot.

### Windows 7/Windows Vista:

Az IJ Scan Utility elindításához a **Start** menüből indulva válassza rendre a következőket: **Minden program (All Programs) > Canon Utilities > IJ Scan Utility > IJ Scan Utility**.

Végezze el a műveletet a beolvasástól a mentésig egyszerűen a megfelelő ikonra történő kattintással.

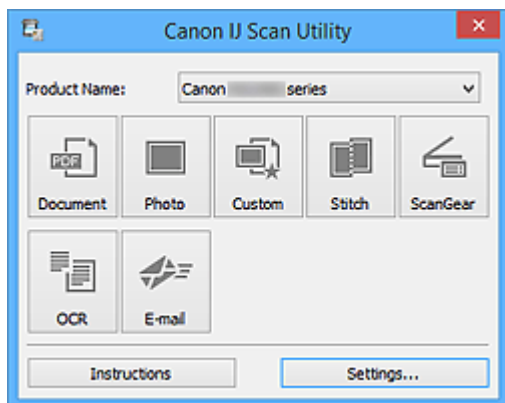

### Terméknév (Product Name)

Megjeleníti annak a terméknek a nevét, amelyet az aktuális beállítás szerint az IJ Scan Utility használ.

Ha a megjelenített termék nem az, amit használni szeretne, válassza ki a kívánt terméket a listából.

Továbbá, hálózati kapcsolat esetén olyan elemet válasszon, amelynél a terméknév után a „hálózat” szerepel.

### »»» Megjegyzés

- A hálózati környezet beállításához tekintse meg a „[Beállítások hálózaton keresztül történő beolvasás esetén](#)” című részt.

### Dokumentum (Document)

Beolvassa dokumentumként és a számítógépre menti az anyagokat.

A beolvasási/mentési beállítások és a beolvasás utáni művelet a [Beállítások \(Dokumentumbeolvasás\) \(Settings \(Document Scan\)\)](#) párbeszédpanelen adható meg.

### Fénykép (Photo)

Beolvassa fényképként és a számítógépre menti az anyagokat.

A beolvasási/mentési beállítások és a beolvasás utáni művelet a [Beállítások \(Fényképbeolvasás\) \(Settings \(Photo Scan\)\) párbeszédpanelen](#) adható meg.

### **Egyéni (Custom)**

A kedvenc beállítások alkalmazásával beolvassa a dokumentumokat, és a számítógépre menti a képeket. A programban beállítható a dokumentumtípus automatikus felismerése.

A beolvasási/mentési beállítások és a beolvasás utáni művelet a [Beállítások \(Egyéni beolvasás\) \(Settings \(Custom Scan\)\) párbeszédpanelen](#) adható meg.

### **Egyesítés (Stitch)**

Megjeleníti a **Képek egyesítése (Image Stitch)** ablakot, amelyen az anyagok jobb és bal oldali felét beolvashatja külön-külön, majd a beolvasott képeket összefűzheti egy képpé.

A beolvasási/mentési beállítások és a beolvasás utáni művelet a [Beállítások \(Beolvasás és egyesítés\) \(Settings \(Scan and Stitch\)\) párbeszédpanelen](#) adható meg.

### **ScanGear**

Elindítja a ScanGear (lapolvasó illesztőprogramja) programot, amellyel képkorrekciót és színigazítást végezhet a beolvasás során.

A beolvasási/mentési beállítások és az alkalmazások a [Beállítások \(ScanGear\) \(Settings \(ScanGear\)\) párbeszédpanelen](#) adhatók meg.

### **OCR**

Kinyerheti a szöveget a beolvasott folyóiratokból és újságokból, majd megjelenítheti a megadott alkalmazásban.

A beolvasási/mentési beállítások és az alkalmazások a [Beállítások \(OCR\) \(Settings \(OCR\)\) párbeszédpanelen](#) adhatók meg.

### **E-mail**

A beolvasott képeket elküldheti e-mailben.

A beolvasási/mentési beállítások és az alkalmazások a [Beállítások \(E-mail\) \(Settings \(E-mail\)\) párbeszédpanelen](#) adhatók meg.



### **Utasítások (Instructions)**

Megnyitja ezt a kézikönyvet.

### **Beáll.-ok... (Settings...)**

Megjeleníti a [Beállítások párbeszédpanelét](#), amelyen a beolvasási/mentési beállításokat és a beolvasás utáni műveletet adhatja meg.

## A Beállítások párbeszédpanel

A Beállítások párbeszédpanel három lapot tartalmaz:  (Beolvasás számítógépről),  (Beolvasás a kezelőpanel használatával) és  (Általános beállítások). Amikor rákattint az egyik lapra, megváltozik a piros keretben megjelenített tartalom, és megadhatja az egyes lapokon elérhető funkciók speciális beállításait.

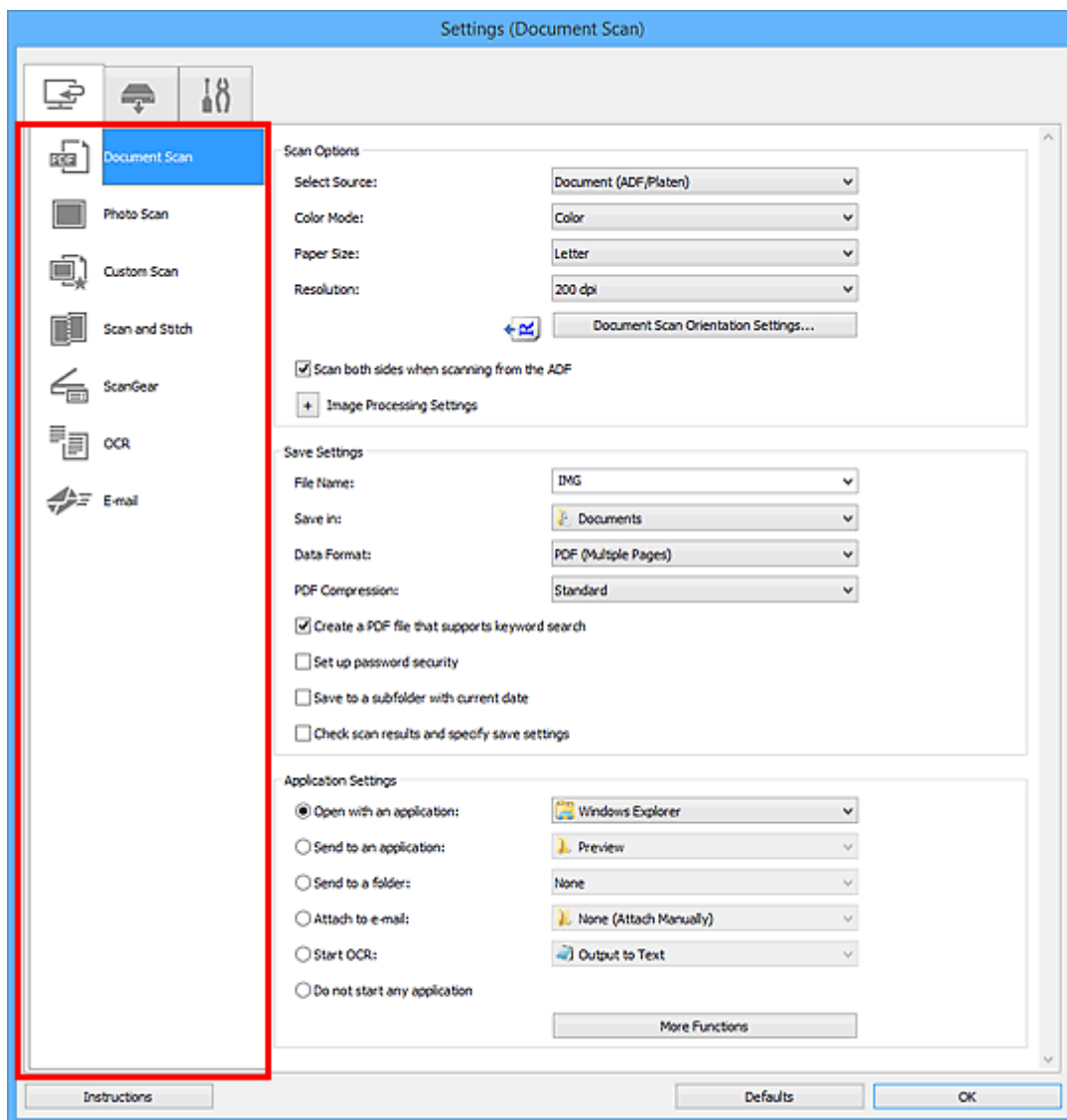

### (Beolvasás számítógépről) lap

Megadhatja, hogy mi történjen az IJ Scan Utility alkalmazásból végzett beolvasás esetén.

- [A Beállítások \(Dokumentumbeolvasás\) párbeszédpanel](#)
- [A Beállítások \(Fényképbeolvasás\) párbeszédpanel](#)
- [A Beállítások \(Egyéni beolvasás\) párbeszédpanel](#)
- [A Beállítások \(Beolvasás és egyesítés\) párbeszédpanel](#)
- [A Beállítások \(ScanGear\) párbeszédpanel](#)
- [A Beállítások \(OCR\) párbeszédpanel](#)

- [A Beállítások \(E-mail\) párbeszédpanel](#)



## **(Beolvasás a kezelőpanelről) lap**

Megadhatja, hogy mi történjen a kezelőpanelről végzett beolvasás esetén.

- [A Beállítások \(Mentés számítógépre \(dokumentum\)\) párbeszédpanel](#)
- [A Beállítások \(Mentés számítógépre \(fénykép\)\) párbeszédpanel](#)
- [A Beállítások \(Csatolás e-mailhez \(dokumentum\)\) párbeszédpanel](#)
- [A Beállítások \(Csatolás e-mailhez \(fénykép\)\) párbeszédpanel](#)



## **(Általános beállítások) lap**

Megadhatja a használt terméket, az e-mail mellékletek fájlméretére vonatkozó korlátozást, a képek lévő szöveg felismeréséhez használt nyelvet, valamint a képek ideiglenes tárolásához használt mappát.

- [A Beállítások \(Általános beállítások\) párbeszédpanel](#)

# A Beállítások (Dokumentumbeolvasás) párbeszédpanel

A **Beállítások (Dokumentumbeolvasás) (Settings (Document Scan))** párbeszédpanel megjelenítéséhez a  (Beolvasás számítógépről) lapon kattintson a **Dokumentumbeolvasás (Document Scan)** elemre.

A **Beállítások (Dokumentumbeolvasás) (Settings (Document Scan))** párbeszédpanelen speciális beolvasási beállításokat adhat meg az olyan anyagok beolvasásához, mint a dokumentumok.

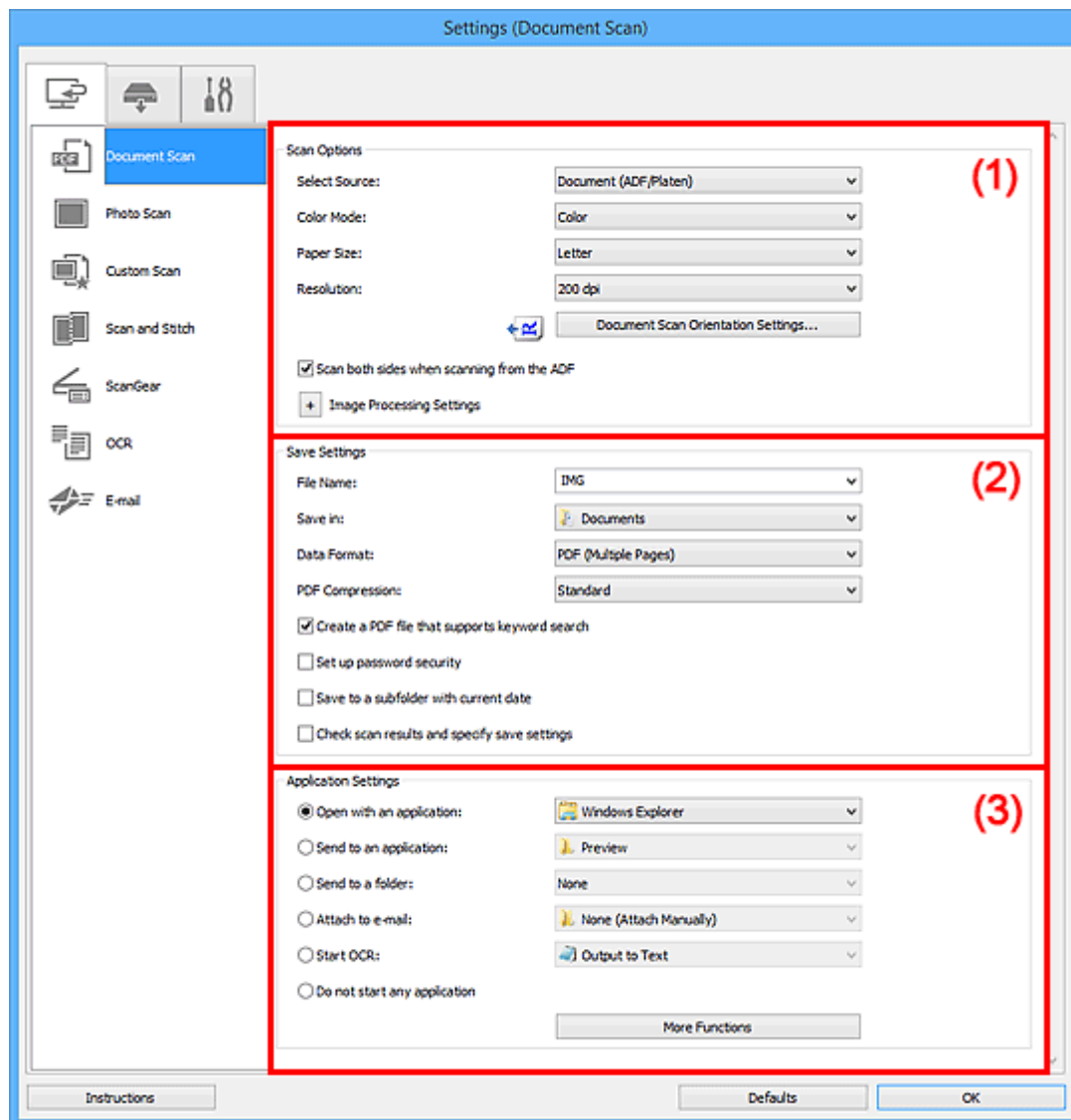

- [\(1\) Beolvasási beállítások terület](#)
- [\(2\) Mentési beállítások terület](#)
- [\(3\) Alkalmazás-beállítások terület](#)

## (1) Beolvasási beállítások terület

### Forrás kiválasztása (Select Source)

Válassza ki a beolvasni kívánt anyag típusát.

- Dokumentumok beolvasása: **Dokumentum (Document)** vagy **Dokumentum (ADF/üveglap) (Document (ADF/Platen))**
- Folyóiratok beolvasása: **Magazin (Magazine)**

- Dokumentumok beolvasása az ADF-ből (automatikus lapadagoló): **Dokumentum (ADF egyoldalas) (Document (ADF Simplex))**, **Dokumentum (ADF kétoldalas) (Document (ADF Manual Duplex))**, **Dokum. (ADF kétoldalas) (Document (ADF Duplex))** vagy **Dokumentum (ADF/üveglap) (Document (ADF/Platen))**

### »»» Megjegyzés

- Ha a **Dokumentum (ADF/üveglap) (Document (ADF/Platen))** beállítás van kiválasztva, és az üveglapra és az ADF-be is helyezett dokumentumokat, a készülék az ADF-be helyezett dokumentumokat fogja beolvasni.

### Színmód (Color Mode)

Válassza ki a színmódot az anyag beolvasásához.

### Papírméret (Paper Size)

Adja meg a beolvasni kívánt anyag méretét.

Ha az **Egyéni (Custom)** méretet választja, megjelenik egy képernyő, amelyen megadhatja a papírméretet. Válasszon ki egy **Mértékegység (Unit)** opciót, adja meg a **Szélesség (Width)** és a **Magasság (Height)** értékeit, majd kattintson az **OK** gombra.

### »»» Megjegyzés

- Kattintson az **Alapértelmezés (Defaults)** lehetőségre a megadott beállítások visszaállításához az alapértelmezett értékre.

### Felbontás (Resolution)

Adja meg a beolvasni kívánt anyag felbontását.

Minél magasabb a felbontás (érték), annál részletesebb a kép.

#### ■ Felbontás

### »»» Megjegyzés

- Ha az **Alkalmazás-beállítások (Application Settings)** közül az **Optikai szövegfelismerés indítása (Start OCR)** lehetőséget választotta, akkor csak **300 dpi** vagy **400 dpi** adható meg.

### Dokum.beolv. tájolási beállításai... (Document Scan Orientation Settings...)

Ez akkor jelenik meg, amikor az ADF lehetőséget választja a **Forrás kiválasztása (Select Source)** beállításnál.

Kattintson erre a gombra a **Dokum.beolvasás tájolási beállításai (Document Scan Orientation Settings)** párbeszédpanel megnyitásához, amelyen megadhatja az ADF használatával beolvasandó dokumentumok tájolását és kötési oldalát.



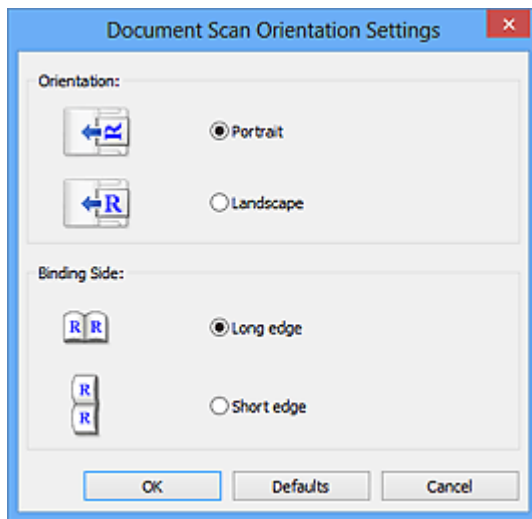

### Fontos

- A **Kötési oldal (Binding Side)** nem adható meg, ha csak a dokumentumok elülső oldalának beolvasása van beállítva.

### Mindkét oldal beolvasása az ADF-ből történő letapogatás esetén (Scan both sides when scanning from the ADF)

Ez akkor jelenik meg, amikor a **Dokumentum (ADF/üveglap) (Document (ADF/Platen))** lehetőséget választja a **Forrás kiválasztása (Select Source)** beállításnál. Beolvassa az ADF-be helyezett dokumentumok mindkét oldalát.

### Képfeldolgozás beállításai (Image Processing Settings)

A következők beállításához kattintson a  (plusz) gombra.

### Megjegyzés

- A megjelenő elemek a **Forrás kiválasztása (Select Source)** és a **Színmód (Color Mode)** beállítás értékétől függenek.

### Automatikus dokumentumjavítás alkalmazása (Apply Auto Document Fix)

Akkor jelölje be ezt a négyzetet, ha a dokumentum vagy magazin szövegét élesíteni kívánja a jobb olvashatóság érdekében.

### Fontos

- A javítások miatt a kép színtónusa eltérhet az eredetitől. Ebben az esetben törölje a négyzet jelölését, és hajtsa végre a letapogatást.

### Megjegyzés

- A letapogatás a szokásosnál hosszabb ideig tart, ha engedélyezi ezt a funkciót.

### Körvonal élesítése (Sharpen outline)

Kiemeli az elemek körvonalát, így élesíti a képet.

### Átnéző csökkentése (Reduce show-through)

Élesíti a szöveget az anyagokban vagy csökkenti az átütközést az újságoknál stb.

### Moire minták csökkentése (Reduce moire)

Csökkenti a moire mintákat.

A nyomtatott anyagok pontok finom halmazaként vannak ábrázolva. A moire minta egy olyan jelenség, amely esetén egyenetlen elosztású részek vagy csíkozott minták keletkeznek az ilyen finom pontokból álló nyomtatott fotók és képek letapogatása során.

### »» Megjegyzés

- A beolvasás a szokásosnál hosszabb ideig tart, ha engedélyezi a **Moire minták csökkentése (Reduce moire)** funkciót.

### Gerincárnyék csökkentése (Reduce gutter shadow)/Gerincárnyék csökkentése (üveglap) (Reduce gutter shadow (platen))

Csökkenti a gerincárnyékok, amely a nyitott könyvek beolvasásakor a lapok között jelenik meg.

### »» Fontos

- Ez a funkció csak akkor használható, ha az üveglapot használja a beolvasáshoz.

### »» Megjegyzés

- Gerincárnyék-korrekcióra a ScanGear (lapolvasó illesztőprogram) **Különleges mód (Advanced Mode)** lapját használja, ha nem szabványos méretű anyagokat vagy egyénileg megadott területeket olvas be.  
További részleteket az *Online kézikönyv* kezdőlapján található, az adott típusra vonatkozó „Gerincárnyék-korrekció” című részben talál.
- A letapogatás a szokásosnál hosszabb ideig tarthat hálózati kapcsolat használatával, ha engedélyezi ezt a funkciót.

### Ferde szöveges dokumentumok javítása (Correct slanted text document)

Észleli és javítja a dokumentum beolvasott szövegének szögét (-0,1 – -10 fok vagy +0,1 – +10 fok tartományban).

### »» Fontos

- Előfordulhat, hogy a következő típusú dokumentumok nem javíthatók ki, mivel a szöveg nem észlelhető helyesen.
  - Dokumentumok, ahol a sorok elhajlása 10 foknál nagyobb, vagy az elhajlás szöge soronként változik
  - Dokumentumok, amelyek vízszintes és függőleges szöveget is tartalmaznak
  - Különösen nagy vagy kicsi betűket tartalmazó dokumentumok
  - Kevés szöveget tartalmazó dokumentumok
  - Ábrákat vagy képeket tartalmazó dokumentumok
  - Kézírással írt szöveg
  - Dokumentumok, amelyek vízszintes és függőleges vonalakat is tartalmaznak (táblázatok)

### »» Megjegyzés

- A beolvasás a szokásosnál hosszabb ideig tart, ha engedélyezi a **Ferde szöveges dokumentumok javítása (Correct slanted text document)** funkciót.

## Szöveges dokumentumok tájolásának felismerése és a képek elforgatása (Detect the orientation of text document and rotate image)

Automatikusan elforgatja a képet a tájolás helyesbitéséhez a beolvasott dokumentum szövegének tájolása alapján.

### Fontos

- Csak a [Beállítások \(Általános beállítások\) \(Settings \(General Settings\)\)](#) párbeszédpanel **Dokumentum nyelve (Document Language)** beállításánál kiválasztott nyelven írt szöveges dokumentumok támogatottak.
- Előfordulhat, hogy a következő típusú beállításoknál vagy dokumentumoknál a tájolás nem javítható, mivel a szöveg nem észlelhető helyesen.
  - A felbontás a 300 dpi és 600 dpi közötti tartományon kívül esik
  - A betűméret a 8 pont és 48 pont közötti tartományon kívül esik
  - Különleges karakterkészletet, effektusokat vagy kézirásos szöveget tartalmazó dokumentumok
  - Mintás háttérrel rendelkező dokumentumok

Ebben az esetben jelölje be **A beolvasás eredményének ellenőrzése és a mentési beállítások megadása (Check scan results and specify save settings)** jelölőnégyzetet, majd forgassa el a képet a [Beállítások mentése \(Save Settings\)](#) párbeszédpanelen.

## (2) Mentési beállítások terület

### Fájlnév (File Name)

Írja be a menteni kívánt kép fájlnevét. Fájl mentésekor a megadott fájlnévhez a dátum és négy számjegy lesz hozzáfűzve „\_20XX0101\_0001” formátumban.

### Megjegyzés

- Ha bejelöli a **Mentés almappába az aktuális dátummal (Save to a subfolder with current date)** jelölőnégyzetet, akkor a rendszer hozzáfűzi a dátumot és négy számjegyet a megadott fájlnévhez.

### Mentés ide (Save in)

Megjeleníti azt a mappát, ahová a letapogatott képek mentésre kerülnek. Mappa hozzáadásához válassza a legördülő menü **Hozzáadás... (Add...)** elemét, majd kattintson a megjelenő **Célmappa választása (Select Destination Folder)** párbeszédpanel **Hozzáadás (Add)** gombjára, és adja meg a célmappát.

Az alapértelmezett mentési mappák a következők.

- **Windows 10/Windows 8.1/Windows Vista:**  
**Dokumentumok (Documents)** mappa
- **Windows 8/Windows 7:**  
**Dokumentumok (My Documents)** mappa

### Adatformátum (Data Format)

Megadja a beolvasott képek mentésekor használt adatformátumot.

A választható lehetőségek: **JPEG/Exif**, **TIFF**, **PNG**, **PDF** vagy **PDF (több oldal) (PDF (Multiple Pages))**.

### Fontos

- Nem választhatja a **JPEG/Exif** formátumot, ha a **Színmód (Color Mode)** beállítás értéke **Fekete-fehér (Black and White)**.
- Ha az **Alkalmazás-beállítások (Application Settings)** értéke **Optikai szövegfelismerés indítása (Start OCR)**, nem választhatja ki a **PDF** vagy a **PDF (több oldal) (PDF (Multiple Pages))** beállítást.

### Megjegyzés

- Hálózati kapcsolat használata esetén letapogatás a szokásosnál hosszabb ideig tarthat, ha a **TIFF** vagy a **PNG** lehetőséget választja az **Adatformátum (Data Format)** listában.

#### PDF tömörítés (PDF Compression)

A PDF fájlok mentésekor válassza ki a tömörítési típust.

##### Normál (Standard)

Ajánlott, hogy általában ezt a beállítást használja.

##### Magas (High)

A tömörítés segítségével csökkenti a fájl méretét mentéskor, lehetővé téve ezzel a hálózat/szerver leterhelésének csökkentését.

### Fontos

- Ez csak akkor jelenik meg, ha a **PDF** vagy az **PDF (több oldal) (PDF (Multiple Pages))** értéket választja az **Adatformátum (Data Format)** listában.
- Ez a beállítás nem jelenik meg, ha a **Fekete-fehér (Black and White)** értéket választja az **Színmód (Color Mode)** listában.

#### JPEG képminőség (JPEG Image Quality)

Megadhatja a JPEG-fájlok képminőségét.

### Fontos

- Ez csak akkor jelenik meg, ha a **JPEG/Exif** értéket választja az **Adatformátum (Data Format)** listában.

#### Olyan PDF-fájl létrehozása, amely támogatja a kulcsszavas keresést (Create a PDF file that supports keyword search)

Jelölje be ezt a jelölőnégyzetet a képekben lévő szöveg szöveges adattá alakításához és olyan PDF-fájlok létrehozásához, amelyek támogatják a kulcsszókeresést.

### Fontos

- Ez csak akkor jelenik meg, ha a **PDF** vagy az **PDF (több oldal) (PDF (Multiple Pages))** értéket választja az **Adatformátum (Data Format)** listában.

### Megjegyzés

- Ha a szöveg nem ismerhető fel megfelelően, akkor javasoljuk, hogy a **Felbontás (Resolution)** beállításnál válassza legalább a 300 dpi értéket.

- Az  (Általános beállítások) lap **Dokumentum nyelve (Document Language)** beállításánál kiválasztott nyelven kereshető PDF-fájlok jönnek létre.

### Jelszavas biztonság beállítása (Set up password security)

Ha meg szeretné jeleníteni a [Jelszóalapú biztonság beállításai \(Password Security Settings\) párbeszédpanelt](#), jelölje be ezt a jelölőnégyzetet.

#### Fontos

- Ez csak akkor jelenik meg, ha a **PDF** vagy az **PDF (több oldal) (PDF (Multiple Pages))** értéket választja az **Adatformátum (Data Format)** listában.

### Mentés almappába az aktuális dátummal (Save to a subfolder with current date)

Jelölje be ezt a jelölőnégyzetet, és a rendszer létrehoz egy mappát az aktuális dátummal a **Mentés ide (Save in)** beállításnál megadott mappában, majd abba menti a képeket. A létrehozott mappa neve például az lesz, hogy „20XX\_01\_01” (év\_hónap\_nap).

Ha nincs bejelölve a jelölőnégyzet, akkor a fájlokat közvetlenül a **Mentés ide (Save in)** beállításnál megadott mappába menti a rendszer.

### A beolvasás eredményének ellenőrzése és a mentési beállítások megadása (Check scan results and specify save settings)

Beolvasás után megjeleníti a [Beállítások mentése \(Save Settings\) párbeszédpanelt](#).

## (3) Alkalmazás-beállítások terület

### Megnyitás egy alkalmazással (Open with an application)

Válassza ezt a lehetőséget a beolvasott képek helyesbitéséhez vagy javításához.

Az alkalmazást a legördülő menüből választhatja ki.

### Küldés egy alkalmazásnak (Send to an application)

Válassza ezt a beállítást, ha a beolvasott képeket olyan alkalmazásban szeretné használni, amelyben böngészni vagy rendszerezni lehet a képeket.

Az alkalmazást a legördülő menüből választhatja ki.

### Küldés egy mappába (Send to a folder)

Válassza ezt a lehetőséget, ha a beolvasott képeket a **Mentés ide (Save in)** beállításnál megadott mappától különböző mappába szeretné menteni.

A mappát a legördülő menüből választhatja ki.

### Csatolás e-mailhez (Attach to e-mail)

Válassza ezt a lehetőséget, ha a beolvasott képeket mellékletként szeretné elküldeni e-mailben.

Az elindítandó levelezőprogramot a legördülő menüből választhatja ki.

### Optikai szövegfelismerés indítása (Start OCR)

Válassza ezt a lehetőséget, ha szöveges adattá szeretné alakítani a letapogatott képet.

Az alkalmazást a legördülő menüből választhatja ki.

### Ne indítson el alkalmazást (Do not start any application)

A képeket a **Mentés ide (Save in)** beállításnál megadott mappába menti.

## »» Megjegyzés

- Ha egy alkalmazást vagy egy mappát szeretne felvenni a legördülő menüre, akkor válassza a legördülő menü **Hozzáadás... (Add...)** elemét, majd kattintson a megjelenő **Alkalmazás választása (Select Application)** vagy **Célmappa választása (Select Destination Folder)** párbeszédpanel **Hozzáadás (Add)** gombjára, és adja meg az alkalmazást, illetve a mappát.

### Utasítások (Instructions)

Megnyitja ezt a kézikönyvet.

### Alapértelmezés (Defaults)

A megjelenített képernyőn visszaállíthatja a beállítások alapértelmezett értékét.

## A Beállítások (Fényképbeolvasás) párbeszédpanel

A **Beállítások (Fényképbeolvasás) (Settings (Photo Scan))** párbeszédpanel megjelenítéséhez a  (Beolvasás számítógépről) lapon kattintson a **Fényképbeolvasás (Photo Scan)** elemre.

A **Beállítások (Fényképbeolvasás) (Settings (Photo Scan))** párbeszédpanelen speciális beolvasási beállításokat adhat meg az olyan anyagok beolvasásához mint a fényképek.

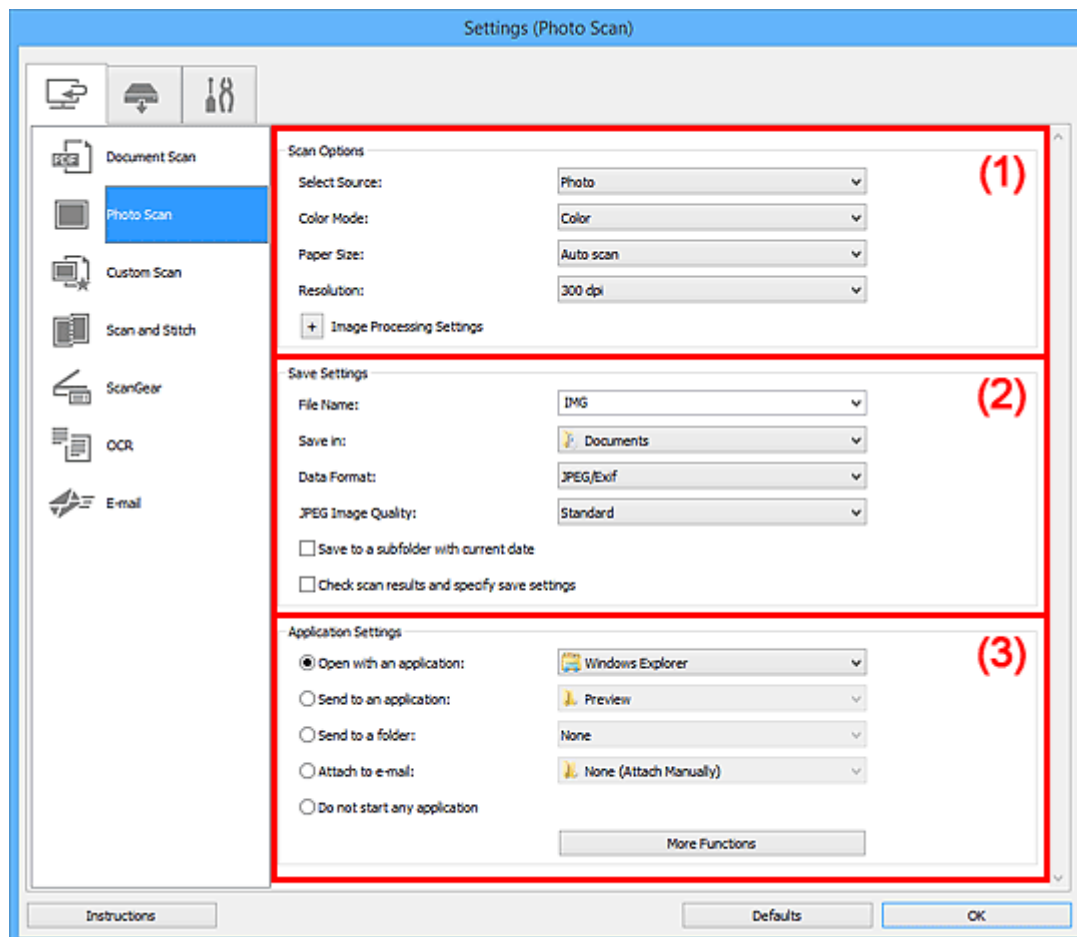

■ [\(1\) Beolvasási beállítások terület](#)

■ [\(2\) Mentési beállítások terület](#)

■ [\(3\) Alkalmazás-beállítások terület](#)

### (1) Beolvasási beállítások terület

#### Forrás kiválasztása (Select Source)

A **Fénykép (Photo)** lehetőséget választja.

#### Színmód (Color Mode)

Válassza ki a színmódot az anyag beolvasásához.

#### Papírméret (Paper Size)

Adja meg a beolvasni kívánt anyag méretét.

Ha az **Egyéni (Custom)** méretet választja, megjelenik egy képernyő, amelyen megadhatja a papírméretet. Válasszon ki egy **Mértékegység (Unit)** opciót, adja meg a **Szélesség (Width)** és a **Magasság (Height)** értékeit, majd kattintson az **OK** gombra.

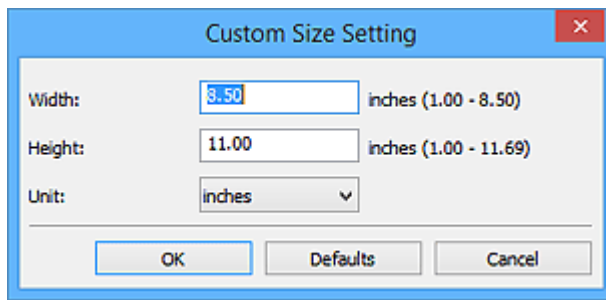

### »»» Megjegyzés

- Kattintson az **Alapértelmezés (Defaults)** lehetőségre a megadott beállítások visszaállításához az alapértelmezett értékre.

### Felbontás (Resolution)

Adja meg a beolvasni kívánt anyag felbontását.

Minél magasabb a felbontás (érték), annál részletesebb a kép.

#### ■ [Felbontás](#)

### Képfeldolgozás beállításai (Image Processing Settings)

A következők beállításához kattintson a  (plusz) gombra.

### »»» Fontos

- A **Képfeldolgozás beállításai (Image Processing Settings)** nem használható, ha a **Színmód (Color Mode)** értéke **Fekete-fehér (Black and White)**.

### Körvonal élesítése (Sharpen outline)

Kiemeli az elemek körvonalát, így élesíti a képet.

## (2) Mentési beállítások terület

### Fájlnev (File Name)

Írja be a menteni kívánt kép fájlnevét. Fájl mentésekor a megadott fájlnevhez a dátum és négy számjegy lesz hozzáfűzve „\_20XX0101\_0001” formátumban.

### »»» Megjegyzés

- Ha bejelöli a **Mentés almappába az aktuális dátummal (Save to a subfolder with current date)** jelölőnégyzetet, akkor a rendszer hozzáfűzi a dátumot és négy számjegyet a megadott fájlnevhez.

### Mentés ide (Save in)

Megjeleníti azt a mappát, ahová a letapogatott képek mentésre kerülnek. Mappa hozzáadásához válassza a legördülő menü **Hozzáadás... (Add...)** elemét, majd kattintson a megjelenő **Célmappa választása (Select Destination Folder)** párbeszédpanel **Hozzáadás (Add)** gombjára, és adja meg a célmappát.

Az alapértelmezett mentési mappák a következők.

- **Windows 10/Windows 8.1/Windows Vista:**  
**Dokumentumok (Documents)** mappa



- **Windows 8/Windows 7:**

**Dokumentumok (My Documents)** mappa

### **Adatformátum (Data Format)**

Megadja a beolvasott képek mentésekor használt adatformátumot.

A választható lehetőségek: **JPEG/Exif**, **TIFF** vagy **PNG**.

#### **Fontos**

- Nem választhatja a **JPEG/Exif** formátumot, ha a **Színmód (Color Mode)** beállítás értéke **Fekete-fehér (Black and White)**.

#### **Megjegyzés**

- Hálózati kapcsolat használata esetén letapogatás a szokásosnál hosszabb ideig tarthat, ha a **TIFF** vagy a **PNG** lehetőséget választja az **Adatformátum (Data Format)** listában.

### **JPEG képminőség (JPEG Image Quality)**

Megadhatja a JPEG-fájlok képminőségét.

#### **Fontos**

- Ez csak akkor jelenik meg, ha a **JPEG/Exif** értéket választja az **Adatformátum (Data Format)** listában.

### **Mentés almappába az aktuális dátummal (Save to a subfolder with current date)**

Jelölje be ezt a jelölőnégyzetet, és a rendszer létrehoz egy mappát az aktuális dátummal a **Mentés ide (Save in)** beállításnál megadott mappában, majd abba menti a képeket. A létrehozott mappa neve például az lesz, hogy „20XX\_01\_01” (év\_hónap\_nap).

Ha nincs bejelölve a jelölőnégyzet, akkor a fájlokat közvetlenül a **Mentés ide (Save in)** beállításnál megadott mappába menti a rendszer.

### **A beolvasás eredményének ellenőrzése és a mentési beállítások megadása (Check scan results and specify save settings)**

Beolvasás után megjeleníti a [Beállítások mentése \(Save Settings\) párbeszédpanelt](#).

## **(3) Alkalmazás-beállítások terület**

### **Megnyitás egy alkalmazással (Open with an application)**

Válassza ezt a lehetőséget a beolvasott képek helyesbítéséhez vagy javításához.

Az alkalmazást a legördülő menüből választhatja ki.

### **Küldés egy alkalmazásnak (Send to an application)**

Válassza ezt a beállítást, ha a beolvasott képeket olyan alkalmazásban szeretné használni, amelyben böngészni vagy rendszerezni lehet a képeket.

Az alkalmazást a legördülő menüből választhatja ki.

### **Küldés egy mappába (Send to a folder)**

Válassza ezt a lehetőséget, ha a beolvasott képeket a **Mentés ide (Save in)** beállításnál megadott mappától különböző mappába szeretné menteni.

A mappát a legördülő menüből választhatja ki.

### **Csatolás e-mailhez (Attach to e-mail)**

Válassza ezt a lehetőséget, ha a beolvasott képeket mellékletként szeretné elküldeni e-mailben.

Az elindítandó levelezőprogramot a legördülő menüből választhatja ki.

### **Ne indítson el alkalmazást (Do not start any application)**

A képeket a **Mentés ide (Save in)** beállításnál megadott mappába menti.

### **»» Megjegyzés**

- Ha egy alkalmazást vagy egy mappát szeretne felvenni a legördülő menüre, akkor válassza a legördülő menü **Hozzáadás... (Add...)** elemét, majd kattintson a megjelenő **Alkalmazás választása (Select Application)** vagy **Célmappa választása (Select Destination Folder)** párbeszédpanel **Hozzáadás (Add)** gombjára, és adja meg az alkalmazást, illetve a mappát.

### **Utasítások (Instructions)**

Megnyitja ezt a kézikönyvet.

### **Alapértelmezés (Defaults)**

A megjelenített képernyőn visszaállíthatja a beállítások alapértelmezett értékét.

## A Beállítások (Egyéni beolvasás) párbeszédpanel

A **Beállítások (Egyéni beolvasás) (Settings (Custom Scan))** párbeszédpanel megjelenítéséhez a  (Beolvasás számítógépről) lapon kattintson a **Egyéni beolvasás (Custom Scan)** elemre.

A **Beállítások (Egyéni beolvasás) (Settings (Custom Scan))** párbeszédpanelen speciális beolvasási beállításokat adhat meg az egyéni igényei szerinti beolvasáshoz.

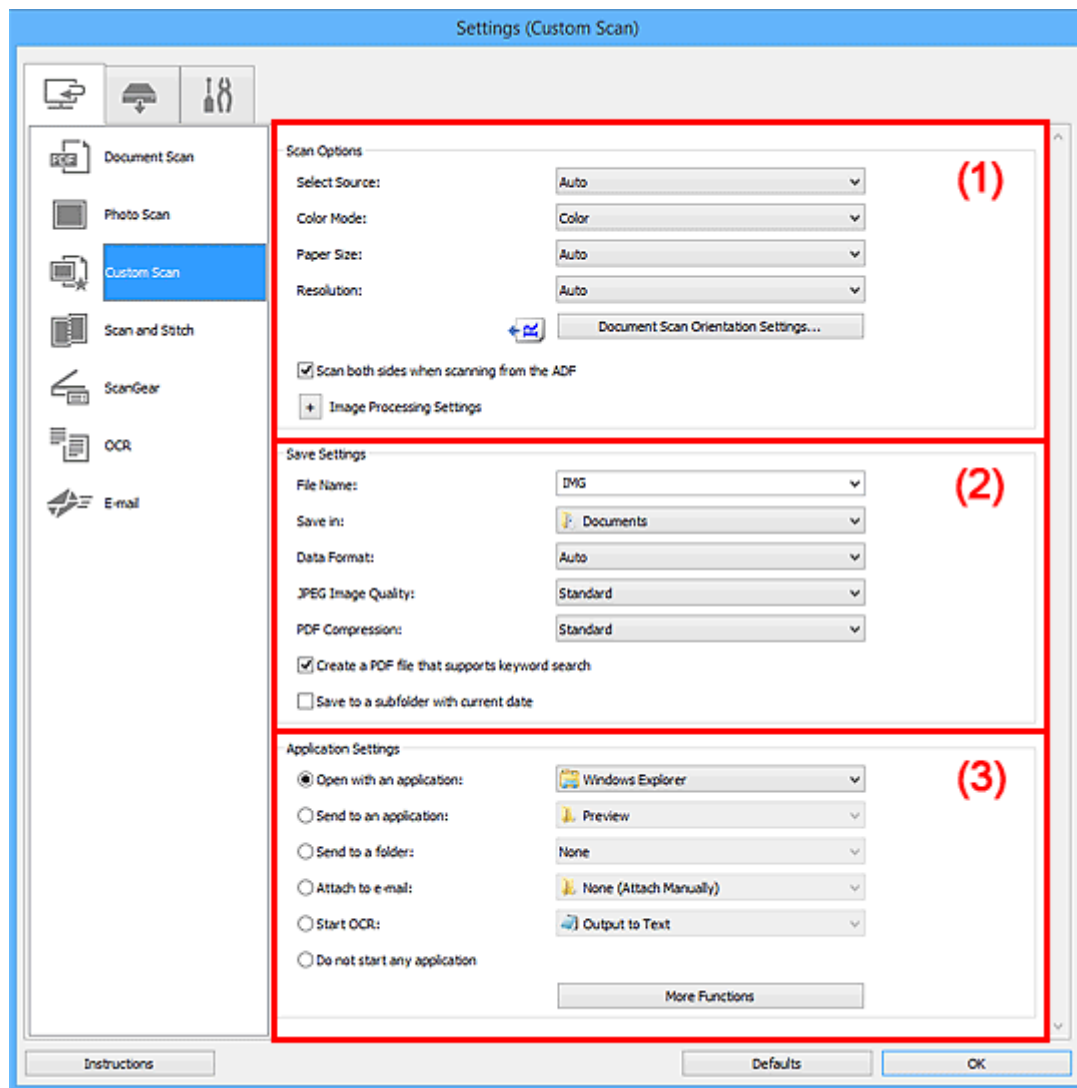

- [\(1\) Beolvasási beállítások terület](#)
- [\(2\) Mentési beállítások terület](#)
- [\(3\) Alkalmazás-beállítások terület](#)

### (1) Beolvasási beállítások terület

#### Forrás kiválasztása (Select Source)

Válassza ki a beolvasni kívánt anyag típusát. Az anyag típusának automatikus észleléséhez, illetve a **Színmód (Color Mode)**, a **Papírméret (Paper Size)** és a **Felbontás (Resolution)** automatikus meghatározásához válassza az **Automatikus (Auto)** lehetőséget.

## Fontos

- Az **Automatikus (Auto)** funkció által támogatott típusok közé tartozik a fénykép, a képeslap, a névjegy, a folyóirat, az újság, a dokumentum és a BD/DVD/CD.
- A következő típusok beolvasásához adja meg a típust vagy a méretet. Az **Automatikus (Auto)** beállítás használatával nem lehet pontos beolvasást végezni.
  - A4 méretű fotók
  - A 2L méretnél (127 x 178 mm) (5 x 7 hüvelyk) kisebb szöveges dokumentumok, például a puhafedelű regények a gerinc kivágásával
  - Vékony fehér papírra nyomtatott anyagok
  - Hosszú, keskeny anyagok, például panorámafotók
- Tükröződő lemezcímkék beolvasása nem biztos, hogy a vártnak megfelelő lesz.
- Helyezze el megfelelően az anyagokat a beolvasni kívánt anyag típusa szerint. Máskülönben lehet, hogy az anyagok beolvasása nem lesz megfelelő.

Az anyagok megfelelő behelyezésével kapcsolatban lásd: „[Eredeti dokumentumok elhelyezése \(Beolvasás számítógépről\)](#)”.

- Ha két vagy több dokumentumot olvas be az ADF-ből (az automatikus lapadagolóból), még akkor is ugyanolyan méretű dokumentumokat helyezzen el, ha az **Automatikus (Auto)** mód van beállítva.

## Megjegyzés

- Ha beolvasás után a kép szövegeit szöveges formátumba szeretné konvertálni, akkor az **Automatikus (Auto)** helyett a **Forrás kiválasztása (Select Source)** lehetőséget válassza.
- A moire csökkentése érdekében a **Forrás kiválasztása (Select Source)** beállításnál válassza a **Magazin (Magazine)** értéket, vagy jelölje be a **Moire minták csökkentése (Reduce moire)** jelölőnégyzetet a **Képfeldolgozás beállításai (Image Processing Settings)** részen.

### Színmód (Color Mode)

Válassza ki a színmódot az anyag beolvasásához.

## Megjegyzés

- Csak a **Színes (Color)** lehetőség érhető el, ha a **Forrás kiválasztása (Select Source)** beállítás **Automatikus (Auto)** értékre van állítva.

### Papírméret (Paper Size)

Adja meg a beolvasni kívánt anyag méretét.

Ha az **Egyéni (Custom)** méretet választja, megjelenik egy képernyő, amelyen megadhatja a papírméretet. Válasszon ki egy **Mértékegység (Unit)** opciót, adja meg a **Szélesség (Width)** és a **Magasság (Height)** értékeit, majd kattintson az **OK** gombra.

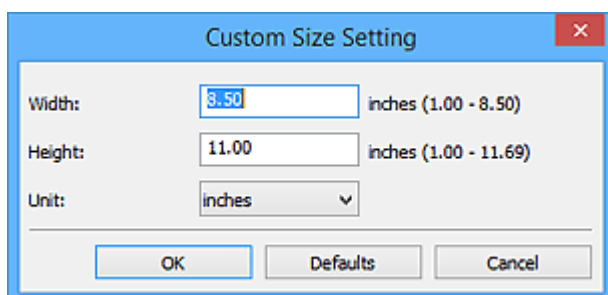

## »»» Megjegyzés

- Csak az **Automatikus (Auto)** érhető el, ha a **Forrás kiválasztása (Select Source)** beállítás **Automatikus (Auto)** értékre van állítva.
- Kattintson az **Alapértelmezés (Defaults)** lehetőségre azon a képernyőn, amelyen a papírméretet az alapértelmezett értékre szeretné visszaállítani.

### Felbontás (Resolution)

Adja meg a beolvasni kívánt anyag felbontását.

Minél magasabb a felbontás (érték), annál részletesebb a kép.

■ [Felbontás](#)

## »»» Megjegyzés

- Csak az **Automatikus (Auto)** érhető el, ha a **Forrás kiválasztása (Select Source)** beállítás **Automatikus (Auto)** értékre van állítva.
- Ha az **Alkalmazás-beállítások (Application Settings)** közül az **Optikai szövegfelismerés indítása (Start OCR)** lehetőséget választotta, akkor csak **300 dpi** vagy **400 dpi** adható meg.

### Dokum.beolv. tájolási beállításai... (Document Scan Orientation Settings...)

Ez akkor jelenik meg, amikor az ADF vagy az **Automatikus (Auto)** lehetőséget választja a **Forrás kiválasztása (Select Source)** beállításnál.

Kattintson erre a gombra a **Dokum.beolvasás tájolási beállításai (Document Scan Orientation Settings)** párbeszédpanel megnyitásához, amelyen megadhatja az ADF használatával beolvasandó dokumentumok tájolását és kötési oldalát.

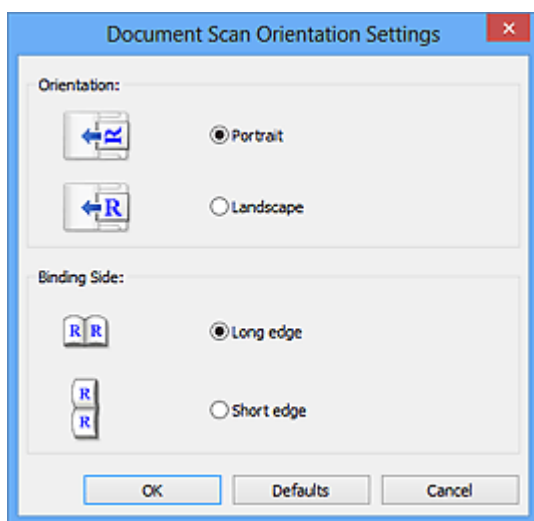

## »»» Fontos

- A **Kötési oldal (Binding Side)** nem adható meg, ha csak a dokumentumok elülső oldalának beolvasása van beállítva.

### Mindkét oldal beolvasása az ADF-ből történő letapogatás esetén (Scan both sides when scanning from the ADF)

Ez akkor jelenik meg, amikor az **Automatikus (Auto)** lehetőséget választja a **Forrás kiválasztása (Select Source)** beállításnál. Beolvassa az ADF-be helyezett dokumentumok mindkét oldalát.

## Képfeldolgozás beállításai (Image Processing Settings)

A következők beállításához kattintson a  (plusz) gombra. Az elérhető beállítási lehetőségek a **Forrás kiválasztása (Select Source)** értékétől függenek.

- Ha a **Forrás kiválasztása (Select Source)** értéke **Automatikus (Auto)**:

### Ajánlott képjavítások alkalmazása (Apply recommended image correction)

Automatikusan alkalmazza az anyag típusának megfelelő javításokat.

#### Fontos

- A javítások miatt a kép színtónusa eltérhet az eredetitől. Ebben az esetben törölje a négyzet jelölését, és hajtsa végre a letapogatást.

#### Megjegyzés

- A letapogatás a szokásosnál hosszabb ideig tart, ha engedélyezi ezt a funkciót.

- Ha a **Forrás kiválasztása (Select Source)** értéke **Fénykép (Photo)**:

#### Fontos

- A **Képfeldolgozás beállításai (Image Processing Settings)** nem használható, ha a **Színmód (Color Mode)** értéke **Fekete-fehér (Black and White)**.

### Körvonal élesítése (Sharpen outline)

Kiemeli az elemek körvonalát, így élesíti a képet.

- Ha a **Forrás kiválasztása (Select Source)** beállítás **Magazin (Magazine)** vagy **Dokumentum** értékű:

#### Megjegyzés

- A megjelenő elemek a **Forrás kiválasztása (Select Source)** és a **Színmód (Color Mode)** beállítás értékétől függenek.

### Automatikus dokumentumjavítás alkalmazása (Apply Auto Document Fix)

Akkor jelölje be ezt a négyzetet, ha a dokumentum vagy magazin szövegét élesíteni kívánja a jobb olvashatóság érdekében.

#### Fontos

- A javítások miatt a kép színtónusa eltérhet az eredetitől. Ebben az esetben törölje a négyzet jelölését, és hajtsa végre a letapogatást.

#### Megjegyzés

- A letapogatás a szokásosnál hosszabb ideig tart, ha engedélyezi ezt a funkciót.

### Körvonal élesítése (Sharpen outline)

Kiemeli az elemek körvonalát, így élesíti a képet.

### Átnéző csökkentése (Reduce show-through)

Élesíti a szöveget az anyagokban vagy csökkenti az átütközést az újságoknál stb.

### Moire minták csökkentése (Reduce moire)

Csökkenti a moire mintákat.

A nyomtatott anyagok pontok finom halmazaként vannak ábrázolva. A moire minta egy olyan jelenség, amely esetén egyenetlen elosztású részek vagy csíkozott minták keletkeznek az ilyen finom pontokból álló nyomtatott fotók és képek letapogatása során.

### »» Megjegyzés

- A beolvasás a szokásosnál hosszabb ideig tart, ha engedélyezi a **Moire minták csökkentése (Reduce moire)** funkciót.

#### **Gerincárnyék csökkentése (Reduce gutter shadow)**

Csökkenti a gerincárnyékok, amely a nyitott könyvek beolvasásakor a lapok között jelenik meg.

### »» Fontos

- Ez a funkció csak akkor használható, ha az üveglapot használja a beolvasáshoz.

### »» Megjegyzés

- Gerincárnyék-korrekcióra a ScanGear (lapolvasó illesztőprogram) **Különleges mód (Advanced Mode)** lapját használja, ha nem szabványos méretű anyagokat vagy egyénileg megadott területeket olvas be.  
További részleteket az *Online kézikönyv* kezdőlapján található, az adott típusra vonatkozó „Gerincárnyék-korrekció” című részben talál.
- A letapogatás a szokásosnál hosszabb ideig tarthat hálózati kapcsolat használatával, ha engedélyezi ezt a funkciót.

#### **Ferde szöveges dokumentumok javítása (Correct slanted text document)**

Észleli és javítja a dokumentum beolvasott szövegének szögét (-0,1 – -10 fok vagy +0,1 – +10 fok tartományban).

### »» Fontos

- Előfordulhat, hogy a következő típusú dokumentumok nem javíthatók ki, mivel a szöveg nem észlelhető helyesen.
  - Dokumentumok, ahol a sorok elhajlása 10 foknál nagyobb, vagy az elhajlás szöge soronként változik
  - Dokumentumok, amelyek vízszintes és függőleges szöveget is tartalmaznak
  - Különösen nagy vagy kicsi betűket tartalmazó dokumentumok
  - Kevés szöveget tartalmazó dokumentumok
  - Ábrákat vagy képeket tartalmazó dokumentumok
  - Kézírásos szöveg
  - Dokumentumok, amelyek vízszintes és függőleges vonalakat is tartalmaznak (táblázatok)

### »» Megjegyzés

- A beolvasás a szokásosnál hosszabb ideig tart, ha engedélyezi a **Ferde szöveges dokumentumok javítása (Correct slanted text document)** funkciót.

## Szöveges dokumentumok tájolásának felismerése és a képek elforgatása (Detect the orientation of text document and rotate image)

Automatikusan elforgatja a képet a tájolás helyesbitéséhez a beolvasott dokumentum szövegének tájolása alapján.

### Fontos

- Csak a **Beállítások (Általános beállítások) (Settings (General Settings))** **párbeszédpanel** **Dokumentum nyelve (Document Language)** beállításánál megadható nyelven írt szöveges dokumentumok támogatottak.
- Előfordulhat, hogy a következő típusú beállításoknál vagy dokumentumoknál a tájolás nem javítható, mivel a szöveg nem észlelhető helyesen.
  - A felbontás a 300 dpi és 600 dpi közötti tartományon kívül esik
  - A betűméret a 8 pont és 48 pont közötti tartományon kívül esik
  - Különleges karakterkészletet, effektusokat vagy kézírást tartalmazó dokumentumok
  - Mintás háttérrel rendelkező dokumentumok

Ebben az esetben jelölje be **A beolvasás eredményének ellenőrzése és a mentési beállítások megadása (Check scan results and specify save settings)** jelölőnégyzetet, majd forgassa el a képet a **Beállítások mentése (Save Settings)** **párbeszédpanelen**.

## (2) Mentési beállítások terület

### Fájlnév (File Name)

Írja be a menteni kívánt kép fájlnevét. Fájl mentésekor a megadott fájlnévhez a dátum és négy számjegy lesz hozzáfűzve „\_20XX0101\_0001” formátumban.

### Megjegyzés

- Ha bejelöli a **Mentés almappába az aktuális dátummal (Save to a subfolder with current date)** jelölőnégyzetet, akkor a rendszer hozzáfűzi a dátumot és négy számjegyet a megadott fájlnévhez.

### Mentés ide (Save in)

Megjeleníti azt a mappát, ahová a letapogatott képek mentésre kerülnek. Mappa hozzáadásához válassza a legördülő menü **Hozzáadás... (Add...)** elemét, majd kattintson a megjelenő **Célmappa választása (Select Destination Folder)** párbeszédpanel **Hozzáadás (Add)** gombjára, és adja meg a célmappát.

Az alapértelmezett mentési mappák a következők.

- **Windows 10/Windows 8.1/Windows Vista:**  
**Dokumentumok (Documents)** mappa
- **Windows 8/Windows 7:**  
**Dokumentumok (My Documents)** mappa

### Adatformátum (Data Format)

Megadja a beolvasott képek mentésekor használt adatformátumot.



A választható lehetőségek: **JPEG/Exif**, **TIFF**, **PNG**, **PDF**, **PDF (több oldal) (PDF (Multiple Pages))** és **Automatikus (Auto)**.

### Fontos

- Nem választhatja a **JPEG/Exif** formátumot, ha a **Színmód (Color Mode)** beállítás értéke **Fekete-fehér (Black and White)**.
- Ha az **Alkalmazás-beállítások (Application Settings)** értéke **Optikai szövegfelismerés indítása (Start OCR)**, nem választhatja ki a **PDF** vagy a **PDF (több oldal) (PDF (Multiple Pages))** beállítást.

### Megjegyzés

- Az **Automatikus (Auto)** lehetőség csak akkor jelenik meg, ha az **Automatikus (Auto)** értéket választja a **Forrás kiválasztása (Select Source)** beállításnál.
- Hálózati kapcsolat használata esetén letapogatás a szokásosnál hosszabb ideig tarthat, ha a **TIFF** vagy a **PNG** lehetőséget választja az **Adatformátum (Data Format)** listában.

#### JPEG képminőség (JPEG Image Quality)

Megadhatja a JPEG-fájlok képminőségét.

### Fontos

- Ez csak akkor jelenik meg, ha a **JPEG/Exif** vagy az **Automatikus (Auto)** értéket választja az **Adatformátum (Data Format)** listában.

#### PDF tömörítés (PDF Compression)

A PDF fájlok mentésekor válassza ki a tömörítési típust.

##### Normál (Standard)

Ajánlott, hogy általában ezt a beállítást használja.

##### Magas (High)

A tömörítés segítségével csökkenti a fájl méretét mentéskor, lehetővé téve ezzel a hálózat/ szerver leterhelésének csökkentését.

### Fontos

- Ez csak akkor jelenik meg, ha a **PDF**, a **PDF (több oldal) (PDF (Multiple Pages))** vagy az **Automatikus (Auto)** értéket választja az **Adatformátum (Data Format)** listában.
- Ez a beállítás nem jelenik meg, ha a **Fekete-fehér (Black and White)** értéket választja az **Színmód (Color Mode)** listában.

#### Olyan PDF-fájl létrehozása, amely támogatja a kulcsszavas keresést (Create a PDF file that supports keyword search)

Jelölje be ezt a jelölőnégyzetet a képekben lévő szöveg szöveges adattá alakításához és olyan PDF-fájlok létrehozásához, amelyek támogatják a kulcsszókeresést.

### Fontos

- Ez csak akkor jelenik meg, ha a **PDF**, a **PDF (több oldal) (PDF (Multiple Pages))** vagy az **Automatikus (Auto)** értéket választja az **Adatformátum (Data Format)** listában.

## »»» Megjegyzés



- Az **Dokumentum nyelve (Document Language)** beállításánál kiválasztott nyelven kereshető PDF-fájlok jönnek létre.

### Jelszavas biztonság beállítása (Set up password security)

Ha meg szeretné jeleníteni a [Jelszóalapú biztonság beállításai \(Password Security Settings\) párbeszédpanelt](#), jelölje be ezt a jelölőnégyzetet.

### »»» Fontos

- Ez csak akkor jelenik meg, ha a **PDF** vagy az **PDF (több oldal) (PDF (Multiple Pages))** értéket választja az **Adatformátum (Data Format)** listában.

### Mentés almappába az aktuális dátummal (Save to a subfolder with current date)

Jelölje be ezt a jelölőnégyzetet, és a rendszer létrehoz egy mappát az aktuális dátummal a **Mentés ide (Save in)** beállításnál megadott mappában, majd abba menti a képeket. A létrehozott mappa neve például az lesz, hogy „20XX\_01\_01” (év\_hónap\_nap).

Ha nincs bejelölve a jelölőnégyzet, akkor a fájlokat közvetlenül a **Mentés ide (Save in)** beállításnál megadott mappába menti a rendszer.

### A beolvasás eredményének ellenőrzése és a mentési beállítások megadása (Check scan results and specify save settings)

Beolvasás után megjeleníti a [Beállítások mentése \(Save Settings\) párbeszédpanelt](#).

### »»» Fontos

- Ez nem jelenik meg, ha a **Forrás kiválasztása (Select Source)** értéke **Automatikus (Auto)**.

## (3) Alkalmazás-beállítások terület

### Megnyitás egy alkalmazással (Open with an application)

Válassza ezt a lehetőséget a beolvasott képek helyesbítéséhez vagy javításához.

Az alkalmazást a legördülő menüből választhatja ki.

### Küldés egy alkalmazásnak (Send to an application)

Válassza ezt a beállítást, ha a beolvasott képeket olyan alkalmazásban szeretné használni, amelyben böngészni vagy rendszerezni lehet a képeket.

Az alkalmazást a legördülő menüből választhatja ki.

### Küldés egy mappába (Send to a folder)

Válassza ezt a lehetőséget, ha a beolvasott képeket a **Mentés ide (Save in)** beállításnál megadott mappától különböző mappába szeretné menteni.

A mappát a legördülő menüből választhatja ki.

### Csatolás e-mailhez (Attach to e-mail)

Válassza ezt a lehetőséget, ha a beolvasott képeket mellékletként szeretné elküldeni e-mailben.

Az elindítandó levelezőprogramot a legördülő menüből választhatja ki.

### Optikai szövegfelismerés indítása (Start OCR)

Válassza ezt a lehetőséget, ha szöveges adattá szeretné alakítani a letapogatott képet.

Az alkalmazást a legördülő menüből választhatja ki.

**Ne indítson el alkalmazást (Do not start any application)**

A képeket a **Mentés ide (Save in)** beállításnál megadott mappába menti.

**»» Megjegyzés**

- Ha egy alkalmazást vagy egy mappát szeretne felvenni a legördülő menüre, akkor válassza a legördülő menü **Hozzáadás... (Add...)** elemét, majd kattintson a megjelenő **Alkalmazás választása (Select Application)** vagy **Célmappa választása (Select Destination Folder)** párbeszédpanel **Hozzáadás (Add)** gombjára, és adja meg az alkalmazást, illetve a mappát.

**Utasítások (Instructions)**

Megnyitja ezt a kézikönyvet.

**Alapértelmezés (Defaults)**

A megjelenített képernyőn visszaállíthatja a beállítások alapértelmezett értékét.

## A Beállítások (Beolvasás és egyesítés) párbeszédpanel

A **Beállítások (Beolvasás és egyesítés) (Settings (Scan and Stitch))** párbeszédpanel megjelenítéséhez a  (Beolvasás számítógépről) lapon kattintson a **Beolvasás és egyesítés (Scan and Stitch)** elemre.

A **Beállítások (Beolvasás és egyesítés) (Settings (Scan and Stitch))** párbeszédpanelen speciális beolvasási beállításokat adhat meg az üveglapnál nagyobb anyagok beolvasásához.

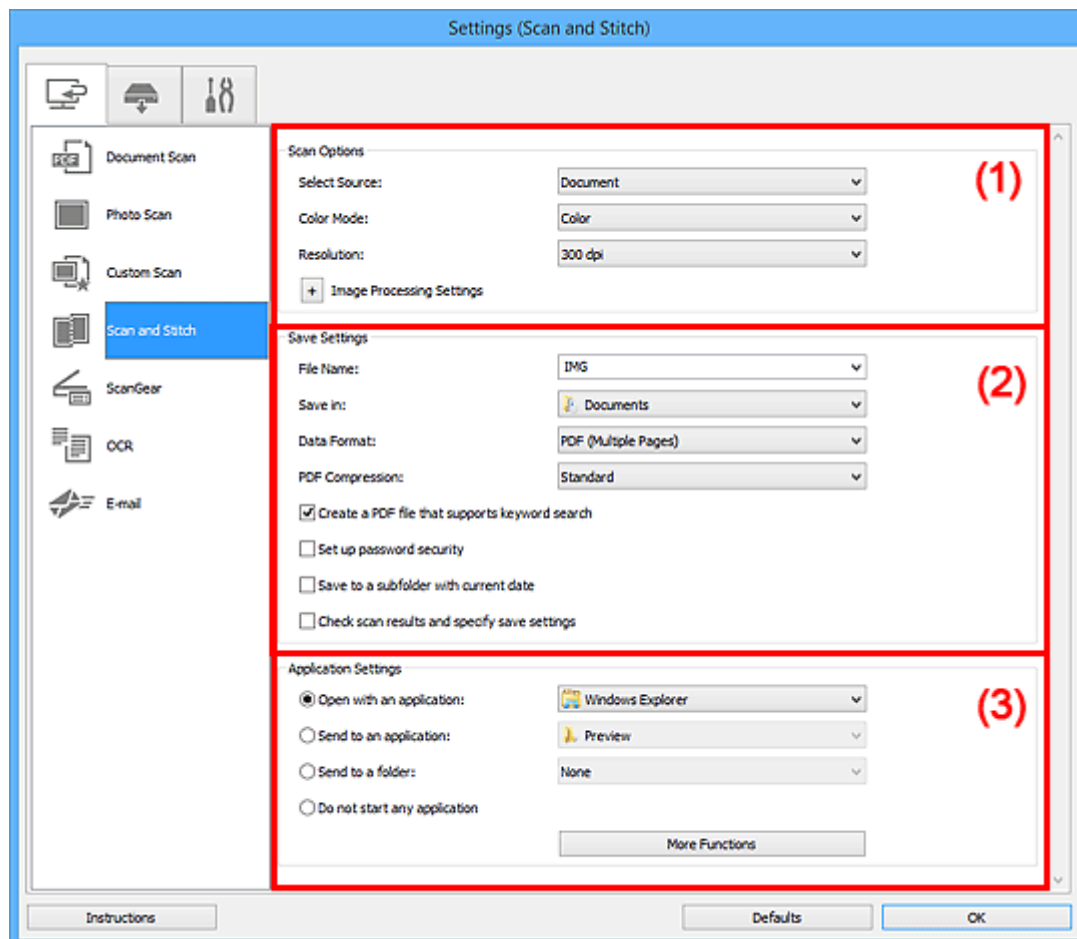

■ (1) [Beolvasási beállítások terület](#)

■ (2) [Mentési beállítások terület](#)

■ (3) [Alkalmazás-beállítások terület](#)

### (1) Beolvasási beállítások terület

#### Forrás kiválasztása (Select Source)

Válassza ki a beolvasni kívánt anyag típusát.

- Fényképek beolvasása: **Fénykép (Photo)**
- Dokumentumok beolvasása: **Dokumentum (Document)**
- Folyóiratok beolvasása: **Magazin (Magazine)**

#### »»» Megjegyzés

- A moire csökkentése érdekében a **Forrás kiválasztása (Select Source)** beállításnál válassza a **Magazin (Magazine)** értéket, vagy jelölje be a **Moire minták csökkentése (Reduce moire)** jelölőnégyzetet a **Képfeldolgozás beállításai (Image Processing Settings)** részen.

## Színmód (Color Mode)

Válassza ki a színmódot az anyag beolvasásához.

## Felbontás (Resolution)

Adja meg a beolvasni kívánt anyag felbontását.

Minél magasabb a felbontás (érték), annál részletesebb a kép.

### ■ Felbontás

## Képfeldolgozás beállításai (Image Processing Settings)

A következők beállításához kattintson a  (plusz) gombra. Az elérhető beállítási lehetőségek a **Forrás kiválasztása (Select Source)** értékétől függenek.

### ▶▶▶ Fontos

- A **Képfeldolgozás beállításai (Image Processing Settings)** nem használható, ha a **Színmód (Color Mode)** értéke **Fekete-fehér (Black and White)**.

- Ha a **Forrás kiválasztása (Select Source)** értéke **Fénykép (Photo)**:

#### Körvonal élesítése (Sharpen outline)

Kiemeli az elemek körvonalát, így élesíti a képet.

- Ha a **Forrás kiválasztása (Select Source)** beállítás **Magazin (Magazine)** vagy **Dokumentum (Document)** értékű:

#### Körvonal élesítése (Sharpen outline)

Kiemeli az elemek körvonalát, így élesíti a képet.

#### Átnéző csökkentése (Reduce show-through)

Élesíti a szöveget az anyagokban vagy csökkenti az átütökzést az újságoknál stb.

#### Moire minták csökkentése (Reduce moire)

Csökkenti a moire mintákat.

A nyomtatott anyagok pontok finom halmazaként vannak ábrázolva. A moire minta egy olyan jelenség, amely esetén egyenetlen elosztású részek vagy csíkozott minták keletkeznek az ilyen finom pontokból álló nyomtatott fotók és képek letapogatása során.

### ▶▶▶ Megjegyzés

- A beolvasás a szokásosnál hosszabb ideig tart, ha engedélyezi a **Moire minták csökkentése (Reduce moire)** funkciót.

## (2) Mentési beállítások terület

### Fájlnév (File Name)

Írja be a menteni kívánt kép fájlnevét. Fájl mentésekor a megadott fájlnevhez a dátum és négy számjegy lesz hozzáfűzve „\_20XX0101\_0001” formátumban.

### ▶▶▶ Megjegyzés

- Ha bejelöli a **Mentés almappába az aktuális dátummal (Save to a subfolder with current date)** jelölőnégyzetet, akkor a rendszer hozzáfűzi a dátumot és négy számjegyet a megadott fájlnevhez.

## Mentés ide (Save in)

Megjeleníti azt a mappát, ahová a letapogatott képek mentésre kerülnek. Mappa hozzáadásához válassza a legördülő menü **Hozzáadás... (Add...)** elemét, majd kattintson a megjelenő **Célmappa választása (Select Destination Folder)** párbeszédpanel **Hozzáadás (Add)** gombjára, és adja meg a célmappát.

Az alapértelmezett mentési mappák a következők.

- **Windows 10/Windows 8.1/Windows Vista:**  
**Dokumentumok (Documents)** mappa
- **Windows 8/Windows 7:**  
**Dokumentumok (My Documents)** mappa

## Adatformátum (Data Format)

Megadja a beolvasott képek mentésekor használt adatformátumot.

A választható lehetőségek: **JPEG/Exif**, **TIFF**, **PNG**, **PDF** vagy **PDF (több oldal) (PDF (Multiple Pages))**.

### Fontos

- Nem választhatja a **JPEG/Exif** formátumot, ha a **Színmód (Color Mode)** beállítás értéke **Fekete-fehér (Black and White)**.

### Megjegyzés

- Hálózati kapcsolat használata esetén letapogatás a szokásosnál hosszabb ideig tarthat, ha a **TIFF** vagy a **PNG** lehetőséget választja az **Adatformátum (Data Format)** listában.

## PDF tömörítés (PDF Compression)

A PDF fájlok mentésekor válassza ki a tömörítési típust.

### Normál (Standard)

Ajánlott, hogy általában ezt a beállítást használja.

### Magas (High)

A tömörítés segítségével csökkenti a fájl méretét mentéskor, lehetővé téve ezzel a hálózat/ szerver leterhelésének csökkentését.

### Fontos

- Ez csak akkor jelenik meg, ha a **PDF** vagy az **PDF (több oldal) (PDF (Multiple Pages))** értéket választja az **Adatformátum (Data Format)** listában.
- Ez a beállítás nem jelenik meg, ha a **Fekete-fehér (Black and White)** értéket választja az **Színmód (Color Mode)** listában.

## JPEG képminőség (JPEG Image Quality)

Megadhatja a JPEG-fájlok képminőségét.

### Fontos

- Ez csak akkor jelenik meg, ha a **JPEG/Exif** értéket választja az **Adatformátum (Data Format)** listában.

### Olyan PDF-fájl létrehozása, amely támogatja a kulcsszavas keresést (Create a PDF file that supports keyword search)

Jelölje be ezt a jelölőnégyzetet a képekben lévő szöveg szöveges adattá alakításához és olyan PDF-fájlok létrehozásához, amelyek támogatják a kulcsszókeresést.

#### Fontos

- Ez csak akkor jelenik meg, ha a **PDF** vagy az **PDF (több oldal) (PDF (Multiple Pages))** értéket választja az **Adatformátum (Data Format)** listában.

#### Megjegyzés

- Az  (Általános beállítások) lap **Dokumentum nyelve (Document Language)** beállításánál kiválasztott nyelven kereshető PDF-fájlok jönnek létre.

### Jelszavas biztonság beállítása (Set up password security)

Ha meg szeretné jeleníteni a [Jelszóalapú biztonság beállításai \(Password Security Settings\) párbeszédpanelt](#), jelölje be ezt a jelölőnégyzetet.

#### Fontos

- Ez csak akkor jelenik meg, ha a **PDF** vagy az **PDF (több oldal) (PDF (Multiple Pages))** értéket választja az **Adatformátum (Data Format)** listában.

### Mentés almappába az aktuális dátummal (Save to a subfolder with current date)

Jelölje be ezt a jelölőnégyzetet, és a rendszer létrehoz egy mappát az aktuális dátummal a **Mentés ide (Save in)** beállításnál megadott mappában, majd abba menti a képeket. A létrehozott mappa neve például az lesz, hogy „20XX\_01\_01” (év\_hónap\_nap).

Ha nincs bejelölve a jelölőnégyzet, akkor a fájlokat közvetlenül a **Mentés ide (Save in)** beállításnál megadott mappába menti a rendszer.

### A beolvasás eredményének ellenőrzése és a mentési beállítások megadása (Check scan results and specify save settings)

Beolvasás után megjeleníti a [Beállítások mentése \(Save Settings\) párbeszédpanelt](#).

## (3) Alkalmazás-beállítások terület

### Megnyitás egy alkalmazással (Open with an application)

Válassza ezt a lehetőséget a beolvasott képek helyesbítéséhez vagy javításához.

Az alkalmazást a legördülő menüből választhatja ki.

### Küldés egy alkalmazásnak (Send to an application)

Válassza ezt a beállítást, ha a beolvasott képeket olyan alkalmazásban szeretné használni, amelyben böngészni vagy rendszerezni lehet a képeket.

Az alkalmazást a legördülő menüből választhatja ki.

### Küldés egy mappába (Send to a folder)

Válassza ezt a lehetőséget, ha a beolvasott képeket a **Mentés ide (Save in)** beállításnál megadott mappától különböző mappába szeretné menteni.

A mappát a legördülő menüből választhatja ki.

### **Ne indítson el alkalmazást (Do not start any application)**

A képeket a **Mentés ide (Save in)** beállításnál megadott mappába menti.

### **»» Megjegyzés**

- Ha egy alkalmazást vagy egy mappát szeretne felvenni a legördülő menüre, akkor válassza a legördülő menü **Hozzáadás... (Add...)** elemét, majd kattintson a megjelenő **Alkalmazás választása (Select Application)** vagy **Célmappa választása (Select Destination Folder)** párbeszédpanel **Hozzáadás (Add)** gombjára, és adja meg az alkalmazást, illetve a mappát.

### **Utasítások (Instructions)**

Megnyitja ezt a kézikönyvet.

### **Alapértelmezés (Defaults)**

A megjelenített képernyőn visszaállíthatja a beállítások alapértelmezett értékét.



## A Beállítások (ScanGear) párbeszédpanel

A **Beállítások (ScanGear) (Settings (ScanGear))** párbeszédpanel megjelenítéséhez a  (Beolvasás számítógépről) lapon kattintson a **ScanGear** elemre.

A **Beállítások (ScanGear) (Settings (ScanGear))** párbeszédpanelen a ScanGear (lapolvasóillesztő-program) elindításával megadhatja a képek mentési beállításait a beolvasott anyagokhoz, valamint azt, hogy mi történjen a mentésük után.

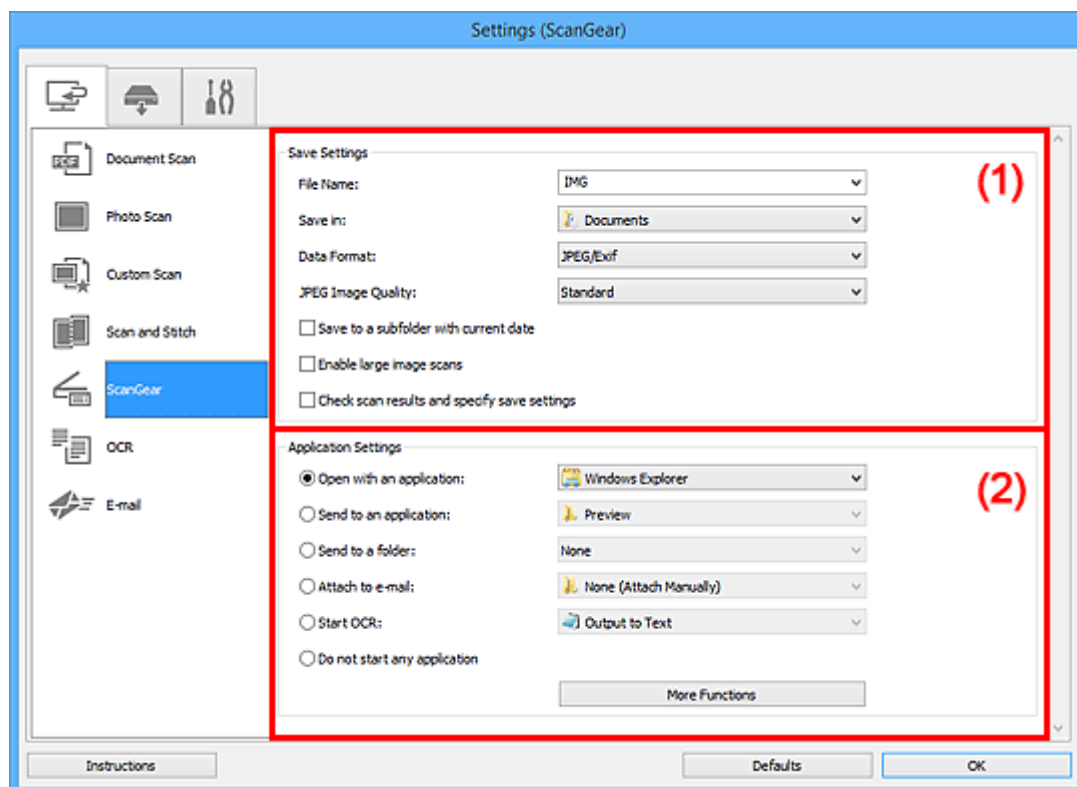

■ [\(1\) Mentési beállítások terület](#)

■ [\(2\) Alkalmazás-beállítások terület](#)

### (1) Mentési beállítások terület

#### Fájlnév (File Name)

Írja be a menteni kívánt kép fájlnevét. Fájl mentésekor a megadott fájlnévhez a dátum és négy számjegy lesz hozzáfűzve „\_20XX0101\_0001” formátumban.

#### »»» Megjegyzés

- Ha bejelöli a **Mentés almappába az aktuális dátummal (Save to a subfolder with current date)** jelölőnégyzetet, akkor a rendszer hozzáfűzi a dátumot és négy számjegyet a megadott fájlnévhez.

#### Mentés ide (Save in)

Megjeleníti azt a mappát, ahová a letapogatott képek mentésre kerülnek. Mappa hozzáadásához válassza a legördülő menü **Hozzáadás... (Add...)** elemét, majd kattintson a megjelenő **Célmappa választása (Select Destination Folder)** párbeszédpanel **Hozzáadás (Add)** gombjára, és adja meg a célmappát.

Az alapértelmezett mentési mappák a következők.

- **Windows 10/Windows 8.1/Windows Vista:**  
**Dokumentumok (Documents)** mappa
- **Windows 8/Windows 7:**  
**Dokumentumok (My Documents)** mappa

### Adatformatum (Data Format)

Megadja a beolvasott képek mentésekor használt adatformatumot.

A választható lehetőségek: **JPEG/Exif**, **TIFF**, **PNG**, **PDF** vagy **PDF (több oldal) (PDF (Multiple Pages))**.

### »»» Megjegyzés

- Ha a **PDF** vagy a **PDF (több oldal) (PDF (Multiple Pages))** beállítást választja, akár 9600 képpont x 9600 képpont felbontású képeket is beolvashat.
- Ha bejelöli a **Nagyméretű képek beolvasásának engedélyezése (Enable large image scans)** jelölőnégyzetet a **Beállítások mentése (Save Settings)** párbeszédpanelen, vagy ha az **Optikai szövegfelismerés indítása (Start OCR)** beállítást választja az **Alkalmazás-beállítások (Application Settings)** párbeszédpanelen, akkor a következő lehetőségek közül választhat: **JPEG/Exif**, **TIFF** vagy **PNG**.
- Hálózati kapcsolat használata esetén letapogatás a szokásosnál hosszabb ideig tarthat, ha a **TIFF** vagy a **PNG** lehetőséget választja az **Adatformatum (Data Format)** listában.

### JPEG képminőség (JPEG Image Quality)

Megadhatja a JPEG-fájlok képminőségét.

### »»» Fontos

- Ez csak akkor jelenik meg, ha a **JPEG/Exif** értéket választja az **Adatformatum (Data Format)** listában.

### PDF tömörítés (PDF Compression)

A PDF fájlok mentésekor válassza ki a tömörítési típust.

#### Normál (Standard)

Ajánlott, hogy általában ezt a beállítást használja.

#### Magas (High)

A tömörítés segítségével csökkenti a fájl méretét mentéskor, lehetővé téve ezzel a hálózat/szerver leterhelésének csökkentését.

### »»» Fontos

- Ez csak akkor jelenik meg, ha a **PDF** vagy az **PDF (több oldal) (PDF (Multiple Pages))** értéket választja az **Adatformatum (Data Format)** listában.

### Olyan PDF-fájl létrehozása, amely támogatja a kulcsszavas keresést (Create a PDF file that supports keyword search)

Jelölje be ezt a jelölőnégyzetet a képekben lévő szöveg szöveges adattá alakításához és olyan PDF-fájlok létrehozásához, amelyek támogatják a kulcsszókeresést.

## Fontos

- Ez csak akkor jelenik meg, ha a **PDF** vagy az **PDF (több oldal) (PDF (Multiple Pages))** értéket választja az **Adatformátum (Data Format)** listában.

## Megjegyzés

- Az  (Általános beállítások) lap **Dokumentum nyelve (Document Language)** beállításánál kiválasztott nyelven kereshető PDF-fájlok jönnek létre.

### Jelszavas biztonság beállítása (Set up password security)

Ha meg szeretné jeleníteni a [Jelszóalapú biztonság beállításai \(Password Security Settings\) párbeszédpanel](#)t, jelölje be ezt a jelölőnégyzetet.

## Fontos

- Ez csak akkor jelenik meg, ha a **PDF** vagy az **PDF (több oldal) (PDF (Multiple Pages))** értéket választja az **Adatformátum (Data Format)** listában.

### Mentés almappába az aktuális dátummal (Save to a subfolder with current date)

Jelölje be ezt a jelölőnégyzetet, és a rendszer létrehoz egy mappát az aktuális dátummal a **Mentés ide (Save in)** beállításnál megadott mappában, majd abba menti a képeket. A létrehozott mappa neve például az lesz, hogy „20XX\_01\_01” (év\_hónap\_nap).

Ha nincs bejelölve a jelölőnégyzet, akkor a fájlokat közvetlenül a **Mentés ide (Save in)** beállításnál megadott mappába menti a rendszer.

### Nagyméretű képek beolvasásának engedélyezése (Enable large image scans)

Jelölje be ezt a jelölőnégyzetet az akár 21000 képpont x 30000 képpont felbontású és 1,8 GB méretű képek beolvasásához.

## Fontos

- Ha be van jelölve ez a jelölőnégyzet, a következő lehetőségek nem választhatók ki: **Küldés egy alkalmazásnak (Send to an application)**, **Küldés egy mappába (Send to a folder)**, **Csatolás e-mailhez (Attach to e-mail)** vagy **Optikai szövegfelismerés indítása (Start OCR)**.

## Megjegyzés

- Ha nincs bejelölve ez a jelölőnégyzet, akár 10208 képpont x 14032 képpont felbontású képeket is beolvashat.

### A beolvasás eredményének ellenőrzése és a mentési beállítások megadása (Check scan results and specify save settings)

Beolvasás után megjeleníti a [Beállítások mentése \(Save Settings\) párbeszédpanel](#)t.

## (2) Alkalmazás-beállítások terület

### Megnyitás egy alkalmazással (Open with an application)

Válassza ezt a lehetőséget a beolvasott képek helyesbítéséhez vagy javításához.

Az alkalmazást a legördülő menüből választhatja ki.

### **Küldés egy alkalmazásnak (Send to an application)**

Válassza ezt a beállítást, ha a beolvasott képeket olyan alkalmazásban szeretné használni, amelyben böngészni vagy rendszerezni lehet a képeket.

Az alkalmazást a legördülő menüből választhatja ki.

### **Küldés egy mappába (Send to a folder)**

Válassza ezt a lehetőséget, ha a beolvasott képeket a **Mentés ide (Save in)** beállításnál megadott mappától különböző mappába szeretné menteni.

A mappát a legördülő menüből választhatja ki.

### **Csatolás e-mailhez (Attach to e-mail)**

Válassza ezt a lehetőséget, ha a beolvasott képeket mellékletként szeretné elküldeni e-mailben.

Az elindítandó levelezőprogramot a legördülő menüből választhatja ki.

### **Optikai szövegfelismerés indítása (Start OCR)**

Válassza ezt a lehetőséget, ha szöveges adattá szeretné alakítani a letapogatott képet.

Az alkalmazást a legördülő menüből választhatja ki.

### **Ne indítson el alkalmazást (Do not start any application)**

A képeket a **Mentés ide (Save in)** beállításnál megadott mappába menti.

## **»» Megjegyzés**

- Ha egy alkalmazást vagy egy mappát szeretne felvenni a legördülő menüre, akkor válassza a legördülő menü **Hozzáadás... (Add...)** elemét, majd kattintson a megjelenő **Alkalmazás választása (Select Application)** vagy **Célmappa választása (Select Destination Folder)** párbeszédpanel **Hozzáadás (Add)** gombjára, és adja meg az alkalmazást, illetve a mappát.

### **Utasítások (Instructions)**

Megnyitja ezt a kézikönyvet.

### **Alapértelmezés (Defaults)**

A megjelenített képernyőn visszaállíthatja a beállítások alapértelmezett értékét.

## A Beállítások (OCR) párbeszédpanel

A **Beállítások (OCR) (Settings (OCR))** párbeszédpanel megjelenítéséhez a  (Beolvasás számítógépről) lapon kattintson az **OCR** elemre.

A **Beállítások (OCR) (Settings (OCR))** párbeszédpanelen különleges beállításokat adhat meg a beolvasott képek szövegének kinyeréséhez.

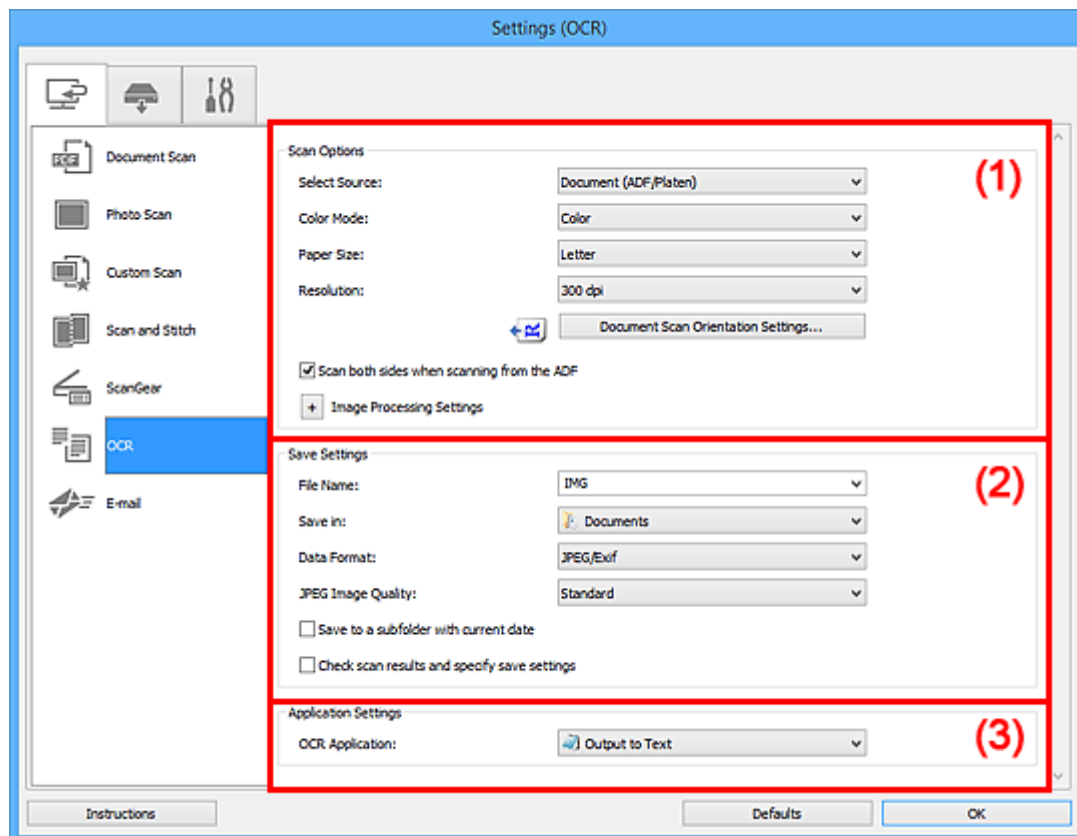

- [\(1\) Beolvasási beállítások terület](#)
- [\(2\) Mentési beállítások terület](#)
- [\(3\) Alkalmazás-beállítások terület](#)

### (1) Beolvasási beállítások terület

#### Forrás kiválasztása (Select Source)

Válassza ki a beolvasni kívánt anyag típusát.

- Dokumentumok beolvasása: **Dokumentum (Document)** vagy **Dokumentum (ADF/üveglap) (Document (ADF/Platen))**
- Folyóiratok beolvasása: **Magazin (Magazine)**
- Dokumentumok beolvasása az ADF-ből (automatikus lapadagoló): **Dokumentum (ADF egyoldalas) (Document (ADF Simplex))**, **Dokumentum (ADF kétoldalas) (Document (ADF Manual Duplex))**, **Dokum. (ADF kétoldalas) (Document (ADF Duplex))** vagy **Dokumentum (ADF/üveglap) (Document (ADF/Platen))**

## »»» Megjegyzés

- Ha a **Dokumentum (ADF/üveglap) (Document (ADF/Platen))** beállítás van kiválasztva, és az üveglapra és az ADF-be is helyezett dokumentumokat, a készülék az ADF-be helyezett dokumentumokat fogja beolvasni.

### Színmód (Color Mode)

Válassza ki a színmódot az anyag beolvasásához.

### Papírméret (Paper Size)

Adja meg a beolvasni kívánt anyag méretét.

Ha az **Egyéni (Custom)** méretet választja, megjelenik egy képernyő, amelyen megadhatja a papírméretet. Válasszon ki egy **Mértékegység (Unit)** opciót, adja meg a **Szélesség (Width)** és a **Magasság (Height)** értékeit, majd kattintson az **OK** gombra.

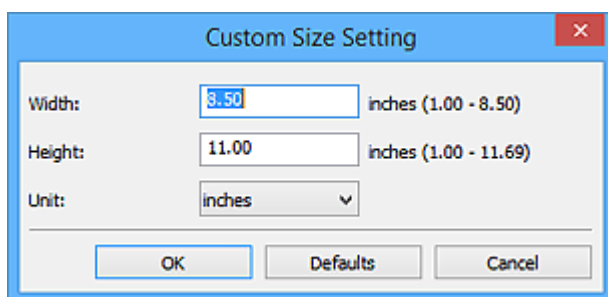

## »»» Fontos

- Az **Egyéni (Custom)** nem választható ki a **Forrás kiválasztása (Select Source)** értékétől függően.

## »»» Megjegyzés

- Kattintson az **Alapértelmezés (Defaults)** lehetőségre a megadott beállítások visszaállításához az alapértelmezett értékre.

### Felbontás (Resolution)

Adja meg a beolvasni kívánt anyag felbontását.

Minél magasabb a felbontás (érték), annál részletesebb a kép.

■ [Felbontás](#)

## »»» Megjegyzés

- A **Felbontás (Resolution)** értékének csak **300 dpi** vagy **400 dpi** állítható be.

### Dokum.beolv. tájolási beállításai... (Document Scan Orientation Settings...)

Ez akkor jelenik meg, amikor az ADF lehetőséget választja a **Forrás kiválasztása (Select Source)** beállításnál.

Kattintson erre a gombra a **Dokum.beolvasás tájolási beállításai (Document Scan Orientation Settings)** párbeszédpanel megnyitásához, amelyen megadhatja az ADF használatával beolvasandó dokumentumok tájolását és kötési oldalát.

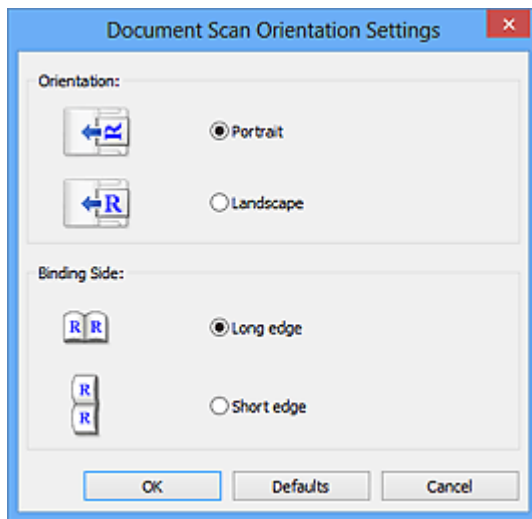

### Fontos

- A **Kötési oldal (Binding Side)** nem adható meg, ha csak a dokumentumok elülső oldalának beolvasása van beállítva.

### Mindkét oldal beolvasása az ADF-ből történő letapogatás esetén (Scan both sides when scanning from the ADF)

Ez akkor jelenik meg, amikor a **Dokumentum (ADF/üveglap) (Document (ADF/Platen))** lehetőséget választja a **Forrás kiválasztása (Select Source)** beállításnál. Beolvassa az ADF-be helyezett dokumentumok mindkét oldalát.

### Képfeldolgozás beállításai (Image Processing Settings)

A következők beállításához kattintson a  (plusz) gombra.

### Megjegyzés

- A megjelenő elemek a **Forrás kiválasztása (Select Source)** és a **Színmód (Color Mode)** beállítás értékétől függenek.

### Automatikus dokumentumjavítás alkalmazása (Apply Auto Document Fix)

Akkor jelölje be ezt a négyzetet, ha a dokumentum vagy magazin szövegét élesíteni kívánja a jobb olvashatóság érdekében.

### Fontos

- A javítások miatt a kép színtónusa eltérhet az eredetitől. Ebben az esetben törölje a négyzet jelölését, és hajtsa végre a letapogatást.

### Megjegyzés

- A letapogatás a szokásosnál hosszabb ideig tart, ha engedélyezi ezt a funkciót.

### Körvonal élesítése (Sharpen outline)

Kiemeli az elemek körvonalát, így élesíti a képet.

### Átnéző csökkentése (Reduce show-through)

Élesíti a szöveget az anyagokban vagy csökkenti az átütközést az újságoknál stb.

### Moire minták csökkentése (Reduce moire)

Csökkenti a moire mintákat.

A nyomtatott anyagok pontok finom halmazaként vannak ábrázolva. A moire minta egy olyan jelenség, amely esetén egyenetlen elosztású részek vagy csíkozott minták keletkeznek az ilyen finom pontokból álló nyomtatott fotók és képek letapogatása során.

### »» Megjegyzés

- A beolvasás a szokásosnál hosszabb ideig tart, ha engedélyezi a **Moire minták csökkentése (Reduce moire)** funkciót.

### Gerincárnyék csökkentése (Reduce gutter shadow)/Gerincárnyék csökkentése (üveglap) (Reduce gutter shadow (platen))

Csökkenti a gerincárnyékok, amely a nyitott könyvek beolvasásakor a lapok között jelenik meg.

### »» Fontos

- Ez a funkció csak akkor használható, ha az üveglapot használja a beolvasáshoz.

### »» Megjegyzés

- Gerincárnyék-korrekcióra a ScanGear (lapolvasó illesztőprogram) **Különleges mód (Advanced Mode)** lapját használja, ha nem szabványos méretű anyagokat vagy egyénileg megadott területeket olvas be.  
További részleteket az *Online kézikönyv* kezdőlapján található, az adott típusra vonatkozó „Gerincárnyék-korrekció” című részben talál.
- A letapogatás a szokásosnál hosszabb ideig tarthat hálózati kapcsolat használatával, ha engedélyezi ezt a funkciót.

### Ferde szöveges dokumentumok javítása (Correct slanted text document)

Észleli és javítja a dokumentum beolvasott szövegének szögét (-0,1 – -10 fok vagy +0,1 – +10 fok tartományban).

### »» Fontos

- Előfordulhat, hogy a következő típusú dokumentumok nem javíthatók ki, mivel a szöveg nem észlelhető helyesen.
  - Dokumentumok, ahol a sorok elhajlása 10 foknál nagyobb, vagy az elhajlás szöge soronként változik
  - Dokumentumok, amelyek vízszintes és függőleges szöveget is tartalmaznak
  - Különösen nagy vagy kicsi betűket tartalmazó dokumentumok
  - Kevés szöveget tartalmazó dokumentumok
  - Ábrákat vagy képeket tartalmazó dokumentumok
  - Kézírásos szöveg
  - Dokumentumok, amelyek vízszintes és függőleges vonalakat is tartalmaznak (táblázatok)

### »» Megjegyzés

- A beolvasás a szokásosnál hosszabb ideig tart, ha engedélyezi a **Ferde szöveges dokumentumok javítása (Correct slanted text document)** funkciót.



## Szöveges dokumentumok tájolásának felismerése és a képek elforgatása (Detect the orientation of text document and rotate image)

Automatikusan elforgatja a képet a tájolás helyesbitéséhez a beolvasott dokumentum szövegének tájolása alapján.

### Fontos

- Csak a [Beállítások \(Általános beállítások\) \(Settings \(General Settings\)\)](#) párbeszédpanel **Dokumentum nyelve (Document Language)** beállításánál megadható nyelven írt szöveges dokumentumok támogatottak.
- Előfordulhat, hogy a következő típusú beállításoknál vagy dokumentumoknál a tájolás nem javítható, mivel a szöveg nem észlelhető helyesen.
  - A felbontás a 300 dpi és 600 dpi közötti tartományon kívül esik
  - A betűméret a 8 pont és 48 pont közötti tartományon kívül esik
  - Különleges karakterkészletet, effektusokat vagy kézirásos szöveget tartalmazó dokumentumok
  - Mintás háttérrel rendelkező dokumentumok

Ebben az esetben jelölje be **A beolvasás eredményének ellenőrzése és a mentési beállítások megadása (Check scan results and specify save settings)** jelölőnégyzetet, majd forgassa el a képet a [Beállítások mentése \(Save Settings\)](#) párbeszédpanelen.

## (2) Mentési beállítások terület

### Fájlnev (File Name)

Írja be a menteni kívánt kép fájlnevét. Fájl mentésekor a megadott fájlnevhez a dátum és négy számjegy lesz hozzáfüzve „\_20XX0101\_0001” formátumban.

### Megjegyzés

- Ha bejelöli a **Mentés almappába az aktuális dátummal (Save to a subfolder with current date)** jelölőnégyzetet, akkor a rendszer hozzáfüzi a dátumot és négy számjegyet a megadott fájlnevhez.

### Mentés ide (Save in)

Megjeleníti azt a mappát, ahová a letapogatott képek mentésre kerülnek. Mappa hozzáadásához válassza a legördülő menü **Hozzáadás... (Add...)** elemét, majd kattintson a megjelenő **Célmappa választása (Select Destination Folder)** párbeszédpanel **Hozzáadás (Add)** gombjára, és adja meg a célmappát.

Az alapértelmezett mentési mappák a következők.

- **Windows 10/Windows 8.1/Windows Vista:**  
**Dokumentumok (Documents)** mappa
- **Windows 8/Windows 7:**  
**Dokumentumok (My Documents)** mappa

### Adatformátum (Data Format)

Megadja a beolvasott képek mentésekor használt adatformátumot.

A választható lehetőségek: **JPEG/Exif**, **TIFF** vagy **PNG**.

## Fontos

- Nem választhatja a **JPEG/Exif** formátumot, ha a **Színmód (Color Mode)** beállítás értéke **Fekete-fehér (Black and White)**.

## Megjegyzés

- Hálózati kapcsolat használata esetén letapogatás a szokásosnál hosszabb ideig tarthat, ha a **TIFF** vagy a **PNG** lehetőséget választja az **Adatformátum (Data Format)** listában.

### JPEG képminőség (JPEG Image Quality)

Megadhatja a JPEG-fájlok képminőségét.

## Fontos

- Ez csak akkor jelenik meg, ha a **JPEG/Exif** értéket választja az **Adatformátum (Data Format)** listában.

### Mentés almappába az aktuális dátummal (Save to a subfolder with current date)

Jelölje be ezt a jelölőnégyzetet, és a rendszer létrehoz egy mappát az aktuális dátummal a **Mentés ide (Save in)** beállításnál megadott mappában, majd abba menti a képeket. A létrehozott mappa neve például az lesz, hogy „20XX\_01\_01” (év\_hónap\_nap).

Ha nincs bejelölve a jelölőnégyzet, akkor a fájlokat közvetlenül a **Mentés ide (Save in)** beállításnál megadott mappába menti a rendszer.

### A beolvasás eredményének ellenőrzése és a mentési beállítások megadása (Check scan results and specify save settings)

Beolvasás után megjeleníti a [Beállítások mentése \(Save Settings\) párbeszédpanel](#)t.

## (3) Alkalmazás-beállítások terület

### Optikai szövegfelismerési program (OCR) (OCR Application)

Megjeleníti a kinyert szöveget a megadott alkalmazással.

## Megjegyzés

- Ha egy alkalmazást szeretne felvenni a legördülő menüre, akkor válassza a legördülő menü **Hozzáadás... (Add...)** elemét, majd kattintson a megjelenő **Alkalmazás választása (Select Application)** párbeszédpanel **Hozzáadás (Add)** gombjára, és adja meg az alkalmazást.

### Utasítások (Instructions)

Megnyitja ezt a kézikönyvet.

### Alapértelmezés (Defaults)

A megjelenített képernyőn visszaállíthatja a beállítások alapértelmezett értékét.

## A Beállítások (E-mail) párbeszédpanel

A **Beállítások (E-mail) (Settings (E-mail))** párbeszédpanel megjelenítéséhez a  (Beolvasás számítógépről) lapon kattintson az **E-mail** elemre.

A **Beállítások (E-mail) (Settings (E-mail))** párbeszédpanelen meghatározhatja, hogy mi történjen, ha a lapolvasógomb használatával végzett lapolvasás után e-mailhez csatolja a képeket.

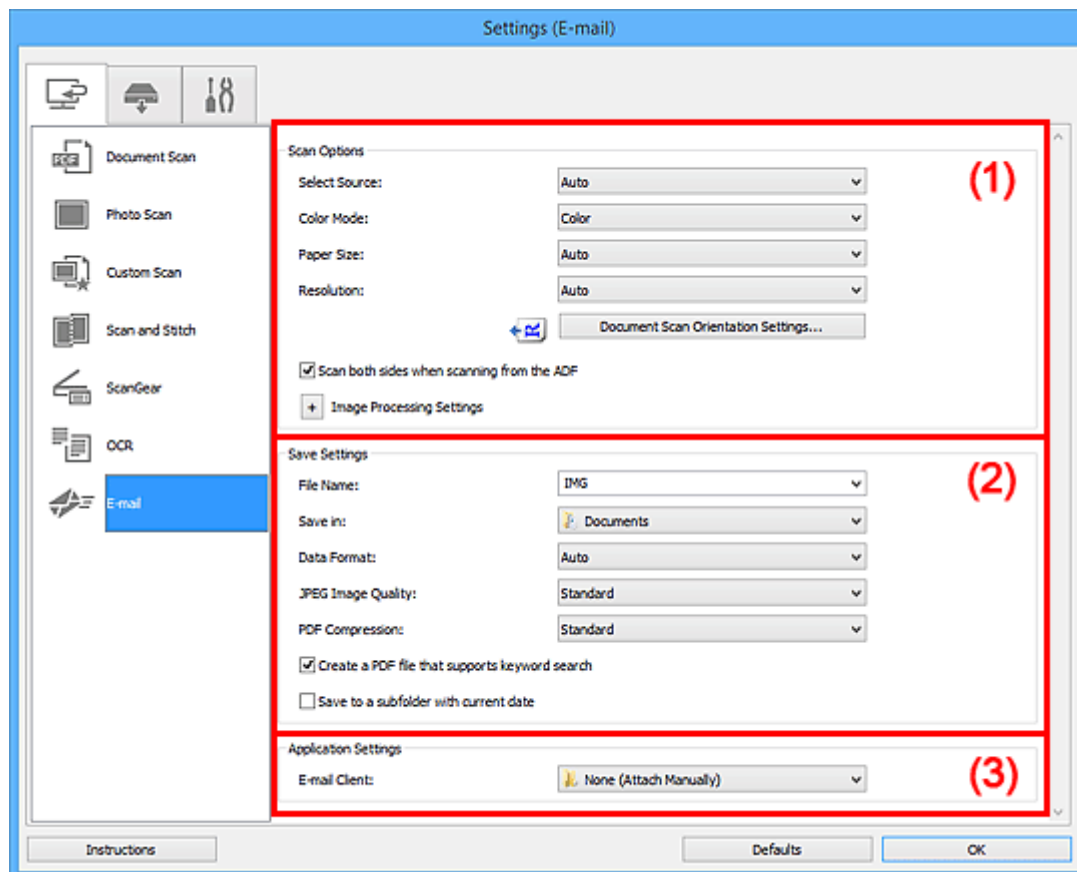

- [\(1\) Beolvasási beállítások terület](#)
- [\(2\) Mentési beállítások terület](#)
- [\(3\) Alkalmazás-beállítások terület](#)

### (1) Beolvasási beállítások terület

#### Forrás kiválasztása (Select Source)

Válassza ki a beolvasni kívánt anyag típusát. Az anyag típusának automatikus észleléséhez, illetve a **Színmód (Color Mode)**, a **Papírméret (Paper Size)** és a **Felbontás (Resolution)** automatikus meghatározásához válassza az **Automatikus (Auto)** lehetőséget.

#### Fontos

- Az **Automatikus (Auto)** funkció által támogatott típusok közé tartozik a fénykép, a képeslap, a névjegy, a folyóirat, az újság, a dokumentum és a BD/DVD/CD.
- A következő típusok beolvasásához adja meg a típust vagy a méretet. Az **Automatikus (Auto)** beállítás használatával nem lehet pontos beolvasást végezni.
  - A4 méretű fotók

- A 2L méretnél (127 x 178 mm) (5 x 7 hüvelyk) kisebb szöveges dokumentumok, például a puhafedelű regények a gerinc kivágásával
  - Vékony fehér papírra nyomtatott anyagok
  - Hosszú, keskeny anyagok, például panorámafotók
  - Tükröződő lemezcímkék beolvasása nem biztos, hogy a vártak megfelelő lesz.
  - Helyezze el megfelelően az anyagokat a beolvasni kívánt anyag típusa szerint. Máskülönben lehet, hogy az anyagok beolvasása nem lesz megfelelő.
- Az anyagok megfelelő behelyezésével kapcsolatban lásd: „[Eredeti dokumentumok elhelyezése \(Beolvasás számítógépről\)](#)”.
- Ha két vagy több dokumentumot olvas be az ADF-ből (az automatikus lapadagolóból), még akkor is ugyanolyan méretű dokumentumokat helyezzen el, ha az **Automatikus (Auto)** mód van beállítva.

### »»» Megjegyzés

- A moire csökkentése érdekében a **Forrás kiválasztása (Select Source)** beállításnál válassza a **Magazin (Magazine)** értéket, vagy jelölje be a **Moire minták csökkentése (Reduce moire)** jelölőnégyzetet a **Képfeldolgozás beállításai (Image Processing Settings)** részen.

### Színmód (Color Mode)

Válassza ki a színmódot az anyag beolvasásához.

### »»» Megjegyzés

- Csak a **Színes (Color)** lehetőség érhető el, ha a **Forrás kiválasztása (Select Source)** beállítás **Automatikus (Auto)** értékre van állítva.

### Papírméret (Paper Size)

Adja meg a beolvasni kívánt anyag méretét.

Ha az **Egyéni (Custom)** méretet választja, megjelenik egy képernyő, amelyen megadhatja a papírméretet. Válasszon ki egy **Mértékegység (Unit)** opciót, adja meg a **Szélesség (Width)** és a **Magasság (Height)** értékeit, majd kattintson az **OK** gombra.

### »»» Megjegyzés

- Csak az **Automatikus (Auto)** érhető el, ha a **Forrás kiválasztása (Select Source)** beállítás **Automatikus (Auto)** értékre van állítva.
- Kattintson az **Alapértelmezés (Defaults)** lehetőségre azon a képernyőn, amelyen a papírméretet az alapértelmezett értékre szeretné visszaállítani.

### Felbontás (Resolution)

Adja meg a beolvasni kívánt anyag felbontását.

Minél magasabb a felbontás (érték), annál részletesebb a kép.

#### ■ Felbontás

### »»» Megjegyzés

- Csak az **Automatikus (Auto)** érhető el, ha a **Forrás kiválasztása (Select Source)** beállítás **Automatikus (Auto)** értékre van állítva.

#### Dokum.beolv. tájolási beállításai... (Document Scan Orientation Settings...)

Ez akkor jelenik meg, amikor az ADF vagy az **Automatikus (Auto)** lehetőséget választja a **Forrás kiválasztása (Select Source)** beállításnál.

Kattintson erre a gombra a **Dokum.beolvasás tájolási beállításai (Document Scan Orientation Settings)** párbeszédpanel megnyitásához, amelyen megadhatja az ADF használatával beolvasandó dokumentumok tájolását és kötési oldalát.

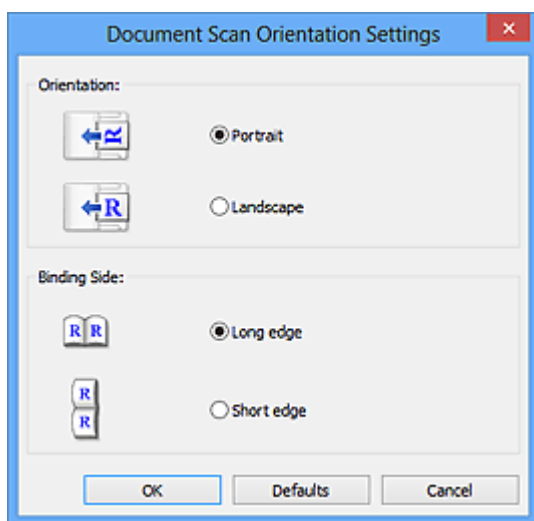

### »»» Fontos

- A **Kötési oldal (Binding Side)** nem adható meg, ha csak a dokumentumok elülső oldalának beolvasása van beállítva.

#### Mindkét oldal beolvasása az ADF-ből történő letapogatás esetén (Scan both sides when scanning from the ADF)

Ez akkor jelenik meg, amikor az **Automatikus (Auto)** lehetőséget választja a **Forrás kiválasztása (Select Source)** beállításnál. Beolvassa az ADF-be helyezett dokumentumok mindkét oldalát.

#### Képfeldolgozás beállításai (Image Processing Settings)

A következők beállításához kattintson a  (plusz) gombra. Az elérhető beállítási lehetőségek a **Forrás kiválasztása (Select Source)** értékétől függenek.

- Ha a **Forrás kiválasztása (Select Source)** értéke **Automatikus (Auto)**:

##### Ajánlott képjavítások alkalmazása (Apply recommended image correction)

Automatikusan alkalmazza az anyag típusának megfelelő javításokat.

### »»» Fontos

- A javítások miatt a kép színtónusa eltérhet az eredetitől. Ebben az esetben törölje a négyzet jelölését, és hajtsa végre a letapogatást.

## »» Megjegyzés

- A letapogatás a szokásosnál hosszabb ideig tart, ha engedélyezi ezt a funkciót.

- Ha a **Forrás kiválasztása (Select Source)** értéke **Fénykép (Photo)**:

## »» Fontos

- A **Képfeldolgozás beállításai (Image Processing Settings)** nem használható, ha a **Színmód (Color Mode)** értéke **Fekete-fehér (Black and White)**.

### Körvonal élesítése (Sharpen outline)

Kiemeli az elemek körvonalát, így élesíti a képet.

- Ha a **Forrás kiválasztása (Select Source)** beállítás **Magazin (Magazine)** vagy **Dokumentum** értékű:

## »» Megjegyzés

- A megjelenő elemek a **Forrás kiválasztása (Select Source)** és a **Színmód (Color Mode)** beállítás értékétől függenek.

### Automatikus dokumentumjavítás alkalmazása (Apply Auto Document Fix)

Akkor jelölje be ezt a négyzetet, ha a dokumentum vagy magazin szövegét élesíteni kívánja a jobb olvashatóság érdekében.

## »» Fontos

- A javítások miatt a kép színtónusa eltérhet az eredetitől. Ebben az esetben törölje a négyzet jelölését, és hajtsa végre a letapogatást.

## »» Megjegyzés

- A letapogatás a szokásosnál hosszabb ideig tart, ha engedélyezi ezt a funkciót.

### Körvonal élesítése (Sharpen outline)

Kiemeli az elemek körvonalát, így élesíti a képet.

### Átnéző csökkentése (Reduce show-through)

Élesíti a szöveget az anyagokban vagy csökkenti az átütökzést az újságoknál stb.

### Moire minták csökkentése (Reduce moire)

Csökkenti a moire mintákat.

A nyomtatott anyagok pontok finom halmazaként vannak ábrázolva. A moire minta egy olyan jelenség, amely esetén egyenetlen elosztású részek vagy csíkozott minták keletkeznek az ilyen finom pontokból álló nyomtatott fotók és képek letapogatása során.

## »» Megjegyzés

- A beolvasás a szokásosnál hosszabb ideig tart, ha engedélyezi a **Moire minták csökkentése (Reduce moire)** funkciót.

### Gerincárnyék csökkentése (Reduce gutter shadow)

Csökkenti a gerincárnyékok, amely a nyitott könyvek beolvasásakor a lapok között jelenik meg.

## Fontos

- Ez a funkció csak akkor használható, ha az üveglapot használja a beolvasáshoz.

## Megjegyzés

- Gerincárnyék-korrekcióna a ScanGear (lapolvasó illesztőprogram) **Különleges mód (Advanced Mode)** lapját használja, ha nem szabványos méretű anyagokat vagy egyénileg megadott területeket olvas be.  
További részleteket az *Online kézikönyv* kezdőlapján található, az adott típusra vonatkozó „Gerincárnyék-korrekcióna” című részben talál.
- A letapogatás a szokásosnál hosszabb ideig tarthat hálózati kapcsolat használatával, ha engedélyezi ezt a funkciót.

### Ferde szöveges dokumentumok javítása (Correct slanted text document)

Észleli és javítja a dokumentum beolvasott szövegének szögét (-0,1 – -10 fok vagy +0,1 – +10 fok tartományban).

## Fontos

- Előfordulhat, hogy a következő típusú dokumentumok nem javíthatók ki, mivel a szöveg nem észlelhető helyesen.
  - Dokumentumok, ahol a sorok elhajlása 10 foknál nagyobb, vagy az elhajlás szöge soronként változik
  - Dokumentumok, amelyek vízszintes és függőleges szöveget is tartalmaznak
  - Különösen nagy vagy kicsi betűket tartalmazó dokumentumok
  - Kevés szöveget tartalmazó dokumentumok
  - Ábrákat vagy képeket tartalmazó dokumentumok
  - Kézírást tartalmazó szöveg
  - Dokumentumok, amelyek vízszintes és függőleges vonalakat is tartalmaznak (táblázatok)

## Megjegyzés

- A beolvasás a szokásosnál hosszabb ideig tart, ha engedélyezi a **Ferde szöveges dokumentumok javítása (Correct slanted text document)** funkciót.

### Szöveges dokumentumok tájolásának felismerése és a képek elforgatása (Detect the orientation of text document and rotate image)

Automatikusan elforgatja a képet a tájolás helyesbítéséhez a beolvasott dokumentum szövegének tájolása alapján.

## Fontos

- Csak a **Beállítások (Általános beállítások) (Settings (General Settings))** **párbeszédpanel** **Dokumentum nyelve (Document Language)** beállításánál megadható nyelven írt szöveges dokumentumok támogatottak.
- Előfordulhat, hogy a következő típusú beállításoknál vagy dokumentumoknál a tájolás nem javítható, mivel a szöveg nem észlelhető helyesen.
  - A felbontás a 300 dpi és 600 dpi közötti tartományon kívül esik
  - A betűméret a 8 pont és 48 pont közötti tartományon kívül esik

- Különleges karakterkészletet, effektusokat vagy kézirásos szöveget tartalmazó dokumentumok
- Mintás háttérrel rendelkező dokumentumok

Ebben az esetben jelölje be **A beolvasás eredményének ellenőrzése és a mentési beállítások megadása (Check scan results and specify save settings)** jelölőnégyzetet, majd forgassa el a képet a [Beállítások mentése \(Save Settings\) párbeszédpanelen](#).

## (2) Mentési beállítások terület

### Fájlnév (File Name)

Írja be a menteni kívánt kép fájlnevét. Fájl mentésekor a megadott fájlnevhez a dátum és négy számjegy lesz hozzáfűzve „\_20XX0101\_0001” formátumban.

### »»» Megjegyzés

- Ha bejelöli a **Mentés almappába az aktuális dátummal (Save to a subfolder with current date)** jelölőnégyzetet, akkor a rendszer hozzáfűzi a dátumot és négy számjegyet a megadott fájlnevhez.

### Mentés ide (Save in)

Megjeleníti azt a mappát, ahová a letapogatott képek mentésre kerülnek. Mappa hozzáadásához válassza a legördülő menü **Hozzáadás... (Add...)** elemét, majd kattintson a megjelenő **Célmappa választása (Select Destination Folder)** párbeszédpanel **Hozzáadás (Add)** gombjára, és adja meg a célmappát.

Az alapértelmezett mentési mappák a következők.

- **Windows 10/Windows 8.1/Windows Vista:**  
**Dokumentumok (Documents)** mappa
- **Windows 8/Windows 7:**  
**Dokumentumok (My Documents)** mappa

### Adatformátum (Data Format)

Megadja a beolvasott képek mentésekor használt adatformátumot.

A választható lehetőségek: **JPEG/Exif**, **TIFF**, **PNG**, **PDF**, **PDF (több oldal) (PDF (Multiple Pages))** és **Automatikus (Auto)**.

### »»» Fontos

- Nem választhatja a **JPEG/Exif** formátumot, ha a **Színmód (Color Mode)** beállítás értéke **Fekete-fehér (Black and White)**.

### »»» Megjegyzés

- Az **Automatikus (Auto)** lehetőség csak akkor jelenik meg, ha az **Automatikus (Auto)** értéket választja a **Forrás kiválasztása (Select Source)** beállításnál.
- Hálózati kapcsolat használata esetén letapogatás a szokásosnál hosszabb ideig tarthat, ha a **TIFF** vagy a **PNG** lehetőséget választja az **Adatformátum (Data Format)** listában.



## JPEG képminőség (JPEG Image Quality)

Megadhatja a JPEG-fájlok képminőségét.

### Fontos

- Ez csak akkor jelenik meg, ha a **JPEG/Exif** vagy az **Automatikus (Auto)** értéket választja az **Adatformátum (Data Format)** listában.

## PDF tömörítés (PDF Compression)

A PDF fájlok mentésekor válassza ki a tömörítési típust.

### Normál (Standard)

Ajánlott, hogy általában ezt a beállítást használja.

### Magas (High)

A tömörítés segítségével csökkenti a fájl méretét mentéskor, lehetővé téve ezzel a hálózat/ szerver leterhelésének csökkentését.

### Fontos

- Ez csak akkor jelenik meg, ha a **PDF** vagy az **PDF (több oldal) (PDF (Multiple Pages))** értéket választja az **Adatformátum (Data Format)** listában.
- Ez a beállítás nem jelenik meg, ha a **Fekete-fehér (Black and White)** értéket választja az **Színmód (Color Mode)** listában.

## Olyan PDF-fájl létrehozása, amely támogatja a kulcsszavas keresést (Create a PDF file that supports keyword search)

Jelölje be ezt a jelölőnégyzetet a képekben lévő szöveg szöveges adattá alakításához és olyan PDF-fájlok létrehozásához, amelyek támogatják a kulcsszókeresést.

### Fontos

- Ez csak akkor jelenik meg, ha a **PDF**, a **PDF (több oldal) (PDF (Multiple Pages))** vagy az **Automatikus (Auto)** értéket választja az **Adatformátum (Data Format)** listában.

## Megjegyzés

- Az  (Általános beállítások) lap **Dokumentum nyelve (Document Language)** beállításánál kiválasztott nyelven kereshető PDF-fájlok jönnek létre.

## Jelszavas biztonság beállítása (Set up password security)

Ha meg szeretné jeleníteni a [Jelszóalapú biztonság beállításai \(Password Security Settings\) párbeszédpanel](#)t, jelölje be ezt a jelölőnégyzetet.

### Fontos

- Ez csak akkor jelenik meg, ha a **PDF** vagy az **PDF (több oldal) (PDF (Multiple Pages))** értéket választja az **Adatformátum (Data Format)** listában.

## Mentés almappába az aktuális dátummal (Save to a subfolder with current date)

Jelölje be ezt a jelölőnégyzetet, és a rendszer létrehoz egy mappát az aktuális dátummal a **Mentés ide (Save in)** beállításnál megadott mappában, majd abba menti a képeket. A létrehozott mappa neve például az lesz, hogy „20XX\_01\_01” (év\_hónap\_nap).

Ha nincs bejelölve a jelölőnégyzet, akkor a fájlokat közvetlenül a **Mentés ide (Save in)** beállításnál megadott mappába menti a rendszer.

### **A beolvasás eredményének ellenőrzése és a mentési beállítások megadása (Check scan results and specify save settings)**

Beolvasás után megjeleníti a [Beállítások mentése \(Save Settings\)](#) párbeszédpanelt.

#### **Fontos**

- Ez nem jelenik meg, ha a **Forrás kiválasztása (Select Source)** értéke **Automatikus (Auto)**.

## **(3) Alkalmazás-beállítások terület**

### **Levelezőprogram (E-mail Client)**

Megadhatja a beolvasott képek e-mailhez történő csatolásához használt levelezőprogramot.

#### **Megjegyzés**

- Ha egy levelezőprogramot szeretne felvenni a legördülő menüre, akkor válassza a legördülő menü **Hozzáadás... (Add...)** elemét, majd kattintson a megjelenő **Alkalmazás választása (Select Application)** párbeszédpanel **Hozzáadás (Add)** gombjára, és adja meg a levelezőprogramot.

### **Utasítások (Instructions)**

Megnyitja ezt a kézikönyvet.

### **Alapértelmezés (Defaults)**

A megjelenített képernyőn visszaállíthatja a beállítások alapértelmezett értékét.

## A Beállítások (Mentés számítógépre (fénykép)) párbeszédpanel

A Beállítások (Mentés számítógépre (fénykép)) (Settings (Save to PC (Photo))) párbeszédpanel megjelenítéséhez kattintson a **Mentés számítógépre (fénykép) (Save to PC (Photo))** elemre a  (Beolvasás a kezelőpanel használatával) lapon.

A Beállítások (Mentés számítógépre (fénykép)) (Settings (Save to PC (Photo))) párbeszédpanelen megadhatja, hogy mi történjen, amikor a kezelőpanelről történő beolvasás után fényképként menti a képeket a számítógépre.

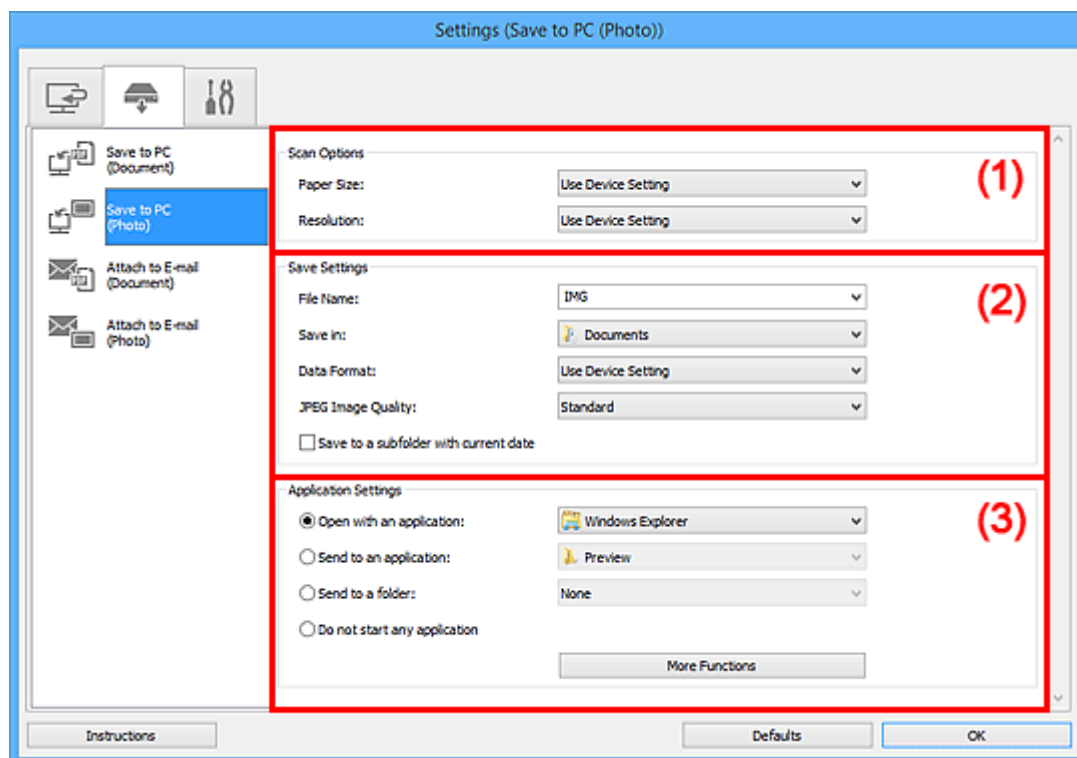

- [\(1\) Beolvasási beállítások terület](#)
- [\(2\) Mentési beállítások terület](#)
- [\(3\) Alkalmazás-beállítások terület](#)

### (1) Beolvasási beállítások terület

#### Papírméret (Paper Size)

Beállítva a kezelőpanelről.

#### Felbontás (Resolution)

Beállítva a kezelőpanelről.

### (2) Mentési beállítások terület

#### Fájlnév (File Name)

Írja be a menteni kívánt kép fájlnevét. Fájl mentésekor a megadott fájlnévhez a dátum és négy számjegy lesz hozzáfűzve „\_20XX0101\_0001” formátumban.

## »» Megjegyzés

- Ha bejelöli a **Mentés almappába az aktuális dátummal (Save to a subfolder with current date)** jelölőnégyzetet, akkor a rendszer hozzáfűzi a dátumot és négy számjegyet a megadott fájlnevhez.

### **Mentés ide (Save in)**

Megjeleníti azt a mappát, ahová a letapogatott képek mentésre kerülnek. Mappa hozzáadásához válassza a legördülő menü **Hozzáadás... (Add...)** elemét, majd kattintson a megjelenő **Célmappa választása (Select Destination Folder)** párbeszédpanel **Hozzáadás (Add)** gombjára, és adja meg a célmappát.

Az alapértelmezett mentési mappák a következők.

- **Windows 10/Windows 8.1/Windows Vista:**  
**Dokumentumok (Documents)** mappa
- **Windows 8/Windows 7:**  
**Dokumentumok (My Documents)** mappa

### **Adatformátum (Data Format)**

Beállítva a kezelőpanelről.

### **JPEG képminőség (JPEG Image Quality)**

Megadhatja a JPEG-fájlok képminőségét.

### **Mentés almappába az aktuális dátummal (Save to a subfolder with current date)**

Jelölje be ezt a jelölőnégyzetet, és a rendszer létrehoz egy mappát az aktuális dátummal a **Mentés ide (Save in)** beállításnál megadott mappában, majd abba menti a képeket. A létrehozott mappa neve például az lesz, hogy „20XX\_01\_01” (év\_hónap\_nap).

Ha nincs bejelölve a jelölőnégyzet, akkor a fájlokat közvetlenül a **Mentés ide (Save in)** beállításnál megadott mappába menti a rendszer.

## **(3) Alkalmazás-beállítások terület**

### **Megnyitás egy alkalmazással (Open with an application)**

Válassza ezt a lehetőséget a beolvasott képek helyesbitéséhez vagy javításához.

Az alkalmazást a legördülő menüből választhatja ki.

### **Küldés egy alkalmazásnak (Send to an application)**

Válassza ezt a beállítást, ha a beolvasott képeket olyan alkalmazásban szeretné használni, amelyben böngészni vagy rendszerezni lehet a képeket.

Az alkalmazást a legördülő menüből választhatja ki.

### **Küldés egy mappába (Send to a folder)**

Válassza ezt a lehetőséget, ha a beolvasott képeket a **Mentés ide (Save in)** beállításnál megadott mappától különböző mappába szeretné menteni.

A mappát a legördülő menüből választhatja ki.

### **Ne indítson el alkalmazást (Do not start any application)**

A képeket a **Mentés ide (Save in)** beállításnál megadott mappába menti.

## »» Megjegyzés

- Ha egy alkalmazást vagy egy mappát szeretne felvenni a legördülő menüre, akkor válassza a legördülő menü **Hozzáadás... (Add...)** elemét, majd kattintson a megjelenő **Alkalmazás választása (Select Application)** vagy **Célmappa választása (Select Destination Folder)** párbeszédpanel **Hozzáadás (Add)** gombjára, és adja meg az alkalmazást, illetve a mappát.

### Utasítások (Instructions)

Megnyitja ezt a kézikönyvet.

### Alapértelmezés (Defaults)

A megjelenített képernyőn visszaállíthatja a beállítások alapértelmezett értékét.

## A Beállítások (Mentés számítógépre (dokumentum)) párbeszédpanel

A Beállítások (Mentés számítógépre (dokumentum)) (Settings (Save to PC (Document))) párbeszédpanel megjelenítéséhez kattintson a **Mentés számítógépre (dokumentum) (Save to PC (Document))** elemre a  (Beolvasás a kezelőpanel használatával) lapon.

A Beállítások (Mentés számítógépre (dokumentum)) (Settings (Save to PC (Document))) párbeszédpanelen megadhatja, hogy mi történjen, amikor a kezelőpanelről történő beolvasás után dokumentumként menti a képeket a számítógépre.

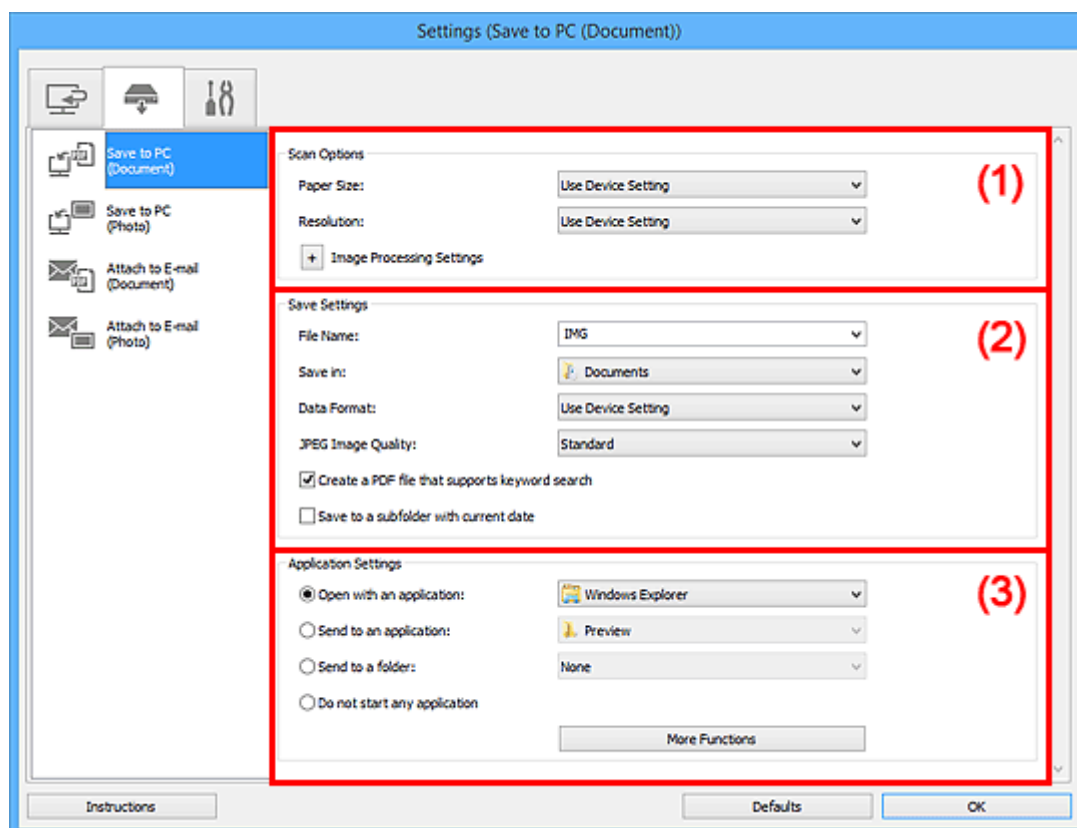

- [\(1\) Beolvasási beállítások terület](#)
- [\(2\) Mentési beállítások terület](#)
- [\(3\) Alkalmazás-beállítások terület](#)

### (1) Beolvasási beállítások terület

#### Papírméret (Paper Size)

Beállítva a kezelőpanelről.

#### Felbontás (Resolution)

Beállítva a kezelőpanelről.

#### Képfeldolgozás beállításai (Image Processing Settings)

A következők beállításához kattintson a  (plusz) gombra.

### **Automatikus dokumentumjavítás alkalmazása (Apply Auto Document Fix)**

Akkor jelölje be ezt a négyzetet, ha a dokumentum vagy magazin szövegét élesíteni kívánja a jobb olvashatóság érdekében.

#### **Fontos**

- A javítások miatt a kép szintónusa eltérhet az eredetitől. Ebben az esetben törölje a négyzet jelölését, és hajtsa végre a letapogatást.

#### **Megjegyzés**

- A letapogatás a szokásosnál hosszabb ideig tart, ha engedélyezi ezt a funkciót.

### **Gerincárnyék csökkentése (üveglap) (Reduce gutter shadow (platen))**

Csökkenti a gerincárnyékok, amely a nyitott könyvek beolvasásakor a lapok között jelenik meg.

#### **Fontos**

- Ez a funkció csak akkor használható, ha az üveglapot használja a beolvasáshoz.

#### **Megjegyzés**

- A letapogatás a szokásosnál hosszabb ideig tarthat hálózati kapcsolat használatával, ha engedélyezi ezt a funkciót.

### **Ferde szöveges dokumentumok javítása (Correct slanted text document)**

Észleli és javítja a dokumentum beolvasott szövegének szögét (-0,1 – -10 fok vagy +0,1 – +10 fok tartományban).

#### **Fontos**

- Előfordulhat, hogy a következő típusú dokumentumok nem javíthatók ki, mivel a szöveg nem észlelhető helyesen.
  - Dokumentumok, ahol a sorok elhajlása 10 foknál nagyobb, vagy az elhajlás szöge soronként változik
  - Dokumentumok, amelyek vízszintes és függőleges szöveget is tartalmaznak
  - Különösen nagy vagy kicsi betűket tartalmazó dokumentumok
  - Kevés szöveget tartalmazó dokumentumok
  - Ábrákat vagy képeket tartalmazó dokumentumok
  - Kézírásos szöveg
  - Dokumentumok, amelyek vízszintes és függőleges vonalakat is tartalmaznak (táblázatok)

#### **Megjegyzés**

- A beolvasás a szokásosnál hosszabb ideig tart, ha engedélyezi a **Ferde szöveges dokumentumok javítása (Correct slanted text document)** funkciót.

### **Szöveges dokumentumok tájolásának felismerése és a képek elforgatása (Detect the orientation of text document and rotate image)**

Automatikusan elforgatja a képet a tájolás helyesbitéséhez a beolvasott dokumentum szövegének tájolása alapján.

## Fontos

- Csak a **Beállítások (Általános beállítások) (Settings (General Settings))** párbeszédpanel **Dokumentum nyelve (Document Language)** beállításánál megadható nyelven írt szöveges dokumentumok támogatottak.
- Előfordulhat, hogy a következő típusú beállításoknál vagy dokumentumoknál a tájolás nem javítható, mivel a szöveg nem észlelhető helyesen.
  - A felbontás a 300 dpi és 600 dpi közötti tartományon kívül esik
  - A betűméret a 8 pont és 48 pont közötti tartományon kívül esik
  - Különleges karakterkészletet, effektusokat vagy kézirásos szöveget tartalmazó dokumentumok
  - Mintás háttérrel rendelkező dokumentumok

## (2) Mentési beállítások terület

### Fájlnév (File Name)

Írja be a menteni kívánt kép fájlnevét. Fájl mentésekor a megadott fájlnévhez a dátum és négy számjegy lesz hozzáfűzve „\_20XX0101\_0001” formátumban.

### Megjegyzés

- Ha bejelöli a **Mentés almappába az aktuális dátummal (Save to a subfolder with current date)** jelölőnégyzetet, akkor a rendszer hozzáfűzi a dátumot és négy számjegyet a megadott fájlnévhez.

### Mentés ide (Save in)

Megjeleníti azt a mappát, ahová a letapogatott képek mentésre kerülnek. Mappa hozzáadásához válassza a legördülő menü **Hozzáadás... (Add...)** elemét, majd kattintson a megjelenő **Célmappa választása (Select Destination Folder)** párbeszédpanel **Hozzáadás (Add)** gombjára, és adja meg a célmappát.

Az alapértelmezett mentési mappák a következők.

- **Windows 10/Windows 8.1/Windows Vista:**  
**Dokumentumok (Documents)** mappa
- **Windows 8/Windows 7:**  
**Dokumentumok (My Documents)** mappa

### Adatformátum (Data Format)

Beállítva a kezelőpanelről.

### JPEG képminőség (JPEG Image Quality)

Megadhatja a JPEG-fájlok képminőségét.

### Olyan PDF-fájl létrehozása, amely támogatja a kulcsszavas keresést (Create a PDF file that supports keyword search)

Jelölje be ezt a jelölőnégyzetet a képekben lévő szöveg szöveges adattá alakításához és olyan PDF-fájlok létrehozásához, amelyek támogatják a kulcsszókeresést.



## »» Megjegyzés



- Az **Dokumentum nyelve (Document Language)** beállításánál kiválasztott nyelven kereshető PDF-fájlok jönnek létre.

### **Mentés almappába az aktuális dátummal (Save to a subfolder with current date)**

Jelölje be ezt a jelölőnégyzetet, és a rendszer létrehoz egy mappát az aktuális dátummal a **Mentés ide (Save in)** beállításnál megadott mappában, majd abba menti a képeket. A létrehozott mappa neve például az lesz, hogy „20XX\_01\_01” (év\_hónap\_nap).

Ha nincs bejelölve a jelölőnégyzet, akkor a fájlokat közvetlenül a **Mentés ide (Save in)** beállításnál megadott mappába menti a rendszer.

## **(3) Alkalmazás-beállítások terület**

### **Megnyitás egy alkalmazással (Open with an application)**

Válassza ezt a lehetőséget a beolvasott képek helyesbítéséhez vagy javításához.

Az alkalmazást a legördülő menüből választhatja ki.

### **Küldés egy alkalmazásnak (Send to an application)**

Válassza ezt a beállítást, ha a beolvasott képeket olyan alkalmazásban szeretné használni, amelyben böngészni vagy rendszerezni lehet a képeket.

Az alkalmazást a legördülő menüből választhatja ki.

### **Küldés egy mappába (Send to a folder)**

Válassza ezt a lehetőséget, ha a beolvasott képeket a **Mentés ide (Save in)** beállításnál megadott mappától különböző mappába szeretné menteni.

A mappát a legördülő menüből választhatja ki.

### **Ne indítson el alkalmazást (Do not start any application)**

A képeket a **Mentés ide (Save in)** beállításnál megadott mappába menti.

## »» Megjegyzés

- Ha egy alkalmazást vagy egy mappát szeretne felvenni a legördülő menüre, akkor válassza a legördülő menü **Hozzáadás... (Add...)** elemét, majd kattintson a megjelenő **Alkalmazás választása (Select Application)** vagy **Célmappa választása (Select Destination Folder)** párbeszédpanel **Hozzáadás (Add)** gombjára, és adja meg az alkalmazást, illetve a mappát.

### **Utasítások (Instructions)**

Megnyitja ezt a kézikönyvet.

### **Alapértelmezés (Defaults)**

A megjelenített képernyőn visszaállíthatja a beállítások alapértelmezett értékét.

## A Beállítások (Csatolás e-mailhez (fénykép)) párbeszédpanel

A Beállítások (Csatolás e-mailhez (fénykép)) (Settings (Attach to E-mail (Photo))) párbeszédpanel megjelenítéséhez kattintson a Csatolás e-mailhez (fénykép) (Attach to E-mail (Photo)) elemre a  (Beolvasás a kezelőpanel használatával) lapon.

A Beállítások (Csatolás e-mailhez (fénykép)) (Settings (Attach to E-mail (Photo))) párbeszédpanelen megadhatja, hogy mi történjen, amikor a kezelőpanelről történő beolvasás után fényképként csatolja a képeket e-mailhez.

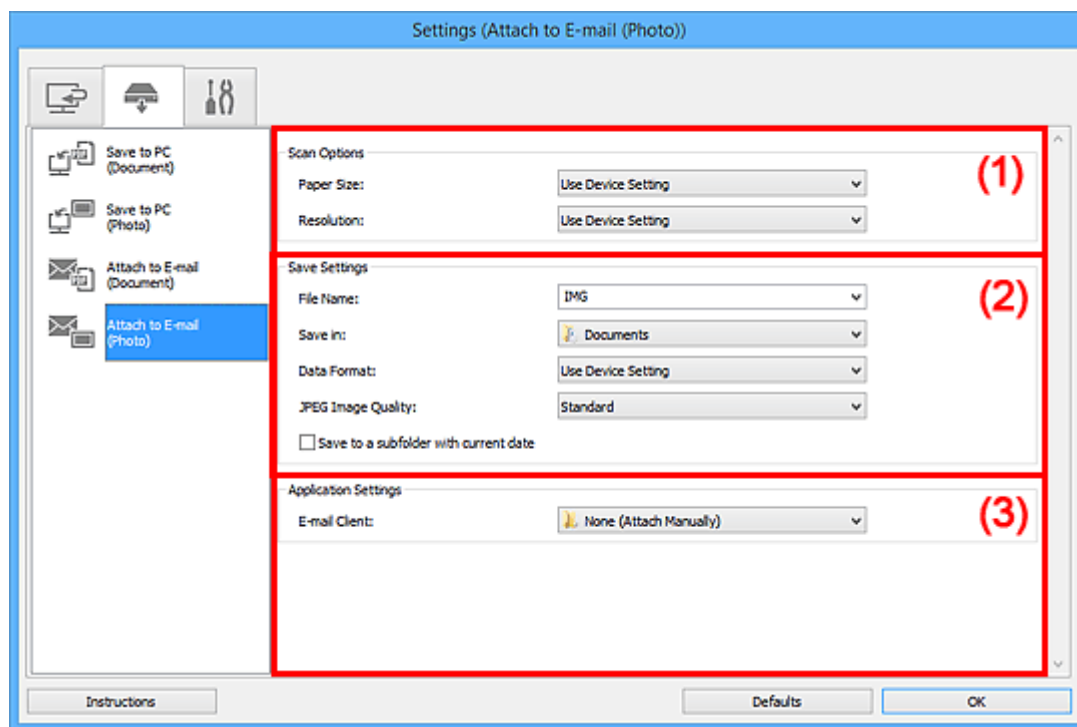

- [\(1\) Beolvasási beállítások terület](#)
- [\(2\) Mentési beállítások terület](#)
- [\(3\) Alkalmazás-beállítások terület](#)

### (1) Beolvasási beállítások terület

#### Papírméret (Paper Size)

Beállítva a kezelőpanelről.

#### Felbontás (Resolution)

Beállítva a kezelőpanelről.

### (2) Mentési beállítások terület

#### Fájlnév (File Name)

Írja be a menteni kívánt kép fájlnevét. Fájl mentésekor a megadott fájlnévhez a dátum és négy számjegy lesz hozzáfűzve „\_20XX0101\_0001” formátumban.

## »» Megjegyzés

- Ha bejelöli a **Mentés almappába az aktuális dátummal (Save to a subfolder with current date)** jelölőnégyzetet, akkor a rendszer hozzáfűzi a dátumot és négy számjegyet a megadott fájlnevhez.

### Mentés ide (Save in)

Megjeleníti azt a mappát, ahová a letapogatott képek mentésre kerülnek. Mappa hozzáadásához válassza a legördülő menü **Hozzáadás... (Add...)** elemét, majd kattintson a megjelenő **Célmappa választása (Select Destination Folder)** párbeszédpanel **Hozzáadás (Add)** gombjára, és adja meg a célmappát.

Az alapértelmezett mentési mappák a következők.

- **Windows 10/Windows 8.1/Windows Vista:**  
**Dokumentumok (Documents)** mappa
- **Windows 8/Windows 7:**  
**Dokumentumok (My Documents)** mappa

### Adatformátum (Data Format)

Beállítva a kezelőpanelről.

### JPEG képminőség (JPEG Image Quality)

Megadhatja a JPEG-fájlok képminőségét.

### Mentés almappába az aktuális dátummal (Save to a subfolder with current date)

Jelölje be ezt a jelölőnégyzetet, és a rendszer létrehoz egy mappát az aktuális dátummal a **Mentés ide (Save in)** beállításnál megadott mappában, majd abba menti a képeket. A létrehozott mappa neve például az lesz, hogy „20XX\_01\_01” (év\_hónap\_nap).

Ha nincs bejelölve a jelölőnégyzet, akkor a fájlokat közvetlenül a **Mentés ide (Save in)** beállításnál megadott mappába menti a rendszer.

## (3) Alkalmazás-beállítások terület

### Levelezőprogram (E-mail Client)

Megadhatja a beolvasott képek e-mailhez történő csatolásához használt levelezőprogramot.

Az elindítandó levelezőprogramot a legördülő menüből választhatja ki.

## »» Megjegyzés

- Ha egy levelezőprogramot szeretne felvenni a legördülő menüre, akkor válassza a legördülő menü **Hozzáadás... (Add...)** elemét, majd kattintson a megjelenő **Alkalmazás választása (Select Application)** párbeszédpanel **Hozzáadás (Add)** gombjára, és adja meg a levelezőprogramot.

### Utasítások (Instructions)

Megnyitja ezt a kézikönyvet.

### Alapértelmezés (Defaults)

A megjelenített képernyőn visszaállíthatja a beállítások alapértelmezett értékét.

## A Beállítások (Csatolás e-mailhez (dokumentum)) párbeszédpanel

A Beállítások (Csatolás e-mailhez (dokumentum)) (Settings (Attach to E-mail (Document))) párbeszédpanel megjelenítéséhez kattintson a Csatolás e-mailhez (dokumentum) (Attach to E-mail (Document)) elemre a  (Beolvasás a kezelőpanel használatával) lapon.

A Beállítások (Csatolás e-mailhez (dokumentum)) (Settings (Attach to E-mail (Document))) párbeszédpanelen megadhatja, hogy mi történjen, amikor a kezelőpanelről történő beolvasás után dokumentumként csatolja a képeket e-mailhez.

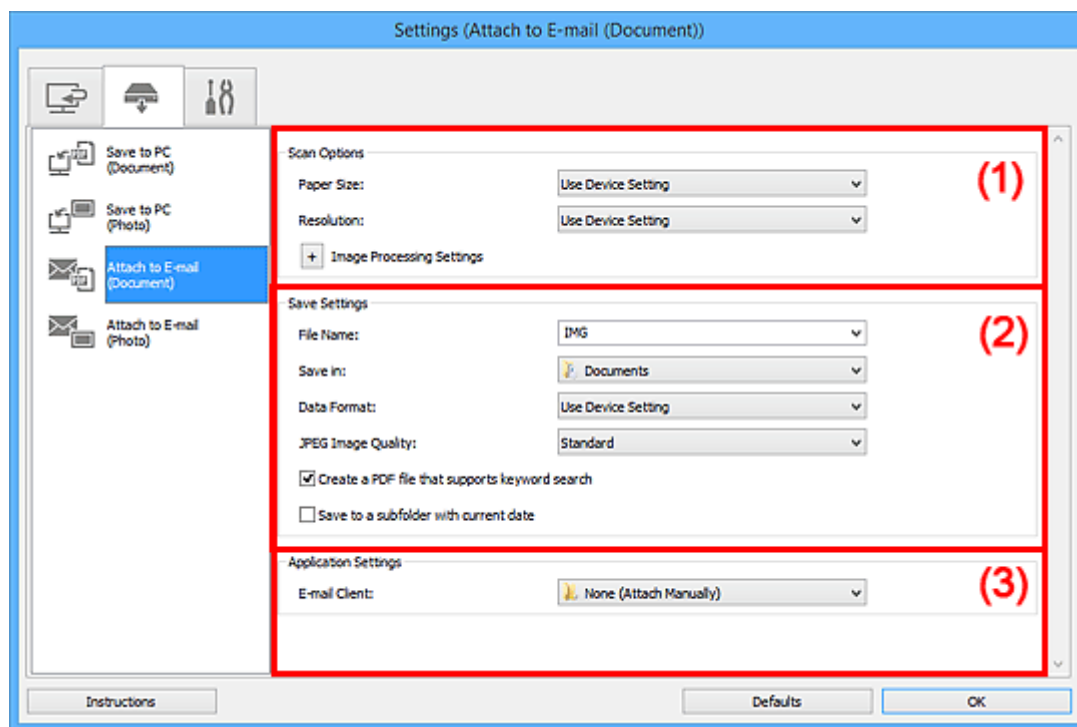

- [\(1\) Beolvasási beállítások terület](#)
- [\(2\) Mentési beállítások terület](#)
- [\(3\) Alkalmazás-beállítások terület](#)

### (1) Beolvasási beállítások terület

#### Papírméret (Paper Size)

Beállítva a kezelőpanelről.

#### Felbontás (Resolution)

Beállítva a kezelőpanelről.

#### Képfeldolgozás beállításai (Image Processing Settings)

A következők beállításához kattintson a  (plusz) gombra.

#### Automatikus dokumentumjavítás alkalmazása (Apply Auto Document Fix)

Akkor jelölje be ezt a négyzetet, ha a dokumentum vagy magazin szövegét élesíteni kívánja a jobb olvashatóság érdekében.

## Fontos

- A javítások miatt a kép szintónusa eltérhet az eredetitől. Ebben az esetben törölje a négyzet jelölését, és hajtsa végre a letapogatást.

## Megjegyzés

- A letapogatás a szokásosnál hosszabb ideig tart, ha engedélyezi ezt a funkciót.

### Gerincárnyék csökkentése (üveglap) (Reduce gutter shadow (platen))

Csökkenti a gerincárnyékok, amely a nyitott könyvek beolvasásakor a lapok között jelenik meg.

## Fontos

- Ez a funkció csak akkor használható, ha az üveglapot használja a beolvasáshoz.

## Megjegyzés

- A letapogatás a szokásosnál hosszabb ideig tarthat hálózati kapcsolat használatával, ha engedélyezi ezt a funkciót.

### Ferde szöveges dokumentumok javítása (Correct slanted text document)

Észleli és javítja a dokumentum beolvasott szövegének szögét (-0,1 – -10 fok vagy +0,1 – +10 fok tartományban).

## Fontos

- Előfordulhat, hogy a következő típusú dokumentumok nem javíthatók ki, mivel a szöveg nem észlelhető helyesen.
  - Dokumentumok, ahol a sorok elhajlása 10 foknál nagyobb, vagy az elhajlás szöge soronként változik
  - Dokumentumok, amelyek vízszintes és függőleges szöveget is tartalmaznak
  - Különösen nagy vagy kicsi betűket tartalmazó dokumentumok
  - Kevés szöveget tartalmazó dokumentumok
  - Ábrákat vagy képeket tartalmazó dokumentumok
  - Kézírásos szöveg
  - Dokumentumok, amelyek vízszintes és függőleges vonalakat is tartalmaznak (táblázatok)

## Megjegyzés

- A beolvasás a szokásosnál hosszabb ideig tart, ha engedélyezi a **Ferde szöveges dokumentumok javítása (Correct slanted text document)** funkciót.

### Szöveges dokumentumok tájolásának felismerése és a képek elforgatása (Detect the orientation of text document and rotate image)

Automatikusan elforgatja a képet a tájolás helyesbítéséhez a beolvasott dokumentum szövegének tájolása alapján.

## Fontos

- Csak a [Beállítások \(Általános beállítások\) \(Settings \(General Settings\)\)](#) párbeszédpanel **Dokumentum nyelve (Document Language)** beállításánál megadható nyelven írt szöveges dokumentumok támogatottak.

- Előfordulhat, hogy a következő típusú beállításoknál vagy dokumentumoknál a tájolás nem javítható, mivel a szöveg nem észlelhető helyesen.
  - A felbontás a 300 dpi és 600 dpi közötti tartományon kívül esik
  - A betűméret a 8 pont és 48 pont közötti tartományon kívül esik
  - Különleges karakterkészletet, effektusokat vagy kézirásos szöveget tartalmazó dokumentumok
  - Mintás háttérrel rendelkező dokumentumok

## (2) Mentési beállítások terület

### Fájlnév (File Name)

Írja be a menteni kívánt kép fájlnevét. Fájl mentésekor a megadott fájlnévhez a dátum és négy számjegy lesz hozzáfűzve „\_20XX0101\_0001” formátumban.

### »»» Megjegyzés

- Ha bejelöli a **Mentés almappába az aktuális dátummal (Save to a subfolder with current date)** jelölőnégyzetet, akkor a rendszer hozzáfűzi a dátumot és négy számjegyet a megadott fájlnévhez.

### Mentés ide (Save in)

Megjeleníti azt a mappát, ahová a letapogatott képek mentésre kerülnek. Mappa hozzáadásához válassza a legördülő menü **Hozzáadás... (Add...)** elemét, majd kattintson a megjelenő **Célmappa választása (Select Destination Folder)** párbeszédpanel **Hozzáadás (Add)** gombjára, és adja meg a célmappát.

Az alapértelmezett mentési mappák a következők.

- **Windows 10/Windows 8.1/Windows Vista:**  
**Dokumentumok (Documents)** mappa
- **Windows 8/Windows 7:**  
**Dokumentumok (My Documents)** mappa

### Adatformátum (Data Format)

Beállítva a kezelőpanelről.

### JPEG képminőség (JPEG Image Quality)

Megadhatja a JPEG-fájlok képminőségét.

### Olyan PDF-fájl létrehozása, amely támogatja a kulcsszavas keresést (Create a PDF file that supports keyword search)

Jelölje be ezt a jelölőnégyzetet a képekben lévő szöveg szöveges adattá alakításához és olyan PDF-fájlok létrehozásához, amelyek támogatják a kulcsszókeresést.

### »»» Megjegyzés

- Az  (Általános beállítások) lap **Dokumentum nyelve (Document Language)** beállításánál kiválasztott nyelven kereshető PDF-fájlok jönnek létre.

### **Mentés almappába az aktuális dátummal (Save to a subfolder with current date)**

Jelölje be ezt a jelölőnégyzetet, és a rendszer létrehoz egy mappát az aktuális dátummal a **Mentés ide (Save in)** beállításnál megadott mappában, majd abba menti a képeket. A létrehozott mappa neve például az lesz, hogy „20XX\_01\_01” (év\_hónap\_nap).

Ha nincs bejelölve a jelölőnégyzet, akkor a fájlokat közvetlenül a **Mentés ide (Save in)** beállításnál megadott mappába menti a rendszer.

## **(3) Alkalmazás-beállítások terület**

### **Levelezőprogram (E-mail Client)**

Megadhatja a beolvasott képek e-mailhez történő csatolásához használt levelezőprogramot.

Az elindítandó levelezőprogramot a legördülő menüből választhatja ki.

### **»» Megjegyzés**

- Ha egy levelezőprogramot szeretne felvenni a legördülő menüre, akkor válassza a legördülő menü **Hozzáadás... (Add...)** elemét, majd kattintson a megjelenő **Alkalmazás választása (Select Application)** párbeszédpanel **Hozzáadás (Add)** gombjára, és adja meg a levelezőprogramot.

### **Utasítások (Instructions)**

Megnyitja ezt a kézikönyvet.

### **Alapértelmezés (Defaults)**

A megjelenített képernyőn visszaállíthatja a beállítások alapértelmezett értékét.

## A Beállítások (Általános beállítások) párbeszédpanel

A **Beállítások (Általános beállítások) (Settings (General Settings))** párbeszédpanel megjelenítéséhez kattintson az  (Általános beállítások) lapra.

A **Beállítások (Általános beállítások) (Settings (General Settings))** párbeszédpanelen megadhatja a használt terméket, az e-mail melléletek fájlméretére vonatkozó korlátozást, a képek lévő szöveg felismeréséhez használt nyelvet, valamint a képek ideiglenes tárolásához használt mappát.

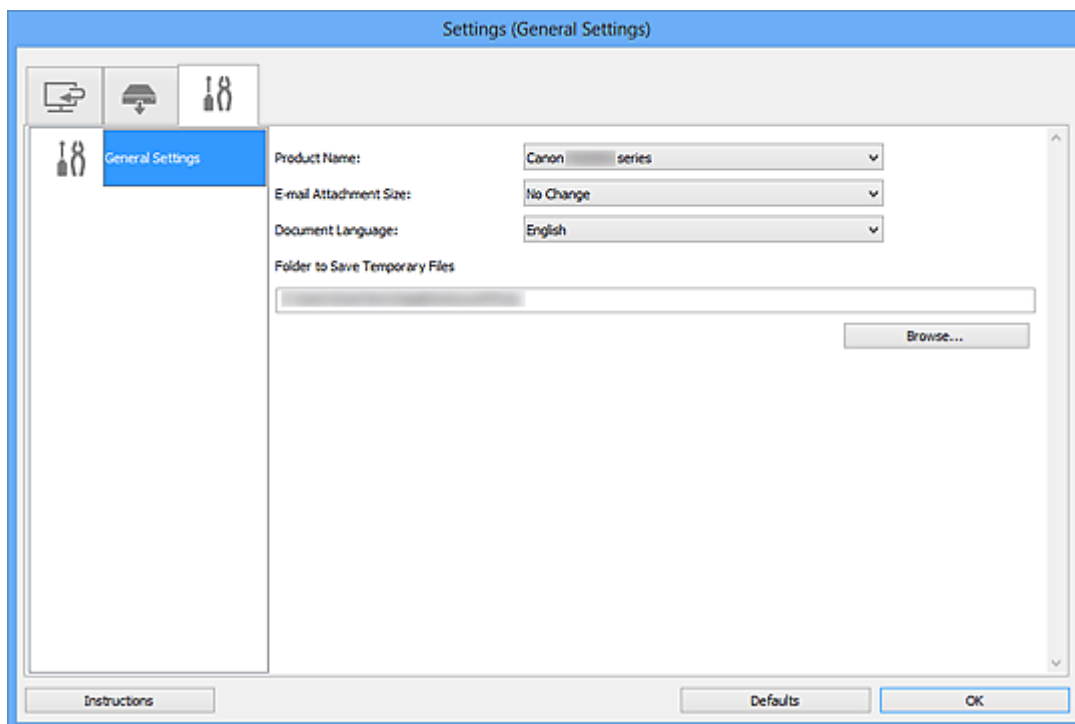

### Terméknév (Product Name)

Megjeleníti annak a terméknek a nevét, amelyet az aktuális beállítás szerint az IJ Scan Utility használ.

Ha a megjelenített termék nem az, amit használni szeretne, válassza ki a kívánt terméket a listából.

Továbbá, hálózati kapcsolat esetén olyan elemet válasszon, amelynél a terméknév után a „hálózat” szerepel.

### »»» Megjegyzés

- Hálózati kapcsolat esetén a **Kijelölés (Select)** elem látható a termék nevéől jobbra. Kattintson a **Kijelölés (Select)** elemre az IJ Network Scanner Selector EX megjelenítéséhez a használni kívánt lapolvasó módosításához. A beállítási művelet ismertetését a [„Beállítások hálózaton keresztül történő beolvasás esetén”](#) című részben olvashatja el.

### E-mail melléklet mérete (E-mail Attachment Size)

Korlátozhatja azoknak a beolvasott képek a méretét, amelyeket mellékletként szeretne elküldeni e-mailben.

A választható lehetőségek: **Kicsi (640 x 480-hoz Windows) (Small (Suitable for 640 x 480 Windows))**, **Közepes (800 x 600-hoz Windows) (Medium (Suitable for 800 x 600 Windows))**, **Nagy (1024 x 768-hoz Windows) (Large (Suitable for 1024 x 768 Windows))** vagy **Nincs változás (No Change)**.



**Dokumentum nyelve (Document Language)**

Kiválaszthatja a képeken lévő szöveg felismerésekor és a kereséskor használt nyelvet a kulcsszókeresést támogató PDF-fájl létrehozásakor.

**Az ideiglenes fájlok tárolási mappája (Folder to Save Temporary Files)**

Megjeleníti azt a mappát, ahová ideiglenesen el lehet menteni a képeket. Kattintson a **Tallózás... (Browse...)** gombra a célmappa megadásához.

**Utasítások (Instructions)**

Megnyitja ezt a kézikönyvet.

**Alapértelmezés (Defaults)**

A megjelenített képernyőn visszaállíthatja a beállítások alapértelmezett értékét.

## A Beállítások mentése párbeszédpanel

Ha a beolvasást követően meg szeretné jeleníteni a **Beállítások mentése (Save Settings)** párbeszédpanelét, akkor jelölje be **A beolvasás eredményének ellenőrzése és a mentési beállítások megadása (Check scan results and specify save settings)** jelölőnégyzetet a Beállítások párbeszédpanel **Beállítások mentése (Save Settings)** részén.

A beolvasási eredmények indexképeinek megtekintése közben megadhatja az adatformátumot és a célt.

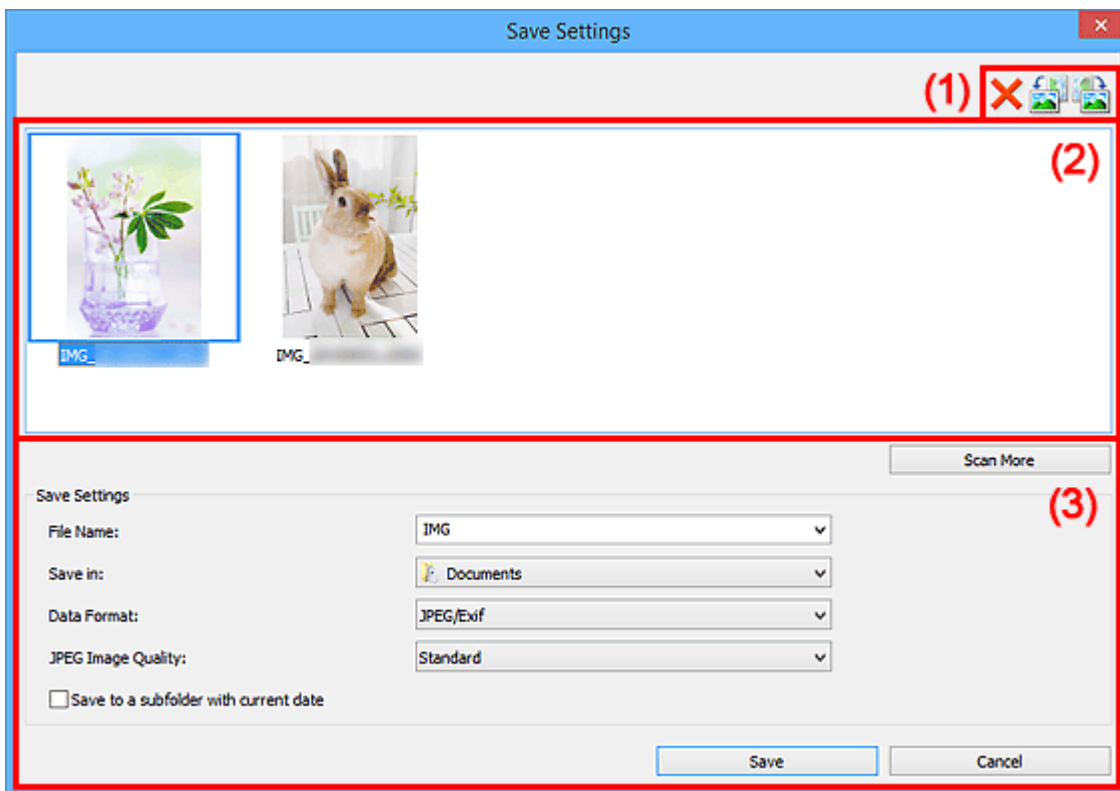

- [\(1\) Előnézet műveletgombjai](#)
- [\(2\) Beolvasási eredmények terület](#)
- [\(3\) Mentési beállítások terület](#)

### (1) Előnézet műveletgombjai



(Törlés)

Törli a Beolvasási eredmények területen kijelölt képet.



(90°-os elforgatás balra)/(90°-os elforgatás jobbra)

Elforgatja a letapogatott képet 90 fokkal az óramutató járásával ellenkező vagy megegyező irányban.

Válassza ki az elforgatni kívánt képet, majd kattintson a  (Balra forgatás 90 fokkal) vagy a  (Jobbra forgatás 90 fokkal) gombra.

### Fontos

- Az előnézet műveletgombjai nem jelennek meg, ha a **Nagyméretű képek beolvasásának engedélyezése (Enable large image scans)** jelölőnégyzet nincs bejelölve a **Beállítások (ScanGear) (Settings (ScanGear))** párbeszédpanelen.

## (2) Beolvasási eredmények terület

Itt látható a beolvasott képek indexképe. A képek mentési sorrendjét húzással rendezheti át. A mentéshez használt fájlnevek az indexképek alatt láthatók.

Kattintson duplán egy indexképre a beolvasott kép nézetének felnagyításához.



## (3) Mentési beállítások terület

### Több beolvasása (Scan More)

Ismét megkezdi a beolvasást, majd a képet megjeleníti a Beolvasási eredmények területen.

### Fájlnév (File Name)

Írja be a menteni kívánt kép fájlnevét. Fájl mentésekor a megadott fájlnévhez a dátum és négy számjegy lesz hozzáfűzve „\_20XX0101\_0001” formátumban.

### »»» Megjegyzés

- Ha bejelöli a **Mentés almappába az aktuális dátummal (Save to a subfolder with current date)** jelölőnégyzetet, akkor a rendszer hozzáfűzi a dátumot és négy számjegyet a megadott fájlnévhez.

### Mentés ide (Save in)

Megjeleníti azt a mappát, ahová a letapogatott képek mentésre kerülnek. Mappa hozzáadásához válassza a legördülő menü **Hozzáadás... (Add...)** elemét, majd kattintson a megjelenő **Célmappa választása (Select Destination Folder)** párbeszédpanel **Hozzáadás (Add)** gombjára, és adja meg a célmappát.

Az alapértelmezett mentési mappák a következők.

- **Windows 10/Windows 8.1/Windows Vista:**  
**Dokumentumok (Documents)** mappa

- **Windows 8/Windows 7:**

**Dokumentumok (My Documents)** mappa

### **Adatformátum (Data Format)**

Megadja a beolvasott képek mentésekor használt adatformátumot.

A választható lehetőségek: **JPEG/Exif**, **TIFF**, **PNG**, **PDF** vagy **PDF (több oldal) (PDF (Multiple Pages))**.

#### **Fontos**

- A **PDF** vagy a **PDF (több oldal) (PDF (Multiple Pages))** beállítás nem választható a következő esetekben.
  - Amikor úgy hajtotta végre a beolvasást, hogy a **Fénykép (Photo)** elemre kattintott az IJ Scan Utility főképernyőjén.
  - A **Nagyméretű képek beolvasásának engedélyezése (Enable large image scans)** jelölőnégyzet be van jelölve a **Beállítások (ScanGear) (Settings (ScanGear))** párbeszédpanel **Beállítások mentése (Save Settings)** részében.
  - Az **Optikai szövegfelismerés indítása (Start OCR)** lehetőség ki van jelölve a **Beállítások (Dokumentumbeolvasás) (Settings (Document Scan))**, a **Beállítások (Egyéni beolvasás) (Settings (Custom Scan))** vagy a **Beállítások (ScanGear) (Settings (ScanGear))** párbeszédpanel **Alkalmazás-beállítások (Application Settings)** részében.
- Nem választhatja a **JPEG/Exif** formátumot, ha a **Színmód (Color Mode)** beállítás értéke **Fekete-fehér (Black and White)**.

#### **Megjegyzés**

- Hálózati kapcsolat használata esetén letapogatás a szokásosnál hosszabb ideig tarthat, ha a **TIFF** vagy a **PNG** lehetőséget választja az **Adatformátum (Data Format)** listában.

### **JPEG képminőség (JPEG Image Quality)**

Megadhatja a JPEG-fájlok képminőségét.

#### **Fontos**

- Ez csak akkor jelenik meg, ha a **JPEG/Exif** értéket választja az **Adatformátum (Data Format)** listában.

### **PDF tömörítés (PDF Compression)**

A PDF fájlok mentésekor válassza ki a tömörítési típust.

#### **Normál (Standard)**

Ajánlott, hogy általában ezt a beállítást használja.

#### **Magas (High)**

A tömörítés segítségével csökkenti a fájl méretét mentéskor, lehetővé téve ezzel a hálózat/ szerver leterhelésének csökkentését.

#### **Fontos**

- Ez csak akkor jelenik meg, ha a **PDF** vagy az **PDF (több oldal) (PDF (Multiple Pages))** értéket választja az **Adatformátum (Data Format)** listában.

## Olyan PDF-fájl létrehozása, amely támogatja a kulcsszavas keresést (Create a PDF file that supports keyword search)

Jelölje be ezt a jelölőnégyzetet a képekben lévő szöveg szöveges adattá alakításához és olyan PDF-fájlok létrehozásához, amelyek támogatják a kulcsszókeresést.

### Fontos

- Ez csak akkor jelenik meg, ha a **PDF** vagy az **PDF (több oldal) (PDF (Multiple Pages))** értéket választja az **Adatformátum (Data Format)** listában.

### Megjegyzés

- Az  (Általános beállítások) lap **Dokumentum nyelve (Document Language)** beállításánál kiválasztott nyelven kereshető PDF-fájlok jönnek létre.

## Jelszavas biztonság beállítása (Set up password security)

Ha meg szeretné jeleníteni a [Jelszóalapú biztonság beállításai \(Password Security Settings\) párbeszédpanelt](#), jelölje be ezt a jelölőnégyzetet.

### Fontos

- Ez csak akkor jelenik meg, ha a **PDF** vagy az **PDF (több oldal) (PDF (Multiple Pages))** értéket választja az **Adatformátum (Data Format)** listában.

## Mentés almappába az aktuális dátummal (Save to a subfolder with current date)

Jelölje be ezt a jelölőnégyzetet, és a rendszer létrehoz egy mappát az aktuális dátummal a **Mentés ide (Save in)** beállításnál megadott mappában, majd abba menti a képeket. A létrehozott mappa neve például az lesz, hogy „20XX\_01\_01” (év\_hónap\_nap).

Ha nincs bejelölve a jelölőnégyzet, akkor a fájlokat közvetlenül a **Mentés ide (Save in)** beállításnál megadott mappába menti a rendszer.

## Mentés (Save)

Menti a beolvasott képeket.

## Mégse (Cancel)

Megszakítja a mentést.

## A Jelszóalapú biztonság beállításai párbeszédpanel

Beállíthat jelszavakat PDF-fájlok megnyitásához, illetve szerkesztéséhez és nyomtatásához.

Jelenítse meg a **Jelszóalapú biztonság beállításai (Password Security Settings)** párbeszédpanel a következő műveletek egyikével.

- Jelölje be a **Jelszavas biztonság beállítása (Set up password security)** jelölőnégyzetet a [Beállítások párbeszédpanelen](#), majd a hajtsa végre a beolvasást
- Jelölje be a **Jelszavas biztonság beállítása (Set up password security)** jelölőnégyzetet a [Beállítások mentése \(Save Settings\) párbeszédpanelen](#), majd a hajtsa végre a mentést

### »»» Megjegyzés

- Miután a Beállítások párbeszédpanel **Beállítások mentése (Save Settings)** részén **A beolvasás eredményének ellenőrzése és a mentési beállítások megadása (Check scan results and specify save settings)** jelölőnégyzetének bejelölésével végrehajtotta a beolvasást, megjelenik a **Beállítások mentése (Save Settings)** párbeszédpanel.

### »»» Fontos

- A jelszó elfelejtése esetén nem fogja tudni megnyitni vagy szerkeszteni a PDF-fájlt. Ajánlatos leírni a jelszavakat, és egy biztonságos helyen tárolni őket a későbbiekre.
- A jelszó által védett PDF-fájlok nem nyithatók meg olyan alkalmazásokban, amelyek nem támogatják a PDF-fájlok biztonsági beállításait.

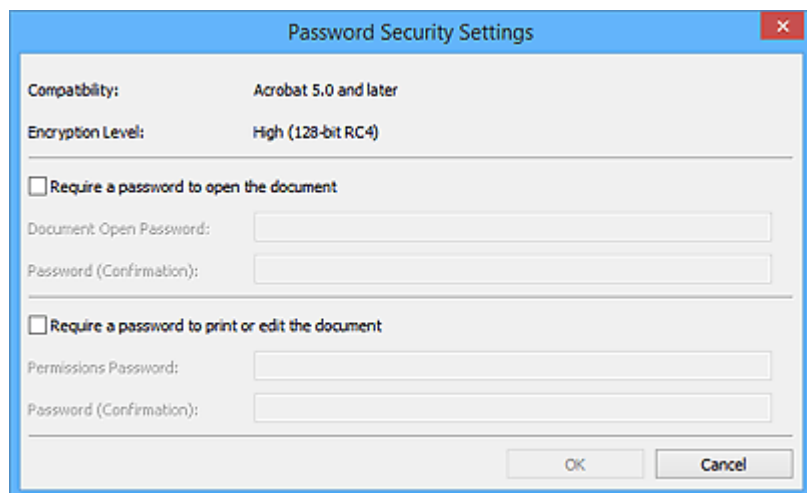

### A dokumentum megnyitásához jelszó kell (Require a password to open the document)

Beállíthatja, hogy kér-e jelszót a PDF-fájl megnyitásakor. Jelölje be ezt a jelölőnégyzetet a **Dokumentum megnyitási jelszó (Document Open Password)** karaktereinek beírásához.

#### Dokumentum megnyitási jelszó (Document Open Password)

Adjon meg egy jelszót a PDF-fájl megnyitásához.

#### Jelszó (ellenőrzés) (Password (Confirmation))

Írja be a **Dokumentum megnyitási jelszó (Document Open Password)** mezőben megadott jelszót.

## **A dokumentum nyomtatásához vagy szerkesztéséhez jelszó szükséges (Require a password to print or edit the document)**

Beállíthatja, hogy kér-e jelszót a PDF-fájl nyomtatásához vagy szerkesztéséhez. Jelölje be ezt a jelölőnégyzetet a **Jogosultsági jelszó (Permissions Password)** karaktereinek beírásához.

### **Jogosultsági jelszó (Permissions Password)**

Adjon meg egy jelszót a PDF-fájl szerkesztéséhez vagy nyomtatásához.

### **Jelszó (ellenőrzés) (Password (Confirmation))**

Írja be a **Jogosultsági jelszó (Permissions Password)** mezőben megadott jelszót.

## **Fontos**

- A jelszó legfeljebb 32 egybájtos betűből, számjegyből és/vagy szimbólumból (!"#\$%&'()\*+,-./:;<=>?@[\]^\_`{|}~) állhat. A jelszavak kis- és nagybetűérzékenyek.
- A **Dokumentum megnyitási jelszó (Document Open Password)** és a **Jogosultsági jelszó (Permissions Password)** beállításához jelölje be mindkét jelölőnégyzetet, majd különböző jelszót adjon meg mindegyikhez.

## **OK**

A **Dokumentum megnyitási jelszó (Document Open Password)** és a **Jelszó (ellenőrzés) (Password (Confirmation))**, illetve a **Jogosultsági jelszó (Permissions Password)** és a **Jelszó (ellenőrzés) (Password (Confirmation))** megadása után rákattinthat az **OK** gombra. A beolvasáshoz, illetve a mentéshez kattintson az **OK** gombra.

## **Mégse (Cancel)**

**Miután a Beállítások párbeszédpanel Jelszavas biztonság beállítása (Set up password security) jelölőnégyzetének bejelölésével végrehajtotta a beolvasást:**

Az IJ Scan Utility főképernyője újra megjelenik.

**Miután a Beállítások mentése (Save Settings) párbeszédpanel Jelszavas biztonság beállítása (Set up password security) jelölőnégyzetének bejelölésével végrehajtotta a mentést:**

Megjelenik egy megerősítést kérő képernyő; ha vissza szeretne térni a **Jelszóalapú biztonság beállításai (Password Security Settings)** párbeszédpanelhez, akkor kattintson a **Mégse (Cancel)** gombra. Ha a beolvasott képet jelszó beállítása nélkül szeretné menteni, akkor kattintson az **OK** gombra.

## A Képek egyesítése ablak

A **Képek egyesítése (Image Stitch)** ablak megjelenítéséhez az IJ Scan Utility főképernyőjén kattintson az **Egyesítés (Stitch)** elemre.

A nagyméretű dokumentumok jobb és bal oldali felét beolvashatja külön-külön, majd összefűzheti őket egy képpé. Az üveglapnál legfeljebb körülbelül kétszer nagyobb anyagok olvashatók le.

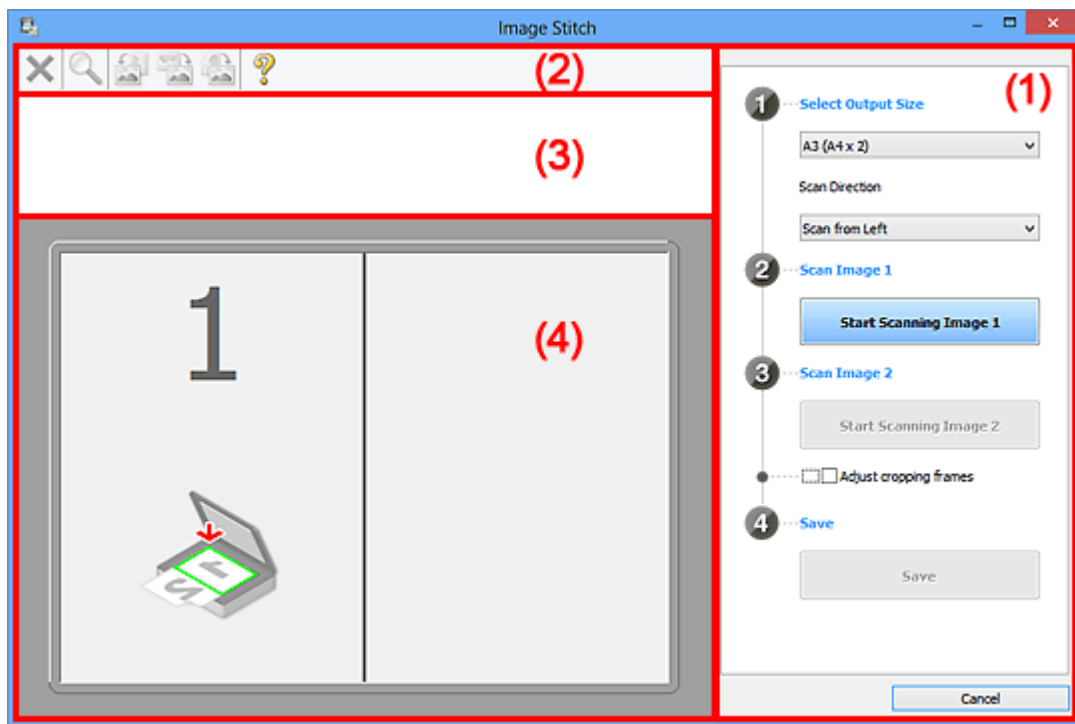

- [\(1\) Beállítások és műveleti gombok](#)
- [\(2\) Eszköztár](#)
- [\(3\) Indexkép nézet területe](#)
- [\(4\) Megtekintési terület](#)

### »»» Megjegyzés

- A megjelenített elemek a választott forrástól és a nézettől függenek.

### (1) Beállítások és műveleti gombok

#### Kimeneti méret megadása (Select Output Size)

##### **B4 (B5 x 2)**

A B4 méretű dokumentumok bal és jobb felét külön-külön olvassa be.

##### **A3 (A4 x 2)**

Az A3 méretű dokumentumok bal és jobb felét külön-külön olvassa be.

##### **11 x 17 (Letter x 2)**

A Letter méret kétszeresének megfelelő méretű dokumentumok bal és jobb felét külön-külön olvassa be.

##### **Teljes tálca x 2 (Full Platen x 2)**

Az üveglap kétszeresének megfelelő méretű dokumentumok bal és jobb felét külön-külön olvassa be.



## Beolvasási irány (Scan Direction)

### Beolvasás balról (Scan from Left)

A bal oldalon jeleníti meg az első beolvasott képet.

### Beolvasás jobbról (Scan from Right)

A jobb oldalon jeleníti meg az első beolvasott képet.

## 1-es beolvasott kép (Scan Image 1)

### 1-es kép beolvasásának elindítása (Start Scanning Image 1)

Beolvassa az első részt.

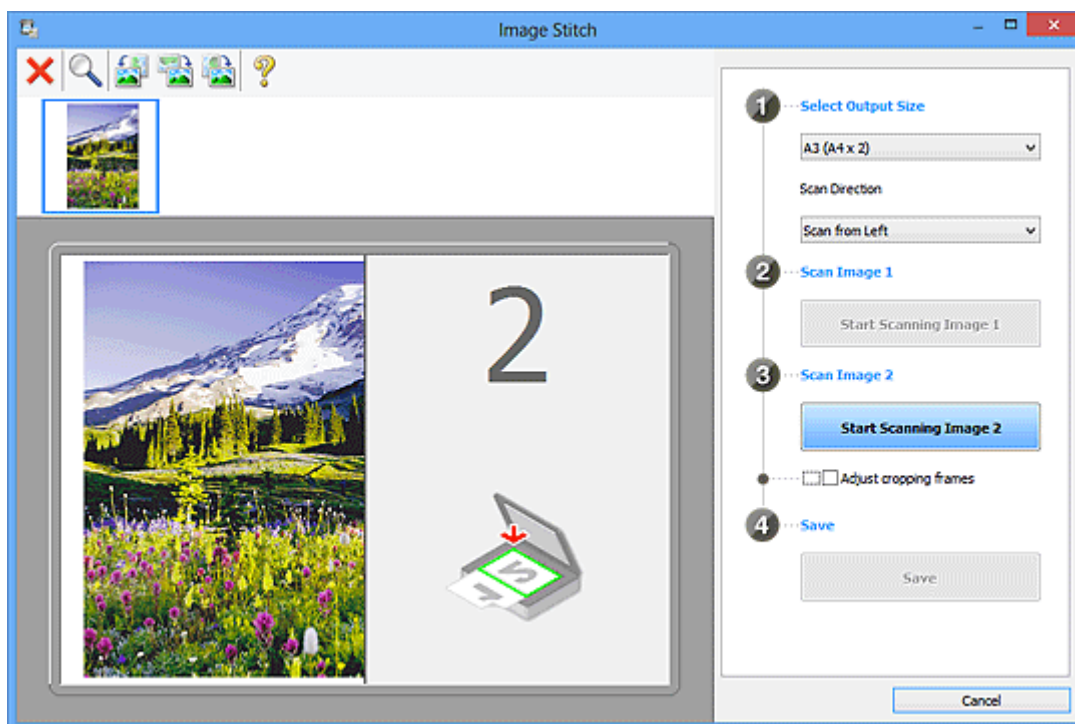

## 2-es beolvasott kép (Scan Image 2)

### 2-es kép beolvasásának elindítása (Start Scanning Image 2)

Beolvassa a második részt.

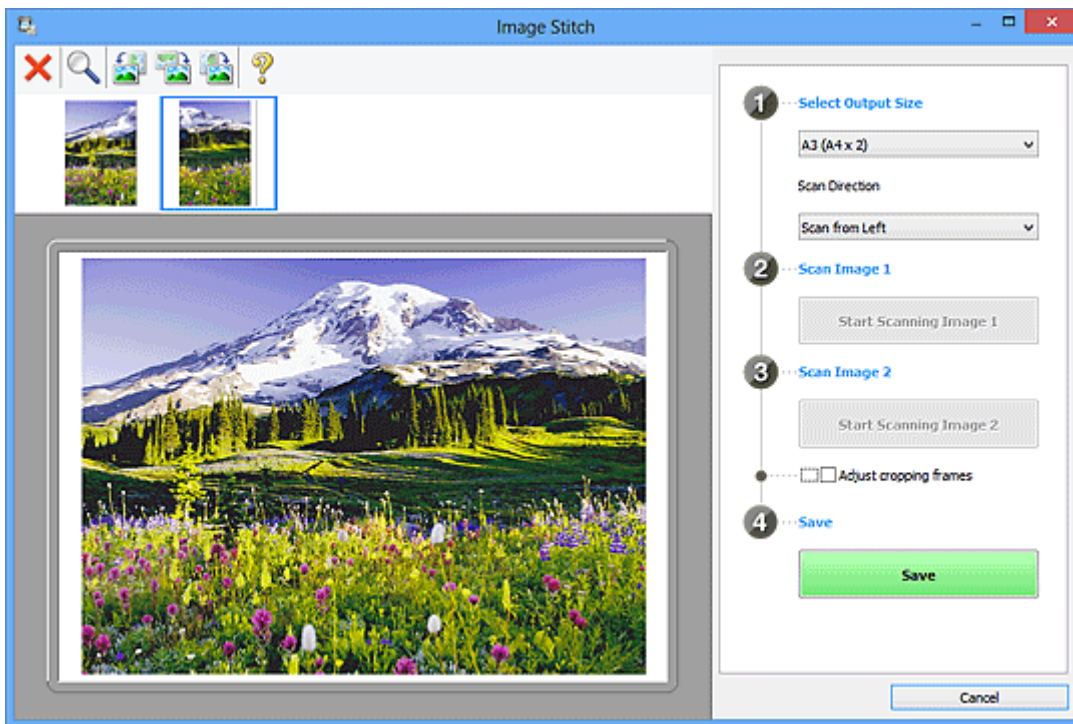

### Vágási keretek beállítása (Adjust cropping frames)

A megtekintési területen beállíthatja a beolvasási területet.

Ha nincs megadva a terület, a program a **Kimeneti méret megadása (Select Output Size)** beállításnál megadott méretű képet fog létrehozni. Ha ki van választva egy terület, csak a vágási kereten belüli kép lesz beolvasva és mentve.

■ [Vágási keretek beállítása a Képek egyesítése ablakban](#)

### Mentés (Save)

#### Mentés (Save)

Két beolvasott képet egy képként ment.

### Mégse (Cancel)

Megszakítja az **Egyesítés (Stitch)** beállítással végrehajtott beolvasást.

## (2) Eszköztár

Törölheti a beolvasott képeket vagy módosíthatja az előzetesen megtekintett képeket.



### (Törlés)

Törli az indexképek területén kijelölt képet.



### (Nagyítás/kicsinyítés)

Nagyíthatja vagy kicsinyítheti az előnézeti képet.

A megjelenített kép nagyításához kattintson a Megtekintési területre.

A megjelenített kép kicsinyítéséhez kattintson az egér jobb gombjával a megtekintési területre.



### (Forgatás balra)

A megtekintési képet 90 fokkal elfordítja az óramutató járásával ellenkező irányban.



#### **(180°-os elforgatás)**

A megtekintési képet 180 fokkal elfordítja.



#### **(Forgatás jobbra)**

A megtekintési képet 90 fokkal elfordítja az óramutató járásával megegyező irányban.



#### **(Útmutató megnyitása)**

Megnyitja ezt az oldalt.

### **(3) Indexkép nézet területe**

Itt látható a beolvasott képek indexképe. Ha nincs beolvasott dokumentum, üresen jelenik meg.

### **(4) Megtekintési terület**

Megjeleníti a beolvasott képeket. A beolvasott kép húzásával módosíthatja az elrendezést, illetve ellenőrizheti az [„\(1\) Beállítások és műveleti gombok”](#) részben ismertetett beállítások eredményét.

**Nincs beolvasott dokumentum:**

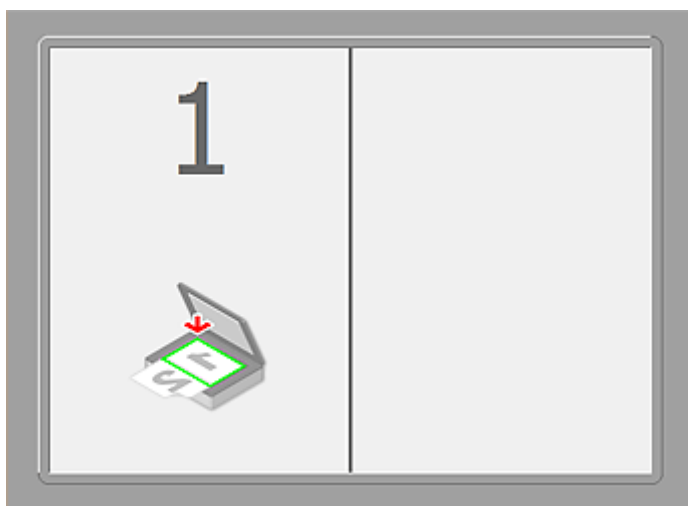

Az 1-es kép beolvasásának elindítása (Start Scanning Image 1) elemre kattintva beolvasott első rész:

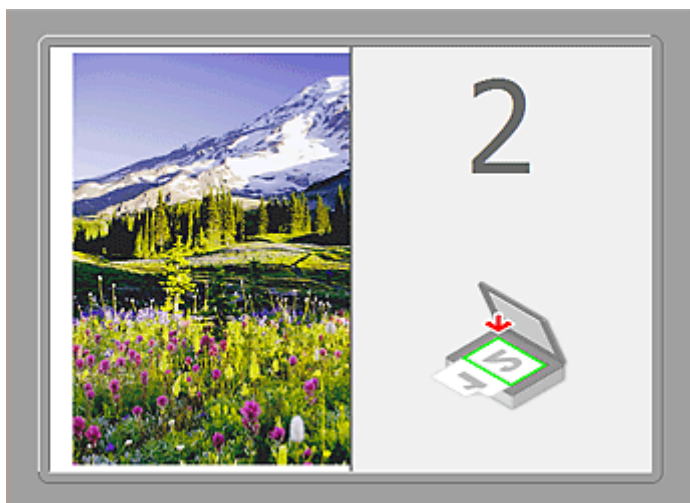

A lapolvasó beolvassa a képet a **Beolvasási irány (Scan Direction)** beállításnál megadott irányban, és a **2** számot jeleníti meg mellette.

A 2-es kép beolvasásának elindítása (Start Scanning Image 2) elemre kattintva beolvasott második rész:



Megjelenik a két beolvasott kép.

## Kapcsolódó témakör

- [Az üveglapnál nagyobb méretű eredeti dokumentumok beolvasása \(Összefűzés-segítő\)](#)

## Beolvasás az alkalmazásból (ScanGear)

- ▶ **Mi a ScanGear (Lapolvasó illesztőprogram)?**
- ▶ **Beolvasás a ScanGear (Lapolvasó illesztőprogram) speciális beállításával**
- ▶ **A ScanGear (Lapolvasó illesztőprogram) indítása**
- ▶ **Letapogatás Alap módban**
- ▶ **Letapogatás Különleges módban**
- ▶ **Több dokumentum letapogatása az ADF-ből (automatikus lapadagoló) Különleges módban**
- ▶ **Több dokumentum egyidejű beolvasása a ScanGear (Lapolvasó illesztőprogram) alkalmazással**
- ▶ **Képek javítása és a színek beállítása a ScanGear (Lapolvasó illesztőprogram) segítségével**
- ▶ **A ScanGear (Lapolvasó illesztőprogram) képernyői**
- ▶ **Eredeti dokumentumok elhelyezése (Beolvasás számítógépről)**
- ▶ **Vágási keretek beállítása (ScanGear)**
- ▶ **Általános megjegyzések (Lapolvasó illesztőprogram)**

### ▶▶▶ Fontos

- Az elérhető funkciók és beállítások a lapolvasótól és a nyomtatótól függenek.

## Mi a ScanGear (Lapolvasó illesztőprogram)?

A ScanGear (lapolvasó illesztőprogram) egy dokumentumok beolvasásához szükséges szoftver. Lehetővé teszi a kimeneti méret megadását és képkorrekciók végzését a letapogatás során.

A ScanGear elindítható az IJ Scan Utility programból vagy olyan alkalmazásokból, amelyek kompatibilisek a TWAIN nevű szabványos felülettel. (A ScanGear egy TWAIN-kompatibilis illesztőprogram.)

### A szoftverrel végezhető tevékenységek

Ez a szoftver lehetővé teszi a letapogatás eredményének megtekintését, a dokumentum típusának és kimeneti méretének beállítását stb. dokumentumok letapogatásakor. Hasznos adott szintónusú letapogatás elvégzéséhez, mivel lehetővé teszi korrekciók elvégzését, a fényesség és kontraszt beállítását stb.

### Képernyők

Két mód van: Alap és Különleges mód.

A módok között az ablak felső részén lévő címkékre történő kattintással válthat.

Basic Mode    Advanced Mode

### »» Megjegyzés

- A ScanGear program a legutóbb használt módban indul el.
- A beállításokat a program nem őrzi meg, ha másik módba vált.

### Alap mód

Az **Alap mód (Basic Mode)** lap segítségével három egyszerű lépéssel végezheti el a beolvasást ( **1**, **2** és **3** ).

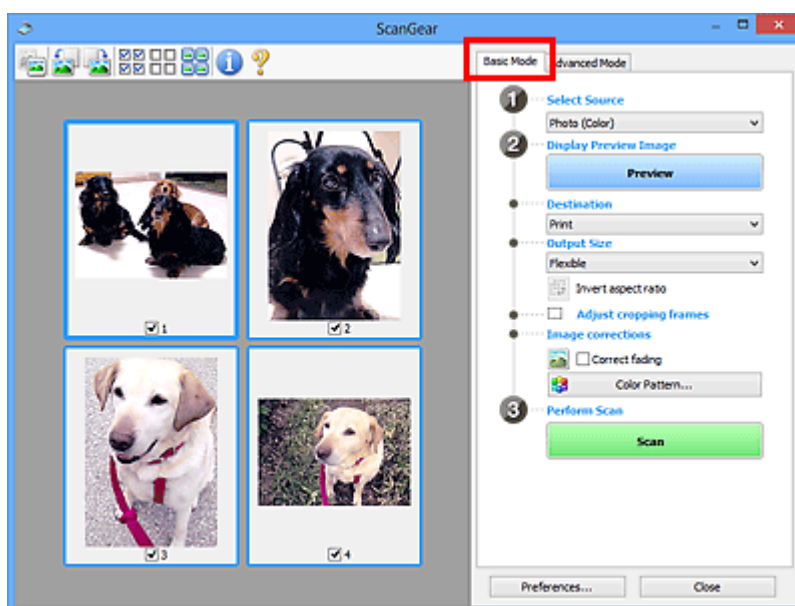

## Különleges mód

A Különleges mód (Advanced Mode) lap használatával történő beolvasáskor megadhatja a színes módot, a kimeneti felbontást, a kép fényességét, a színtónust stb.

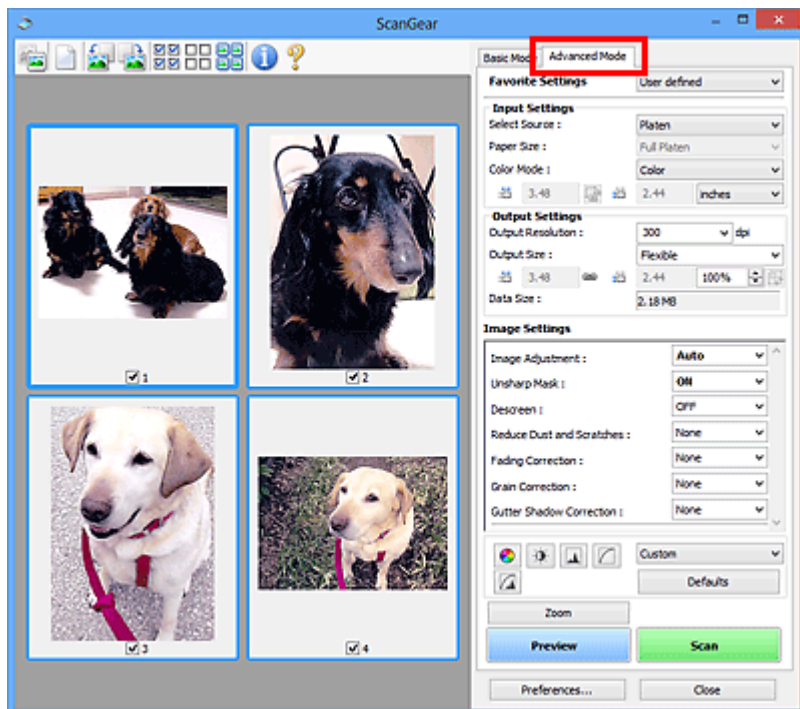

## **Beolvasás a ScanGear (Lapolvasó illesztőprogram) speciális beállításai**

- **A ScanGear (Lapolvasó illesztőprogram) indítása**
- **Letapogatás Alap módban**
- **Letapogatás Különleges módban**
- **Több dokumentum letapogatása az ADF-ből (automatikus lapadagoló) Különleges módban**
- **Több dokumentum egyidejű beolvasása a ScanGear (Lapolvasó illesztőprogram) alkalmazással**



## A ScanGear (Lapolvasó illesztőprogram) indítása

A ScanGear (lapolvasó illesztőprogram) használatával képkorrektíót és színigazítást végezhet a beolvasás során. A ScanGear elindítható az IJ Scan Utility segédprogramból vagy más alkalmazásokból.

### »» Megjegyzés

- Állítsa be a hálózati környezetet, ha egynél több lapolvasója van, illetve ha hálózatkompatibilis modellje van, és USB-kapcsolatról hálózati kapcsolatra váltott.

### Az IJ Scan Utility elindítása

Kövesse ezeket a lépéseket a ScanGear alkalmazás IJ Scan Utility segédprogramból történő elindításához.

1. Indítsa el az IJ Scan Utility alkalmazást.

Az IJ Scan Utility elindításáról a termék *Online kézikönyv* dokumentumának kezdőlapjáról elérhető „Az IJ Scan Utility elindítása” című részben tájékozódhat.

2. Kattintson a ScanGear elemre az IJ Scan Utility főképernyőjén.

Megjelenik a ScanGear képernyő.

### Indítás egy alkalmazásból

A ScanGear az alábbi lépéseket követve indítható el egy alkalmazásból (példa).

Az eljárás az adott alkalmazástól függ. Részleteket az alkalmazás kézikönyvében talál.

1. Indítsa el az alkalmazást.
2. Válassza ki alkalmazás menüjéből a készüléket.

### »» Megjegyzés

- Ha hálózatkompatibilis modellt hálózathoz kapcsolva akar használni, akkor válasszon egy olyat, amely a termék neve után tartalmazza a „Network” szót.

3. Válassza a dokumentumok beolvasására szolgáló parancsot.

Megjelenik a ScanGear képernyő.

## Letapogatás Alap módban

Az **Alap mód (Basic Mode)** lap segítségével egyszerűen végezheti el a beolvasást a képernyőn megjelenő lépések végrehajtásával.

A „[Több dokumentum egyidejű beolvasása a ScanGear \(Lapolvasó illesztőprogram\) alkalmazással](#)” című részben tájékozódhat arról, hogyan olvashat be egyszerre több dokumentumot a tálcáról.

Ha a beolvasást az ADF-ből (automatikus lapadagoló) végzi, akkor a dokumentumok beolvasása előnézet nélkül történik.

### Fontos

- A következő típusú dokumentumok szkennelése lehetséges, hogy nem lesz megfelelő. Ilyen esetben

kattintson az eszköztár  (Indexkép) gombjára a teljes nézetre való váltáshoz és a beolvasás végrehajtásához.

- Fehéres háttérű fényképek
  - Fehér lapra nyomtatott dokumentumok, kézírás, névjegyek stb.
  - Vékony dokumentumok
  - Vastag dokumentumok
- A következő típusú dokumentumok szkennelése lehetséges, hogy nem lesz megfelelő.
    - 3 négyzetcentiméternél (1,2 négyzethüvelyknél) kisebb dokumentumok
    - Különféle alakúra vágott fényképek

### Megjegyzés

- Az ADF-ből történő kétoldalas beolvasást támogató modellek használatakor a dokumentumok mindkét oldala automatikusan beolvasható az ADF-ből.

1. Helyezze a dokumentumot az üveglapra vagy az ADF-be, majd indítsa el a ScanGear (lapolvasó illesztőprogram) alkalmazást.

■ [Eredeti dokumentumok elhelyezése \(Beolvasás számítógépről\)](#)

■ [A ScanGear \(Lapolvasó illesztőprogram\) indítása](#)

2. Adja meg a **Forrás kiválasztása (Select Source)** beállítás értékét az üveglapra vagy ADF-be helyezett dokumentumnak megfelelően.

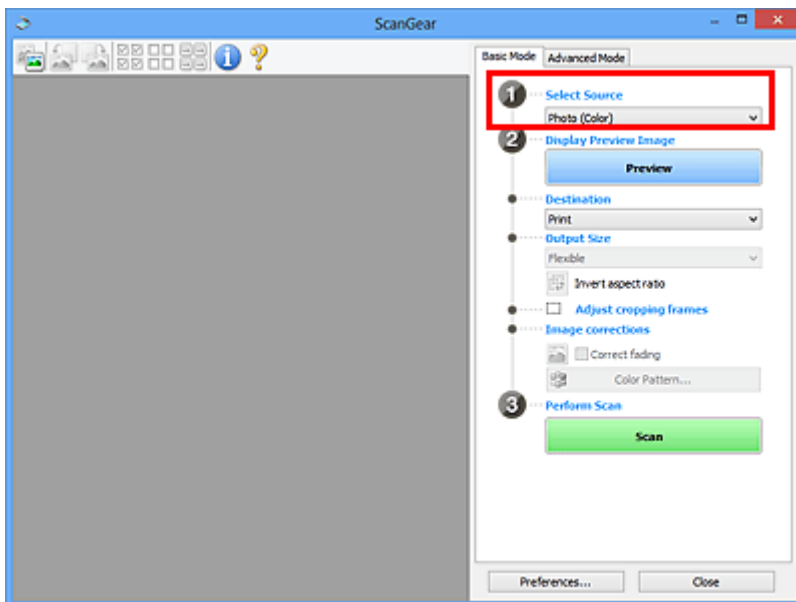

### Fontos

- Bizonyos alkalmazások nem támogatják az ADF-ből történő folytonos beolvasást. Részleteket az alkalmazás kézikönyvében talál.

### Megjegyzés

- Sok színes képet tartalmazó folyóiratok beolvasásához válassza a **Magazin (Színes) (Magazine (Color))** elemet.

3. Kattintson a **Megtekintés (Preview)** gombra.

Megjelenik a megtekintési területen a kép egy megtekintési képe.

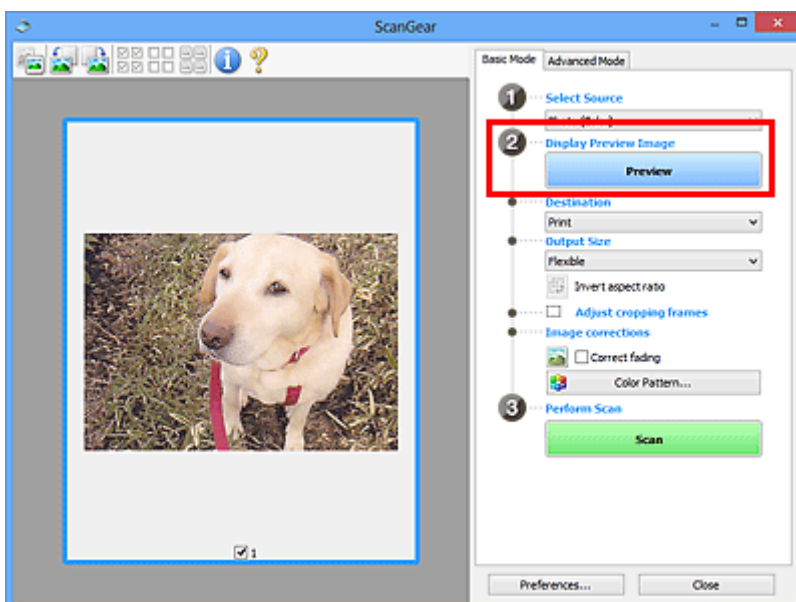

### Fontos

- Nem jelenik meg a **Megtekintés (Preview)** képernyő, ha a **Forrás kiválasztása (Select Source)** opciónál egy ADF-típust választott ki.

## »» Megjegyzés

- A készülék a **Forrás kiválasztása (Select Source)** beállításnál megadott dokumentumtípusnak megfelelően állítja be a színeket.

4. Állítsa be a **Cél (Destination)** értékét.

## »» Megjegyzés

- Ha a **Forrás kiválasztása (Select Source)** beállításnál egy ADF-típust választott ki, akkor folytassa a 7. lépéssel.

5. A célnak megfelelően határozza meg a **Kimeneti méret (Output Size)** beállítást.

A kimeneti méret opciói függenek a **Cél (Destination)** kiválasztásától.

6. Állítsa be a vágási kereteket (beolvasási területeket) a kívánt módon.

Állítsa be a megtekintési képen a vágási keretek méretét és helyét.

- [Vágási keretek beállítása \(ScanGear\)](#)

7. Szükség szerint adja meg a **Képkorrekciók (Image corrections)** értékeit.

8. Kattintson a **Letapogatás (Scan)** gombra.

Ezzel a letapogatás elindul.

## »» Megjegyzés

- Kattintson az  (Információ) gombra, ha meg szeretne nyitni egy olyan párbeszédpanelt, ahol ellenőrizni tudja a jelenlegi beolvasási beállításokat (dokumentum típusa stb.).
- A ScanGear beolvasás utáni válasza **A ScanGear párbeszédpanel állapota a letapogatás után (Status of ScanGear dialog after scanning)** opciónál, a **Beállítások (Preferences)** párbeszédpanel [Letapogatás \(Scan\) lapján](#) adható meg.

## Kapcsolódó témakör

- [Alap mód fül](#)

## Letapogatás Különleges módban

A **Különleges mód (Advanced Mode)** lap használatával történő beolvasáskor megadhatja a színes módot, a kimeneti felbontást, a kép fényességét, a szintónust stb.

Több dokumentum egyszerre történő beolvasásáról lásd: „[Több dokumentum egyidejű beolvasása a ScanGear \(Lapolvasó illesztőprogram\) alkalmazással](#)”.

Az ADF-be (automatikus lapadagolóba) helyezett több dokumentum egyidejű beolvasásáról lásd: „[Több dokumentum letapogatása az ADF-ből \(automatikus lapadagoló\) Különleges módban](#)”.

### Fontos

- A következő típusú dokumentumok szkennelése lehetséges, hogy nem lesz megfelelő. Ilyen esetben

kattintson az eszköztár  (Indexkép) gombjára a teljes nézetre való váltáshoz és a beolvasás végrehajtásához.

- Fehéres háttérű fényképek
  - Fehér lapra nyomtatott dokumentumok, kézírás, névjegyek stb.
  - Vékony dokumentumok
  - Vastag dokumentumok
- A következő típusú dokumentumok szkennelése lehetséges, hogy nem lesz megfelelő.
    - 3 négyzetcentiméternél (1,2 négyzethüvelyknél) kisebb dokumentumok
    - Különféle alakúra vágott fényképek

1. Helyezze a dokumentumot az üveglapra, majd indítsa el a ScanGear (lapolvasó illesztőprogram) alkalmazást.

■ [Eredeti dokumentumok elhelyezése \(Beolvasás számítógépről\)](#)

■ [A ScanGear \(Lapolvasó illesztőprogram\) indítása](#)

2. Kattintson a **Különleges mód (Advanced Mode)** fülre.

A fül átvált **Különleges mód (Advanced Mode)**-ra.

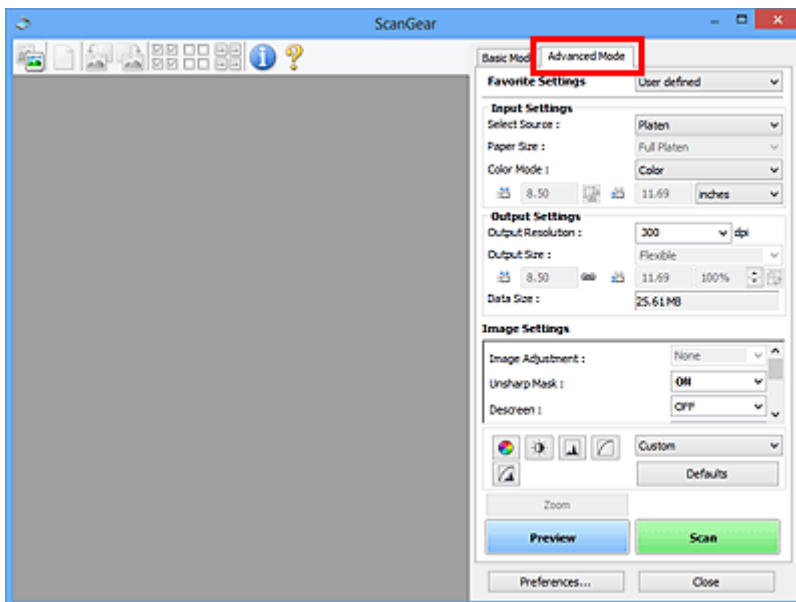

### »»» Megjegyzés

- A beállításokat a program nem őrzi meg, ha másik módba vált.

3. A dokumentumnak és a célnak megfelelően határozza meg a **Bemeneti beállítások (Input Settings)** beállítást.

4. Kattintson a **Megtekintés (Preview)** gombra.

A megtekintési képek megjelennek a megtekintési területen.

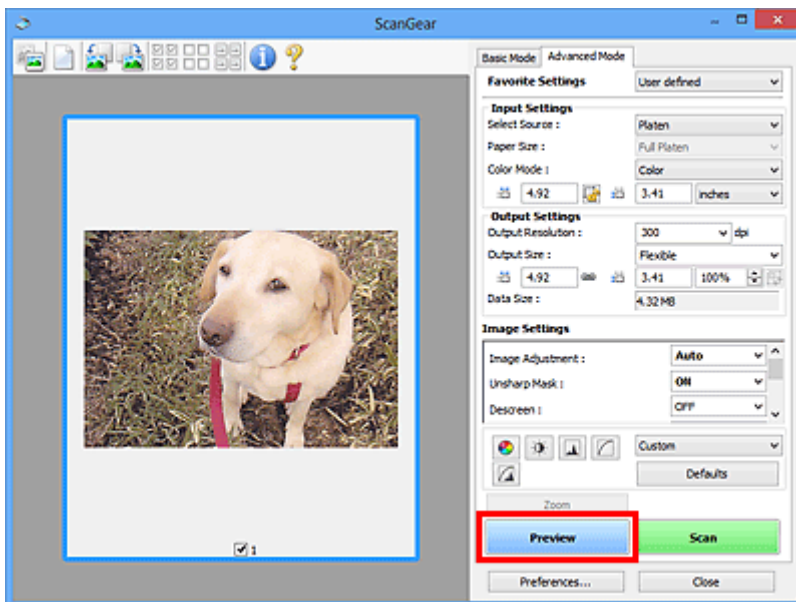

5. Állítsa be a **Kimeneti beállítások (Output Settings)** értékét.

6. Szükség szerint állítsa be a vágási keretet (letapogatási területet), javítsa a képet vagy állítsa be a színeket.

- [Vágási keretek beállítása \(ScanGear\)](#)
- **Kép beállításai (Image Settings)**
- [Színigazítás gombok](#)

7. Kattintson a **Letapogatás (Scan)** gombra.

Ezzel a letapogatás elindul.

### ▶▶▶ **Megjegyzés**

- Kattintson az  (Információ) gombra, ha meg szeretne nyitni egy olyan párbeszédpanelt, ahol ellenőrizni tudja a jelenlegi beolvasási beállításokat (dokumentum típusa stb.).
- A ScanGear beolvasás utáni válasza **A ScanGear párbeszédpanel állapota a letapogatás után (Status of ScanGear dialog after scanning)** opciónál, a **Beállítások (Preferences)** párbeszédpanel [Letapogatás \(Scan\) lapján](#) adható meg.

### **Kapcsolódó témakör**

- [Különleges mód fül](#)

## Több dokumentum letapogatása az ADF-ből (automatikus lapadagoló) Különleges módban

A **Különleges mód (Advanced Mode)** lapon megadhatja a képek világosságát, színtónusát stb., és a dokumentumokat az ADF-be (automatikus lapadagoló) helyezve egyidejűleg beolvashatja őket. Az ADF-ből történő kétoldalas beolvasást támogató modellek használatakor a dokumentumok mindkét oldala automatikusan beolvasható az ADF-ből.

Ha a beolvasást az ADF-ből végzi, akkor a dokumentumok beolvasása előnézet nélkül történik.

1. Helyezze a dokumentumokat a készülék ADF-ébe, majd indítsa el a ScanGear (lapolvasó illesztőprogram) alkalmazást.

■ [Dokumentumok elhelyezése \(ADF \(automatikus lapadagoló\)\)](#)

■ [A ScanGear \(Lapolvasó illesztőprogram\) indítása](#)

2. Kattintson a **Különleges mód (Advanced Mode)** fülre, majd válassza a **Dokum. (ADF egyoldalas) (Document (ADF Simplex))** vagy a **Dokum. (ADF kétoldalas) (Document (ADF Duplex))** lehetőséget a **Forrás kiválasztása (Select Source)** beállításnál.

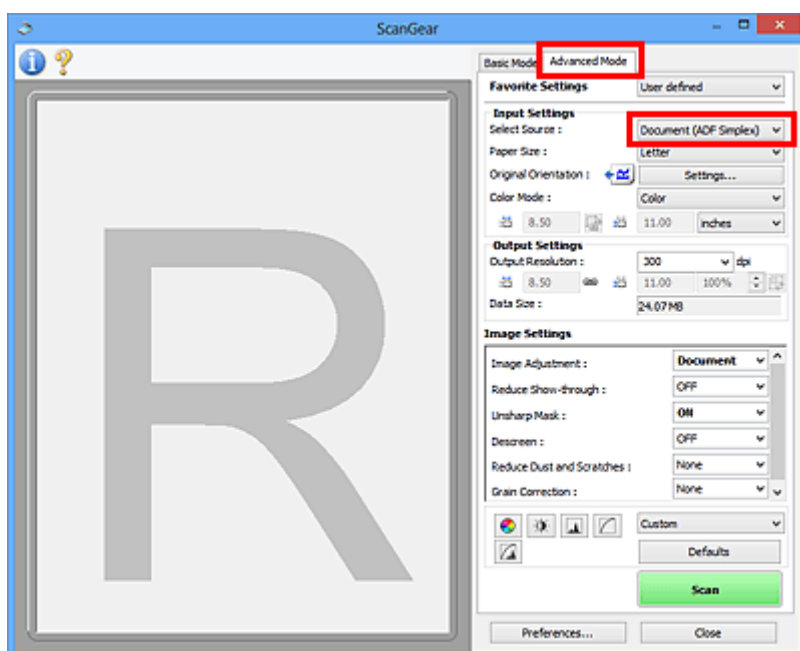

### »» Megjegyzés

- A beállításokat a program nem őrzi meg, ha másik módba vált.
- Akkor választható a **Dokum. (ADF kétoldalas) (Document (ADF Duplex))** lehetőség, ha a modell támogatja a kétoldalas beolvasást az ADF-ből.

3. A dokumentumnak és a célnak megfelelően határozza meg a [Bemeneti beállítások \(Input Settings\)](#) beállítást.

4. Állítsa be a [Kimeneti beállítások \(Output Settings\)](#) értékét.



5. Végezze el a kívánt képkorrekciókat és színigazításokat.

■ [Kép beállításai \(Image Settings\)](#)

■ [Színigazítás gombok](#)

6. Kattintson a **Letapogatás (Scan)** gombra.

Ezzel a letapogatás elindul.

### »» Megjegyzés

- Kattintson az  (Információ) gombra, ha meg szeretne nyitni egy olyan párbeszédpanelt, ahol ellenőrizni tudja a jelenlegi beolvasási beállításokat (dokumentum típusa stb.).
- A ScanGear beolvasás utáni válasza **A ScanGear párbeszédpanel állapota a letapogatás után (Status of ScanGear dialog after scanning)** opciónál, a **Beállítások (Preferences)** párbeszédpanel [Letapogatás \(Scan\) lapján](#) adható meg.

### Kapcsolódó témakör

■ [Különleges mód fül](#)

# Több dokumentum egyidejű beolvasása a ScanGear (Lapolvasó illesztőprogram) alkalmazással

Az **Alap mód (Basic Mode)** és **Különleges mód (Advanced Mode)** lapon egyszerre beolvashatja az üveglapra helyezett két vagy több fotót (kis dokumentumot).

Ebben a részben elmagyarázzuk, hogyan lehet letapogatni több dokumentumot az **Alap mód (Basic Mode)** lapon.

## Fontos

- Ha több dokumentumot szeretne beolvasni egyetlen képként, a letapogatást teljes kép nézetben hajtsa végre.
- A következő dokumentumtípusok esetleg nem vágathók megfelelően körbe. Ekkor állítsa be a vágási kereteket (letapogatási területeket) teljes kép nézetben, és hajtsa végre a letapogatást.
  - Fehéres háttérű fényképek
  - Fehér lapra nyomtatott dokumentumok, kézírás, névjegyek stb.
  - Vékony dokumentumok
  - Vastag dokumentumok
- [Több dokumentum egyidejű beolvasása teljes kép nézetben](#)
- A következő típusú dokumentumok szkennelése lehetséges, hogy nem lesz megfelelő.
  - 3 négyzetcentiméternél (1,2 négyzethüvelyknél) kisebb dokumentumok
  - Különböző alakúra vágott fényképek

## Megjegyzés

- Több dokumentum egyidejű letapogatását a **Különleges mód (Advanced Mode)** lapon is elvégezheti. A **Különleges mód (Advanced Mode)** lapon olyan speciális beállításokat is megadhat, mint a színmód, a kimeneti felbontás, a kép fényessége és a színtónus.
- A művelet részletes leírását az **Alap mód (Basic Mode)** lapot és a **Különleges mód (Advanced Mode)** lapot ismertető szakasz tartalmazza.
  - [Alap mód fül](#)
  - [Különleges mód fül](#)

1. Helyezze a dokumentumot az üveglapra, majd indítsa el a ScanGear (lapolvasó illesztőprogram) alkalmazást.

■ [Eredeti dokumentumok elhelyezése \(Beolvasás számítógépről\)](#)

■ [A ScanGear \(Lapolvasó illesztőprogram\) indítása](#)

2. Adja meg a **Forrás kiválasztása (Select Source)** beállítás értékét az üveglapra helyezett dokumentumnak megfelelően.

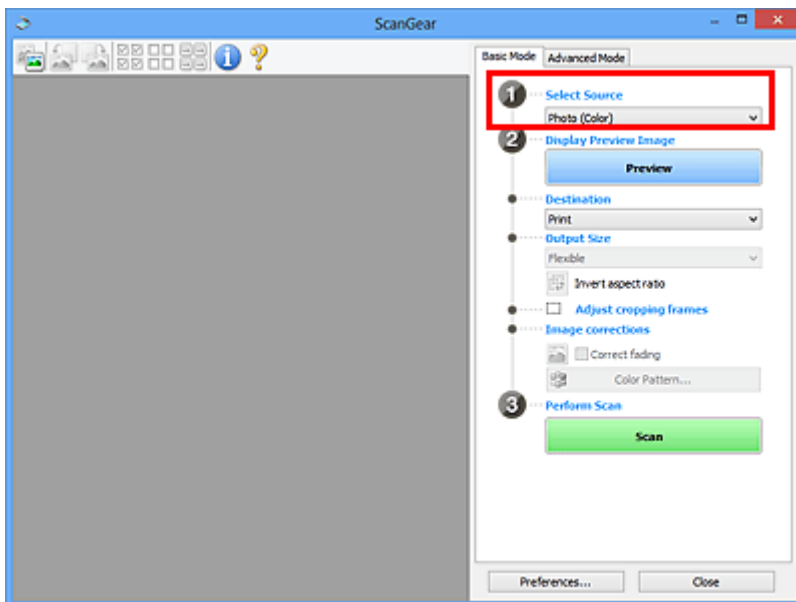

3. Kattintson a **Megtekintés (Preview)** gombra.

A megtekintési területen megjelennek a képek indexképei. A vágási keretek meghatározása automatikusan történik a dokumentum méretének megfelelően.

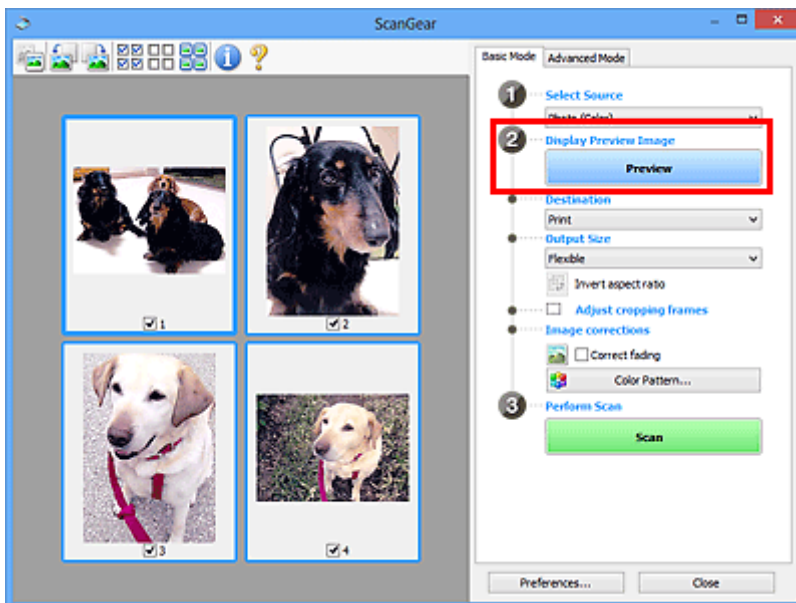

4. Állítsa be a **Cél (Destination)** értékét.

5. A célnak megfelelően határozza meg a **Kimeneti méret (Output Size)** beállítást.

6. Állítsa be a vágási kereteket, és adja meg szükség szerint a **Képkorrekciók (Image corrections)** beállításokat.

### »»» Megjegyzés

- A képek javítását egymástól függetlenül is elvégezheti. Jelölje ki azt a keretet, amelynél javítani szeretné a képet.

- Az indexkép nézetben képenként csak egy vágási keretet lehet megadni. Ha egy képen több vágási keretet szeretne megadni, a letapogatást teljes kép nézetben hajtsa végre.

■ [Több dokumentum egyidejű beolvasása teljes kép nézetben](#)

7. Jelölje ki a letapogatni kívánt képeket.

Jelölje be a letapogatni kívánt képekhez tartozó négyzeteket.

8. Kattintson a **Letapogatás (Scan)** gombra.

## Több dokumentum egyidejű beolvasása teljes kép nézetben

Kövesse az alábbi lépéseket, ha az indexképek megjelenítése nem megfelelő, vagy ha több dokumentumot szeretne letapogatni egyetlen képként.

### »»» Megjegyzés

- Az alkalmazás teljes kép nézetben nem végzi el az elforgatva behelyezett dokumentumok igazítását.

1. A képek előzetes megtekintése után kattintson az eszköztár  (Indexkép) gombjára.

Váltson teljes kép nézetre.

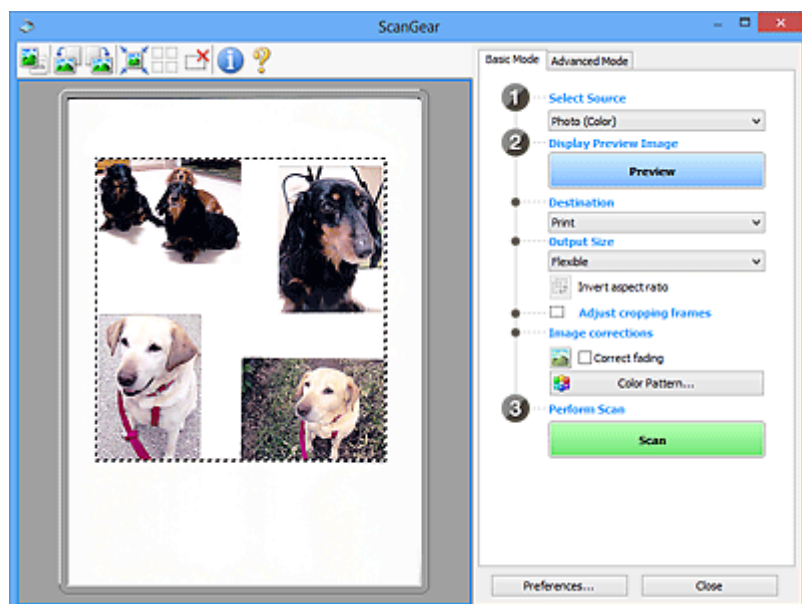

### »»» Megjegyzés

- Ha a teljes kép van megjelenítve, az ikon  (Teljes kép) alakúra változik.

2. Állítsa be a **Cél (Destination)** értékét.

3. A célnak megfelelően határozza meg a **Kimeneti méret (Output Size)** beállítást.

Az **Oldalarány felcserélése (Invert aspect ratio)** funkció akkor áll rendelkezésre, ha a **Kimeneti méret (Output Size)** nem **Rugalmas (Flexible)** értékű. Kattintson erre a gombra a vágási keret elforgatásához. Kattintson újra az eredeti tájolás visszaállításához.

4. Állítsa be a vágási kereteket.

Állítsa be a megtekintési képen a vágási keretek méretét és helyét. Kettő vagy több vágási keretet is létrehozhat.

Ha nincs terület megadva, a dokumentum a dokumentumméret szerint lesz letapogatva (Automatikus vágás). Ha ki van választva egy terület, a képnek csak az azon belüli része lesz letapogatva.

■ [Vágási keretek beállítása \(ScanGear\)](#)

5. Szükség szerint adja meg a **Képkorrekciók (Image corrections)** értékeit.

6. Kattintson a **Letapogatás (Scan)** gombra.

Az alkalmazás a szaggatott vonallal körülvett területeket tapogatja le.

## »» Megjegyzés

- A ScanGear beolvasás utáni válasza **A ScanGear párbeszédpanel állapota a letapogatás után (Status of ScanGear dialog after scanning)** opciónál, a **Beállítások (Preferences)** párbeszédpanel [Letapogatás \(Scan\) lapján](#) adható meg.

## **Képek javítása és a színek beállítása a ScanGear (Lapolvasó illesztőprogram) segítségével**

- ▶ **Képek javítása (Élesítő maszk, Por és karcok csökkentése, Halványulási korrekció stb.)**
- ▶ **Színek beállítása a színmintázat segítségével**
- ▶ **A telítettség és a színegyensúly beállítása**
- ▶ **A fényesség és a kontraszt beállítása**
- ▶ **A hisztogram beállítása**
- ▶ **A tónusgörbe beállítása**
- ▶ **A küszöb beállítása**

## Képek javítása (Élesítő maszk, Por és karcolások csökkentése, Halványulási korrekció stb.)

A ScanGear (lapolvasó illesztőprogram) **Különleges mód (Advanced Mode)** lapjának **Kép beállításai (Image Settings)** funkciói képek beolvasásakor a tárgyak körvonalának kiemelését, a foltok, karcolások csökkentését és a halvány színek javítását teszik lehetővé.

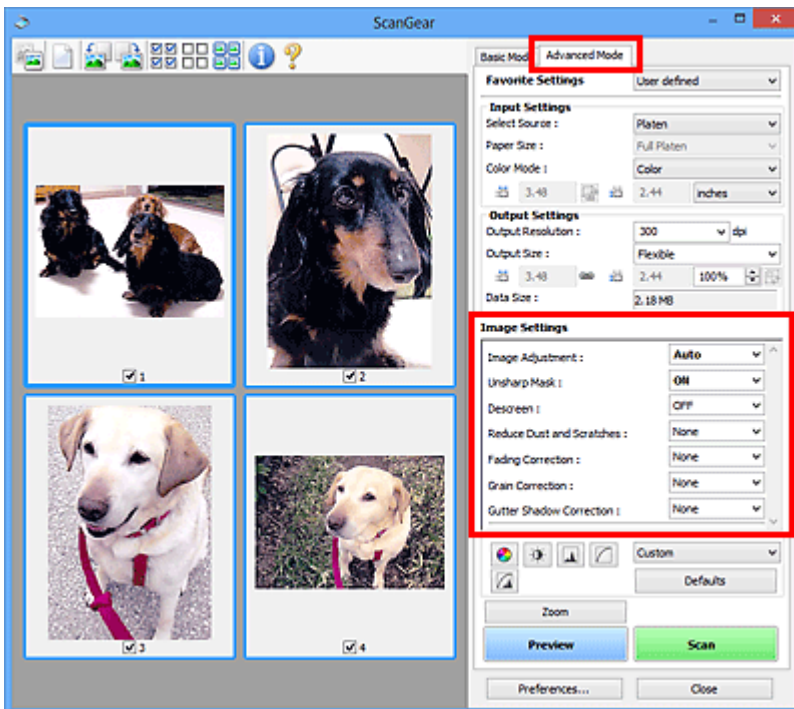

### Beállítási lehetőségek

Kattintson a funkcióhoz tartozó  nyílra, és válasszon egy elemet a legördülő menüről.



### Fontos

- Ezeket a funkciókat ne alkalmazza olyan képekre, melyeken nincsenek moire-minták, foltok/ karcolások vagy halvány színek. A színtónus hátrányosan módosulhat.
- Az egyes funkciók részleteiről és használatáról lásd a „[Kép beállításai \(Image Settings\)](#)” című részt.

### Megjegyzés

- A ScanGear **Különleges mód (Advanced Mode)** lapjának megnyitásáról és a beolvasásról lásd a „[Letapogatás Különleges módban](#)” részt.



### A kép fényességének és színtónusának beállítása

Adja meg az **Automatikus (Auto)**, a **Fénykép (Photo)**, a **Magazin (Magazine)** vagy a **Dokumentum (Document)** értéket a **Képjavítás (Image Adjustment)** beállításnál a dokumentum típusának megfelelően.

| Nincs (None)  | Automatikus (Auto)  |
|---|---|
|  |  |

### A szövegdokumentumok átlátszóságának csökkentése, illetve az újrahasznosított papír, újságpapír stb. alapszínének világosítása dokumentumok szkennelésekor

Állítsa az **Átnéző csökkentése (Reduce Show-through)** beállítást **BE (ON)** értékre.

| KI (OFF)   | BE (ON)  |
|--|--|
|  |  |

### Rosszul fókuszált képek élesítése

Állítsa az **Élesítő maszk (Unsharp Mask)** értékét **BE (ON)** állásra.

| KI (OFF)  | BE (ON)   |
|---|---|
|  |  |

### Átmenetek és vonalas minták csökkentése

Állítsa a **Rácshiba eltávolítása (Descreen)** értékét **BE (ON)** állásra.

| KI (OFF) | BE (ON) |
|----------|---------|
|          |         |





### »» Megjegyzés

- A nyomtatott fotók és képek pontok finom halmazaként vannak ábrázolva. A moiré minta egy olyan jelenség, amely esetén egyenetlen elosztású részek vagy csíkozott minták keletkeznek az ilyen finom pontokból álló nyomtatott fotók és képek letapogatása során. A **Rácshiba eltávolítása (Descreen)** funkcióval lehet ezeket a moiré-mintákat csökkenteni.

### Por és karcolások csökkentése

Állítsa a **Por, karcolások csökkentése (Reduce Dust and Scratches)** lehetőséget **Kicsi (Low)**, **Közepes (Medium)** vagy **Nagy (High)** értékre a por és karcolások mértékének megfelelően.



### Azon fotók javítása, melyek az idővel kifakultak vagy túlszínezettségük van

Állítsa a **Halványulási korrekció (Fading Correction)** lehetőséget **Kicsi (Low)**, **Közepes (Medium)** vagy **Nagy (High)** értékre a fakulás vagy túlszínezettség mértékének megfelelően.

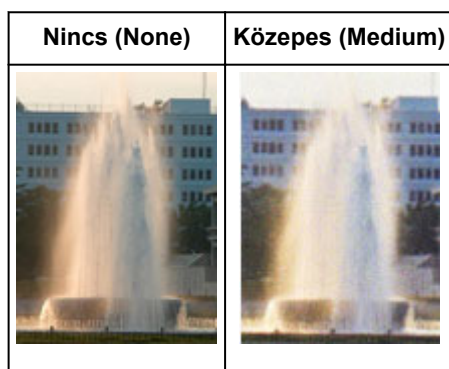

### Szemcsék csökkentése

Állítsa a **Szemcsekorrekció (Grain Correction)** lehetőséget **Kicsi (Low)**, **Közepes (Medium)** vagy **Nagy (High)** értékre a szemcsézettség mértékének megfelelően.

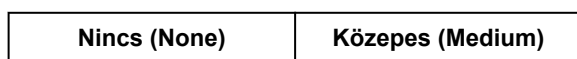



**A gerincárnyék javítása, mely a nyitott könyvek letapogatásakor a lapok között jelenik meg**

Állítsa a **Gerincárnyék-korrektció (Gutter Shadow Correction)** lehetőséget **Kicsi (Low)**, **Közepes (Medium)** vagy **Nagy (High)** értékre az árnyék mértékének megfelelően.

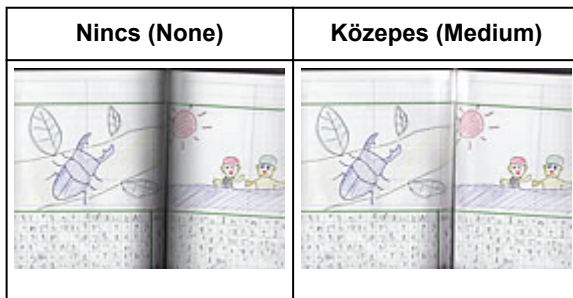

## Színek beállítása a színmintázat segítségével

A ScanGear (lapolvasó illesztőprogram) **Alap mód (Basic Mode)** lapjának színmintázat funkciójával előzetesen megtekintheti a színek módosítását, és visszaadhatja a természetes színeket.

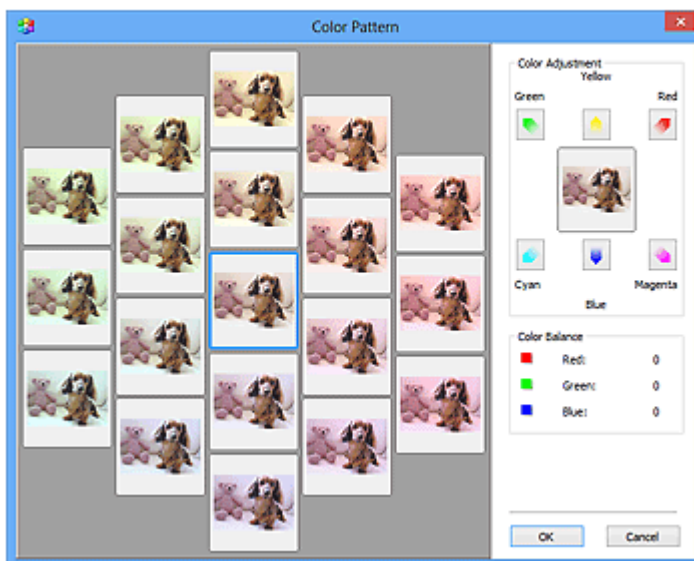
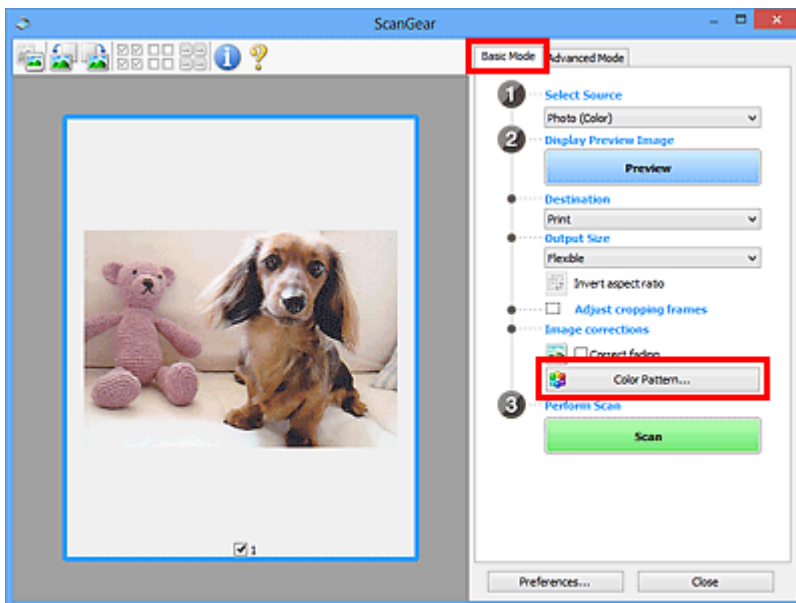

### Színigazítás

Javítja azokat a színeket, melyek az idővel kifakultak vagy túlszínezettségük van. „Túlszínezettség” esetén egy adott szín meghatározza az egész kép színvilágát az időjárás vagy erős környezeti színek miatt.

A **Színigazítás (Color Adjustment)** lapon kattintson egy nyílra, kiemelve ezzel a megfelelő szint.

A ciánkék és piros, a bíbor és a zöld, valamint a sárga és a kék kiegészítő színpárok (keverésükkor mindegyik a szürke egy árnyalatát állítja elő). Visszaadhatja egy jelenet természetes színeit azáltal, hogy csökkenti a túlszínezettséget és növeli a kiegészítő szint.

Azt ajánljuk, hogy próbáljon a képen egy olyan részt találni, melynek fehérnek kellene lenni, s állítsa be úgy a színeket, hogy az a rész fehér legyen.

Középen megjelenik a kép egy megtekintési képe. A megtekintési kép színei a beállításnak megfelelően módosulnak.

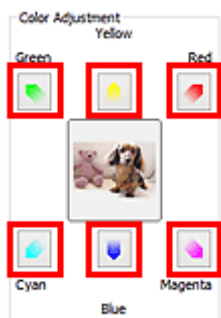

Az alábbi példa egy kékes kép javítását mutatja.

Mivel a **Kék (Blue)** és a **Zöld (Green)** színek túl erősek, javításukhoz kattintson a **Sárga (Yellow)** és a **Bíbor (Magenta)** nyilakra.

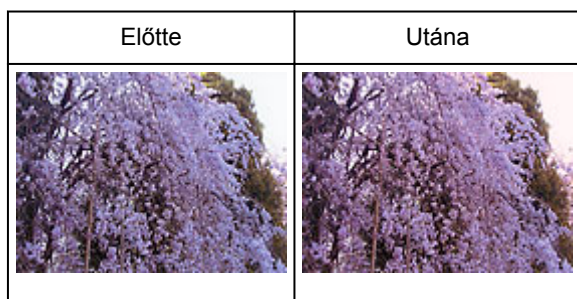

### »» Megjegyzés

- A színbeállítások csak a vágási keretekre (beolvasási területekre) vagy az indexkép nézetben kiválasztott képkockára vonatkoznak.
- Több képkockát vagy vágási keretet is kiválaszthat, ha a Ctrl billentyű lenyomása közben kattint rájuk.
- Kiválaszthat egy színtónust a **Színmintázat (Color Pattern)** ablakának bal oldali részén megjelenített színmintázatok közül is.
- Ezzel a funkcióval speciális árnyalatot is adhat egy képhez. Meleg árnyalat hozzáadásához növelje a bíbort, hideg árnyalathoz pedig a kéket.

## A telítettség és a színegyensúly beállítása

A ScanGear (lapolvasó-illesztőprogram) **Különleges mód (Advanced Mode)** lapjának  (Telítettség/Színegyensúly) funkciójával fényesítheti az idővel kifakult, illetve a túlszínezett színeket.

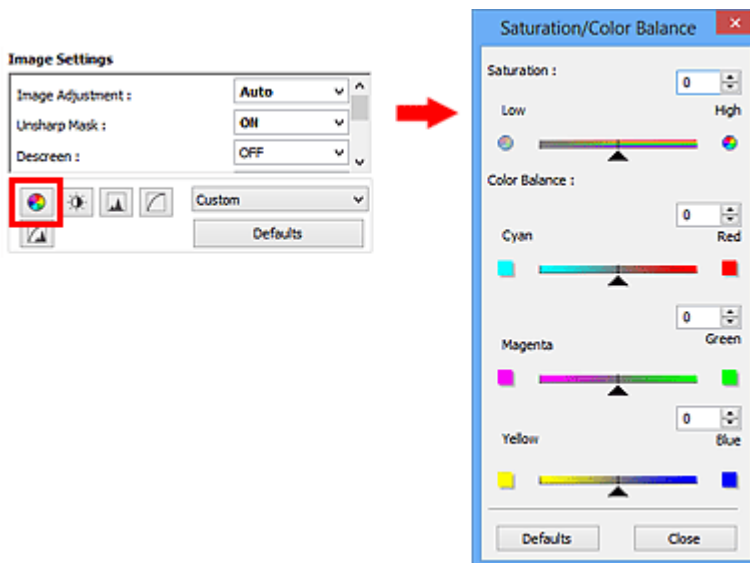

### »»» Megjegyzés



- Az aktuális ablak összes beállításának visszaállításához kattintson az **Alapért. (Defaults)** pontra.

## Telítettség

Állítsa be a kép telítettségét (élénkség). Fényesítheti azokat a színeket, melyek az idővel kifakultak stb.

Húzza a **Telítettség (Saturation)** felirat alatti ▲ csúszkát balra a kép telítettségének csökkentéséhez (a kép sötétítéséhez), illetve jobbra a telítettség növeléséhez (a kép világosításához). Értékeket is megadhat (-127-től 127-ig).



| Telítettség csökkent  | Eredeti kép   | Telítettség nőtt   |
|---|---|--|
|  |  |  |

### »»» Megjegyzés

- A telítettség túl nagy mértékű növelésével elvesztheti az eredeti kép természetes színtónusát.

## Színegyensúly

Kijavítja a túlszínezett képeket. „Túlszínezettség” esetén egy adott szín meghatározza az egész kép színvilágát az időjárás vagy erős környezeti színek miatt.

Húzza a **Színegyensúly (Color Balance)** felirat alatti ▲ csúszkát balra vagy jobbra a megfelelő szín kiemeléséhez.

Ciánkék és Piros

Bíbor és Zöld

Sárga és Kék

Ezek kiegészítő színpárok (keverésükkor mindegyik a szürke egy árnyalatát állítja elő). Visszaadhatja egy jelenet természetes színeit azáltal, hogy csökkenti a túlszínezettséget és növeli a kiegészítő színt.

Általában egyetlen színpár állításával nehéz teljesen kijavítani a képet. Azt ajánljuk, hogy próbáljon a képen egy olyan részt találni, melynek fehérnek kellene lenni, és állítsa be úgy mindhárom színpárt, hogy az a rész fehér legyen.

Értékeket is megadhat (-127-től 127-ig).

Az alábbi példában egy olyan kép látható, amelynél a „Ciánkék és a Piros” színpár volt állítva.



| A ciánkék növelve lett | A piros növelve lett |
|------------------------|----------------------|
|                        |                      |

## A fényesség és a kontraszt beállítása

A ScanGear (lapolvasó-illesztőprogram) **Különleges mód (Advanced Mode)** lapjának  (Fényesség/Kontraszt) funkciójával kijavíthatja a túl fényes vagy sötét képeket, és azokat, amelyeken a kontraszt hiánya miatt minden egybeolvad.

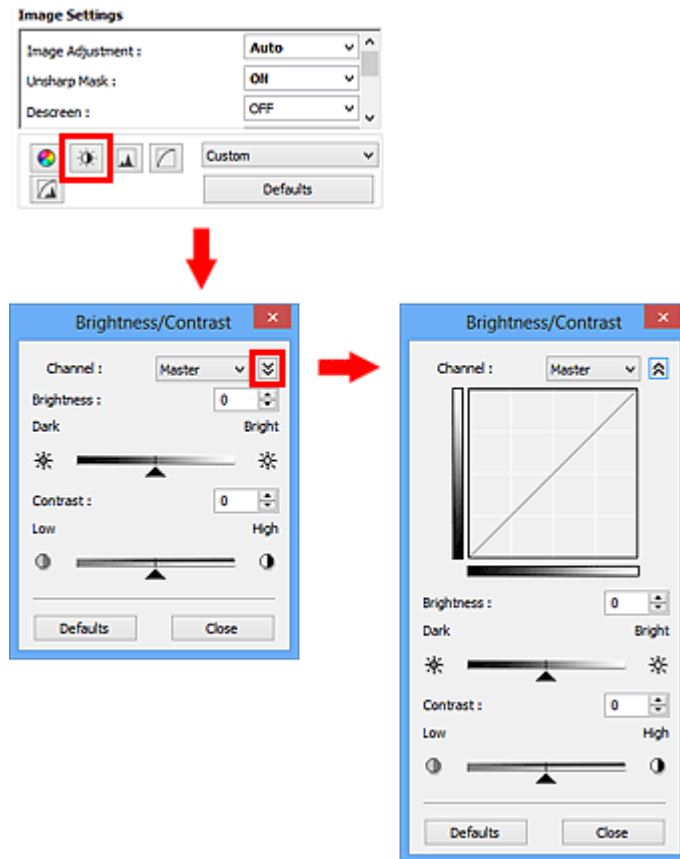

### »» Megjegyzés

- A részletes nézetre történő váltáshoz kattintson a  (Le) nyílra. Az előző nézetre való visszatéréshez kattintson a  (Fel) nyílra.
- Az aktuális ablak összes beállításának visszaállításához kattintson az **Alapért. (Defaults)** pontra.

## Csatorna

A kép minden pontja a piros, a zöld és a kék adott arányú (gradiens) keveréke. Ezek a színek egyenként, „csatornaként” állíthatók.

### Mester (Master)

A piros, a zöld és a kék színt együtt állítja be.

### Piros (Red)

A Piros csatornát állítja be.

### Zöld (Green)

A Zöld csatornát állítja be.

## Kék (Blue)

A Kék csatornát állítja be.

## »» Megjegyzés



- Ha a **Szín mód (Color Mode)** beállítása **Szürkeárnyaltos (Grayscale)**, a **Csatorna (Channel)** listában csak a **Szürkeárnyaltos (Grayscale)** fog megjelenni.

## Fényesség

A kép világosságát állítja be.

Mozgassa a ▲ csúszkát a **Fényesség (Brightness)** felirat alatt balra a kép sötétítéséhez, illetve jobbra a kép világosításához. Értékeket is megadhat (-127-től 127-ig).



| Sötétített   | Eredeti kép  | Világosított  |
|--|--|---|
|  |  |  |

## »» Megjegyzés



- A fényes részek elveszhetnek, ha túlzottan világosítja a képet, illetve az árnyas részek elveszhetnek, ha túlzottan sötétíti a képet.

## Kontraszt

A kontraszt a kép világosabb és sötétebb részei közötti eltérés mértéke. A kontraszt növelése növeli a különbséget, élesíti ezáltal a képet. A kontraszt csökkentése csökkenti a különbséget, lágyítja ezáltal a képet.

Mozgassa a ▲ csúszkát a **Kontraszt (Contrast)** felirat alatt balra a kép kontrasztjának csökkentéséhez, illetve jobbra annak növeléséhez. Értékeket is megadhat (-127-től 127-ig).

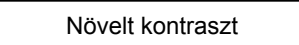

| Csökkentett kontraszt   | Eredeti kép   | Növelt kontraszt   |
|---|---|--|
|  |  |  |





### »» Megjegyzés

- A kontraszt növelése használható lágy képeknél háromdimenziós hatás hozzáadására is. Azonban, a fényes és árnyas részek elveszhetnek, ha a kontrasztot túl nagy mértékben növeli.

## A hisztogram beállítása

A ScanGear (lapolvasó-illesztőprogram) **Különleges mód (Advanced Mode)** lapjának  (Hisztogram) funkciójával a fényesség eloszlását mutató diagramon (a hisztogramon) beállíthatja a kép szintónusát.

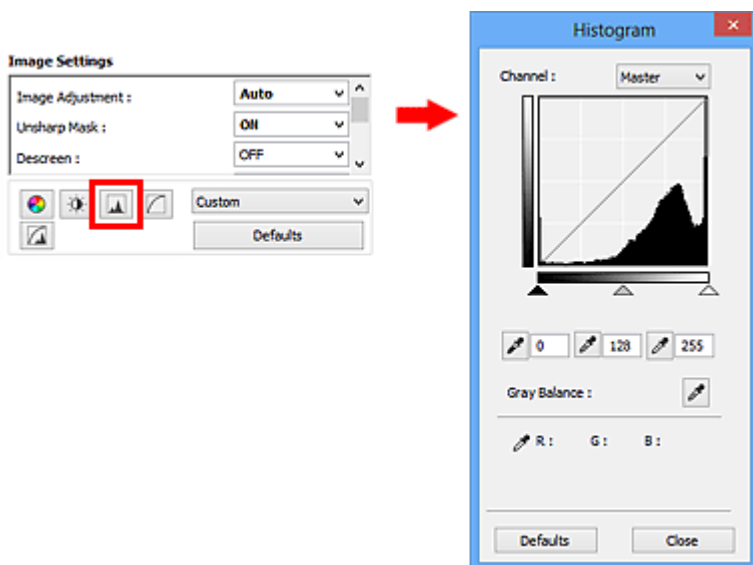

### »»» Megjegyzés

- Az aktuális ablak összes beállításának visszaállításához kattintson az **Alapért. (Defaults)** pontra.

## Csatorna

A kép minden pontja a piros, a zöld és a kék adott arányú (gradiens) keveréke. Ezek a színek egyenként, „csatornaként” állíthatók.

### Mester (Master)

A piros, a zöld és a kék színt együtt állítja be.

### Piros (Red)

A Piros csatornát állítja be.

### Zöld (Green)

A Zöld csatornát állítja be.

### Kék (Blue)

A Kék csatornát állítja be.

### »»» Megjegyzés

- Ha a **Színmód (Color Mode)** beállítása **Szürkeárnyaltos (Grayscale)**, a **Csatorna (Channel)** listában csak a **Szürkeárnyaltos (Grayscale)** fog megjelenni.

## Hisztogramok olvasása

A hisztogram egy adott területre mindegyik **Csatorna (Channel)** esetén megtekinthető. Minél magasabb a hisztogram csúcsa, annál több adat oszlik meg azon a szinten.



| (1) Világos terület                    | (2) Sötét terület                      | (3) Teljes kép  |
|--|--|---|
|  |  |   |
| Több adat oszlik meg a világos részen. | Több adat oszlik meg az árnyas részen. | Az adatok széles tartományban oszlanak meg a világos és a sötétebb részek között. |

## Hisztogramok beállítása (A csúszka használata)

Válasszon ki egy **Csatorna (Channel)** opciót, majd állítsa be az árnyék és a világos részek szintjét a ▲ (Fekete pont) csúszka, illetve a △ (Fehér pont) csúszka mozgatásával.

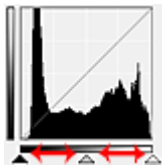

- Minden olyan rész, amely balra van a ▲ (Fekete pont) csúszkától, fekete lesz (0-s szint).
- A △ (Középpont) csúszkánál lévő részek pontosan a fekete pont és a fehér pont közötti szint veszik majd fel.
- Minden olyan rész, amely jobbra van a △ (Fehér pont) csúszkától, fehér lesz (255-ös szint).

Ha a **Képjavítás (Image Adjustment)** értéke nem **Nincs (None)**, akkor automatikusan végrehajtnak az alábbi javítások.

### A Fekete-pont és a Fehér-pont csúszkák mozgatása

A fényesség beállításához mozgassa a fekete-pont vagy a fehér-pont csúszkákat.

#### Képek több megoszló adattal a világos részen

Mozgassa a fekete-pont csúszkát a világos oldal felé.

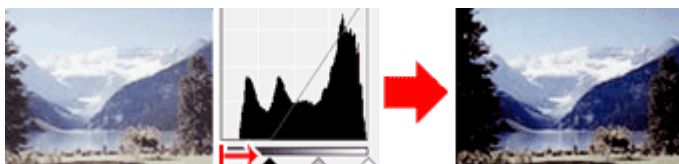

#### Képek több megoszló adattal az árnyas részen

Mozgassa a fehér-pont csúszkát az árnyas oldal felé.

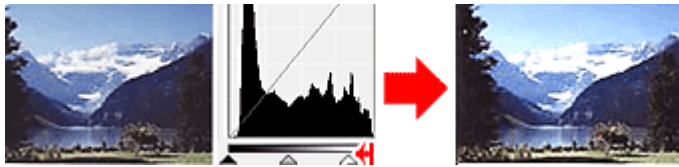

### Képek széles tartományban megoszló adatokkal

Mozgassa a fekete-pont csúszkát a világos oldal felé, és mozgassa a fehér-pont csúszkát az árnyas oldal felé.

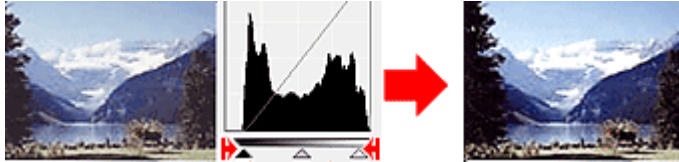

### A Középpont-csúszka mozgatása

A középpont csúszka mozgatásával állítsa be a tónustartomány közepének szintjét.

#### Képek több megoszló adattal a világos részen

Mozgassa a középpont csúszkát a világos oldal felé.

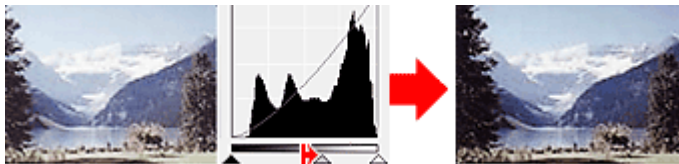

#### Képek több megoszló adattal az árnyas részen



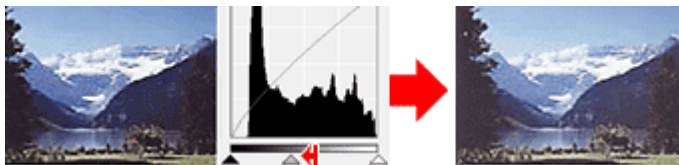

Mozgassa a középpont csúszkát az árnyas oldal felé.

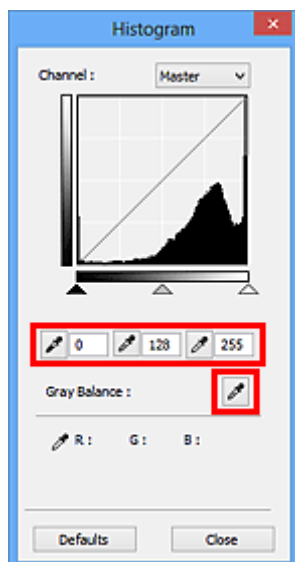

## Hisztogramok beállítása (A csepegtetők használata)

Amikor kiválaszt egy **Csatorna (Channel)** lehetőséget és rákattint a fekete-pont, közép-pont vagy a fehér-pont csepegtetőre, az egérmutató a megtekintési képen átalakul egy csepegtetővé. A beállítások módosításához kattintson az alábbi csepegtetőkkel a hisztogramra.



- A  (Fekete pont) csepegtetővel kattintott pont lesz a legsötétebb pont. Értékeket is megadhat (0-tól 245-ig).
- A  (Középpont) csepegtetővel kattintott pont lesz a tónustartomány közepe. Értékeket is megadhat (5-től 250-ig).
- A  (Fehér pont) csepegtetővel kattintott pont lesz a legvilágosabb pont. Értékeket is megadhat (10-től 255-ig).
- Kattintson a  csepegtetőre a **Szürkeegyensúly (Gray Balance)** eszköz kiválasztásához, majd kattintson arra a területre a megtekintési képen, ahol módosítani kívánja a színeket.

A kattintott pont egy színtelen referenciapontnak lesz beállítva, s a kép többi része megfelelően beállításra kerül. Ha például a képen a hó kékes színűnek tűnik, a teljes kép beállításához és az eredeti színek visszaállításához kattintson a kékes részre.

## A tónusgörbe beállítása

A ScanGear (lapolvasó-illesztőprogram) **Különleges mód (Advanced Mode)** lapjának  (Tónusgörbe beállításai) funkciójával a kép fényességét a bemeneti és kimeneti tónus egyensúlyát mutató görbe, a tónusgörbe alakjának kiválasztásával állíthatja be.

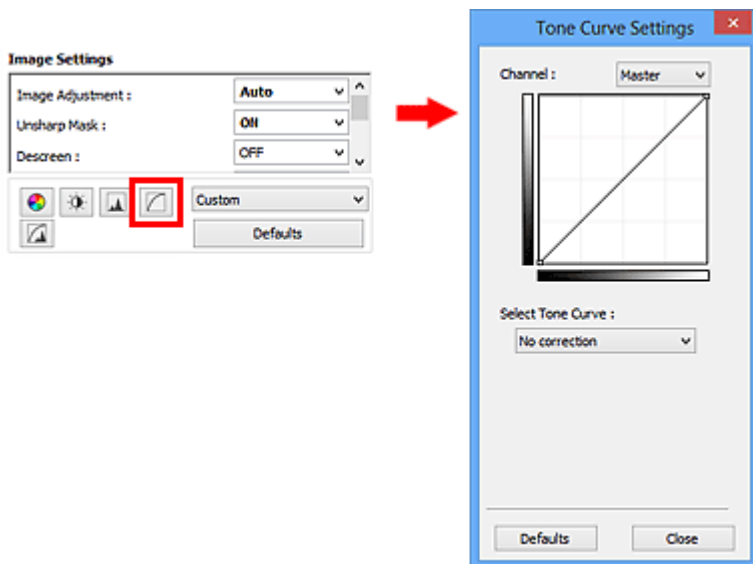

### »»» Megjegyzés

- Az aktuális ablak összes beállításának visszaállításához kattintson az **Alapért. (Defaults)** pontra.

## Csatorna

A kép minden pontja a piros, a zöld és a kék adott arányú (gradiens) keveréke. Ezek a színek egyenként, „csatornaként” állíthatók.

### Mester (Master)

A piros, a zöld és a kék színt együtt állítja be.

### Piros (Red)

A Piros csatornát állítja be.

### Zöld (Green)

A Zöld csatornát állítja be.

### Kék (Blue)

A Kék csatornát állítja be.

### »»» Megjegyzés

- Ha a **Színmód (Color Mode)** beállítása **Szürkeárnyaltos (Grayscale)**, a **Csatorna (Channel)** listában csak a **Szürkeárnyaltos (Grayscale)** fog megjelenni.

## A tónusgörbék olvasása

ScanGear használata esetén a lapolvasó általi képszkenelés a bemenet, a monitoron való megjelenítés pedig a kimenet. A tónusgörbe mutatja meg a bemeneti és a kimeneti tónus egyensúlyát minden **Csatorna (Channel)** beállításnál.

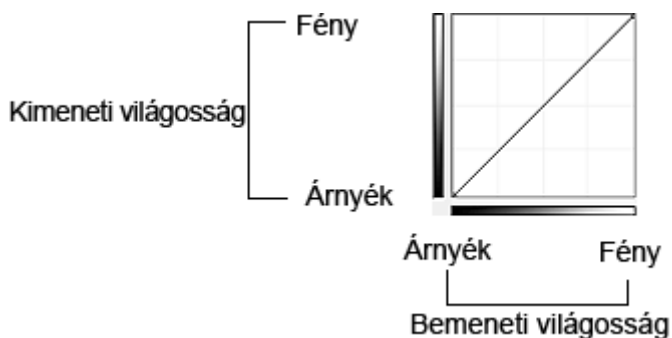

## A tónusgörbe beállítása

A **Tónusgörbe kiválasztása (Select Tone Curve)** listában válasszon egy tónusgörbét a **Nincs korrekció (No correction)**, **Túlexponált (Overexposure)**, **Alulexponált (Underexposure)**, **Nagy kontraszt (High contrast)**, **Negatív/pozitív filmek megfordítása (Reverse the negative/positive image)** és az **Egyéni görbe szerkesztése (Edit custom curve)** lehetőségek közül.

### Nincs korrekció (No correction) (Nincs beállítás)



### Túlexponált (Overexposure) (Konvex görbe)

A bemeneti oldal középtónusú adatai el vannak nyújtva a kimeneti oldal világos része felé, ami képernyőn történő megjelenítéskor világos tónusú képet eredményez.



### Alulexponált (Underexposure) (Konvex görbe)

A bemeneti oldal középtónusú adatai el vannak nyújtva a kimeneti oldal árnyas része felé, ami képernyőn történő megjelenítéskor sötét tónusú képet eredményez.

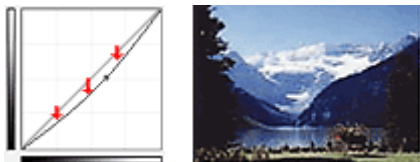

### Nagy kontraszt (High contrast) (S görbe)

A bemeneti oldal világos és árnyas része ki van emelve, ami magas kontrasztú képet eredményez.

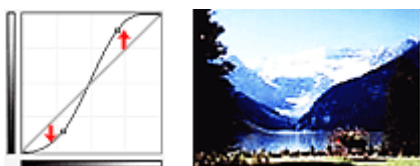

### **Negatív/pozitív filmek megfordítása (Reverse the negative/positive image) (Lefelé lejtő vonal)**

A bemeneti és a kimeneti oldalak fel vannak cserélve, ami egy negatív-pozitív megfordítású képet eredményez.

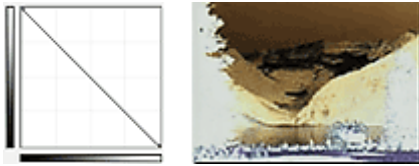

### **Egyéni görbe szerkesztése (Edit custom curve)**

Megfoghatja a Tónusgörbe bizonyos pontjait, mellyel szabadon állíthatja a megfelelő terület fényességét.



## A küszöb beállítása

A ScanGear (lapolvasó-illesztőprogram) **Különleges mód (Advanced Mode)** lapjának  (Küszöb) funkciója segítségével a küszöb szintjének állításával szöveges dokumentumban élesítheti a szöveget, vagy újságoknál csökkentheti az átütést.

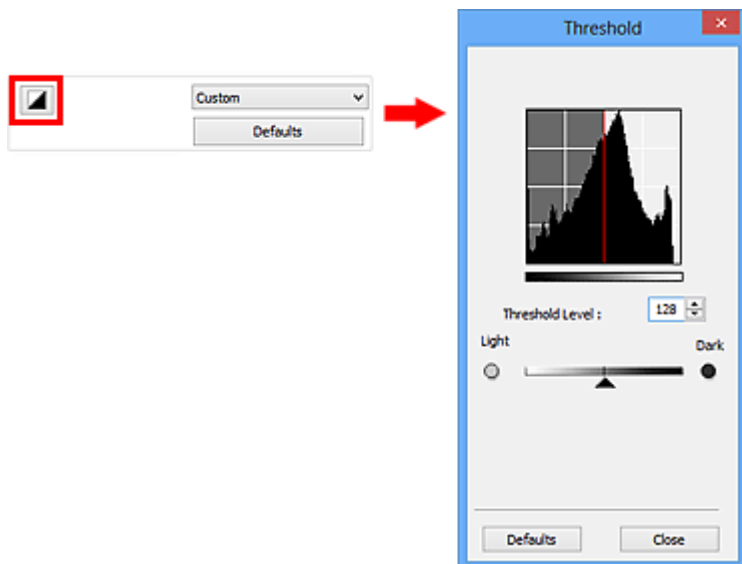

### »»» Megjegyzés

- Ez a beállítás akkor áll rendelkezésre, ha a **Színmód (Color Mode)** beállításnál a **Fekete-fehér (Black and White)** van kiválasztva.
- Az aktuális ablak összes beállításának visszaállításához kattintson az **Alapért. (Defaults)** pontra.

## A küszöb beállítása

A színes és szürkeárnyaltos képeken a fényesség egy 0 és 255 közötti értékkel van kifejezve. Fekete-fehér kép létrehozásakor azonban a színek fekete (0) vagy fehér (255) színre vannak leképezve. A küszöb egy határvonal, amely egy szint feketének vagy fehérnek határoz meg.

Mozgassa a ▲ csúszkát jobbra a küszöb értékének növeléséhez; ezzel növeli a fekete területeket. A küszöb értékének csökkentéséhez, és így a fehér területek növeléséhez mozgassa a csúszkát balra. Értékeket is megadhat (0-tól 255-ig).



## A ScanGear (Lapolvasó illesztőprogram) képernyői

- **Alap mód fül**
- **Különleges mód fül**
  - **Bemeneti beállítások (Input Settings)**
  - **Kimeneti beállítások (Output Settings)**
  - **Kép beállításai (Image Settings)**
  - Színigazítás gombok
- **Beállítások párbeszédablak**
  - **Lapolvasó lap**
  - **Megtekintés lap**
  - **Letapogatás lap**
  - **Színbeállítások lap**

## Alap mód fül

Ezen mód segítségével a képernyőn megjelenő lépéseket követve könnyedén elvégezheti a letapogatást.

Ez a szakasz az **Alap mód (Basic Mode)** lapon elérhető beállításokat és funkciókat írja le.

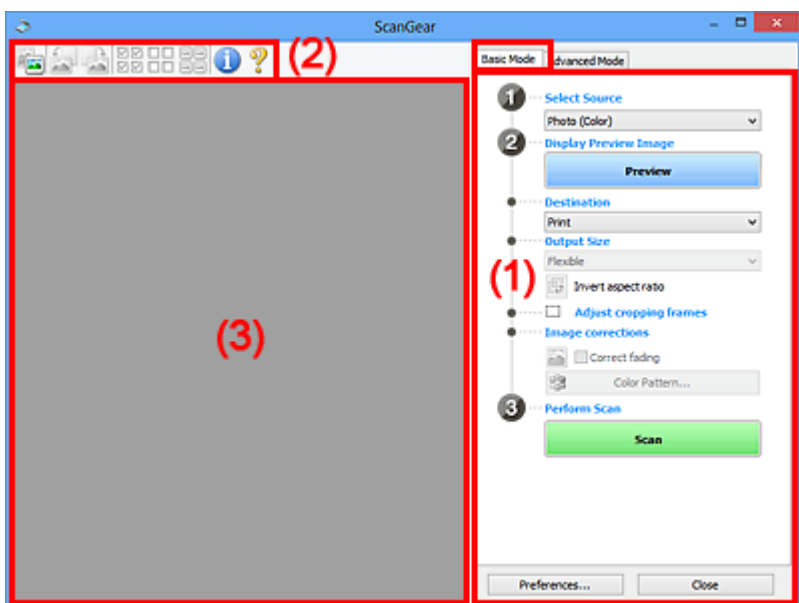

- [\(1\) Beállítások és műveleti gombok](#)
- [\(2\) Eszköztár](#)
- [\(3\) Megtekintési terület](#)

### »»» Megjegyzés

- A megjelenített elemek a dokumentum típusától és a nézettől függenek.
- A megtekintés funkció nem érhető el, ha a letapogatás az ADF-ből (automatikus lapadagolóból) történik.

### (1) Beállítások és műveleti gombok

#### Forrás kiválasztása (Select Source)

##### Fénykép (Színes) (Photo (Color))

Színes fotók letapogatására való.

##### Magazin (Színes) (Magazine (Color))

Színes folyóiratok letapogatására való.

##### Dokum. (Színes) (Document (Color))

Dokumentumok színes beolvasásához.

##### Dokum. (Szürkeárnyalatos) (Document (Grayscale))

Dokumentumok fekete-fehérben történő beolvasásához.

##### Dokum. (Színes) ADF egyoldalal (Document (Color) ADF Simplex)

Színesben olvassa be az ADF-ben lévő dokumentumokat.

##### Dokum. (Szürkeskálás) ADF egyoldalal (Document (Grayscale) ADF Simplex)

Fekete-fehérben olvassa be az ADF-ben lévő dokumentumokat.

### Dokum. (Színes) ADF kétoldalas (Document (Color) ADF Duplex) (csak az ADF-ből történő kétoldalas beolvasást támogató modellek esetén)

Színesben olvassa be az ADF-be helyezett dokumentumok mindkét oldalát.

### Dokum. (Szürkeskálás) ADF kétoldalas (Document (Grayscale) ADF Duplex) (csak az ADF-ből történő kétoldalas beolvasást támogató modellek esetén)

Fekete-fehérben olvassa be az ADF-be helyezett dokumentumok mindkét oldalát.

## Fontos

- Bizonyos alkalmazások nem támogatják az ADF-ből történő folytonos beolvasást. Részleteket az alkalmazás kézikönyvében talál.

## Megjegyzés

- Amikor kiválaszt egy dokumentumtípust, bekapcsol az élesítő maszk funkció.
- Ha az ADF-típusoktól eltérő beállítást választ, a dokumentum típusának megfelelő képjavító funkció is engedélyezve lesz.
- Ha a **Magazin (Színes) (Magazine (Color))** lehetőséget választja, a rácshiba eltávolítása funkció aktív lesz.

### Megtekintési kép megjelenítése (Display Preview Image)

#### Megtekintés (Preview)

Végrehajt egy próbaletapogatást.

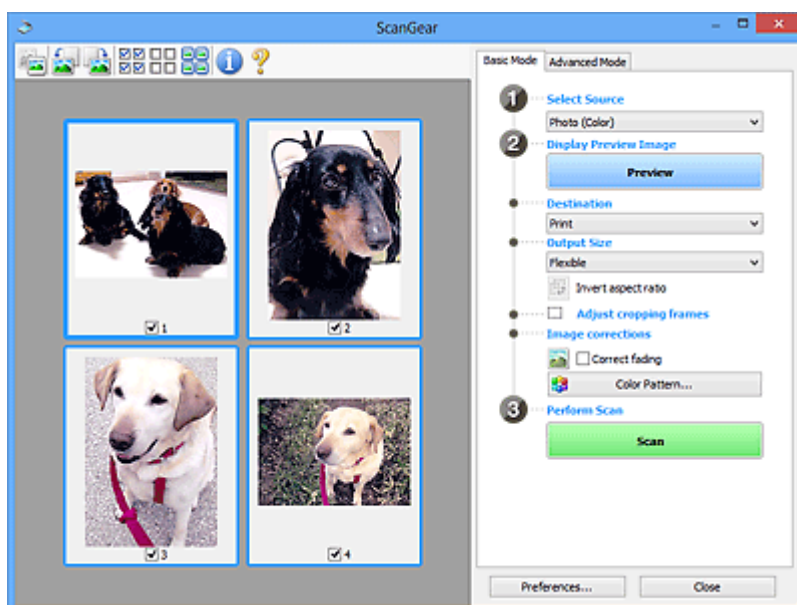

## Megjegyzés

- A készülék első használatakor a lapolvasó kalibrálása automatikusan megkezdődik. Várjon, amíg a megtekintési kép megjelenik.

### Cél (Destination)

Válassza ki, hogy mit akar tenni a letapogatott képpel.

### Nyomtatás (Print)

Válassza ezt a szkennelt oldal nyomtatásához egy nyomtató használatával.

### Képernyő (Image display)

Válassza ezt a lehetőséget a letapogatott kép képernyőn történő megtekintéséhez.

### OCR

Válassza ezt a lehetőséget a beolvasott kép OCR programmal való használatához.

Az „OCR program” egy olyan szoftver, amely a képként beolvasott szöveget szöveges adattá alakítja, amely azután már szövegszerkesztő vagy más programokkal szerkeszthető.

### Kimeneti méret (Output Size)

Válasszon ki egy kimeneti méretet.

A kimeneti méret opciói függenek a **Cél (Destination)** kiválasztásától.

### Rugalmas (Flexible)

Lehetővé teszi a vágási keretek (beolvasási területek) tetszés szerinti beállítását.

#### Indexkép nézetben:

Az indexképeken az egér húzásával jeleníthet meg vágási keretet. Ha a vágási keret meg van jelenítve, a képnek csak a kereten belüli része lesz letapogatva. Ha nincs megjelenített vágási keret, minden keret önálló képként lesz beolvasva.

#### Teljes kép nézetben:

Ha nincs vágási keret, a teljes megtekintési terület le lesz tapogatva. Ha a vágási keret meg van jelenítve, a képnek csak a kereten belüli része lesz letapogatva.

### Papírméret (L, A4 stb.)

Válasszon ki egy kimeneti papírméretet. A képnek a vágási kereten belüli része lesz a kiválasztott papírméretben letapogatva. Megfoghatja a vágási keretet, s az oldalárány megtartásával nagyíthatja, kicsinyítheti azt.

### Képernyőméret (1024 x 768 képpont stb.)

Válassza ki egy képpontokban megadott kimeneti méretet. Megjelenik egy kiválasztott képernyőmérethez tartozó vágási keret, s csak a benne lévő részek kerülnek letapogatásra. Megfoghatja a vágási keretet, s az oldalárány megtartásával nagyíthatja, kicsinyítheti azt.

### Hozzáadás/törlés... (Add/Delete...)

Megnyitja a **Kimeneti méret hozzáadása/törlése (Add/Delete the Output Size)** párbeszédpanelt, ahol egyedi kimeneti méreteket adhat meg. Ez a lehetőség csak akkor választható ki, ha a **Cél (Destination)** értéke **Nyomtatás (Print)** vagy **Képernyő (Image display)**.

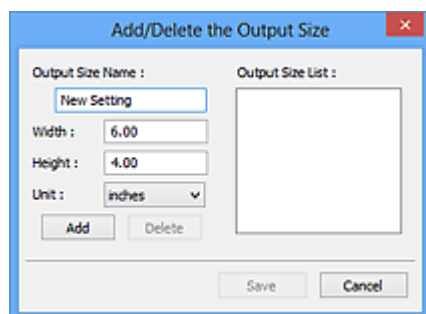

A **Kimeneti méret hozzáadása/törlése (Add/Delete the Output Size)** párbeszédpanelen több kimeneti méretet is megadhat és egyszerre elmentheti őket. A mentett elemek a **Kimeneti méret (Output Size)** listán jelennek meg, ahol kiválaszthatók az előre definiált elemekkel együtt.

### Hozzáadás:

Adja meg a **Kimeneti méret neve (Output Size Name)**, a **Szélesség (Width)** és a **Magasság (Height)** értékét, majd kattintson a **Hozzáadás (Add)** gombra. A **Mértékegység (Unit)** hüvelyk (inches) vagy mm lehet akkor, ha a **Cél (Destination)** értéke **Nyomtatás (Print)**, illetve **képpont (pixels)** lehet akkor, ha a **Cél (Destination)** értéke **Képernyő (Image display)**. A hozzáadott méret neve a **Kimeneti méret lista (Output Size List)** eleme lesz. Kattintson a **Mentés (Save)** gombra a **Kimeneti méret lista (Output Size List)** elemeinek mentéséhez.

### Törlés:

A **Kimeneti méret lista (Output Size List)** listából válassza ki a törlendő kimeneti méretet, majd kattintson a **Törlés (Delete)** gombra. Kattintson a **Mentés (Save)** gombra a **Kimeneti méret lista (Output Size List)** elemeinek mentéséhez.

### Fontos

- Nem törölheti az olyan előre definiált kimeneti méreteket mint az **A4** és az **1024 x 768 képpont (1024 x 768 pixels)**.

### Megjegyzés

- Legfeljebb 10 elem menthető el.
- Hibaüzenet jelenik meg, ha a beállítási tartományon kívüli értéket ad meg. A beállítási tartománynak megfelelő értéket adjon meg.

### Megjegyzés

- A „[Megtekintés lap](#)” (**Beállítások (Preferences)** párbeszédpanel) rész **Vágási keret a megtekintési képeken (Cropping Frame on Previewed Images)** szakaszában olvashat részletesebben arról, hogy a vágási keret megjelenik-e, illetve hogyan jelenik meg eredetileg a megtekintési képeken.



### Oldalarány felcserélése (Invert aspect ratio)

Akkor érhető el, ha a **Kimeneti méret (Output Size)** beállítása nem **Rugalmas (Flexible)**.

Kattintson erre a gombra a vágási keret elforgatásához. Kattintson újra az eredeti tájolás visszaállításához.

### Vágási keretek beállítása (Adjust cropping frames)

A megtekintési területen lehet beállítani a letapogatási területet.

Ha nincs terület megadva, a dokumentum a dokumentumméret szerint lesz letapogatva (Automatikus vágás). Ha ki van választva egy terület, a képnek csak a vágási kereten belüli része lesz letapogatva.

- [Vágási keretek beállítása \(ScanGear\)](#)

### Képkorrekciók (Image corrections)

A segítségével korrekciókat alkalmazhat a képeken.

### Fontos

- Az **Automatikus dokumentumjavítás alkalmazása (Apply Auto Document Fix)** és a **Halványulás korrekciója (Correct fading)** akkor állítható be, ha a **Javasolt (Recommended)** van kiválasztva a **Színbeállítások (Color Settings)** fülön a **Beállítások (Preferences)** párbeszédablakban.

## »» Megjegyzés

- Az elérhető funkciók függenek a **Forrás kiválasztása (Select Source)** értékétől.

### Automatikus dokumentumjavítás alkalmazása (Apply Auto Document Fix)

Élesebbé teszi a dokumentum vagy magazin szövegét a jobb olvashatóság érdekében.

#### »» Fontos

- A beolvasás a szokásosnál hosszabb ideig tarthat, ha bejelöli ezt a négyzetet.
- A javítások miatt a kép színtónusa eltérhet az eredetitől. Ebben az esetben törölje a négyzet jelölését, és hajtsa végre a letapogatást.
- A korrekció alkalmazása nem biztos, hogy sikeres, ha a beolvasási terület túl kicsi.

### Halványulás korrekciója (Correct fading)

Javítja és letapogatja az idővel kifakult vagy túlszínezett fényképeket.

### Gerincárnyék csökkentése (Reduce gutter shadow)

A gerincárnyék a nyitott könyvek letapogatásakor a lapok között jelenik meg.

#### »» Fontos

- A funkció használatával kapcsolatos figyelmeztetések a „[Gerincárnyék-korrekció \(Gutter Shadow Correction\)](#)” című résznél olvashatók.

### Színmintázat... (Color Pattern...)

Lehetővé teszi a kép átfogó színezésének beállítását. Javíthatja az idővel kifakult, vagy túlszínezett képeket stb., és visszaadhatja a természetes színeket, miközben megtekintheti a színek módosítását.

- [Színek beállítása a színmintázat segítségével](#)

#### »» Fontos

- Ez a beállítás nem használható, ha a **Színegyeztetés (Color Matching)** értéket választotta a **Beállítások (Preferences)** párbeszédpanel **Színbeállítások (Color Settings)** lapján.

### Letapogatás végrehajtása (Perform Scan)

#### Letapogatás (Scan)

A beolvasás elkezdése.

## »» Megjegyzés

- Miután a letapogatás elkezdődött, a program jelzi annak előrehaladását. Kattintson a **Mégse (Cancel)** gombra a letapogatás megszakításához.

### Beállítások... (Preferences...)

Megnyílik a [Beállítások \(Preferences\) párbeszédpanel](#), ahol megadhatja a beolvasás/megtekintés beállításait.

### Bezárás (Close)

A ScanGear (lapolvasó illesztőprogram) bezárása.

## (2) Eszköztár

Módosíthatja és forgatja a megtekintési képeket. Az eszköztár megjelenített gombjai a nézettől függenek.

## Indexkép nézetben:



## Teljes kép nézetben:

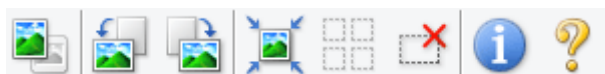

Átváltja a megtekintési terület nézetét.

### ■ (3) Megtekintési terület



### **(Forgatás balra)**

A megtekintési képet 90 fokkal elfordítja az óramutató járásával ellenkező irányban.

- Az eredmény tükröződik majd a letapogatott képen.
- A kép visszatér az eredeti állapotába, amikor újra megtekinti a képet.



### **(Forgatás jobbra)**

A megtekintési képet 90 fokkal elfordítja az óramutató járásával megegyező irányban.

- Az eredmény tükröződik majd a letapogatott képen.
- A kép visszatér az eredeti állapotába, amikor újra megtekinti a képet.



### **(Automatikus vágás)**

A vágási keret automatikusan a megtekintési területen megjelenített dokumentum méretéhez igazítva mutatja. Ha a vágási kereten belül van kivágható terület, akkor valahányszor erre a gombra kattint, csökken a beolvasási terület.



### **(Minden képkocka bejelölése)**

Akkor érhető el, ha két vagy több kép jelenik meg.

Bejelöli az indexképek területén a kép jelölőnégyzeteit.



### **(Minden képkocka bejelölésének törlése)**

Akkor érhető el, ha két vagy több kép jelenik meg.

Törli az indexképek területén a kép jelölőnégyzeteit.



### **(Az összes képkocka kiválasztása)**

Akkor érhető el, ha két vagy több kép jelenik meg.

Kiválasztja az indexképek területén a képeket, és kékkel kiemeli őket.



### **(Az összes vágási keret kiválasztása)**

Két vagy több megadott vágási keret esetén érhető el.

A vágási kereteket vastag szaggatott vonalakká alakítja, és mindegyikükre alkalmazza a beállításokat.





#### (Vágási keret törlése)

Törli a kiválasztott vágási keretet.



#### (Információk)

A ScanGear program verziójának és a jelenlegi beolvasási beállításoknak (dokumentumtípus stb.) a megjelenítése.



#### (Útmutató megnyitása)

Megnyitja ezt az oldalt.

### (3) Megtekintési terület

Ez az a terület, ahol egy próbakép megjelenik a **Megtekintés (Preview)** gombra kattintva. Itt ellenőrizheti a „(1) [Beállítások és műveleti gombok](#)” részben ismertetett beállítások (képkorrekciók, színigazítások stb.) eredményét is.





Ha az **(Indexkép) gomb** látható az eszköztáron:

A vágási keretek a dokumentum mérete szerint vannak beállítva, és a beolvasott képek indexképe látható. A program csak azokat a képeket tapogatja le, amelyek négyzete be van jelölve.



### »» Megjegyzés

- Több kép megtekintésekor a különböző körvonalak jelzik a különböző kiválasztási állapotokat.
  - Fókusz keret (vastag kék körvonal): a megjelenített beállítások lesznek alkalmazva.
  - Kiválasztott keret (vékony kék körvonal): a beállítások a Fókusz keretre és a Kiválasztott keretre egyaránt alkalmazva lesznek. Több képet is kiválaszthat, ha a Ctrl billentyű lenyomva tartása közben kattint rájuk.
  - Ki nem választott (nincs körvonal): a beállítások nem lesznek alkalmazva.
- Kattintson duplán a keretre a kép nagyításához. Az előző vagy a következő keret megjelenítéséhez kattintson a képernyő alján található   (Keret léptetése) gombra. A nem nagyított állapothoz való visszatéréshez ismét kattintson duplán a keretre.



Ha a **(Teljes kép)** gomb látható az eszköztáron:

Az üveglapon található elemek beolvasásra kerülnek, és egyetlen képként jelennek meg. A program a vágási keretekben található összes részt letapogatja.



### ➤➤ Megjegyzés

- Megadhatja a vágási keretet a megjelenített képen. Az indexkép nézetben képenként csak egy vágási keretet lehet megadni. A teljes kép nézetben több vágási keret is megadható.

■ [Vágási keretek beállítása \(ScanGear\)](#)

## Kapcsolódó témakör

■ [Letapogatás Alap módban](#)

## Különleges mód fül

Lehetővé teszi olyan speciális beállítások megadását, mint a színmód, a kimeneti felbontás, a kép fényessége és a színtónus.

Ez a szakasz a **Különleges mód (Advanced Mode)** lapon elérhető beállításokat és funkciókat írja le.

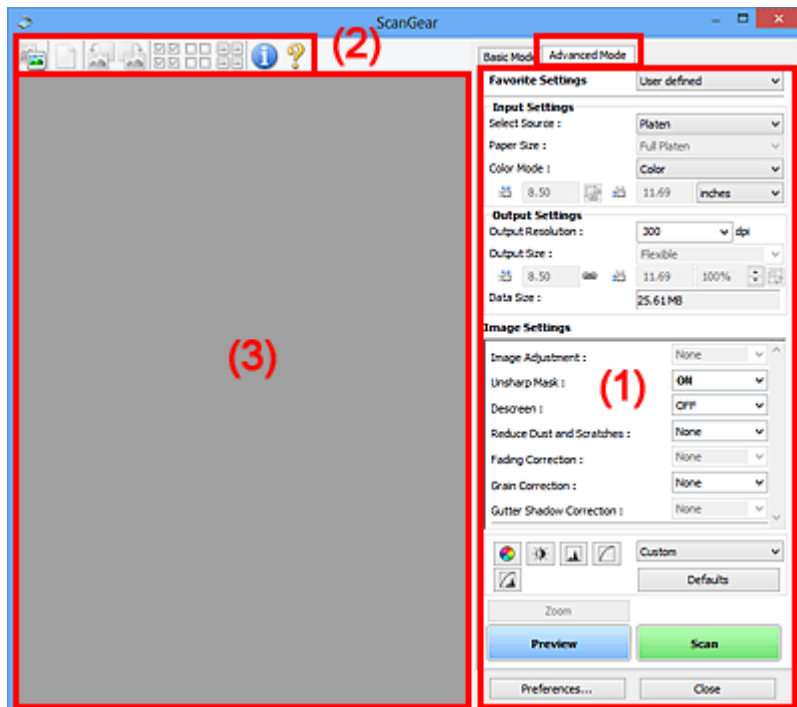

- [\(1\) Beállítások és műveleti gombok](#)
- [\(2\) Eszköztár](#)
- [\(3\) Megtekintési terület](#)

### »»» Megjegyzés

- A megjelenített elemek a dokumentum típusától és a nézettől függnnek.
- A megtekintés funkció nem érhető el, ha a letapogatás az ADF-ből (automatikus lapadagolóból) történik.

## (1) Beállítások és műveleti gombok

### Kedvenc beállítások (Favorite Settings)

A **Különleges mód (Advanced Mode)** lapon elnevezheti és mentheti a beállítások csoportjait (Bemeneti beállítások, Kimeneti beállítások és Színigazítás gomb), és amikor szükséges, betöltheti azokat. A rendszeresen használt beállítások csoportját kényelmesebb elmenteni. Az alapértelmezett beállítások is visszatölthetők ezen a módon.

Válassza a **Hozzáadás/törlés... (Add/Delete...)** lehetőséget a legördülő menüből a **Kedvenc beállítások hozzáadása/törlése (Add/Delete Favorite Settings)** párbeszédablak megnyitásához.

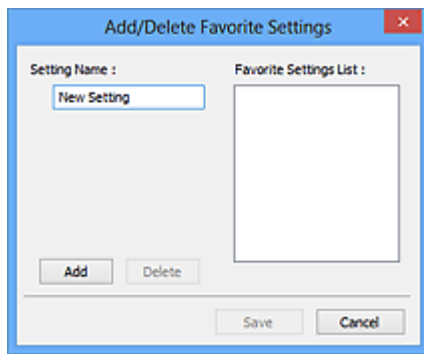

Lépjen be a **Név beállítása (Setting Name)** menübe és kattintson rá a **Hozzáadás (Add)** gombra; megjelenik a név a **Kedvenc beállítások listája (Favorite Settings List)** listában.

Ha a **Mentés (Save)** gombra kattint, az elem megjelenik **Kedvenc beállítások (Favorite Settings)** listán, ahol kiválasztható az előre megadott beállításokkal együtt.

A **Kedvenc beállítások listája (Favorite Settings List)** egy elemének törléséhez válassza azt ki, majd kattintson a **Törlés (Delete)** gombra. Kattintson a **Mentés (Save)** gombra a **Kedvenc beállítások listája (Favorite Settings List)** által mutatott beállítások elmentéséhez.

### »»» Megjegyzés

- Használhatja a **Hozzáadás/törlés... (Add/Delete...)** elemet a **Kedvenc beállítások (Favorite Settings)** panelen a megtekintés után.
- Legfeljebb 10 elem menthető el.

### Bemeneti beállítások (Input Settings)

Adja meg az olyan bemeneti beállításokat, mint a dokumentum típusa és mérete.

### Kimeneti beállítások (Output Settings)

Adja meg az olyan kimeneti beállításokat, mint a kimeneti felbontás és méret.

### Kép beállításai (Image Settings)

Számos képjavító funkciót engedélyezhet/tilthat le.

### Színigazítás gombok

A kép fényerejének és színtónusainak finom javítása, beleértve a kép globális fényerejét/kontrasztját, illetve a fényes és sötét területek beállítását (hisztogram) vagy az egyensúlyt (tónusgörbe).

### **Nagyítás (Zoom)**

Nagyítást végezhet egy kereten, vagy kinagyíthatja egy kép vágási keret (szkennelési terület) beállításánál megadott területét. A nagyítás után a **Nagyítás (Zoom)** gomb **Visszavonás (Undo)** gombra változik. A megtekintés nem nagyított állapotához való visszatéréshez kattintson a **Visszavonás (Undo)** gombra.

### **Indekkép nézetben:**

Ha több kép jelenik meg indexkép nézetben, akkor erre a gombra kattintva felnagyítódik a kijelölt képkocka. Az előző vagy a következő keret megjelenítéséhez kattintson a képernyő alján található



(Keret léptetése) gombra.

### »»» Megjegyzés

- A képeket úgy is felnagyíthatja, hogy duplán kattint a keretre. A nem nagyított állapothoz való visszatéréshez ismét kattintson duplán a keretre.

## Teljes kép nézetben:

Újraszkenelheti a kép vágási kerettel megadott területét nagyobb nagyítással.

## »»» Megjegyzés

- A **Nagyítás (Zoom)** művelet újra letapogatja a dokumentumot, és megjeleníti annak nagy felbontású megtekintési képét.



- A (Nagyítás/kicsinyítés) eszköztárgomb segítségével a megtekintési kép gyorsan nagyítható. A megjelenített kép felbontása azonban alacsony lesz.

## Megtekintés (Preview)

Végrehajt egy próbaletapogatást.

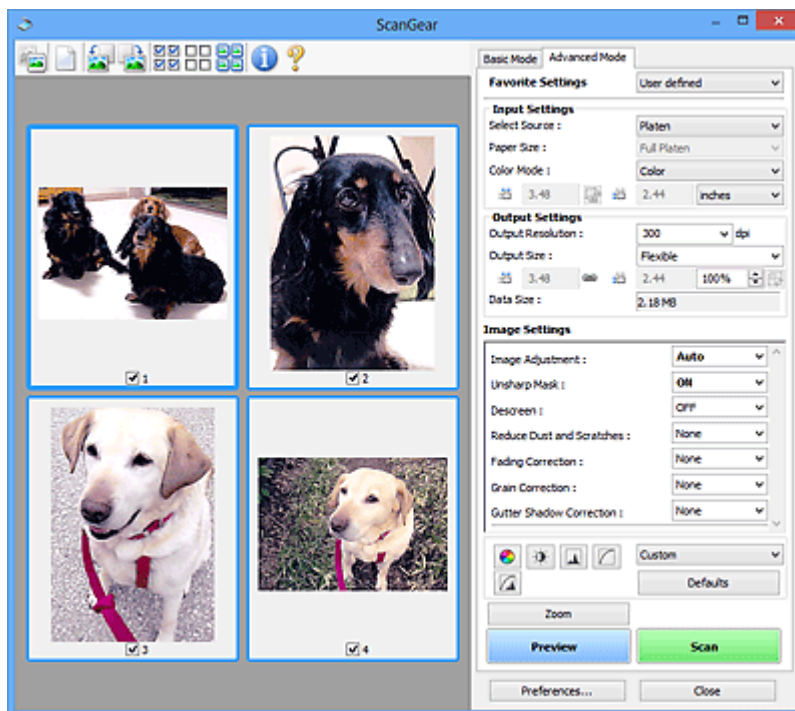

## Letapogatás (Scan)

A beolvasás elkezdése.

## »»» Megjegyzés

- Miután a letapogatás elkezdődött, a program jelzi annak előrehaladását. Kattintson a **Mégse (Cancel)** gombra a letapogatás megszakításához.
- Ha a letapogatás befejeződött, egy párbeszédpanel jelenik meg, melyben kiválaszthatja a következő műveletet. Kövesse a felszólításokat a befejezéshez. A részleteket lásd a **Beállítások (Preferences)** párbeszédpanel [Letapogatás lap](#) bemutató témakör **A ScanGear párbeszédpanel állapota a letapogatás után (Status of ScanGear dialog after scanning)** szakaszában.
- Ha a letapogatott képek együttes mérete meghalad egy meghatározott méretet, akkor a letapogatás hosszabb ideig tarthat. Ebben az esetben egy figyelmeztető üzenet jelenik meg. Ajánlott csökkenteni a teljes méretet. A folytatáshoz teljes kép nézetben hajtsa végre a letapogatást.

### Beállítások... (Preferences...)

Megnyílik a [Beállítások \(Preferences\) párbeszédpanel](#), ahol megadhatja a beolvasás/megtekintés beállításait.

### Bezárás (Close)

A ScanGear (lapolvasó illesztőprogram) bezárása.

## (2) Eszköztár

Módosíthatja és forgatja a megtekintési képeket. Az eszköztár megjelenített gombjai a nézettől függenek.

### Indekxkép nézetben:



### Teljes kép nézetben:



(Indekxkép) / (Teljes kép)

Átváltja a megtekintési terület nézetét.

### ■ (3) Megtekintési terület



### (Törlés)

Törli a megtekintési képet a Megtekintés területről.

Az eszköztárat és a színbeállításokat is visszaállítja.



### (Vágás)

Lehetővé teszi a letapogatási terület egérrel való kijelölését.



### (Kép mozgatása)

Lehetővé teszi a kép húzását, amíg a kívánt rész meg nem jelenik, ha a Megtekintés területen látható nagyított kép nem fér el a képernyőn. A képet a gördítősávokkal is mozgathatja.



### (Nagyítás/kicsinyítés)

A megtekintő területét úgy nagyíthatja, hogy a képre kattint. Jobb kattintással kicsinyíthet.



### (Forgatás balra)

A megtekintési képet 90 fokkal elfordítja az óramutató járásával ellenkező irányban.

- Az eredmény tükröződik majd a letapogatott képen.
- A kép visszatér az eredeti állapotába, amikor újra megtekinti a képet.



### (Forgatás jobbra)

A megtekintési képet 90 fokkal elfordítja az óramutató járásával megegyező irányban.

- Az eredmény tükröződik majd a letapogatott képen.
- A kép visszatér az eredeti állapotába, amikor újra megtekinti a képet.



#### (Automatikus vágás)

A vágási keretet automatikusan a megtekintési területen megjelenített dokumentum méretéhez igazítva mutatja. Ha a vágási kereten belül van kivágható terület, akkor valahányszor erre a gombra kattint, csökken a beolvasási terület.



#### (Minden képkocka bejelölése)

Akkor érhető el, ha két vagy több kép jelenik meg.

Bejelöli az indexképek területén a kép jelölőnégyzeteit.



#### (Minden képkocka bejelölésének törlése)

Akkor érhető el, ha két vagy több kép jelenik meg.

Törli az indexképek területén a kép jelölőnégyzeteit.



#### (Az összes képkocka kiválasztása)

Akkor érhető el, ha két vagy több kép jelenik meg.

Kiválasztja az indexképek területén a képeket, és kékkel kiemeli őket.



#### (Az összes vágási keret kiválasztása)

Két vagy több megadott vágási keret esetén érhető el.

A vágási kereteket vastag szaggatott vonalakká alakítja, és mindegyikükre alkalmazza a beállításokat.



#### (Vágási keret törlése)

Törli a kiválasztott vágási keretet.



#### (Információk)

A ScanGear program verziójának és a jelenlegi beolvasási beállításoknak (dokumentumtípus stb.) a megjelenítése.



#### (Útmutató megnyitása)

Megnyitja ezt az oldalt.

### (3) Megtekintési terület

Ez az a terület, ahol egy próbakép megjelenik a **Megtekintés (Preview)** gombra kattintva. Itt ellenőrizheti a „[\(1\) Beállítások és műveleti gombok](#)” részben ismertetett beállítások (képkorrekciók, színigazítások stb.) eredményét is.



Ha az **(Indexkép) gomb** látható az eszköztáron:

A vágási keretek a dokumentum mérete szerint vannak beállítva, és a beolvasott képek indexképe látható. A program csak azokat a képeket tapogatja le, amelyek négyzete be van jelölve.



## »» Megjegyzés

- Több kép megtekintésekor a különböző körvonalak jelzik a különböző kiválasztási állapotokat.
  - Fókusz keret (vastag kék körvonal): a megjelenített beállítások lesznek alkalmazva.
  - Kiválasztott keret (vékony kék körvonal): a beállítások a Fókusz keretre és a Kiválasztott keretre egyaránt alkalmazva lesznek. Több képet is kiválaszthat, ha a Ctrl billentyű lenyomva tartása közben kattint rájuk.
  - Ki nem választott (nincs körvonal): a beállítások nem lesznek alkalmazva.

Ha a  (Teljes kép) gomb látható az eszköztáron:

Az üveglapon található elemek beolvasásra kerülnek, és egyetlen képként jelennek meg. A program a vágási keretekben található összes részt letapogatja.



## »» Megjegyzés

- Megadhatja a vágási keretet a megjelenített képen. Az indexkép nézetben képenként csak egy vágási keretet lehet megadni. A teljes kép nézetben több vágási keret is megadható.

■ [Vágási keretek beállítása \(ScanGear\)](#)



## Kapcsolódó témakör

- [Letapogatás Különleges módban](#)
- [Több dokumentum letapogatása az ADF-ből \(automatikus lapadagoló\) Különleges módban](#)

## Bemeneti beállítások

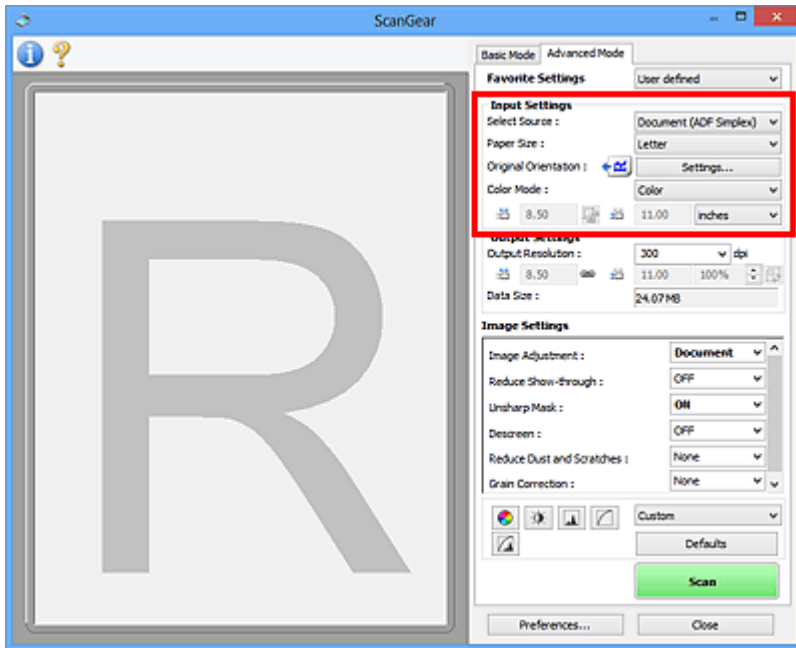

A **Bemeneti beállítások (Input Settings)** segítségével állíthatja be a következő elemeket:

### Forrás kiválasztása (Select Source)

Megjelenik a letapogatni kívánt dokumentum típusa. A tálcáról történő beolvasáshoz válassza a **Tálca (Platen)** lehetőséget; ADF (automatikus lapadagoló) használatakor válassza a **Dokum. (ADF egyoldalas) (Document (ADF Simplex))** vagy a **Dokum. (ADF kétoldalas) (Document (ADF Duplex))** értéket.

### Fontos

- Bizonyos alkalmazások nem támogatják az ADF-ből történő folytonos beolvasást. Részleteket az alkalmazás kézikönyvében talál.

### Megjegyzés

- Akkor választható a **Dokum. (ADF kétoldalas) (Document (ADF Duplex))** lehetőség, ha a modell támogatja a kétoldalas beolvasást az ADF-ből.

### Papírméret (Paper Size)

Adja meg a letapogatni kívánt dokumentum méretét. Ez a beállítás csak teljes kép nézetben alkalmazható.

A megtekintési terület mérete megfelelően módosul, ha kiválaszt egy méretet.

### Fontos

- Néhány alkalmazás a fogadható letapogatási adathoz mennyiségi korláttal rendelkezik. Az alábbi szkennelési tartományok érhetőek el.
  - 21000 képpont x 30000 képpont méretűek vagy kisebbek
- Ha a megtekintés után módosítja a **Papírméret (Paper Size)** beállítását, akkor a megtekintési kép törlődni fog.

## »»» Megjegyzés

- Ha nem biztos abban, mit válasszon a **Papírméret (Paper Size)** értékéül, állítsa a **Papírméret (Paper Size)** értékét **Teljes tábla (Full Platen)** méretűre, majd mérje le a dokumentumot, és írja be a megfelelő értékeket a  (Szélesség) és a  (Magasság) mezőbe.

### Eredeti tájolás (Original Orientation)

Adja meg az ADF-be helyezett beolvasandó dokumentumok tájolását és kötési oldalát.

A **Tájolás (Orientation)** párbeszédpanel megnyitásához kattintson a **Beállítások... (Settings...)** gombra.

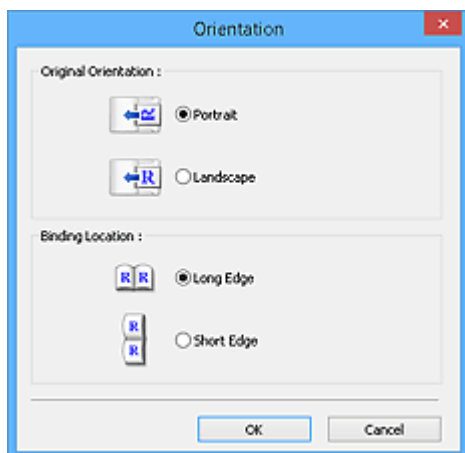

## »»» Fontos

- A **Tájolás (Orientation)** párbeszédpanel csak akkor nyitható meg, ha a **Forrás kiválasztása (Select Source)** értéke **Dokum. (ADF egyoldalas) (Document (ADF Simplex))** vagy **Dokum. (ADF kétoldalas) (Document (ADF Duplex))**.
- A **Kötés helye (Binding Location)** lehetőség akkor jelenik meg, ha a modell támogatja a kétoldalas beolvasást az ADF-ből.
- A **Kötés helye (Binding Location)** nem adható meg, ha a **Forrás kiválasztása (Select Source)** **Dokum. (ADF egyoldalas) (Document (ADF Simplex))**.

### Színmód (Color Mode)

Válassza ki a dokumentum letapogatásának módját.

#### Színes (Color)

Színes dokumentumok letapogatásakor vagy színes képek létrehozásakor válassza ezt a módot. Ez a mód 256 szinten rendereli a képet (8 bit) / R(ed) (piros), G(reen) (zöld), és B(lue) (kék).

#### Szürkeárnyalatos (Grayscale)

Fekete-fehér fényképek beolvasásakor vagy egyszínű képek létrehozásakor válassza ezt a módot. Ez a mód a fekete-fehér 256 szintjén (8 bit) rendereli a képet.

#### Fekete-fehér (Black and White)



Fényképek és dokumentumok fekete-fehérben történő letapogatásához válassza ezt a módot. Ez a mód fekete-fehérben rendereli a képet. A kép kontrasztja fekete-fehérre van osztva bizonyos szinteken (küszöbszintek), és két színnel van renderelve. A küszöbszint a  (Küszöb) gombbal állítható.

## Bemeneti méret

Az indexkép nézetben a levágott dokumentum mérete a megtekintés után jelenik meg.

A teljes kép nézetben a megtekintés előtt a **Papírméret (Paper Size)** érték jelenik meg, a megtekintés után pedig a vágási keret (letapogatási terület) mérete jelenik meg.

A vágási keret (beolvasási terület) méretét a  (Szélesség) és a  (Magasság) érték megadásával módosíthatja.

Kattintson az  (Oldalarány módosítása) elemre, és módosítsa azt  (Oldalarány megőrzése) értékűre az oldalarány megőrzéséhez a vágási keret méretének megadásakor.

## Fontos

- A bemeneti méret beállítások csak akkor elérhetőek, ha a **Kimeneti méret (Output Size)** a **Kimeneti beállítások (Output Settings)** csoportban **Rugalmas (Flexible)** értékre van állítva. Ha nem **Rugalmas (Flexible)** méretet választ, egy a **Kimeneti méret (Output Size)** és **Kimeneti felbontás (Output Resolution)** értékekből számított vágási keret jelenik meg, amelynek az oldalaránya rögzített.

## Megjegyzés

- A megadható értékeknek a kiválasztott dokumentumméretben belül kell maradniuk. Ha a **Kimeneti felbontás (Output Resolution)** beállítás értéke 600 dpi, a minimális méret 96 képpont x 96 képpont lesz 100%-os méretnél.
- Ha automatikus vágást hajt teljes kép nézetben, az oldalarány nem lesz megtartva, mivel a méret nagyobb prioritású.
- A vágási keretéről lásd a „[Vágási keretek beállítása \(ScanGear\)](#)” című részt.

## Kimeneti beállítások

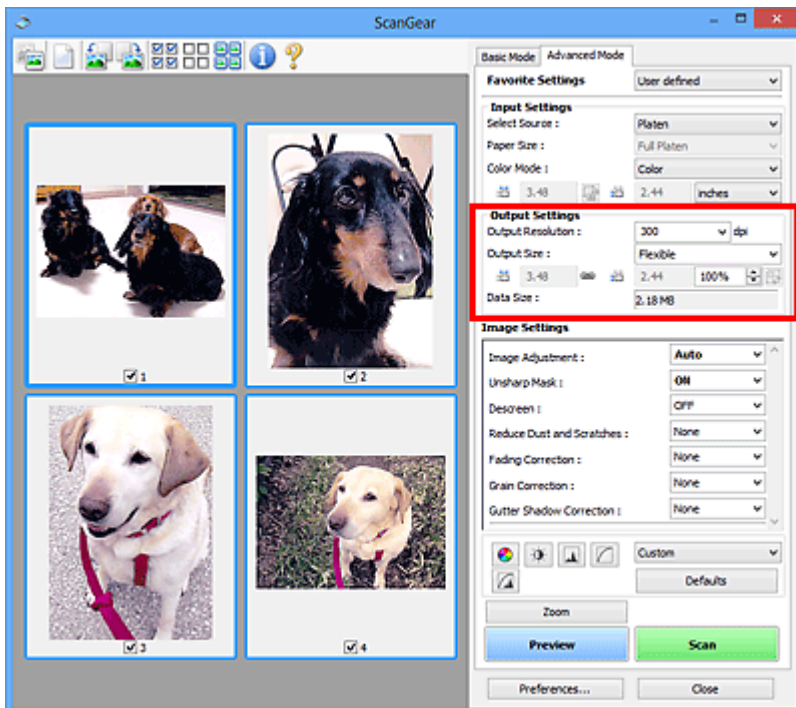

A **Kimeneti beállítások (Output Settings)** segítségével állíthatja be a következő elemeket:

### Kimeneti felbontás (Output Resolution)

Adja meg a letapogatási felbontást.

Minél magasabb a felbontás (érték), annál részletesebb a kép.

A gombra való kattintással válasszon ki egyet a megjelenített lehetőségek közül, vagy adjon meg egy értéket (1 dpi-s lépésekkel).

További részleteket az *Online kézikönyv* kezdőlapján található, az adott típusra vonatkozó „Felbontás” című részben talál.

### Ha a Forrás kiválasztása (Select Source) értéke Tálca (Platen):

Az érték 25 és 19200 között lehet.

### Ha a Forrás kiválasztása (Select Source) beállítás Dokum. (ADF egyoldalas) (Document (ADF Simplex)) vagy Dokum. (ADF kétoldalas) (Document (ADF Duplex)) értékű:

Az érték 25 és 600 között lehet.

### Kimeneti méret (Output Size)

Válasszon ki egy kimeneti méretet.

Egyéni méret beállításához válassza a **Rugalmas (Flexible)** értéket, vagy válasszon egy értéket nyomtatáshoz vagy megjelenítéshez. Egyéni méret beállításához és annak új kimeneti méretként történő mentéséhez válassza a **Hozzáadás/törlés... (Add/Delete...)** lehetőséget.

### Rugalmas (Flexible)

Megadhatja a kimeneti felbontást és méretet, és beállíthatja a vágási kereteket (beolvasási területeket).



### Indexkép nézetben:

Az indexképeken az egér húzásával jeleníthet meg vágási keretet. Ha a vágási keret meg van jelenítve, a képnek csak a kereten belüli része lesz letapogatva. Ha nincs megjelenített vágási keret, minden keret önálló képként lesz beolvasva.



### Teljes kép nézetben:

Ha nincs vágási keret, a teljes megtekintési terület le lesz tapogatva. Ha a vágási keret meg van jelenítve, a képnek csak a kereten belüli része lesz letapogatva.

## »» Megjegyzés

- A beolvasott kép nagyításához/kicsinyítéséhez, adja meg a  (Szélesség) és a  (Magasság) értékét a **Kimeneti beállítások (Output Settings)** panelen, vagy adjon meg értéket (1%-os lépésekben) a % mezőben. Bár a % maximális értéke a **Kimeneti felbontás (Output Resolution)** értékétől függ, akár 19200 dpi is megadható (a maximális kimeneti felbontás).

### Papírméret (L, A4 stb.) és Képernyőméret (1024 x 768 képpont stb.)

Nem lehet megadni a  (szélesség), a  (magasság) és a skála értékét. A megtekintési képen egy vágási terület jelenik meg a választott kimeneti méretnek és felbontásnak megfelelően. A képnek a vágási kereten belüli része lesz a kiválasztott lapméretben letapogatva. Megfoghatja a vágási keretet, és az oldalarány megtartásával nagyíthatja, kicsinyítheti és mozgathatja azt.

### Hozzáadás/törlés... (Add/Delete...)

Megnyitja a **Kimeneti méret hozzáadása/törlése (Add/Delete the Output Size)** párbeszédpanelt, ahol egyedi kimeneti méreteket adhat meg.

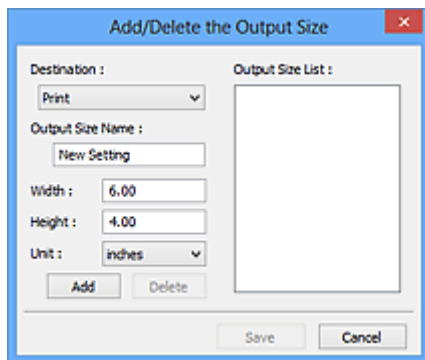

A **Kimeneti méret hozzáadása/törlése (Add/Delete the Output Size)** párbeszédpanelen több kimeneti méretet is megadhat és egyszerre elmentheti őket. A mentett elemek a **Kimeneti méret (Output Size)** listán jelennek meg, ahol kiválaszthatók az előre definiált elemekkel együtt.

### Hozzáadás:

A **Cél (Destination)** értékéül válassza ki a **Nyomtatás (Print)** vagy a **Képernyő (Image display)** lehetőséget, majd adja meg a **Kimeneti méret neve (Output Size Name)**, a **Szélesség (Width)** és a **Magasság (Height)** értékét, végül kattintson a **Hozzáadás (Add)** gombra. A **Mértékegység (Unit)** hüvelyk (**inches**) vagy mm lehet akkor, ha a **Cél (Destination)** értéke **Nyomtatás (Print)**, illetve **képpont (pixels)** lehet akkor, ha a **Cél (Destination)** értéke **Képernyő (Image display)**. A hozzáadott méret neve a **Kimeneti méret lista (Output Size List)** eleme lesz. Kattintson a **Mentés (Save)** gombra a **Kimeneti méret lista (Output Size List)** elemeinek mentéséhez.

### Törlés:

A **Kimeneti méret lista (Output Size List)** listából válassza ki a törlendő kimeneti méretet, majd kattintson a **Törlés (Delete)** gombra. Kattintson a **Mentés (Save)** gombra a **Kimeneti méret lista (Output Size List)** elemeinek mentéséhez.

### Fontos

- Nem törölheti az olyan előre definiált kimeneti méreteket mint az **A4** és az **1024 x 768 képpont (1024 x 768 pixels)**.

### Megjegyzés

- A listába legfeljebb 10 elem menthető minden célhoz.
- Hibaüzenet jelenik meg, ha a beállítási tartományon kívüli értéket ad meg. Adjon meg egy értéket az üzenetben megjelenő tartományon belül.

### Megjegyzés

- A vágási keretéről lásd a „[Vágási keretek beállítása \(ScanGear\)](#)” című részt.
- A „[Megtekintés lap](#)” (**Beállítások (Preferences)** párbeszédpanel) rész **Vágási keret a megtekintési képeken (Cropping Frame on Previewed Images)** szakaszában olvashat részletesebben arról, hogy a vágási keret megjelenik-e, illetve hogyan jelenik meg eredetileg a megtekintési képeken.



### (Oldalarány váltása)

Akkor érhető el, ha a **Kimeneti méret (Output Size)** beállítása nem **Rugalmas (Flexible)**.

Kattintson erre a gombra a vágási keret elforgatásához. Kattintson újra az eredeti tájolás visszaállításához.

### Adatméret (Data Size)

Megjelenik az aktuális beállítások melletti beolvasás adatmérete.

### Megjegyzés

- Ha az adatméret meghalad egy meghatározott értéket, az érték piros színnel jelenik meg. Ebben az esetben egy figyelmeztető üzenet jelenik meg, amikor a **Letapogatás (Scan)** gombra kattint. Ekkor az **Adatméret (Data Size)** érték csökkentéséhez célszerű módosítani a beállítást. A folytatáshoz teljes kép nézetben hajtja végre a letapogatást.

## Kép beállításai

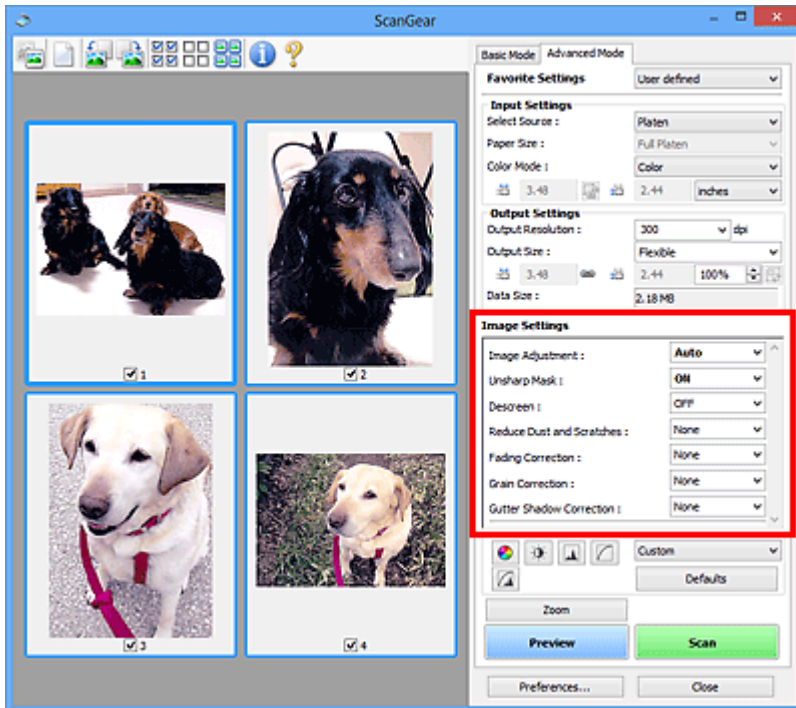

### Fontos

- Ezeket a funkciókat ne alkalmazza olyan képekre, melyeken nincsenek moire-minták, foltok/karcolások vagy halvány színek. A színtónus hátrányosan módosulhat.
- A képjavítás eredményei esetleg nem látszanak a megtekintési képen.

### Megjegyzés

- A választható beállítások a **Színmód (Color Mode)** beállításaitól függenek.
- A szkennelés tovább tarthat a megszokottnál a **Kép beállításai (Image Settings)** használata miatt.

A **Kép beállításai (Image Settings)** segítségével állíthatja be a következő elemeket:

#### Képjavítás (Image Adjustment)

Amikor a képjavítás be van kapcsolva, a program automatikusan az optimális értékre állítja be a kép megadott területének fényességét. A képek az automatikusan felismert dokumentumtípus vagy a megadott dokumentumtípus alapján javíthatók. A javítás eredménye a teljes képre fog vonatkozni.

#### Nincs (None)

A képjavítás nem lesz alkalmazva.

#### Automatikus (Auto)

Alkalmazza a képjavítást a dokumentum típusának automatikus felismerésével. Ajánlott, hogy általában ezt a beállítást használja.

#### Fénykép (Photo)

A fényképekre alkalmazható Képjavítást hajt végre.

#### Magazin (Magazine)

A magazinokra alkalmazható Képjavítást hajt végre.



## Dokumentum (Document)

A szöveges dokumentumokra alkalmazható Képjavitást hajt végre.

### Fontos

- A **Képjavitás (Image Adjustment)** értéket beállíthatja megtekintés után.
- Akkor választhatja ki ezt a beállítást, ha a **Javasolt (Recommended)** elem van kijelölve a **Színbeállítások (Color Settings)** lapján a **Beállítások (Preferences)** párbeszédpanelnek.

### Megjegyzés

- Ha a képjavitás eredménye nem megfelelő az **Automatikus (Auto)** beállítás esetén, adja meg a dokumentum típusát.
- A képjavitási művelet miatt a kép színtónusa eltérhet az eredetitől. Ebben az esetben állítsa a **Képjavitás (Image Adjustment)** beállítást **Nincs (None)** értékre.

## Átnéző csökkentése (Reduce Show-through)

Használja ezt a funkciót kétoldalas dokumentumok átlátszóságának csökkentésére, illetve az újrahasznosított papír és egyéb színes papírok alapszínének világosítására dokumentumok beolvasásakor.

### KI (OFF)

Az átütés nem lesz csökkentve.

### BE (ON)

Jelölje be, ha csökkenteni szeretné az átütést kétoldalas dokumentumok esetén, vagy ha világosítani szeretne az alapszínen. Ajánlott, hogy általában ezt a beállítást használja.

### Fontos

- Az **Átnéző csökkentése (Reduce Show-through)** akkor állítható be, ha a **Javasolt (Recommended)** van kiválasztva a **Színbeállítások (Color Settings)** fülön a **Beállítások (Preferences)** párbeszédablakban, és **Dokumentum (Document)** vagy **Magazin (Magazine)** van kiválasztva a **Képjavitás (Image Adjustment)** beállításnál.

## Élesítő maszk (Unsharp Mask)

Kiemeli az elemek körvonalát, így élesíti a képet fényképek beolvasásakor.

### KI (OFF)

Az Élesítő maszk nem kerül alkalmazásra.

### BE (ON)

Kiemeli az elemek körvonalát, így élesíti a képet. Ajánlott, hogy általában ezt a beállítást használja.

## Rácshiba eltávolítása (Descreen)

A nyomtatott fotók és képek pontok finom halmazaként vannak ábrázolva. A moire minta egy olyan jelenség, amely esetén egyenetlen elosztású részek vagy csíkozott minták keletkeznek az ilyen finom pontokból álló nyomtatott fotók és képek letapogatása során. A **Rácshiba eltávolítása (Descreen)** funkcióval lehet ezeket a moire-mintákat csökkenteni.

### KI (OFF)

A Moire minták nem lesznek csökkentve.

### BE (ON)

Csökkenti a moire mintákat. Ajánlott, hogy általában ezt a beállítást használja.

## »» Megjegyzés

- Még ha a **Rácshiba eltávolítása (Descreen) BE (ON)** értékre is van állítva, maradhatnak moire-minták a dokumentumban az **Élesítő maszk (Unsharp Mask) BE (ON)** értékű beállítása esetén. Ebben az esetben állítsa az **Élesítő maszk (Unsharp Mask)** beállítást **KI (OFF)** értékre.

### Por, karcolások csökkentése (Reduce Dust and Scratches)

A letapogatott fényképek fehér pontokat tartalmazhatnak, melyet a por és a karcolások okozhatnak. Ezzel a funkcióval csökkentheti az ilyen zajt.

#### Nincs (None)

A por és karcolások nem lesznek kezelve.

#### Kicsi (Low)

Válassza ezt a kisebb porszemcsék és karcolások javításához. A nagyobb hibák megmaradhatnak.

#### Közepes (Medium)

Ajánlott, hogy általában ezt a beállítást használja.

#### Nagy (High)

Válassza ezt a nagyobb porszemcsék és karcolások csökkentéséhez. Azonban ez a folyamat nyomot hagyhat a képen, például a kép kisebb részletei elveszhetnek.

## »» Fontos

- Bizonyos típusú fotóknál ez a funkció nem biztos, hogy hatékony.

## »» Megjegyzés

- Ajánlott, hogy **Nincs (None)** értékre állítsa nyomtatványok letapogatásánál.

### Halványulási korrekció (Fading Correction)

Használja ezt a funkciót idővel megfakult vagy túlszínezett fotók javításához. „Túlszínezettség” esetén egy adott szín meghatározza az egész kép színvilágát az időjárás vagy erős környezeti színek miatt.

#### Nincs (None)

A halványulási korrekció nem lesz alkalmazva.

#### Kicsi (Low)

Válassza ezt a kisebb mértékű fakultság vagy túlszínezés esetén.

#### Közepes (Medium)

Ajánlott, hogy általában ezt a beállítást használja.

#### Nagy (High)

Válassza ezt a nagyobb mértékű fakultság vagy túlszínezés esetén. A beállítás hatással lehet a kép tónusára.

## »» Fontos

- Beállíthatja a **Halványulási korrekció (Fading Correction)** értékét megtekintés után.
- Akkor választhatja ki ezt a beállítást, ha a **Javasolt (Recommended)** elem van kijelölve a **Színbeállítások (Color Settings)** lapján a **Beállítások (Preferences)** párbeszédpanelnek.
- A korrekció alkalmazása nem biztos, hogy sikeres, ha a beolvasási terület túl kicsi.

### **Szemcseskorrekció (Grain Correction)**

Használja ezt a funkciót nagysebességű vagy fokozott érzékenységű filmmel készített fotók szemcséinek (egyenetlenségeinek) eltávolításához.

#### **Nincs (None)**

A szemcsék nem lesznek eltávolítva.

#### **Kicsi (Low)**

Használja ezt, ha a fotó enyhén szemcsés.

#### **Közepes (Medium)**

Ajánlott, hogy általában ezt a beállítást használja.

#### **Nagy (High)**

Használja ezt, ha a fotó nagyon szemcsés. Befolyásolhatja a kép színátmeneteit és az élességét.

### **Fontos**

- A korrekció alkalmazása nem biztos, hogy sikeres, ha a beolvasási terület túl kicsi.

### **Gerincárnyék-korrekció (Gutter Shadow Correction)**

Használja ezt a funkciót a nyitott könyvek letapogatásánál a lapok között megjelenő árnyék javításához.

Amikor a **Gerincárnyék-korrekció (Gutter Shadow Correction)** beállítást a megtekintési képen adja meg, megjelenik az eredmény. A letapogatás előtt tekintse meg a hatást, mivel az eredmény függhet a dokumentum típusától, és attól, hogyan lett nyomtatva a dokumentum.

A görbült lapok miatti nem tiszta, homályos szövegek, vonalak nem lesznek korrigálva.

#### **Nincs (None)**

A gerincárnyék nem lesz javítva.

#### **Kicsi (Low)**

Akkor használja ezt, ha közepes beállításnál a hatás túl erős.

#### **Közepes (Medium)**

Ajánlott, hogy általában ezt a beállítást használja.

#### **Nagy (High)**

Akkor használja ezt, ha közepes beállításnál a hatás túl gyenge.

### **Fontos**

- Megtekintés után beállíthatja a **Gerincárnyék-korrekció (Gutter Shadow Correction)** értéket.
- Ne helyezzen 2,0 kg (4,4 font) tömegű vagy annál nehezebb tárgyat a tálcára. Ne nyomja továbbá 2,0 kg (4,4 font) meghaladó erővel a dokumentumot. Ha erősen nyomja, akkor lehet, hogy a lapolvasó nem tud megfelelően működni, illetve betörhet az üveg.
- Igazítsa a dokumentumot a tálca széléhez. Ha nem így tesz, az árnyék korrigálása nem lesz megfelelő.



- A dokumentumtól függően az árnyék korrekciója nem biztos, hogy megfelelő lesz. Ha a lap háttere nem fehér, lehet, hogy az árnyék egyáltalán nem vagy nem helyesen lesz észlelve.
- Letapogatás során ugyanolyan erővel nyomja a dokumentumot, mint az előzetes letapogatáskor. Ha a kötés nem egyenletes, az árnyék korrekciója nem lesz megfelelő.



- Az, hogy hogyan helyezze el a dokumentumot, függ a modelltől és a letapogatandó dokumentumtól.

## »» Megjegyzés

- Takarja le a dokumentumot egy fekete ruhaanyaggal, ha a dokumentum és a tálca között besűrődő fény miatt fehér foltok, csíkok és színes minták jelentek meg az eredményen.
- Ha az árnyék korrekciója nem megfelelő, a megtekintési képnél állítson a vágási kereten (beolvasási területen).

■ [Vágási keretek beállítása \(ScanGear\)](#)

## Színigazítás gombok

A Színbeállítások gombok lehetővé teszik a kép fényerejének és színtónusainak finom javítását, beleértve a kép globális fényerejét/kontrasztját, illetve a fényes és sötét területek beállítását (hisztogram) vagy az egyensúlyt (tónusgörbe).

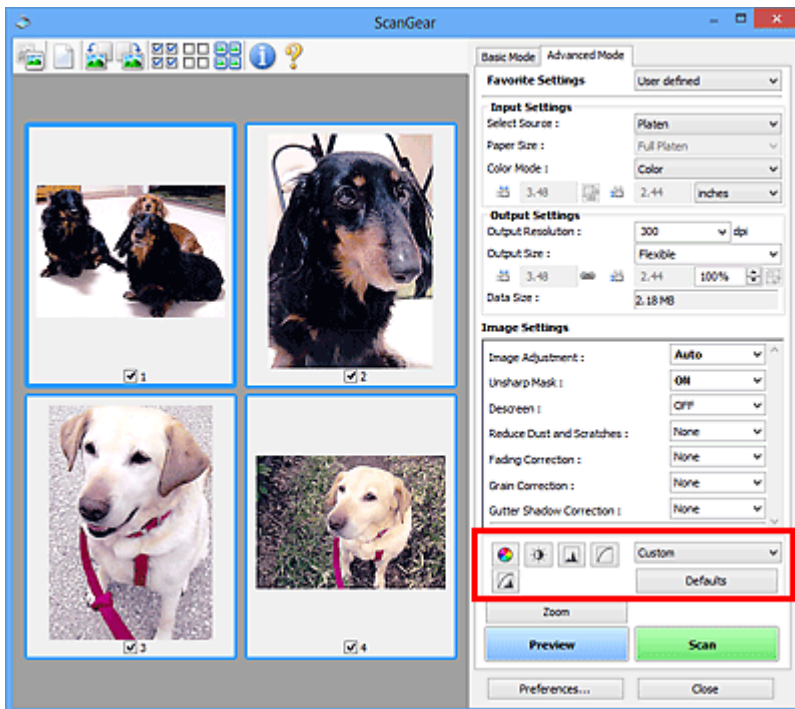

### Fontos

- A színbeállítási gombok nem használhatók, ha a **Színegyeztetés (Color Matching)** értéket választotta a **Beállítások (Preferences)** párbeszédpanel **Színbeállítások (Color Settings)** lapján.

### Megjegyzés

- A választható beállítások a **Színmód (Color Mode)** beállításaitól függenek.
- Ha a képet a Színbeállítás gombokkal állítja be, az eredmény megjelenik a megtekintési képen.

A Színbeállítás gombokra való kattintással a következő elemeket állíthatja be:



#### (Telítettség/Színegyensúly)

Állítsa be a kép telítettségét (élénkségét) és színtónusát. Ezzel a funkcióval fényesítheti az idővel kifakult vagy túlszínezett színeket. „Túlszínezettség” esetén egy adott szín meghatározza az egész kép színvilágát az időjárás vagy erős környezeti színek miatt.

- [A telítettség és a színegyensúly beállítása](#)



#### (Fényerő/Kontraszt)

Állítsa be a kép fényességét és kontrasztját. Ha a kép túl fényes vagy sötét, vagy a kép minősége a kontraszt hiánya miatt gyenge, akkor állíthat a fényesség és a kontraszt szintjén.

- [A fényesség és a kontraszt beállítása](#)



### (Hisztogram)

A hisztogram lehetővé teszi, hogy egy kép esetén minden fényességi szinten megtekinthesse az adatkoncentrációt. Megadhatja egy kép legvilágosabb (kiemelés) és legsötétebb (árnyék) szintjét, szintekre vághatja és kiterjesztheti a kép tónusterjedelmének közepét.

■ [A hisztogram beállítása](#)



### (Tónusgörbe beállításai)

Állítsa be egy kép fényességét a tónusgörbe alakjának kiválasztásával, mely görbe a bemeneti és kimeneti tónus egyensúlyát mutatja. Egy adott területen fényesség finombeállítást végezhet.

■ [A tónusgörbe beállítása](#)



### (Végső megtekintés)

Ellenőrizze a végső színbeállításokat. A következő képfeldolgozásból származó végső szintetikus tónusgörbe és hisztogram jelenik meg. Ezen a képernyőn nincsenek beállítási lehetőségek.

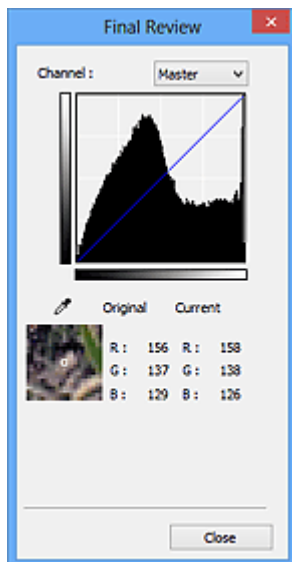

- Színes kép esetén a **Csatorna (Channel)** listában válassza ki, hogy a **Piros (Red)**, a **Zöld (Green)** és a **Kék (Blue)** szín közül melyiket ellenőrzi, vagy válassza a **Mester (Master)** elemet a három szín együttes ellenőrzéséhez.
- Ha a kurzor a megtekintési képen van, az a rész nagyításra kerül, és megjelennek annak a beállítás előtti és utáni RGB értékei (csak L jelenik meg, ha a **Színmód (Color Mode)** értéke **Szürkeárnyalatos (Grayscale)**).



### (Küszöb)

Beállítja azt a határt (küszöbértéket), amelynél a fekete és a fehér szétválik. A küszöb szintjének állításával szöveges dokumentumban élesítheti a szöveget, vagy csökkentheti az átütés hatását újságoknál.

■ [A küszöb beállítása](#)

### Egyéni (Custom)

Elnevezheti és mentheti a színbeállítási gombokkal végzett tónusgörbe- és küszöbbeállításokat.

Válassza ki a legördülő listából a **Hozzáadás/törlés... (Add/Delete...)** lehetőséget; ha a **Színmód (Color Mode)** beállítása nem **Fekete-fehér (Black and White)**, megnyílik a **Tónusgörbe beállítások**

**hozzáadása/törlése (Add/Delete Tone Curve Settings)** párbeszédpanel; ha a **Színmód (Color Mode)** beállítása **Fekete-fehér (Black and White)**, megnyílik a **Küszöbbeállítások hozzáadása/törlése (Add/Delete Threshold Settings)** párbeszédpanel.

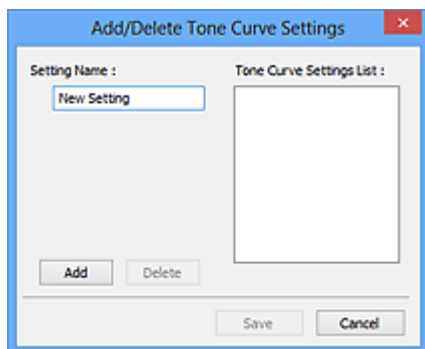

Lépjen be a **Név beállítása (Setting Name)** menübe és kattintson rá a **Hozzáadás (Add)** gombra; megjelenik a név a **Tónusgörbe beállítások lista (Tone Curve Settings List)** listában vagy a **Küszöbbeállítások listája (Threshold Settings List)** listában. A mentéshez kattintson a **Mentés (Save)** gombra.

Törléshez jelölje ki a **Tónusgörbe beállítások lista (Tone Curve Settings List)** vagy **Küszöbbeállítások listája (Threshold Settings List)** megfelelő elemét, majd kattintson a **Törlés (Delete)** gombra. Kattintson a **Mentés (Save)** gombra a **Tónusgörbe beállítások lista (Tone Curve Settings List)** vagy a **Küszöbbeállítások listája (Threshold Settings List)** által mutatott beállítások elmentéséhez.

Az elmentett tónusgörbe- és küszöbbeállításokat azután betöltheti és alkalmazhatja a megtekintési képre. A beállítások betöltéséhez válassza ki a mentett nevet a legördülő menüből.

## »»» Megjegyzés

- Legfeljebb 20 elem menthető el.

### Alapért. (Defaults)

Minden beállítás (telítettség/színegyensúly, fényesség/kontraszt, hisztogram és tónusgörbe) visszaállítása.

## Beállítások párbeszédablak

A **Beállítások (Preferences)** párbeszédpanel **Lapolvasó (Scanner)**, **Megtekintés (Preview)**, **Letapogatás (Scan)** és **Színbeállítások (Color Settings)** lapján speciális beállításokat adhat meg a ScanGear (lapolvasó illesztőprogram) funkcióihoz.

Kattintson a ScanGear képernyőjének **Beállítások... (Preferences...)** gombjára a **Beállítások (Preferences)** párbeszédpanel megnyitásához.

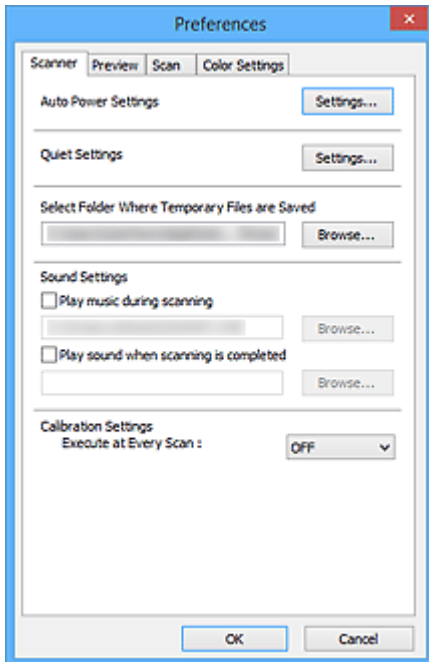

### Lapolvasó lap

Lehetővé teszi az automatikus ki- és bekapcsolási beállítások megadását, a mentésre használt átmeneti mappa megadását, valamint a beolvasás közben és végén játszott zenefájl megadását.

### Megtekintés lap

Lehetővé teszi a következők beállítását: a Megtekintéssel kapcsolatos művelet ScanGear elindulásakor, a vágott képek megjelenítésének módja a megtekintés után, valamint a szkennelt dokumentumok indexképeinek vágási mérete.

### Letapogatás lap

Lehetővé teszi annak beállítását, hogy mi történjen a ScanGear programmal kép beolvasása után.

### Színbeállítások lap

Lehetővé teszi, hogy megadja a színbeállítás módját és a monitor gammaértékét.



# Lapolvasó lap

A **Lapolvasó (Scanner)** lapon a következő beállításokat adhatja meg.

## Fontos

- Az elérhető funkciók és beállítások a lapolvasótól és a nyomtatótól függenek.

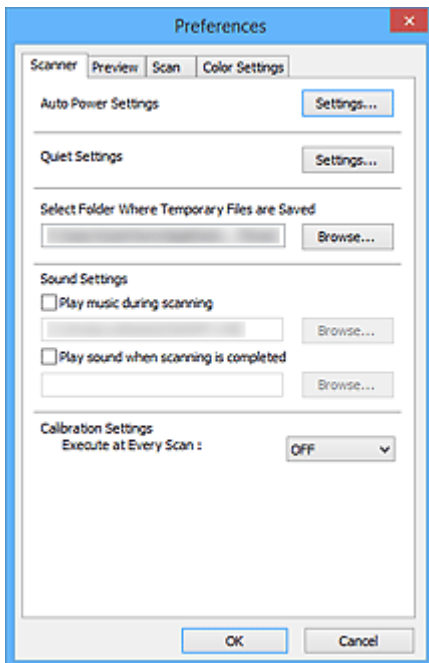

### Automatikus KI/BE kapcsolás beállításai (Auto Power Settings)

Beállíthatja a készülék automatikus be- vagy kikapcsolásához.

Kattintson a **Beállítások... (Settings...)** gombra az **Automatikus KI/BE kapcsolás beállításai (Auto Power Settings)** párbeszédablak megjelenítéséhez.

### Megjegyzés

- Ha a készülék ki van kapcsolva, vagy a kétirányú kommunikáció le van tiltva, megjelenhet egy üzenet, mivel a számítógép nem tudja lekérni a készülék állapotát. Ebben az esetben kattintson az **OK** gombra a ScanGear szkennelőprogramból való kilépéshez.

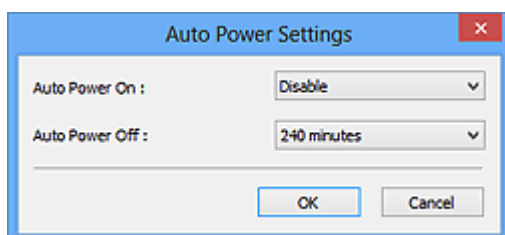

### Automatikus be (Auto Power On)

Válassza az **Engedélyezve (Enable)** lehetőséget a készülék automatikus bekapcsolásához, ha az adatokat fogad.

### Automatikus ki (Auto Power Off)

Állítsa be a kívánt időtartamot a listáról. Ha ez az idő letelik, akkor a készülék automatikus kikapcsol.

## Fontos

Amikor a hálózathoz van csatlakoztatva, akkor a modelltől függően előfordulhat, hogy a tápellátás még akkor sem kapcsolódik ki automatikusan, ha az **Automatikus ki (Auto Power Off)** van beállítva.

Azt, hogy az Ön modellje támogatja-e az automatikus kikapcsolási funkciót, a „Támogatott funkciók listája modellenként (Automatikus kikapcsolás)” témakörből tudhatja meg.

## Csendes beállítások (Quiet Settings)

A csendes működés funkciójának segítségével csökkentheti a készülék működési zaját. Használja ezt a zajok csökkentéséhez, ha éjszaka olvas be vagy nyomtat.

A csendes mód beállításához kattintson a **Beállítások... (Settings...)** gombra.

## Megjegyzés

- Beállíthatja a csendes módot a készülék kezelőpaneljéről, a nyomtató-illesztőprogramból, illetve a ScanGear programból.  
A beállítás módjától függetlenül érvényes a készülék kezelőpaneljéről végzett műveletre, a számítógépről történő nyomtatásra/szkennelésre stb.
- A szkennelés vagy nyomtatás tovább tarthat, ha ezt a funkciót használja.

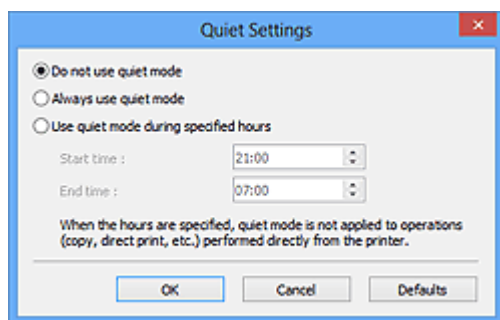

### Csendes mód kikapcsolása (Do not use quiet mode)

Akkor válassza ezt a beállítást, ha a normál működési hangerővel szeretné használni a készüléket.

### Csendes mód mindig (Always use quiet mode)

Akkor válassza ezt a beállítást, ha csökkenteni szeretné a készülék működési zaját.

### Csendes mód adott időben (Use quiet mode during specified hours)

Akkor válassza ezt a beállítást, ha meghatározott időszakban szeretné csökkenteni a készülék működési zaját.

Adja meg a **Kezdés (Start time)** és a **Vége (End time)** beállításokat a csendes mód aktiválásához.

## Fontos

- A megadott **Kezdés (Start time)** és **Vége (End time)** időpontok nem egyezhetnek meg.
- Ha a lapolvasó vagy a nyomtató nem támogatja a faxolási funkciót, akkor a csendes mód még abban az esetben sem alkalmazható a közvetlenül a készülékről végrehajtott műveletek (másolás, közvetlen nyomtatás stb.) esetén, ha meg vannak adva az órák.

### **Az ideiglenes fájlok tárolási mappájának kiválasztása (Select Folder Where Temporary Files are Saved)**

Megjeleníti azt a mappát, ahová ideiglenesen el lehet menteni a képeket. Másik mappa megadásához kattintson a **Tallózás... (Browse...)** gombra.

### **Hangbeállítások (Sound Settings)**

Beállíthatja azt, hogy a gép zenéljen a letapogatás alatt/végén.

Jelölje be a **Zene letapogatás közben (Play music during scanning)** vagy a **Hangjelzés a letapogatás végén (Play sound when scanning is completed)** jelölőnégyzetet, majd kattintson a **Tallózás... (Browse...)** gombra, és adjon meg egy hangfájlt.

Az alábbi fájlokat adhatja meg.

- MIDI fájl (\*.mid, \*.rmi, \*.midi)
- Audio fájl (\*.wav, \*.aif, \*.aiff)
- MP3 fájl (\*.mp3)

### **Kalibráció beállításai (Calibration Settings)**

Ha a **Végrehajtás minden letapogatásnál (Execute at Every Scan)** beállítást **BE (ON)** értékre állítja, a lapolvasó kalibrálva lesz minden egyes megtekintés és letapogatás előtt, és így helyes szintónusokat fog visszaadni a letapogatott képeken.

### **»»» Megjegyzés**

- Bizonyos esetekben a **Végrehajtás minden letapogatásnál (Execute at Every Scan)** beállítás **KI (OFF)** értéke esetén is előfordulhat, hogy a lapolvasó automatikusan elvégzi a kalibrálást (például mindjárt a készülék bekapcsolása után).
- A kalibráció a számítógéptől függően tovább is eltarthat.

# Megtekintés lap

A **Megtekintés (Preview)** lapon a következő beállításokat adhatja meg.

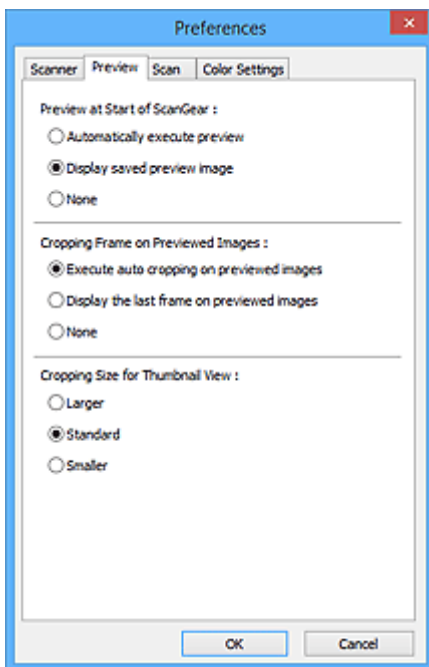

## Megtekintés ScanGear indításakor (Preview at Start of ScanGear)

Válassza ki, hogyan történjen a megtekintés a ScanGear (lapolvasó illesztőprogram) indulásakor.

### Megtekintés automatikus végrehajtása (Automatically execute preview)

A ScanGear program automatikusan megtekintő üzemmódban indul.

### Mentett megtekintési kép megjelenítése (Display saved preview image)

Az előzőleg megtekintett kép kerül megjelenítésre.

A Színigazítás gomb, az eszköztár és a **Különleges mód (Advanced Mode)** beállításai is mentésre kerülnek.

### Nincs (None)

Induláskor nem jelenik meg megtekintési kép.

## »»» Megjegyzés

- Válassza a **Nincs (None)** elemet, ha nem akarja elmenteni a megtekintési képet.

## Vágási keret a megtekintési képeken (Cropping Frame on Previewed Images)

Válassza ki, hogyan jelenjenek meg a vágási keretek a képek megtekintése után.

### Automatikus vágás végrehajtása a megtekintési képeken (Execute auto cropping on previewed images)

A megtekintés után a vágási keret (beolvasási terület) automatikusan megjelenik a dokumentum méretében.

### Az utolsó keret megjelenítése a megtekintett képeken (Display the last frame on previewed images)

A megtekintés után a legutóbb használt vágási kerettel megegyező méretű vágási keret jelenik meg.

**Nincs (None)**

A megtekintés után nem jelenik meg vágási keret.

**Vágási keret a Vázlat nézethez (Cropping Size for Thumbnail View)**

Adja meg a vágási keret méretét a letapogatott dokumentumok indexképeihez.

**Nagyobb (Larger)**

A normál méret területének 105%-át (szélességben és magasságban) jeleníti meg.

**Normál (Standard)**

Ez a szabványos méret.

**Kisebb (Smaller)**

A normál méret területének 95%-át (szélességben és magasságban) jeleníti meg.

**»» Megjegyzés**

- Ha módosítja a **Vágási keret a Vázlat nézethez (Cropping Size for Thumbnail View)** beállítást, a megtekintési kép frissítve lesz és az új méretre lesz vágva. Mivel frissül a megtekintési kép, a rá alkalmazott szín- és egyéb beállítások vissza lesznek állítva.

# Letapogatás lap

A **Letapogatás (Scan)** lapon a következő beállításokat adhatja meg.

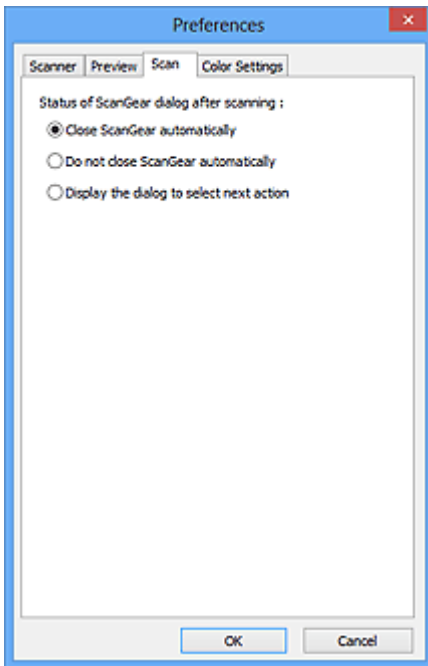

## A ScanGear párbeszédpanel állapota a letapogatás után (Status of ScanGear dialog after scanning)

Állítsa be, hogy mi történjen a ScanGear (lapolvasó illesztő) szoftverrel a képek beolvasása után.

### A ScanGear automatikus bezárása (Close ScanGear automatically)

Ezt kiválasztva a letapogatás után visszatér az eredeti alkalmazásba.

### Ne zárja be automatikusan a ScanGear-t (Do not close ScanGear automatically)

Ezt kiválasztva a beolvasás után egy másik beolvasás végrehajtására visszatér a ScanGear program képernyőjére.

### Megjeleníti a következő művelet kiválasztó paneljét (Display the dialog to select next action)

Ezt kiválasztva megnyithat egy képernyőt, s kiválaszthatja, mit kíván tenni a letapogatás után.

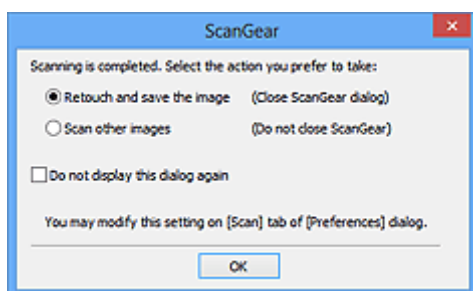

## »»» Megjegyzés

- Még ha a **Ne zárja be automatikusan a ScanGear-t (Do not close ScanGear automatically)** vagy a **Megjeleníti a következő művelet kiválasztó paneljét (Display the dialog to select next action)** van is beállítva, néhány alkalmazás lehet, hogy nem fogja azt támogatni.

# Színbeállítások lap

A **Színbeállítások (Color Settings)** lapon a következő beállításokat adhatja meg.

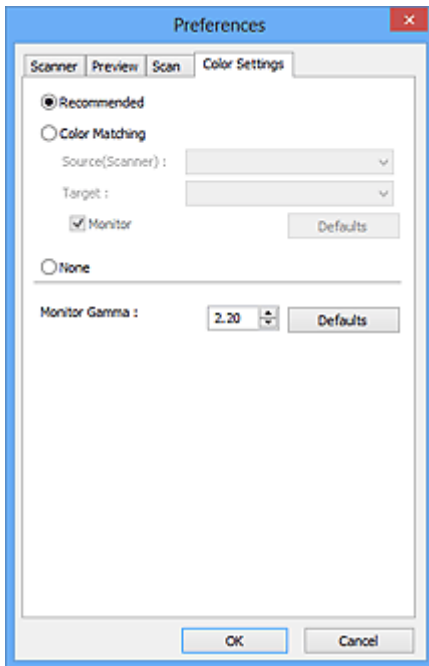

## Színigazítás

Válassza ki a következők egyikét.

### Javasolt (Recommended)

Használatával a dokumentum tónusait élénken állíthatja elő a képernyőn. Ajánlott, hogy általában ezt a beállítást használja.

### Színegyeztetés (Color Matching)

Válassza ezt a lapolvasó, a monitor és a színes nyomtató színeinek egyeztetéséhez, ezzel időt és energiát spórolva meg a monitor és a nyomtató színeinek kézi egyeztetése helyett.

#### Forrás(Lapolvasó) (Source(Scanner))

Válasszon ki egy lapolvasó profilt.

#### Cél (Target)

Válasszon ki egy cél profilt.

#### Monitor

Ennek a jelölőnégyzetnek a bejelölése esetén a megtekintési kép a képernyőhöz szükséges optimális korrekcióval jelenik meg.

#### Alapért. (Defaults)

Visszatér az **Színegyeztetés (Color Matching)** beállítás alapértelmezett értékeihez.

## »»» Megjegyzés

- A **Különleges mód (Advanced Mode)** lap Színigazítás gombjai nem használhatók, ha a **Színegyeztetés (Color Matching)** értéket választotta.
- Ez a funkció akkor elérhető, ha a **Színmód (Color Mode) Színes (Color)**.

## Nincs (None)

Kiválasztásával letilthatja a ScanGear (lapolvasó illesztőprogram) színjavítását.

### »» Megjegyzés

- A lapolvasó vagy a nyomtató típusától függően előfordulhat, hogy ez a beállítás nem érhető el, ha a letapogatás az ADF-ből (automatikus lapadagolóból) történik.
  - Akkor választhat ki ilyen beállítást, amikor a **Színmód (Color Mode)** értéke **Színes (Color)** vagy **Szürkeárnyaltos (Grayscale)**.
  - A színegyeztetés csak akkor érhető el, ha a ScanGear, a monitor, a színkezeléssel kompatibilis alkalmazás (például Adobe Photoshop) és a nyomtató helyesen vannak beállítva.
- Ehhez olvassa el a monitor, a nyomtató és az alkalmazás beállításáról szóló útmutatót.

## Monitor gamma (Monitor Gamma)

A monitor (képernyő) gamma értékének beállításával, az input adatokat a monitor fényességi jellemzőinek megfelelően állíthatja be. Állítsa be az értéket, ha a monitorának gamma-értéke nem felel meg a ScanGear program alapértelmezett értékének, és az eredeti kép színei nem jól jelennek meg a monitoron.

Az **Alapért. (Defaults)** gombbal a Monitor gamma értéket visszaállíthatja az eredeti (2,20) értékre.

### »» Megjegyzés

- Tekintse meg a monitor kézikönyvében a monitor gamma értékét. Ha nem szerepel a kézikönyvben, lépjen kapcsolatba a gyártóval.



## Eredeti dokumentumok elhelyezése (Beolvasás számítógépről)

Tekintse át, hogyan helyezheti az anyagot a lapolvasó vagy nyomtató üveglapjára vagy az ADF-be (az automatikus lapadagolóba). Helyezze el megfelelően az anyagokat a beolvasni kívánt anyag típusa szerint. Máskülönben lehet, hogy az anyagok beolvasása nem lesz megfelelő.

### Fontos

- Ne helyezzen tárgyakat a dokumentumfedélre. Amikor kinyitja a dokumentumfedelelet, az anyagok beeshetnek a lapolvasóba vagy a nyomtatóba, ami hibás működést okozhat.
- Beolvasáskor zárja le a dokumentumfedelelet.
- A dokumentumfedél felnyitásakor és lecsukásakor ne érintse meg a kezelőpanelen a gombokat és az LCD-t (folyadékkristályos kijelző). Ha ezt nem tartja be, akkor a készülék nem várt műveleteket hajthat végre.

■ [Anyagok elhelyezése \(üveglap\)](#)

■ [Dokumentumok elhelyezése \(ADF \(automatikus lapadagoló\)\)](#)

## Anyagok elhelyezése (üveglap)

Az alábbiakban leírt módon helyezze el az anyagokat, hogy a lapolvasáskor a készülék automatikusan észlelhesse azok típusát, illetve méretét.

### Fontos

- Ha úgy végzi a beolvasást, hogy a papírméretet megadja az IJ Scan Utility vagy a ScanGear (lapolvasó illesztőprogram) alkalmazásban, akkor az anyag egyik felső sarkát az üveglapon látható nyílhoz (igazítási jelhez) igazítsa.
- A különböző alakúra vágott fényképek és a 3 négyzetcentiméternél (1,2 négyzethüvelyknél) kisebb anyagok nem vágathók pontosan a beolvasás során.
- Tükröződő lemezcímkék beolvasása nem biztos, hogy a vártak megfelelő lesz.

| Fotók, képeslapok, névjegykártyák és BD-/DVD-/CD-lemezek  | Magazinok, újságok és dokumentumok   |
|---|--|
|  <p><b>Egyetlen anyag elhelyezése:</b></p> <p>Helyezze az anyagot arccal lefelé az üveglapra úgy, hogy az üveglap szélei (a harántcsíkos rész) és az anyag között legalább 1 cm (0,4 hüvelyk) távolság legyen. A dokumentumok átlósan vonalazott területen található részeit a készülék nem tudja letapogatni.</p> |  <p>Helyezze az anyagot szöveggel lefelé az üveglapra, és illessze az egyik felső sarkát az üveglap nyíllal (igazítási jellel) jelölt pontjához. A dokumentumok átlósan vonalazott területen található részeit a készülék nem tudja letapogatni.</p> |

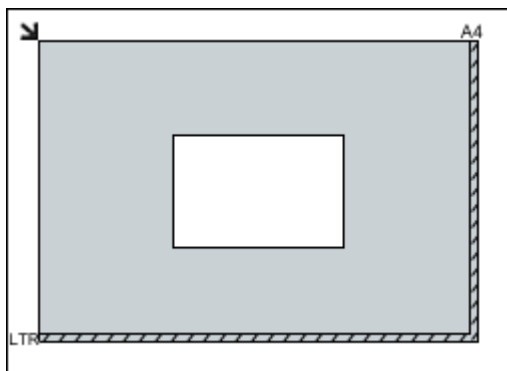

### Fontos

- A nagyméretű anyagok (például az A4 méretű fotók), amelyek nem helyezhetők az üveglap széleitől/nyilaitól (igazítási jeleitől) távolabbra, PDF fájlként menthetők. Ha nem PDF formátumban szeretné menteni a dokumentumokat, akkor a beolvasás előtt adja meg a megfelelő adatformátumot.

### Több anyag elhelyezése:

Hagyjon 1 cm (0,4 hüvelyk) helyet az anyag és az üveglap szélei (a harántcsíkos rész), valamint az egyes anyagok között. A dokumentumok átlósan vonalazott területen található részeit a készülék nem tudja letapogatni.

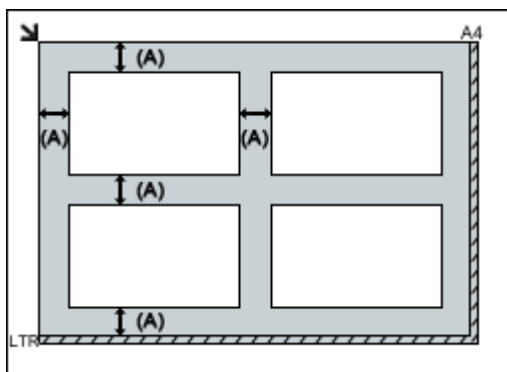

(A) több, mint 1 cm (0,4 hüvelyk)

### Megjegyzés

- Legfeljebb 12 anyagot helyezhet el.
- Legfeljebb négy anyagot helyezhet el, ha be van jelölve a **Beolvasott képek tömörítése továbbításakor (Compress scanned images upon transfer)** jelölőnégyzet az IJ Scan Utility Beállítások párbeszédpanelén.
- Hálózati kapcsolat használatakor előfordulhat, hogy nem minden anyagot olvas be megfelelően a készülék, ha ötnél több anyag van elhelyezve. Ebben az esetben csökkentse a tálcára helyezett anyagok számát legfeljebb négyre, és ismétlje meg a beolvasást.
- A legfeljebb 10 fokkal elforgatva betett anyagokat a program automatikusan tájolja.

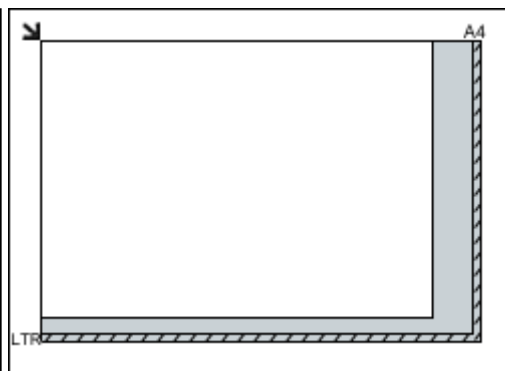

### Fontos

- Az *Online kézikönyv* kezdőlapján található, az adott típusra vonatkozó „Eredeti dokumentum betöltése” című részben tájékozódhat arról, hogy az adott típus esetében a dokumentumok melyik részeit nem lehet beolvasni.

## Dokumentumok elhelyezése (ADF (automatikus lapadagoló))

### Fontos

- Amikor az ADF használatával végzi a beolvasást, ne hagyjon vastag anyagokat az üveglapon. Ez papírelakadást okozhat.
- Ugyanolyan méretű dokumentumokat helyezzen el, ha két vagy több dokumentumot tapogat le.
- Az *Online kézikönyv* kezdőlapján található, az adott típusra vonatkozó „A betölthető dokumentumok” című részben tájékozódhat arról, hogy milyen méretű dokumentumok támogatottak az ADF használatával végzett beolvasás esetén.

1. Nyissa ki a papíradagoló tálcát.

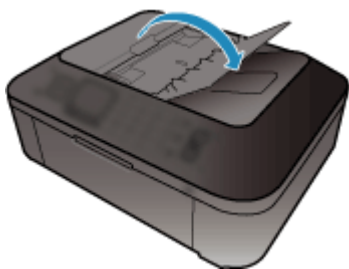

2. Helyezze a dokumentumokat az ADF-be, majd állítsa a lapvezetőket a dokumentumok szélességéhez.

Helyezze el a dokumentumokat arccal felfelé, amíg jelzőhangot nem hall.

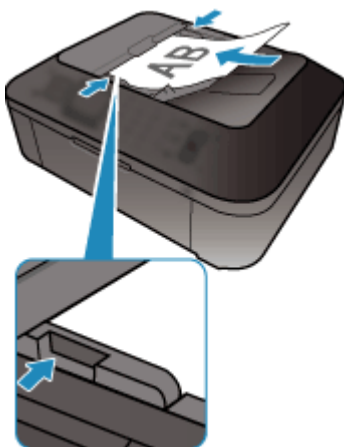

### Megjegyzés

- Kétoldalas dokumentumok beolvasása esetén az első oldalak nézzenek felfelé. Ha fordítva helyezi el a lapokat, akkor nem a megfelelő sorrendben fogja beolvasni a készülék az oldalakat.

## Vágási keretek beállítása (ScanGear)

A „körbevágás” műveletével kiválaszthatja azt a területet, amelyet beolvasáskor meg szeretne tartani a képből, illetve a maradékot, amelyre nincs szüksége.

Az **Alap mód (Basic Mode)** lapon és a **Különleges mód (Advanced Mode)** lapon megadhatja a vágási kereteket (beolvasási területeket) a megtekintési területen megjelenített képen.

Amikor elindítja a beolvasást, a készülék a vágási keretekkel megadott területeket külön képként olvassa be.

### »» Megjegyzés

- A teljes kép nézetben több vágási keret is megadható a megtekintési területen.
- Az *Online kézikönyv* kezdőlapján található, az adott modellre vonatkozó „Vágási keretek beállítása a Képek egyesítése ablakban” című rész ismerteti, hogy miként állíthatja be a vágási kereteket a IJ Scan Utility segítségével.

## Kezdeti vágási keret

### Indekxép nézetben:

Nincs megadva vágási keret. Az indexképeken az egér húzásával adhat meg vágási keretet.

### Teljes kép nézetben:

A vágási keret meghatározása automatikusan történik az előnézeti képnek megfelelően. A megtekintési területen az egérrel áthúzhatja a vágási keretet.

### »» Megjegyzés

- Az automatikus vágási beállítás a **Beállítások (Preferences)** párbeszédpanelen változtatható meg. A részleteket lásd a „[Megtekintés lap](#)” című témakör **Vágási keret a megtekintési képeken (Cropping Frame on Previewed Images)** szakaszában.

## Vágási keretek típusai

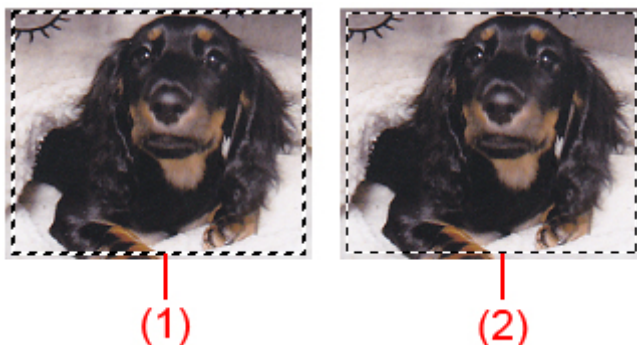

### (1) Vastag vágási keret (körbeforgó vagy álló)

A kiválasztott vágási keretet jelöli. Csak a teljes kép nézetben jelenik meg. Több vágási keretet is kiválaszthat, ha Ctrl billentyű lenyomása közben kattint rájuk. A kimeneti méretet, a képkorrekciókat és az **Alap mód (Basic Mode)** vagy a **Különleges mód (Advanced Mode)** további beállításait az összes kiválasztott vágási keretre alkalmazza a program.

## (2) Vékony vágási keret

**Indexkép nézetben:**

A program használja a kimeneti méretet, a képkorrekciókat és az **Alap mód (Basic Mode)** vagy a **Különleges mód (Advanced Mode)** további beállításait.

**Teljes kép nézetben:**

A nem kiválasztott vágási keretet jelöli. Az **Alap mód (Basic Mode)** vagy a **Különleges mód (Advanced Mode)** lap beállításait nem alkalmazza a program.

## Vágási keret beállítása





A kurzor  (Nyíl) alakúra változik, ha egy vágási keretre kerül. Ha az egérrel a nyíl irányába húzza a keretet, a vágási keret annak megfelelően fog növekedni vagy csökkenni.



A kurzor  (Célkereszt) alakúra változik, ha egy vágási keret belsejébe kerül. Kattintson és húzzon az egérrel a teljes vágási keret mozgatásához.



## »» Megjegyzés

- A **Különleges mód (Advanced Mode)** lapon megadható a vágási keret mérete a  (Szélesség) és a  (Magasság) értékének megadásával a **Bemeneti beállítások (Input Settings)** elemeinél.
- Elforgathat egy vágási keretet 90 fokkal az  (Oldalarány váltása) gombra kattintva. Az  (Oldalarány váltása) gomb azonban nem érhető el, ha a **Kimeneti méret (Output Size)** értéke **Rugalmas (Flexible)**.

## Több vágási keret létrehozása

**Indexkép nézetben:**

Képenként csak egy vágási keretet lehet megadni.

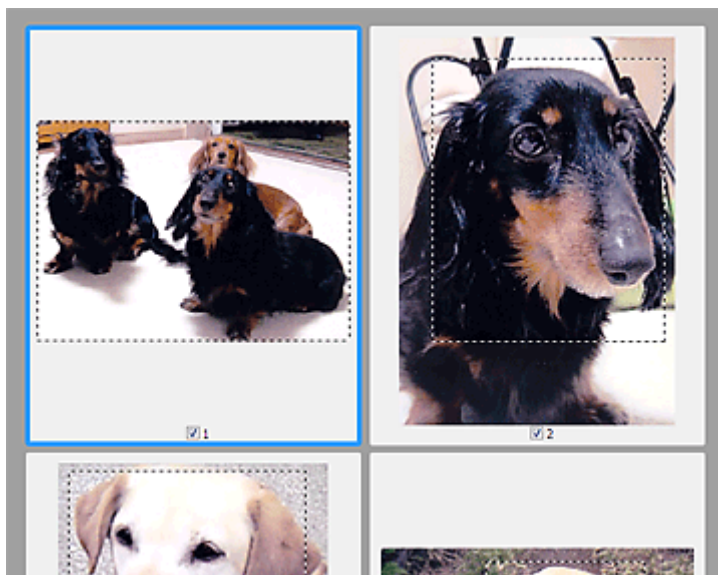

### Teljes kép nézetben:

Új vágási keret megtekintési területen való létrehozásához kattintson a létező vágási kereten kívülre, s ott a nyomva tartott bal egérgombbal jelölje ki az új területet. Az új vágási keret lesz az aktív vágási keret, a korábbi pedig a ki nem választott vágási keret.

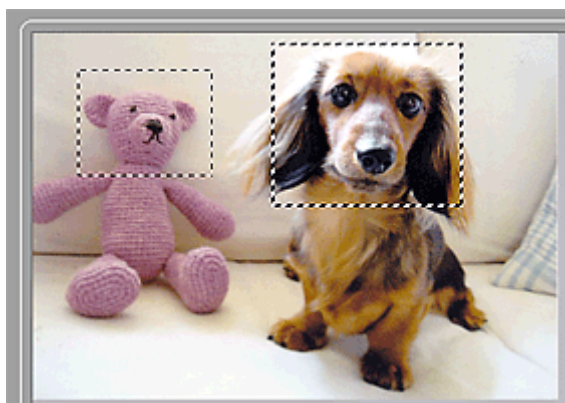

Létrehozhat több vágási keretet, amelyekre különböző letapogatási beállításokat adhat meg.

Több vágási keretet is kiválaszthat, ha a Ctrl billentyű lenyomása közben kattint rájuk.

Ha több vágási keretet választ ki és a ScanGear program jobb oldali részén lévő lapon módosítja az értékeiket, akkor az összes kiválasztott vágási keret ugyanazokat a módosított értékeket veszi fel.

Ha felvesz egy új keretet, az megtartja az előző vágási keret értékeit.

### »» Megjegyzés

- Legfeljebb 12 vágási keret hozható létre.
- Több vágási keret kiválasztása a szokásosnál hosszabb letapogatási időt eredményez.

### Vágási keretek törlése

#### Indekkép nézetben:

Egy vágási keret törléséhez a képen kattintson a kereten kívüli területre.

**Teljes kép nézetben:**

A vágási keret törléséhez válassza ki a keretet, majd kattintson az eszköztár  (Vágási keret törlése) ikonjára. Vagy pedig nyomja meg a Delete billentyűt.

Több vágási keret esetén a kijelölt keretek (aktív vágási keret és kiválasztott vágási keretek) egyidejűleg törlődnek.

# Általános megjegyzések (Lapolvasó illesztőprogram)

A ScanGear lapolvasó illesztőprogramra a következő korlátozások vonatkoznak. Használatakor ügyeljen ezekre.

## Lapolvasó illesztőprogram korlátozásai

- NTFS fájlrendszer esetén a TWAIN-adatforrás lehet, hogy nem indítható el. Ez azért van, mert biztonsági okokból nem lehet a TWAIN modult a winnt mappába írni. Segítségért forduljon a rendszergazdához.
- A készülékhez csatlakoztatott néhány számítógép (beleértve a laptopokat is), nem mindig tér vissza helyesen a készenléti módból. Ha ez történik, indítsa újra a számítógépet.
- Ugyanahhoz a számítógéphez ne csatlakoztasson egyszerre két lapolvasót vagy lapolvasó funkcióval rendelkező multifunkciós nyomtatót. Ha több beolvasásra alkalmas készülék is csatlakoztatva van, nem végezhet beolvasást a nyomtató kezelőpaneljéről, továbbá hibákba ütközhet a eszközök elérésekor is.
- A letapogatás sikertelen lehet, ha a számítógép alvó vagy készenléti módból tért vissza. Ebben az esetben kövesse az alábbi lépéseket, és végezze el újra a letapogatást.
  1. Kapcsolja ki a készüléket.
  2. Lépjen ki a ScanGear programból, majd húzza ki az USB-kábelt a számítógépből, aztán dugja vissza.
  3. Kapcsolja be a készüléket.
- A ScanGear programot nem lehet egyszerre több alkalmazásban megnyitni. Egy alkalmazáson belül, ha a ScanGear program már meg van nyitva, nem lehet még egyszer megnyitni.
- Az alkalmazás bezárása előtt mindig zárja be a ScanGear program ablakát.
- Ha hálózatkompatibilis modellt hálózathoz kapcsolva használ, akkor a készülék nem érhető el több számítógépről egyszerre.
- Ha hálózatkompatibilis modellt hálózathoz kapcsolva használ, akkor a szkennelés a megszokottnál tovább tart.
- Ellenőrizze, hogy rendelkezésre áll a szükséges lemezterület nagy képek magas felbontású letapogatásához. Például egy A4-es dokumentum 600 dpi felbontású, teljes színű letapogatásához legalább 300 MB szabad lemezterület szükséges.
- A ScanGear és a WIA illesztőprogram nem használható egyidejűleg.
- Letapogatás közben ne kapcsolja a számítógépet alvó vagy hibernált állapotba.

## Korlátozott használatú alkalmazások

- Előfordulhat, hogy a Windows XP Media Center Edition 2005-höz tartozó Media Center használatakor nem lehet elvégezni a beolvasást a készülék kezelőpaneljéről. Ha ez történik, indítsa újra a számítógépet.
- A Windows XP Media Center Edition 2005 részeként elérhető Media Center használatával nem lehet képeket beolvasni. Szkenneljen más alkalmazásokkal, például: IJ Scan Utility.
- Néhány alkalmazás elrejtetheti a TWAIN felhasználói felületét. Ebben az esetben tekintse meg az alkalmazás kézikönyvét, s annak megfelelően adja meg a beállításokat.
- Egyes alkalmazások esetleg nem támogatják több dokumentum folyamatos letapogatását. Egyes esetekben csak az első letapogatott kép kerül elfogadásra, esetleg több letapogatott kép kerül egy



képre. Az ilyen alkalmazásokban ne olvasson be egymás után több dokumentumot az ADF-ből (automatikus lapadagoló).

- A szkennelt képek Microsoft Office 2000 programba importálásához először mentse őket az IJ Scan Utility használatával, majd importálja a mentett fájlokat a **Beszúrás (Insert)** menüből.
- Az üveglap méretű képek Microsoft Office 2003 alkalmazásba (Word, Excel, PowerPoint stb.) való beolvasásakor kattintson az **Egyedi beszúrás (Custom Insert)** elemre a **Kép beszúrása képolvasóról vagy fényképezőgépből (Insert Picture from Scanner or Camera)** képernyőn. Máskülönben lehet, hogy a képek letapogatása nem lesz megfelelő.
- Ha egy Microsoft Office 2007/Microsoft Office 2010 alkalmazásba (például a Word, az Excel, a PowerPoint stb. programba) olvas be képeket, használja a Microsoft Médiatár szolgáltatást.
- Némely alkalmazásban lehet, hogy nem megfelelően lesznek letapogatva a képek. Ebben az esetben növelje meg az operációs rendszer virtuális memóriáját, majd próbálja meg újra.
- Ha a képméret túl nagy (mint például nagy képek magas felbontás mellett történő letapogatásakor), előfordulhat, hogy a számítógép nem válaszol, vagy az alkalmazástól függően az állapotjelző sáv 0%-on marad. Ebben az esetben szakítsa meg a műveletet (például az állapotjelző **Mégse (Cancel)** gombjára kattintva), növelje meg az operációs rendszer virtuális memóriáját vagy csökkentse a képméretet/felbontást, majd próbálja meg újra. Másik megoldásként először szkennelhet az IJ Scan Utility használatával is, majd ugyanúgy menthet és importálhat az alkalmazásba.

## Egyéb beolvasási módszerek

- ▶ [Beolvasás WIA-illesztőprogrammal](#)

## Beolvasás WIA-illesztőprogrammal

Az anyagokat WIA-kompatibilis (Windows Image Acquisition) alkalmazásból olvashatja be.

Az eljárás az adott alkalmazástól függ. A következő eljárások csak példák.

Részleteket az alkalmazás kézikönyvében talál.

### Fontos

- Bizonyos alkalmazások nem támogatják az ADF-ből (automatikus lapadagoló) történő folytonos beolvasást. Részleteket az alkalmazás kézikönyvében talál.
- A hálózatról történő letapogatás engedélyezéséhez hajtsa végre az alábbi lépéseket.
  - **Windows 10/Windows 8.1/Windows 8:**
    1. Kattintson az egér jobb oldali gombjával a **Start** menüre, majd válassza rendre a következőket: **Fájlkezelő (File Explorer) > Hálózat (Network)**.
    2. A megjelenő képernyő **Hálózat (Network)** menüjében válassza az **Eszközök és nyomtatók hozzáadása (Add devices and printers)** elemet.
    3. Az eszköz hozzáadására szolgáló képernyőn válassza az **XXX\_MAC-cím (XXX\_MAC address)** elemet (ahol az „XXX” a modell neve), majd kattintson a **Következő (Next)** gombra.
  - **Windows 7/Windows Vista:**
    1. Az alábbi eljárással nyissa meg a **Hálózat (Network)** párbeszédpanelt.
      - Windows 7: A **Start** menüből indulva válassza rendre a következőket: **Számítógép (Computer) > Hálózat (Network)**.
      - Windows Vista: A **Start** menüben válassza a **Hálózat (Network)** pontot.
    2. A megjelenő képernyőn kattintson az egér jobb oldali gombjával az **XXX\_MAC-cím (XXX\_MAC address)** elemre (ahol az „XXX” a modell neve), majd válassza a **Telepítés (Install)** lehetőséget.

A környezettől függően előfordulhat, hogy a beállítást már megtörtént. Ebben az esetben az **Eltávolítás (Uninstall)** jelenik meg.

## Beolvasás 2.0 verziójú WIA illesztőprogrammal

A következő egy példa a „Windows faxoló és képolvasó” segítségével történő beolvasásra.

1. Helyezze a beolvasandó anyagot az üveglapra vagy az ADF-be.
  - [Eredeti dokumentumok elhelyezése \(Beolvasás számítógépről\)](#)
2. Válassza a „**Windows faxoló és képolvasó (Windows Fax and Scan)**” **Fájl (File)** menüjében az **Új (New)** parancsot, majd kattintson a **Beolvasás... (Scan...)** elemre.

Megjelenik a letapogatási beállítások képernyője.

### Megjegyzés

- Ha több lapolvasót vagy nyomtatót használ, megjelenhet a lapolvasó kiválasztására szolgáló képernyő. Kattintson duplán a használni kívánt lapolvasóra.

- USB-kapcsolat esetén: **Canon XXX series** (ahol „XXX” a típus neve).
- Hálózati kapcsolat esetén: **XXX series\_MAC-cím (XXX series\_MAC address)** (ahol „XXX” a típus neve).

### 3. Adja meg a beállításokat.

#### Lapolvasó (Scanner)

Megjelenik az aktuálisan beállított termék neve. A lapolvasó megváltoztatásához kattintson a **Csere... (Change...)** gombra, és válassza ki a használni kívánt terméket.

#### Profil (Profile)

Válassza a **Fénykép (alapértelmezett) (Photo (Default))** vagy a **Dokumentumok (Documents)** lehetőség valamelyikét a beolvasandó anyag típusa alapján. Új **Profil (Profile)** mentéséhez válassza ki a **Profil hozzáadása... (Add profile...)** pontot. A részleteket megadhatja az **Új profil hozzáadása... (Add New Profile)** párbeszédpanelen.

#### Forrás (Source)

Válasszon ki egy lapolvasó típust. Az üveglapról történő beolvasáshoz válassza a **Fektetett (Flatbed)** lehetőséget. Az ADF-ből történő beolvasáshoz válassza az **Adagoló (Egy oldal beolvasása) (Feeder (Scan one side))** vagy az **Adagoló (Mindkét oldal beolvasása) (Feeder (Scan both sides))** lehetőséget.

#### Papírméret (Paper size)

Válassza ki a papírméretet. A **Papírméret (Paper size)** beállítás csak akkor adható meg, ha a **Forrás (Source)** az **Adagoló (Egy oldal beolvasása) (Feeder (Scan one side))** vagy **Adagoló (Mindkét oldal beolvasása) (Feeder (Scan both sides))**.

#### Színformátum (Color format)

Válassza ki a színmódot az anyag beolvasásához.

#### Fájltípus (File type)

Válasszon ki egy adatformátumot a következők közül: JPEG, BMP, PNG, TIFF.

#### Felbontás (DPI) (Resolution (DPI))

Adja meg a felbontást. Adjon meg egy 50 dpi és 600 dpi közötti értéket.

■ [Felbontás](#)

#### »»» Megjegyzés

- A lapolvasó vagy a nyomtató hálózati csatlakoztatása esetén a következő beolvasási felbontási értékek adhatók meg.  
150 dpi / 300 dpi / 600 dpi

#### Fényesség (Brightness)

A csúszka segítségével állítsa be a fényességet. Mozgassa a csúszkát balra a kép sötétítéséhez, jobbra pedig a világosításához. Értékeket is megadhat (-100-tól 100-ig).

#### Kontraszt (Contrast)

A csúszka segítségével állítsa be a kontrasztot. A csúszkát balra mozgatva csökken a kép kontrasztja, ezzel lágyítva a képet. A csúszkát jobbra mozgatva nő a kép kontrasztja, ezzel élesítve a képet. Értékeket is megadhat (-100-tól 100-ig).

### **Képek megtekintése vagy letapogatása különálló fájlként (Preview or scan images as separate files)**

Akkor jelölje be ezt a négyzetet, ha több képet külön fájlként szeretne megtekinteni vagy letapogatni.

#### **Fontos**

- A lapolvasó vagy a nyomtató hálózati csatlakozása esetén nem adhatja meg a **Fényesség (Brightness)**, a **Kontraszt (Contrast)** és a **Képek megtekintése vagy letapogatása különálló fájlként (Preview or scan images as separate files)** beállítás értékét.

4. A kép megtekintéséhez kattintson a **Megtekintés (Preview)** pontra.

A megtekintési kép a jobb oldalon jelenik meg.

#### **Fontos**

- Hálózati kapcsolat esetén megtekintés nélkül végezze a beolvasást az ADF-ből. Ha megtekinti, akkor ismét tegye be a dokumentumot, és olvassa be.  
Ha a megtekintés után dokumentum marad az ADF-ben, akkor nyomja meg a kezelőpanelen az **OK** gombot, és vegye ki a dokumentumot.

5. Kattintson a **Letapogatás (Scan)** gombra.

Megkezdődik a beolvasás, majd a beolvasott kép megjelenik az alkalmazásban.

## **Beolvasás 1.0 verziójú WIA illesztőprogrammal**

Az alábbi példa a „Paint” alkalmazásból történő beolvasást mutatja be.

1. Helyezze a beolvasandó anyagot az üveglapra vagy az ADF-be.

■ [Eredeti dokumentumok elhelyezése \(Beolvasás számítógépről\)](#)

2. A Paint alkalmazás **Fájl (File)** menüjében kattintson a **Lapolvasóból vagy fényképezőgépből (From scanner or camera)** pontra. (Az alkalmazásban válassza ki az anyag beolvasását indító parancsot.)

#### **Megjegyzés**

- Ha több lapolvasót vagy nyomtatót használ, megjelenhet a lapolvasó kiválasztására szolgáló képernyő. Kattintson duplán a használni kívánt lapolvasóra.
  - USB-kapcsolat esetén: **Canon XXX series** (ahol „XXX” a típus neve).
  - Hálózati kapcsolat esetén: **XXX series\_MAC-cím (XXX series\_MAC address)** (ahol „XXX” a típus neve).

3. Válassza ki a beolvasandó anyagnak megfelelő papírforrást és képtípust.

Az üveglapról való beolvasáshoz válassza a **Fektetett (Flatbed)** lehetőséget a **Papírforrás (Paper source)** kiválasztásánál. Az ADF-ből történő beolvasáshoz válassza a **Lapadagoló (Document Feeder)** lehetőséget.

Válasszon képtípust: **Színes kép (Color picture)**, **Szürkeárnyaltos kép (Grayscale picture)**, **Fekete-fehér kép vagy szöveg (Black and white picture or text)** és **Egyéni beállítások (Custom Settings)**.

### »»» Megjegyzés

- Előfordulhat, hogy a lapolvasó vagy a nyomtató hálózati csatlakoztatása esetén más képtípus-beállítások közül lehet választani, mint USB-kapcsolat esetén.
- **A beolvasott kép minőségének megadása (Adjust the quality of the scanned picture)** párbeszédpanelen korábban megadott beállításokkal történő beolvasáshoz válassza az **Egyéni beállítások (Custom Settings)** pontot.
- Ha a **Lapadagoló (Document Feeder)** lehetőséget választja a **Papírforrás (Paper source)** beállításnál, akkor beállíthatja a **Papírméret (Page size)** értékét.

4. Kattintson **A beolvasott kép minőségének megadása (Adjust the quality of the scanned picture)** pontra, és igény szerint adja meg a beállításokat.

#### Fényesség (Brightness)

A csúszka segítségével állítsa be a fényességet. Mozgassa a csúszkát balra a kép sötétítéséhez, jobbra pedig a világosításához. Értékeket is megadhat (-127-től 127-ig).

#### Kontraszt (Contrast)

A csúszka segítségével állítsa be a kontrasztot. A csúszkát balra mozgatva csökken a kép kontrasztja, ezzel lágyítva a képet. A csúszkát jobbra mozgatva nő a kép kontrasztja, ezzel élesítve a képet. Értékeket is megadhat (-127-től 127-ig).

#### Felbontás (DPI) (Resolution (DPI))

Adja meg a felbontást. Adjon meg egy 50 dpi és 600 dpi közötti értéket.

■ [Felbontás](#)

### »»» Megjegyzés

- A lapolvasó vagy a nyomtató hálózati csatlakoztatása esetén a következő beolvasási felbontási értékek adhatók meg.  
150 dpi / 300 dpi / 600 dpi

#### Kép típusa (Picture type)

Válassza ki a beolvasás típusát az anyaghoz.

#### Alaphelyzet (Reset)

Kattintson ide az eredeti beállítások visszaállításához.

### »»» Fontos

- A lapolvasó vagy a nyomtató hálózati csatlakozása esetén nem adhatja meg a **Fényesség (Brightness)** és a **Kontraszt (Contrast)** értékét.

5. A kép megtekintéséhez kattintson a **Megtekintés (Preview)** pontra.

A megtekintési kép a jobb oldalon jelenik meg. Húzza a  jelet a beolvasási terület megadásához.

### »»» Fontos

- Hálózati kapcsolat esetén megtekintés nélkül végezze a beolvasást az ADF-ből. Ha megtekinti, akkor ismét tegye be a dokumentumot, és olvassa be.

Ha a megtekintés után dokumentum marad az ADF-ben, akkor nyomja meg a kezelőpanelen az **OK** gombot, és vegye ki a dokumentumot.

6. Kattintson a **Letapogatás (Scan)** gombra.

Megkezdődik a beolvasás, majd a beolvasott kép megjelenik az alkalmazásban.

# Az IJ Network Scanner Selector EX2 menüje és beállítási képernyője

Az IJ Network Scanner Selector EX2 lehetővé teszi azon lapolvasók vagy nyomtatók kiválasztását, amelyeket a hálózaton keresztüli beolvasáshoz vagy nyomtatáshoz fog használni a számítógépről vagy a kezelőpanelről.

Telepítés után az IJ Network Scanner Selector EX2 megjelenik az asztal értesítési területén.

## Fontos

- Ha nem tudja végrehajtani a hálózaton keresztüli beolvasást, töltsse le a webhelyünkről és telepítse az MP Drivers program legújabb verzióját.
- Ha az IJ Network Scanner Selector EX2 engedélyezve van, rendszeresen adatcsomagokat küld a hálózatba annak ellenőrzése céljából, hogy tud-e kommunikálni a lapolvasóval vagy nyomtatóval. Ha a számítógépet nem abban a hálózati környezetben használja, mint amelyhez a lapolvasót vagy a nyomtatót beállította, tiltsa le az IJ Network Scanner Selector EX2 működését.

## Megjegyzés

- Ha az ikon nem látható az asztal értesítési területén, az indításhoz hajtsa végre az alábbi eljárást.
  - **Windows 10:**  
A **Start** menüből indulva válassza rendre a következőket: **Minden alkalmazás (All apps) > Canon Utilities > IJ Network Scanner Selector EX2.**
  - **Windows 8.1/Windows 8:**  
Kattintson a Kezdőképernyő **IJ Network Scanner Selector EX2** elemére.  
Ha a Kezdőképernyőn nem jelenik meg az **IJ Network Scanner Selector EX2**, akkor válassza a **Keresés (Search)** gombot, és keresse meg az „IJ Network Scanner Selector EX2” programot.
  - **Windows 7/Windows Vista:**  
A **Start** menüből indulva válassza rendre a következőket: **Minden program (All Programs) > Canon Utilities > IJ Network Scanner Selector EX2 > IJ Network Scanner Selector EX2.**

## Menü

Ha az egér jobb oldali gombjával rákattint az asztal értesítési területén lévő  (IJ Network Scanner Selector EX2) ikonra, megjelenik egy menü.

### A Canon IJ Network Scanner Selector EX2 letiltása (Disable Canon IJ Network Scanner Selector EX2)/A Canon IJ Network Scanner Selector EX2 engedélyezése (Enable Canon IJ Network Scanner Selector EX2)

Az IJ Network Scanner Selector EX2 engedélyezésére, illetve letiltására szolgál.

Ha **A Canon IJ Network Scanner Selector EX2 letiltása (Disable Canon IJ Network Scanner Selector EX2)** pontot választja, a kezelőpanelről nem tud majd beolvasást végezni a hálózaton keresztül.

Engedélyezve:  , letiltva: 



## Fontos

- Ha olyan típusú készüléket használ, amely nem alkalmas a kezelőpanelről végzett hálózaton keresztüli nyomtatásra, akkor a beállítás bekapcsolása esetén sem lehet beolvasást végezni a kezelőpanel használatával.

### Beállítások... (Settings...)



Megjelenik a számítógépről történő beolvasás beállításainak képernyője. Kiválaszthatja a használni kívánt típust.

### Névjegy (About)

Verzió információkat jelenít meg.

A megjelenített párbeszédpanelen megváltoztathatja az alkalmazás nyelvét. A változás a számítógép újraindítását követően lép érvénybe.

### Kilépés (Exit)

Kilép az IJ Network Scanner Selector EX2 programból; az asztal értesítési területéről eltűnik az  (Engedélyezve), illetve a  (Letiltva) ikon.

## A számítógépről történő beolvasás beállításainak képernyője

Az asztal értesítési területén kattintson a jobb egérgombbal az ikonra, és válassza a **Beállítások... (Settings...)** elemet A számítógépről történő beolvasás beállításainak képernyője megjelenítéséhez.

A hálózaton keresztül történő beolvasás előtt a lapolvasót vagy a nyomtatót ki kell választani az IJ Network Scanner Selector EX2 segítségével.

### Lapolvasók (Scanners)

Megjelennek a hálózaton keresztül használható lapolvasók vagy nyomtatók MAC-címei.

Típusonként egy lapolvasót vagy nyomtatót jelölhet ki. A lapolvasó vagy a nyomtató kiválasztásának művelete automatikusan engedélyezi a kezelőpanelről végzett beolvasást.

### Utasítások (Instructions)

Megnyitja ezt a kézikönyvet.

### Kezelőpanelről történő beolvasás beállításai (Scan-from-Operation-Panel Settings)

Megjelenik a Kezelőpanelről történő beolvasás beállításai képernyő. Összesen legfeljebb három lapolvasót és nyomtatót választhat a kezelőpanelről végzett beolvasáshoz. Az anyagokat beolvashatja a kiválasztott lapolvasó vagy nyomtató kezelőpaneljének használatával, és a beolvasott képeket a hálózaton keresztül elküldheti a számítógépére.

## Fontos

- Ha olyan típusú készüléket használ, amely nem alkalmas a kezelőpanelről végzett hálózaton keresztüli nyomtatásra, akkor az adott készülék nem jelenik meg a **Lapolvasók (Scanners)** listán, és a beállítás nem érhető el.

## A Kezelőpanelről történő beolvasás beállításai képernyő

Kattintson a **Kezelőpanelről történő beolvasás beállításai (Scan-from-Operation-Panel Settings)** elemre a számítógépről történő beolvasás beállításainak képernyőjén a kezelőpanelről történő beolvasás beállításait tartalmazó képernyő megnyitásához.

## Lapolvasók (Scanners)

Megjelennek a hálózaton keresztül használható lapolvasók vagy nyomtatók MAC-címei.

Összesen legfeljebb három lapolvasót és nyomtatót választhat ki egyszerre. A lapolvasó vagy a nyomtató kiválasztásának művelete automatikusan engedélyezi a kezelőpanelről végzett beolvasást.

## Utasítások (Instructions)

Megnyitja ezt a kézikönyvet.

### Fontos

- Ha olyan típusú készüléket használ, amely nem alkalmas a kezelőpanelről végzett hálózaton keresztüli nyomtatásra, a számítógépről történő beolvasás beállításainak képernyőjén megjelenhet a **Kezelőpanelről történő beolvasás beállításai (Scan-from-Operation-Panel Settings)** elem, ekkor azonban a beállítás nem érhető el.

### Megjegyzés

- Ha a használni kívánt lapolvasó vagy nyomtató nem jelenik meg, ellenőrizze az alábbiakat, kattintson az **OK** gombra a képernyő bezárásához, majd nyissa meg újra, és próbálja ismét kiválasztani.
    - A MP Drivers telepítve van.
    - A lapolvasó vagy a nyomtató hálózati beállítása az MP Drivers telepítése után fejeződik be.
    - A hálózati kommunikáció a lapolvasó vagy a nyomtató és a számítógép között engedélyezve van.
- Ha a lapolvasó vagy a nyomtató továbbra sem jelenik meg, nézze meg az *Online kézikönyv* kezdőlapján található, az adott típusra vonatkozó „Problémák a hálózati kommunikációban” című részt.
- Ha a beolvasást USB-n keresztül végzi, nem szükséges ezt a szoftvert használnia. A törléséhez lásd: [„Az IJ Network Scanner Selector EX2 eltávolítása”](#). A beolvasást akkor is végezheti USB-n keresztül, ha nem törli az alkalmazást.

## Az IJ Network Scanner Selector EX2 eltávolítása

Kövesse az alábbi lépéseket, ha el kívánja távolítani számítógépéről az IJ Network Scanner Selector EX2 alkalmazást.

### Fontos

- Nem tud majd beolvasni hálózaton keresztül az IJ Network Scanner Selector EX2 eltávolítása után.
- Rendszergazdai jogokkal rendelkező fiókkal lépjen be.

1. Kattintson rendre a következőkre: **Vezérlőpult (Control Panel)** > **Programok (Programs)** > **Programok és szolgáltatások (Programs and Features)**.
2. Jelölje ki a **Canon IJ Network Scanner Selector EX2** programot, majd kattintson az **Eltávolítás/módosítás (Uninstall/Change)** gombra.

### Megjegyzés

- Ha megjelenik a **Felhasználói fiókok beállításai (User Account Control)** képernyő, kattintson a **Folytatás (Continue)** parancsra.

3. A megerősítést kérő üzenet megjelenésekor kattintson az **Igen (Yes)** gombra.
4. Ha az eltávolítás befejeződött, kattintson az **OK** gombra.

### Megjegyzés

- Ha megjelenik a számítógép újraindítását kérő üzenet, az újraindításhoz kattintson az **OK** gombra.

## Ötletek a beolvasáshoz

- ▶ **Felbontás**
- ▶ **Adatformátumok**
- ▶ **Színegyeztetés**

## Felbontás

A letapogatott képben lévő adat nem más, mint képpontok halmaza, mely a fényességről és a színről hordoz információkat. Ezeknek a pontoknak a sűrűségét nevezik „felbontásnak”, és a felbontás határozza meg a kép részletgazdagságát. A felbontás mértékegysége a képpont/hüvelyk (dpi). Ez a képpontok száma 2,5 cm-enként (hüvelykenként).

Magasabb felbontásnál (értéknél) a kép részletesebb lesz; alacsonyabb felbontásnál (értéknél) kevésbé lesz részletes.



### A felbontás beállításának módja

A felbontást a következő képernyőkön adhatja meg.

#### IJ Scan Utility:

**Felbontás (Resolution)** a Beállítások párbeszédpanel  (Beolvasás számítógépről) lapján

#### ScanGear (lapolvasó illesztőprogram):

**Kimeneti felbontás (Output Resolution)** a **Különleges mód (Advanced Mode)** lap **Kimeneti beállítások (Output Settings)** területén

### A megfelelő felbontási beállítások

A felbontást a letapogatott kép felhasználásának megfelelően állítsa be.

| Anyagtípus                                    | Felhasználás                                | Színmód                                   | A megfelelő felbontás |
|---|---|---|-----------------------|
| Színes fotó                                   | Másolás (Nyomtatás)                         | Színes                                    | 300 dpi               |
|   | Levelezőlap létrehozása                     | Színes                                    | 300 dpi               |
|   | Mentés számítógépre                         | Színes                                    | 300 dpi               |
|   | Felhasználás weboldalon, e-mailhez csatolás | Színes                                    | 150 dpi               |
| Fekete-fehér fénykép                          | Mentés számítógépre                         | Szürkeárnyaltos                           | 300 dpi               |
|   | Felhasználás weboldalon, e-mailhez csatolás | Szürkeárnyaltos                           | 150 dpi               |
| Szöveges dokumentum (dokumentum vagy magazin) | Másolás                                     | Színes, Szürkeárnyaltos vagy Fekete-fehér | 300 dpi               |
|   | Csatolás e-mailhez                          | Színes, Szürkeárnyaltos vagy Fekete-fehér | 150 dpi               |

|  |  |                              |         |
|--|--|------------------------------|---------|
|  | Szöveg beolvasása OCR (optikai karakterfelismerés) használatával | Színes vagy szürkeárnyalatos | 300 dpi |
|--|--|------------------------------|---------|

### Fontos

- Ha duplájára növeli a felbontást, a beolvasott kép adathmérete négyszeres lesz. Túl nagyméretű fájlnál a feldolgozás sebessége jelentősen le fog csökkenni, s olyan hibákkal találkozhat, mint például a memória hiánya. A felbontást a letapogatott kép felhasználásának megfelelően az igényelt minimális értékre állítsa be.

### Megjegyzés

- Ha a beolvasott képet felnagyítva szeretné kinyomtatni, a beolvasáshoz válasszon a fent ajánlott értéknél nagyobb felbontást.

## Adatformátumok

A beolvasott képek mentésekor kiválaszthat egy adatformátumot. A legmegfelelőbb adatformátumot célszerű választani annak megfelelően, hogy milyen alkalmazással és hogyan kerülnek majd felhasználásra a képek.

A rendelkezésre álló adatformátumok az alkalmazástól és az operációs rendszertől (Windows vagy Mac OS) függően változhatnak.

Alább találhatja az egyes képi adatformátumok jellemzőit.

### **PNG (szabványos fájlkiterjesztés: .png)**

Webhelyeken használt adatformátum.

A PNG alkalmas a mentett képek szerkesztésére.

### **JPEG (Szabványos fájlkiterjesztés: .jpg)**

Gyakran alkalmazzák weboldalakon és digitális fényképezőgépeknél.

A JPEG nagy tömörítési aránnyal rendelkezik. A JPEG képek kicsit romlanak minden egyes mentéskor, és nem lehet visszaállítani őket az eredeti állapotukba.

A JPEG nem használható fekete-fehér képeknél.

### **TIFF (Szabványos fájlkiterjesztés: .tif)**

Az adatformátumot viszonylag nagy kompatibilitás jellemzi a különböző számítógépek és alkalmazások között.

A TIFF alkalmas a mentett képek szerkesztésére.

### **»» Megjegyzés**

- Bizonyos TIFF fájlok nem kompatibilisek.
- Az IJ Scan Utility a következő TIFF fájlformátumokat támogatja.
  - Tömörítetlen, fekete-fehér bináris fájlok
  - Tömörítetlen, RGB (8 bit csatornánként)
  - Tömörítetlen, szürkeárnyalatos

### **PDF (Szabványos fájlkiterjesztés: .pdf)**

Az Adobe Systems Incorporated által kifejlesztett, elektronikus dokumentumokhoz használható adatformátum.

Különböző számítógépeken és operációs rendszereken használható, és a betűkészletek is menthetők benne, így az eltérő környezetekben dolgozó emberek is gond nélkül átadhatják egymásnak a fájlokat.

## Színegyeztetés

A „Színegyeztetés” funkcióval a színtónust módosíthatja, hogy az eredeti, a képernyőn megjelenő és a kinyomtatott kép színei megfeleljenek egymásnak. A lapolvasón vagy a nyomtatón a színtónusok az alábbiak szerint módosulnak.

**Példa: sRGB kimeneti profilként (célként) való kijelölésekor:**

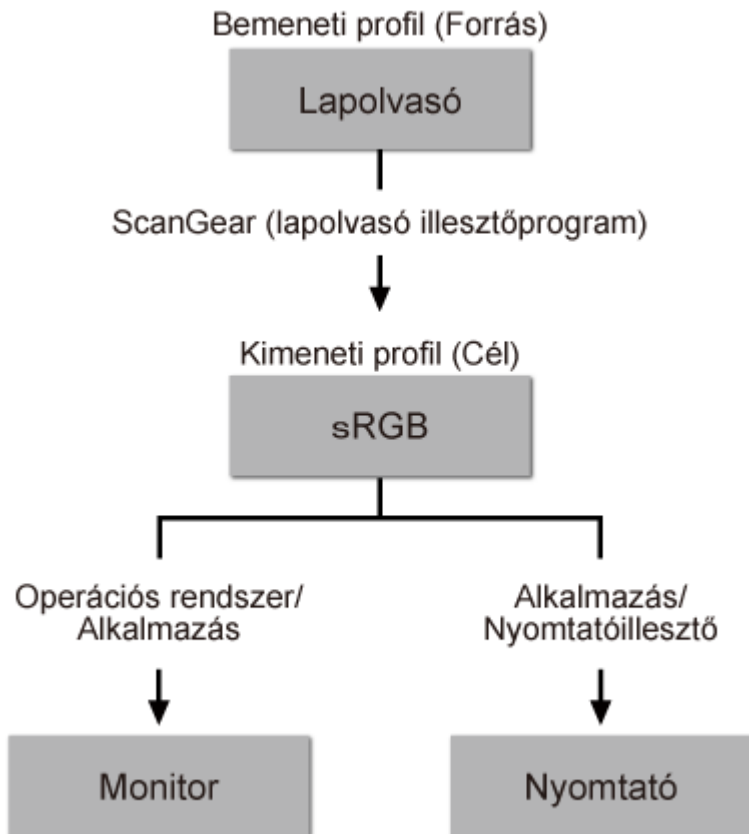

A ScanGear program átkonvertálja a kép színterét a lapolvasó színteréről sRGB-be.

Képernyőn történő megjelenítéskor, az operációs rendszer képernyőbeállításai és az alkalmazás beállításai alapján a ScanGear átkonvertálja a kép színterét sRGB-ről a képernyő színterére.

Nyomtatáskor, az alkalmazás és a nyomtatóillesztő nyomtatási beállításai alapján átkonvertálja a kép színterét sRGB-ből a nyomtató színterére.



## Eredeti dokumentumok elhelyezése (Beolvasás számítógépről)

Tekintse át, hogyan helyezheti az anyagot a lapolvasó vagy nyomtató üveglapjára vagy az ADF-be (az automatikus lapadagolóba). Helyezze el megfelelően az anyagokat a beolvasni kívánt anyag típusa szerint. Máskülönben lehet, hogy az anyagok beolvasása nem lesz megfelelő.

### Fontos

- Ne helyezzen tárgyakat a dokumentumfedélre. Amikor kinyitja a dokumentumfedelelet, az anyagok beeshetnek a lapolvasóba vagy a nyomtatóba, ami hibás működést okozhat.
- Beolvasáskor zárja le a dokumentumfedelelet.
- A dokumentumfedél felnyitásakor és lecsukásakor ne érintse meg a kezelőpanelen a gombokat és az LCD (folyadékkristályos kijelző) kijelzőt. Ha ezt nem tartja be, akkor a készülék nem vár műveleteket hajthat végre.

■ [Anyagok elhelyezése \(üveglap\)](#)

■ [Dokumentumok elhelyezése \(ADF \(automatikus lapadagoló\)\)](#)

### Anyagok elhelyezése (üveglap)

Az alábbiakban leírt módon helyezze el az anyagokat, hogy a lapolvasáskor a készülék automatikusan észlelhesse azok típusát, illetve méretét.

### Fontos

- Ha úgy végzi a beolvasást, hogy a papírméretet megadja az IJ Scan Utility vagy a ScanGear (lapolvasó illesztőprogram) alkalmazásban, akkor az anyag egyik felső sarkát az üveglapon látható nyílhoz (igazítási jelhez) igazítsa.
- A különböző alakúra vágott fényképek és a 3 négyzetcentiméternél (1,2 négyzethüvelyknél) kisebb anyagok nem vágathók pontosan a beolvasás során.
- Tükröződő lemezcímkék beolvasása nem biztos, hogy a vártak megfelelő lesz.

| Fotók, képeslapok, névjegykártyák és BD-/DVD-/CD-lemezek  | Magazinok, újságok és dokumentumok  |
|---|---|
|  <p><b>Egyetlen anyag elhelyezése:</b></p> <p>Helyezze az anyagot arccal lefelé az üveglapra úgy, hogy az üveglap szélei (a harántcsíkos rész) és az anyag között legalább 1 cm (0,4 hüvelyk) távolság legyen. A dokumentumok átlósan vonalazott területen található részeit a készülék nem tudja letapogatni.</p> |  <p>Helyezze az anyagot szöveggel lefelé az üveglapra, és illessze az egyik felső sarkát az üveglap nyílal (igazítási jellel) jelölt pontjához. A dokumentumok átlósan vonalazott területen található részeit a készülék nem tudja letapogatni.</p> |

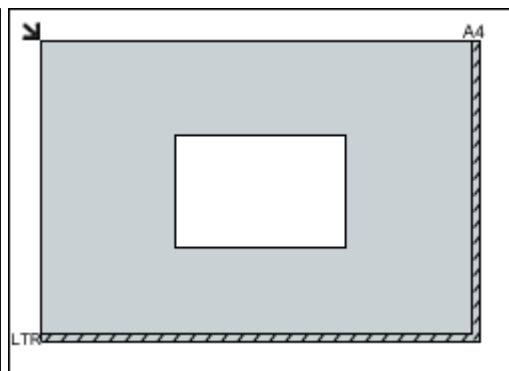

### Fontos

- A nagyméretű anyagok (például az A4 méretű fotók), amelyek nem helyezhetők az üveglap széleitől/nyilaitól (igazítási jeleitől) távolabbra, PDF fájlként menthetők. Ha nem PDF formátumban szeretné menteni a dokumentumokat, akkor a beolvasás előtt adja meg a megfelelő adatformátumot.

### Több anyag elhelyezése:

Hagyjon 1 cm (0,4 hüvelyk) helyet az anyag és az üveglap szélei (a harántcsíkos rész), valamint az egyes anyagok között. A dokumentumok átlósan vonalazott területen található részeit a készülék nem tudja letapogatni.

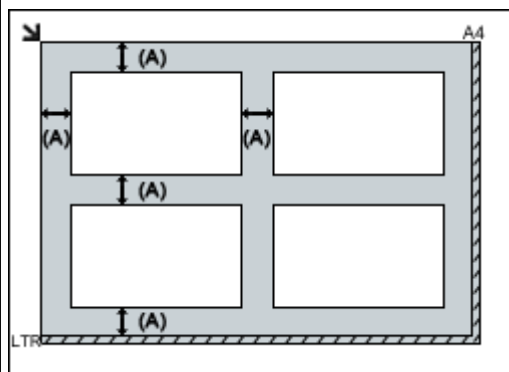

(A) több, mint 1 cm (0,4 hüvelyk)

### Megjegyzés

- Legfeljebb 12 anyagot helyezhet el.
- A legfeljebb 10 fokkal elforgatva betett anyagokat a program automatikusan tájolja.

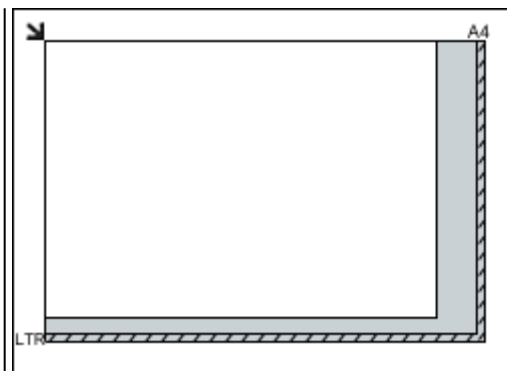

### Fontos

- Azokat a részeket, amelyeken található dolgok nem olvashatók be, az [Eredeti dokumentum betöltése](#) című témakör ismerteti.

## Dokumentumok elhelyezése (ADF (automatikus lapadagoló))

### Fontos

- Amikor az ADF használatával végzi a beolvasást, ne hagyjon vastag anyagokat az üveglapon. Ez papírelakadást okozhat.
- Ugyanolyan méretű dokumentumokat helyezzen el, ha két vagy több dokumentumot tapogat le.

- Az ADF-ből történő beolvasás esetén támogatott dokumentumméreteket a [Támogatott eredeti dokumentumok](#) című témakör ismerteti.

1. Nyissa ki a papíradagoló tálcát.



2. Helyezze a dokumentumokat az ADF-be, majd állítsa a lapvezetőket a dokumentumok szélességéhez.

Helyezze el a dokumentumokat arccal felfelé, amíg jelzőhangot nem hall.



### »» Megjegyzés

- Kétoldalas dokumentumok beolvasása esetén az első oldalak nézzenek felfelé. Ha fordítva helyezi el a lapokat, akkor nem fogja megfelelően beolvasni a készülék az oldalakat.

## Beállítások hálózaton keresztül történő beolvasás esetén

Csatlakoztathatja a lapolvasót vagy a nyomtató egy hálózatra, és megoszthatja azt több számítógép között, illetve beolvashatja a képeket egy adott számítógépre.

### Fontos

- Egyidejűleg több felhasználó nem végezhet letapogatást.

### Megjegyzés

- Először végezze el a lapolvasó vagy a nyomtató hálózati beállítását a Telepítő CD-ROM segítségével vagy a webhelyünkön található utasításokat követve.
- Hálózati kapcsolaton át a beolvasás az USB-kapcsolat esetén megszokottnál több időt vesz igénybe.

A hálózatról történő letapogatás engedélyezéséhez végezze el a következő beállításokat.

## A lapolvasó vagy a nyomtató megadása

Válassza ki a használni kívánt lapolvasót az IJ Network Scanner Selector EX segítségével. A lapolvasó kiválasztásával a beolvasást hálózaton keresztül számítógépéről, valamint a kezelőpanelről is elvégezheti.

### Fontos

- Ha módosítja a használni kívánt készüléket az IJ Network Scanner Selector EX programmal, akkor az IJ Scan Utility által használt készülék is megváltozik. Megváltozik a kezelőpanelről történő beolvasáshoz használt termék is.  
Ha a lapolvasó vagy a nyomtató nincs kiválasztva az IJ Scan Utility programmal, akkor az IJ Network Scanner Selector EX programmal válassza ki.  
További részleteket az *Online kézikönyv* kezdőlapján található, az adott modellre vonatkozó „Az IJ Network Scanner Selector EX2 menüje és beállítási képernyője” című részben talál.
- A kezelőpanelről történő beolvasáshoz előbb adja meg a lapolvasót vagy a nyomtatót az IJ Network Scanner Selector EX segítségével.

#### 1. Ellenőrizze, hogy fut-e az IJ Network Scanner Selector EX program.

Ha fut az IJ Network Scanner Selector EX, az  (IJ Network Scanner Selector EX2) ikon látható az asztal értesítési területén. A  ikonra kattintva jelenítse meg a rejtett ikonokat is.

### Megjegyzés

- Ha az ikon nem látható az asztal értesítési területén, az indításhoz hajtson végre az alábbi eljárást.
  - **Windows 10:**  
A **Start** menüből indulva válassza rendre a következőket: **Minden alkalmazás (All apps) > Canon Utilities > IJ Network Scanner Selector EX2.**
  - **Windows 8.1/Windows 8:**  
Kattintson a Kezdőképernyő **IJ Network Scanner Selector EX2** elemére.

Ha a Kezdőképernyőn (Start képernyőn) nem jelenik meg az **IJ Network Scanner Selector EX2**, akkor válassza a **Keresés (Search)** gombot, és keresse meg az „IJ Network Scanner Selector EX” programot.

- **Windows 7/Windows Vista:**

A **Start** menüből indulva válassza rendre a következőket: **Minden program (All Programs)** > **Canon Utilities** > **IJ Network Scanner Selector EX2** > **IJ Network Scanner Selector EX2**.

Az ikon megjelenik az asztal értesítési területén, és megnyílik A számítógépről történő beolvasás beállításainak képernyője. Ilyen esetben ugorjon a 3. lépéshez.

2. Az asztal értesítési területén kattintson a jobb egérgombbal az  (IJ Network Scanner Selector EX2) ikonra, majd válassza a **Beállítások... (Settings...)** elemet.

Megjelenik a számítógépről történő beolvasás beállításainak képernyője.

3. Válassza ki a lapolvasót vagy a nyomtatót a **Lapolvasók (Scanners)** közül.

A hálózat beállítása után a lapolvasó vagy a nyomtató MAC-címe általában már ki van választva. Ebben az esetben nem szükséges ismét kiválasztania.

### Fontos

- Ha több lapolvasó is található a hálózatban, akkor több típusnév is megjelenik. Ebben az esetben típusonként egy lapolvasót jelölhet ki.

4. Kattintson az **OK** gombra.

### Megjegyzés

- A számítógépről történő beolvasás beállításainak képernyőjén kiválasztott lapolvasó automatikusan megjelenik a Kezelőpanelről történő beolvasás beállításai képernyő is.

## Beállítások az IJ Scan Utility segítségével történő beolvasáshoz

Az IJ Scan Utility használatához a lapolvasó vagy a nyomtató hálózati csatlakoztatása esetén válassza ki a lapolvasót vagy a nyomtatót az IJ Network Scanner Selector EX segítségével, majd kövesse az alábbi lépéseket a számítógép és a készülék közötti kapcsolódási állapot módosításához.

1. [Indítsa el az IJ Scan Utility alkalmazást.](#)
2. A **Terméknév (Product Name)** beállításhoz válassza a „Canon XXX series Network” elemet (ahol az „XXX” a típus neve).
3. Kattintson a **Beáll.-ok... (Settings...)** lehetőségre, ha a hálózathoz csatlakozó másik lapolvasót szeretne használni.

4. Kattintson az  (Általános beállítások) elemre, majd kattintson a **Terméknév (Product Name)** rész **Kijelölés (Select)** elemére.

Megjelenik az IJ Network Scanner Selector EX számítógépről történő beolvasási beállításainak képernyője.

Válassza ki a használni kívánt lapolvasót, majd kattintson az **OK** gombra.

5. A **Beállítások (Általános beállítások) (Settings (General Settings))** párbeszédpanelen kattintson az **OK** gombra.

Az IJ Scan Utility főképernyője újra megjelenik. Hálózati kapcsolaton keresztül tud beolvasni.

## Beállítások a kezelőpanel segítségével történő beolvasáshoz

Meghatározhatja a kezelőpanelről történő beolvasás beállításait.

### Fontos

- A lapolvasó vagy a nyomtató hálózati kapcsolaton keresztül történő használatához előbb állítsa be az IJ Scan Utility alkalmazást.

■ [Beállítások az IJ Scan Utility segítségével történő beolvasáshoz](#)

1. Ellenőrizze, hogy fut-e az IJ Network Scanner Selector EX program.

Ha fut az IJ Network Scanner Selector EX, az  (IJ Network Scanner Selector EX2) ikon látható az asztal értesítési területén. A  ikonra kattintva jelenítse meg a rejtett ikonokat is.

### Megjegyzés

- Ha az ikon nem látható az asztal értesítési területén, az indításhoz hajtsa végre az alábbi eljárást.

- **Windows 10:**

A **Start** menüből indulva válassza rendre a következőket: **Minden alkalmazás (All apps) > Canon Utilities > IJ Network Scanner Selector EX2.**

- **Windows 8.1/Windows 8:**

Kattintson a Kezdőképernyő **IJ Network Scanner Selector EX2** elemére.

Ha a Kezdőképernyőn (Start képernyőn) nem jelenik meg az **IJ Network Scanner Selector EX2**, akkor válassza a **Keresés (Search)** gombot, és keresse meg az „IJ Network Scanner Selector EX” programot.

- **Windows 7/Windows Vista:**

A **Start** menüből indulva válassza rendre a következőket: **Minden program (All Programs) > Canon Utilities > IJ Network Scanner Selector EX2 > IJ Network Scanner Selector EX2.**

Az ikon megjelenik az asztal értesítési területén, és megnyílik A számítógépről történő beolvasás beállításainak képernyője. Ilyen esetben ugorjon a 3. lépéshez.

2. Az asztal értesítési területén kattintson a jobb egérgombbal az  (IJ Network Scanner Selector EX2) ikonra, majd válassza a **Beállítások... (Settings...)** elemet.

Megjelenik a számítógépről történő beolvasás beállításainak képernyője.

3. Kattintson a **Kezelőpanelről történő beolvasás beállításai (Scan-from-Operation-Panel Settings)** lehetőségre.

Megjelenik a Kezelőpanelről történő beolvasás beállításai képernyő.

4. Válassza ki a lapolvasót vagy a nyomtatót a **Lapolvasók (Scanners)** közül, majd kattintson az **OK** gombra.

Válassza ki a lapolvasó vagy a nyomtató MAC-címét.

### »» Megjegyzés

- Ha a hálózaton keresztül több lapolvasó van csatlakoztatva, legfeljebb három lapolvasót választhat ki.

5. A számítógépről történő beolvasás beállításainak képernyőjén kattintson az **OK** gombra.

### »» Megjegyzés

- Ha a használni kívánt lapolvasó vagy nyomtató nem jelenik meg, ellenőrizze az alábbiakat, kattintson az **OK** gombra a képernyő bezárásához, majd nyissa meg újra, és próbálja ismét kiválasztani.
  - A MP Drivers telepítve van.
  - A lapolvasó vagy a nyomtató hálózati beállítása az MP Drivers telepítése után fejeződik be.
  - A hálózati kommunikáció a lapolvasó vagy a nyomtató és a számítógép között engedélyezve van.

Ha a probléma még mindig nem oldódik meg, lásd a következő témakört: [Problémák a hálózati kommunikációban](#).

## **Beolvasás számítógépről (Mac OS)**

- ▶ **Az IJ Scan Utility használata**
- ▶ **Lapolvasó-illesztő használata**
- ▶ **Ötletek a beolvasáshoz**
- ▶ **Eredeti dokumentumok elhelyezése (Beolvasás számítógépről)**
- ▶ **Beállítások hálózaton keresztül történő beolvasás esetén**



## Beolvasás a kezelőpanel használatával

- **A beolvasott adatok továbbítása a számítógépre a kezelőpanel segítségével**
  - ↳ **Alapok**
- **A beolvasott adatok elküldése e-mailként a számítógépről**
- **A beolvasott adatok elküldése e-mailként a készülékről**
- **Beolvasott adatok mentése USB flash meghajtóra**
- **A beolvasott adatok továbbítása a számítógépen lévő megosztott mappába**
- **Beolvasott adatok törlése az USB flash meghajtóról**
- **Értékek beállítása beolvasáshoz a kezelőpanelen**
- **A kezelőpanel beállítása az IJ Scan Utility segítségével (Windows)**
- **A kezelőpanel beállítása az IJ Scan Utility segítségével (Mac OS)**

# A beolvasott adatok továbbítása a számítógépre a kezelőpanel segítségével

A beolvasott adatok számítógépre való továbbítása előtt ellenőrizze a következőket:

- **Az MP Drivers telepítve van. (Windows)**

Ha az MP Drivers még nincs telepítve, az MP Drivers telepítését a Telepítő CD-ROM lemez segítségével, illetve a Canon webhelyéről végezheti el.

- **Telepítve van a lapolvasó-illesztő. (Mac OS)**

Ha még nincs telepítve a lapolvasó-illesztő, akkor telepítse a lapolvasó-illesztőt a Canon webhelyéről.

- **A nyomtató megfelelően csatlakozik a számítógéphez.**

Győződjön meg arról, hogy a nyomtató megfelelően van csatlakoztatva a számítógéphez.

Ne csatlakoztassa vagy ne húzza ki az USB-kábelt, illetve a LAN-kábelt, amikor a nyomtató műveletet hajt végre, illetve akkor, amikor a számítógép alvó vagy készenléti üzemmódban van.

Ha hálózaton keresztül csatlakozó számítógépről végez beolvasást, végezze el a szükséges előkészületeket.

- Windows esetén:

- [Beállítások hálózaton keresztül történő beolvasás esetén](#)

- Mac OS esetén:

- Beállítások hálózaton keresztül történő beolvasás esetén

- **A célmappa és a fájlnev a Canon IJ Scan Utility programban adható meg.**

A célmappát és a fájlnevet a Canon IJ Scan Utility programban adhatja meg. További tudnivalók a Canon IJ Scan Utility beállításairól:

- Windows esetén:

- [A Beállítások párbeszédpanel](#)

- Mac OS esetén:

- A Beállítások párbeszédpanel

Mac OS X 10.11 esetén a számítógépre beolvasott adatok továbbításához el kell indítani a Canon IJ Scan Utility alkalmazást.

Az alábbi eljárással továbbítsa a beolvasott adatokat a számítógépre.

1. [Ellenőrizze, hogy a nyomtató be van-e kapcsolva.](#)

2. Pöccintse meg a KEZDŐLAP képernyőt, és koppintson a  **Beolvasás (Scan)** elemre.

- [A kezelőpanel használata](#)

Megjelenik az a képernyő, amelyen kiválaszthatja, hogy hová menti az adatokat.



3. Koppintson a  **Számítógép (PC)** elemre.

4. Koppintson a számítógép elemre a beolvasott adatok továbbításához.

USB-kapcsolaton keresztül csatlakoztatott számítógép esetén koppintson a **Helyi (USB) (Local (USB))** elemre, helyi hálózaton keresztül csatlakozó számítógép esetén pedig koppintson arra a számítógépre, amelyre továbbítani szeretné a beolvasott adatokat.



Megjelenik a beolvasás készletléti képernyője.

### »»» Megjegyzés

- Ha a beolvasott adatokat a WSD protokoll (a Windows 10, a Windows 8.1, a Windows 8, a Windows 7 és a Windows Vista által támogatott hálózati protokollok egyike) használatával továbbítja a számítógépre, akkor az **Eszközbeállítások (Device settings)** menü **LAN-beállítások (LAN settings)** lehetőségénél az **Egyéb beállítások (Other settings)** csoportban a **WSD beállítása (WSD setting)** lehetőségénél a **WSD beolvasás az eszk.-ről (WSD scan from this device)** értékét állítsa **Engedély. (Enable)** állapotúra.

■ [WSD beállítása \(WSD setting\)](#)

Ha a **Keresés újra (Search again)** elemre koppint, akkor a nyomtató újra keresni kezdi a csatlakoztatott számítógépeket.

5. Adja meg a kívánt beállításokat.

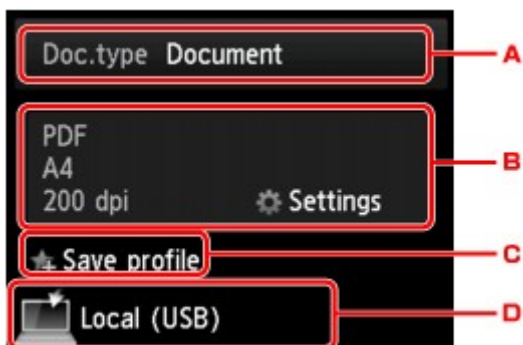

A. Koppintson a dokumentumtípus kiválasztásához.

### »»» Megjegyzés

- Ha a WSD használatával megkeresett számítógépre továbbítja a beolvasott adatokat, nem választhatja ki a dokumentumtípust.

#### Dokumentum (Document)

Dokumentumként olvassa be az üveglapra vagy az ADF-be helyezett eredetit a **Beolv. beállít. (Scan settings)** pontban beállítottaknak megfelelően.

#### Fotó (Photo)

Fényképként olvassa be az üveglapra helyezett eredetit a **Beolv. beállít. (Scan settings)** pontban beállítottaknak megfelelően.

B. Koppintson a **Beolv. beállít. (Scan settings)** képernyő megjelenítéséhez.

További tudnivalók a megadható beállításokról:

- [Értékek beállítása beolvasáshoz a kezelőpanelen](#)

C. Koppintva a jelenlegi beolvasási beállításokat egyéni beállításokként jegyezheti be.

- [A kedvenc beállítások regisztrálása \(Egyéni profilok\)](#)

D. Koppintson a cél kiválasztására szolgáló képernyő megjelenítéséhez.

6. [Helyezze az eredeti dokumentumot az üveglapra vagy az ADF-be.](#)

7. Színes beolvasáshoz a **Színes (Color)** gombot, fekete-fehér beolvasáshoz a **Fekete (Black)** gombot nyomja meg.

### »»» Megjegyzés

- Ha a beolvasott adatokat a WSD használatával továbbítja a számítógépre, nyomja meg a **Színes (Color)** gombot.
- Ha nem megfelelően tölti be az eredetit, megjelenik egy üzenet az érintőképernyőn. Helyezze az eredetit az üveglapra vagy az ADF-be a beolvasási beállításoknak megfelelően.

#### • Ha az ADF-be helyezi az eredetit:

A nyomtató elkezd a beolvasást, és továbbítja a beolvasott adatokat a számítógépre.

- **Ha az üveglapra helyezi az eredetit:**

- Ha a **JPEG** vagy a **TIFF** lehetőséget választja a beolvasás beállítási képernyőjének **Formát. (Format)** beállításánál, akkor a nyomtató elkezd a beolvasást, és továbbítja a beolvasott adatokat a számítógépre.
- Ha a **PDF** vagy a **Tömörített PDF (Compact PDF)** lehetőséget választja a beolvasási beállítások képernyőjén a **Formát. (Format)** beállításnál, akkor a beolvasás befejezését követően megjelenik a beolvasás folytatására rákérdező képernyő.

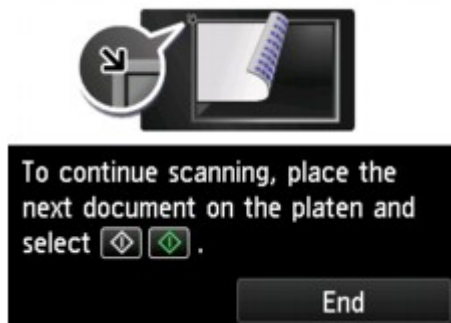

Ha folytatni szeretné a beolvasást, helyezze a következő eredeti dokumentumot az üveglapra, és indítsa el a beolvasást.

Ha befejezte a beolvasást, koppintson a **Befejezés (End)** elemre. A készülék továbbítja a beolvasott adatokat a számítógépre.

A készülék a Canon IJ Scan Utility programban megadott beállítások szerint továbbítja a számítógépre az adatokat.

Miután befejeződött a beolvasás, távolítsa el az eredetit az üveglapról vagy a papírkimeneti nyílásból.

## **Ha megnyílik a programkiválasztási képernyő (Windows):**

A **Színes (Color)** vagy a **Fekete (Black)** gomb megnyomását követően megjelenhet a programválasztó képernyő. Ebben az esetben válassza a **Canon IJ Scan Utility** lehetőséget, és kattintson az **OK** gombra.

## **Ha speciális beállításokat szeretne használni a beolvasás során, illetve szerkeszteni vagy nyomtatni szeretné a beolvasott képeket:**

Ha számítógépről olvas be eredeti dokumentumokat, akkor szerkesztheti, például optimalizálhatja vagy körbevághatja a beolvasott képeket.

A beolvasott képeket szerkesztheti és ki is nyomtathatja a kompatibilis alkalmazás segítségével, hogy még jobban fel tudja őket használni.

■ [Az IJ Scan Utility használata](#)

### **»» Megjegyzés**

• Windows esetén:

- WIA-kompatibilis szoftvert is használhat a nyomtatóval végzett beolvasáshoz.

További tudnivalók:

■ [Beolvasás WIA-illesztőprogrammal](#)

- Ha a beolvasott dokumentumot szöveggé kívánja átalakítani:



## A beolvasott adatok elküldése e-mailként a számítógépről

A beolvasott adatok e-mailhez csatolása előtt ellenőrizze a következőket:

- **Az MP Drivers telepítve van. (Windows)**

Ha az MP Drivers még nincs telepítve, az MP Drivers telepítését a Telepítő CD-ROM lemez segítségével, illetve a Canon webhelyéről végezheti el.

- **Telepítve van a lapolvasó-illesztő. (Mac OS)**

Ha még nincs telepítve a lapolvasó-illesztő, akkor telepítse a lapolvasó-illesztőt a Canon webhelyéről.

- **A nyomtató megfelelően csatlakozik a számítógéphez.**

Győződjön meg arról, hogy a nyomtató megfelelően van csatlakoztatva a számítógéphez.

Ne csatlakoztassa vagy ne húzza ki az USB-kábelt, illetve a LAN-kábelt, amikor a nyomtató műveletet hajt végre, illetve akkor, amikor a számítógép alvó vagy készenléti üzemmódban van.

Ha hálózaton keresztül csatlakozó számítógépről végez beolvasást, végezze el a szükséges előkészületeket.

- Windows esetén:

- [Beállítások hálózaton keresztül történő beolvasás esetén](#)

- Mac OS esetén:

- Beállítások hálózaton keresztül történő beolvasás esetén

- **A levelezőprogram és a fájlnev a Canon IJ Scan Utility programban adható meg.**

A célmappát és a fájlnevet a Canon IJ Scan Utility programban adhatja meg. További tudnivalók a Canon IJ Scan Utility beállításairól:

- Windows esetén:

- [A Beállítások párbeszédpanel](#)

- Mac OS esetén:

- A Beállítások párbeszédpanel

Mac OS X 10.11 esetén a számítógépre beolvasott adatok továbbításához el kell indítani a Canon IJ Scan Utility alkalmazást.

Ha a beolvasott adatokat e-mailként szeretné elküldeni a számítógépről, akkor kövesse az alábbi lépéseket.

1. [Ellenőrizze, hogy a nyomtató be van-e kapcsolva.](#)

2. Pöccintse meg a KEZDŐLAP képernyőt, és koppintson a  **Beolvasás (Scan)** elemre.

- [A kezelőpanel használata](#)

Megjelenik az a képernyő, amelyen kiválaszthatja, hogy hová menti az adatokat.



3. Koppintson a  **Csatolás e-mailhez (Attach to E-mail)** elemre.

4. Koppintson az  **E-mail számítógépről (E-mail from PC)** elemre.

5. Koppintson a számítógép elemre a beolvasott adatok továbbításához.

USB-kapcsolaton keresztül csatlakoztatott számítógép esetén koppintson a **Helyi (USB) (Local (USB))** elemre, helyi hálózaton keresztül csatlakozó számítógép esetén pedig koppintson arra a számítógépre, amelyre továbbítani szeretné a beolvasott adatokat.



Megjelenik a beolvasás készletléti képernyője.

6. Adja meg a kívánt beállításokat.

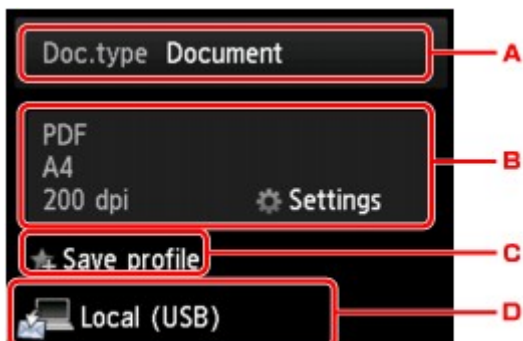

A. Koppintson a dokumentumtípus kiválasztásához.



### Dokumentum (Document)

Dokumentumként olvassa be az üveglapra vagy az ADF-be helyezett eredetit a **Beolv. beállít. (Scan settings)** pontban beállítottaknak megfelelően.

### Fotó (Photo)

Fényképként olvassa be az üveglapra helyezett eredetit a **Beolv. beállít. (Scan settings)** pontban beállítottaknak megfelelően.

B. Koppintson a **Beolv. beállít. (Scan settings)** képernyő megjelenítéséhez.

További tudnivalók a megadható beállításokról:

■ [Értékek beállítása beolvasáshoz a kezelőpanelen](#)

C. Koppintva a jelenlegi beolvasási beállításokat egyéni beállításokként jegyezheti be.

■ [A kedvenc beállítások regisztrálása \(Egyéni profilok\)](#)

D. Koppintson a cél kiválasztására szolgáló képernyő megjelenítéséhez.

7. [Helyezze az eredeti dokumentumot az üveglapra vagy az ADF-be.](#)

8. Színes beolvasáshoz a **Színes (Color)** gombot, fekete-fehér beolvasáshoz a **Fekete (Black)** gombot nyomja meg.

### »»» Megjegyzés

• Ha nem megfelelően tölti be az eredetit, megjelenik egy üzenet az érintőképernyőn. Helyezze az eredetit az üveglapra vagy az ADF-be a beolvasási beállításoknak megfelelően.

#### • Ha az ADF-be helyezi az eredetit:

A nyomtató elkezd a beolvasást, majd továbbítja a beolvasott adatokat a számítógépre, és csatolja őket egy e-mailhez.

#### • Ha az üveglapra helyezi az eredetit:

- Ha a **JPEG** lehetőséget választja a beolvasás beállítási képernyőjének **Formát. (Format)** beállításánál, akkor a nyomtató elkezd a beolvasást, majd továbbítja a beolvasott adatokat a számítógépre, és csatolja őket egy e-mailhez.
- Ha a **PDF** vagy a **Tömörített PDF (Compact PDF)** lehetőséget választja a beolvasási beállítások képernyőjén a **Formát. (Format)** beállításnál, akkor a beolvasás befejezését követően megjelenik a beolvasás folytatására rákérdező képernyő.

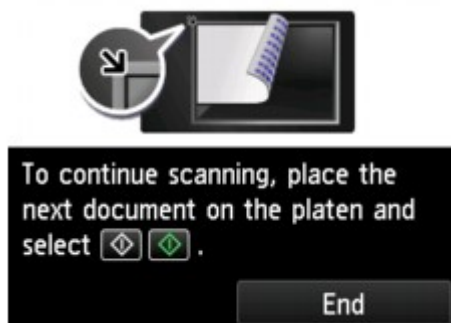

Ha folytatni szeretné a beolvasást, helyezze a következő eredeti dokumentumot az üveglapra, és indítsa el a beolvasást.

Ha befejezte a beolvasást, koppintson a **Befejezés (End)** elemre. A készülék továbbítja a beolvasott adatokat a számítógépre.

A készülék a Canon IJ Scan Utility programban megadott beállítások szerint továbbítja az adatokat a számítógépre, és csatolja őket egy e-mailhez.

A beállításokról vagy az e-mailek elküldésének módjáról a levelezőprogram felhasználói dokumentációjában tájékozódhat.

Miután befejeződött a beolvasás, távolítsa el az eredetit az üveglapról vagy a papírkimeneti nyílásból.

### **Ha megnyílik a programkiválasztási képernyő (Windows):**

A **Színes (Color)** vagy a **Fekete (Black)** gomb megnyomását követően megjelenhet a programválasztó képernyő. Ebben az esetben válassza a **Canon IJ Scan Utility** lehetőséget, és kattintson az **OK** gombra.

## **A beolvasott adatok elküldése e-mailként a készülékről**

- **A beolvasott adatok elküldése e-mailként a készülékről**
- **Címzettek e-mail címének regisztrálása**
- **Címzettek regisztrálása csoportos e-mailhez**
- **A regisztrált adatok módosítása**
- **A regisztrált adatok törlése**
- **E-mailes címjegyzék importálása/exportálása**

## A beolvasott adatok elküldése e-mailként a készülékről

A nyomtatóról beolvasott adatokat elküldheti e-mailként.

A funkció használata előtt ellenőrizze a következőket.

- **A nyomtató helyi hálózathoz (LAN-hoz) csatlakozik.**

Győződjön meg arról, hogy a nyomtató megfelelően van csatlakoztatva a helyi hálózathoz.

- **A levelezési kiszolgáló beállításait a távoli felhasználói felület segítségével adták meg.**

■ [A levelezési kiszolgáló \(Mail-kiszolgáló\) beállítása](#)

- **A beolvasott adatok e-mailként történő elküldésének beállításait a távoli felhasználói felület segítségével adták meg.**

■ [Levelezési \(mail-\) beállítások megadása beolvasott adatok küldéséhez](#)

Ha a beolvasott adatokat e-mailként szeretné elküldeni a nyomtatóról, akkor kövesse az alábbi lépéseket.

1. [Ellenőrizze, hogy a nyomtató be van-e kapcsolva.](#)

2. Pöccintse meg a KEZDŐLAP képernyőt, és koppintson a  **Beolvasás (Scan)** elemre.

■ [A kezelőpanel használata](#)

Megjelenik az a képernyő, amelyen kiválaszthatja, hogy hová menti az adatokat.

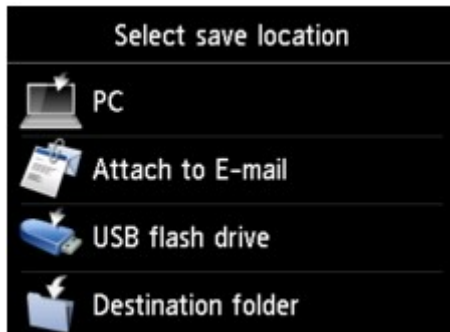

3. Koppintson a  **Csatolás e-mailhez (Attach to E-mail)** elemre.

4. Koppintson az  **E-mail közvet. az eszközről (E-mail directly from device)** elemre.

5. Koppintson a **Címzettek kiválasztása (Select recipients)** elemre.

6. Adja meg a címzette(ke)t.

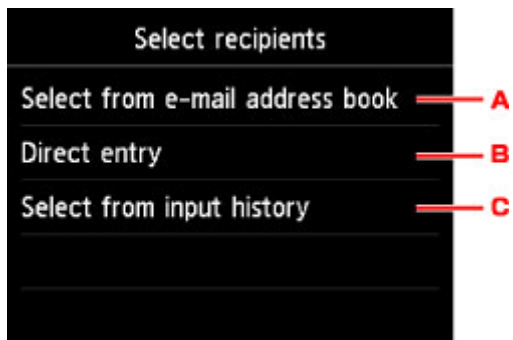

- A. Ha a címzette(ke)t a címjegyzékből szeretné kiválasztani, koppintson.
- B. Ha be szeretné írni a címzett e-mail címét, koppintson.
- C. Ha a címzette(ke)t a korábban beírtak közül szeretné kiválasztani, koppintson.

7. Adja meg a küldéshez szükséges adatokat.

Megjelenik az alábbi képernyő.

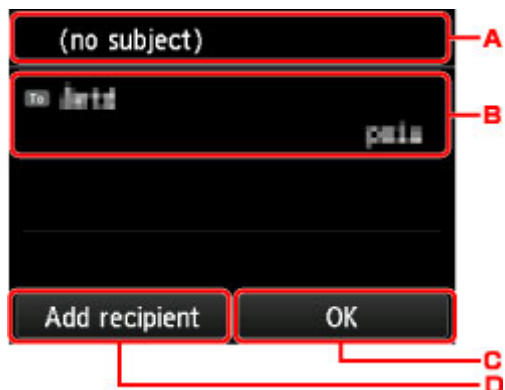

- A. Koppintson a tárgy beírásához.
- B. Koppintson az alábbi elemek kiválasztásához.

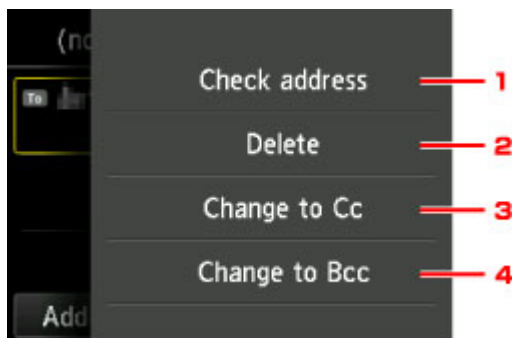

1. Koppintson a cím ellenőrzéséhez. Ha a **Szerkesztés (Edit)** elemre kattint, módosíthatja a címet.
2. Ha ide kattint, és az **Igen (Yes)** lehetőséget választja, azzal törli a címzettet.
3. Koppintson, ha a másolatra (Másolatot kap, Cc) szeretne váltani.
4. Koppintson, ha a titkos másolatra (Titkos másolatot kap, Bcc) szeretne váltani.

## »»» Megjegyzés

- Ha a másolatról vagy a titkos másolatról a címzettre szeretne váltani, akkor koppintson a **Váltás címzettre (Change to To)** elemre.

- C. Koppintson a címzett megadásának befejezéséhez.  
D. Koppintson a címzett hozzáadásához.

8. Adja meg a kívánt beállításokat.

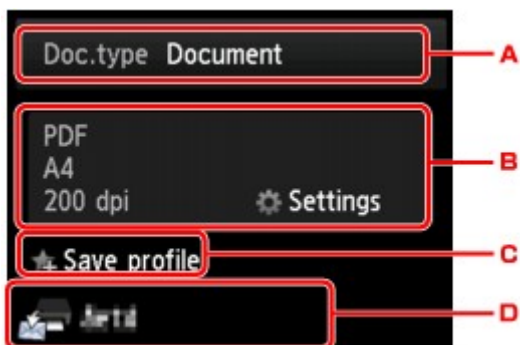

- A. Koppintson a dokumentumtípus kiválasztásához.

### Dokumentum (Document)

Dokumentumként olvassa be az üveglapra vagy az ADF-be helyezett eredetit a **Beolv. beállít. (Scan settings)** pontban beállítottaknak megfelelően.

### Fotó (Photo)

Fényképként olvassa be az üveglapra helyezett eredetit a **Beolv. beállít. (Scan settings)** pontban beállítottaknak megfelelően.

- B. Koppintson a **Beolv. beállít. (Scan settings)** képernyő megjelenítéséhez.

További tudnivalók a megadható beállításokról:

- [Értékek beállítása beolvasáshoz a kezelőpanelen](#)

- C. Koppintva a jelenlegi beolvasási beállításokat egyéni beállításokként jegyezheti be.

- [A kedvenc beállítások regisztrálása \(Egyéni profilok\)](#)

- D. Koppintson a cél kiválasztására szolgáló képernyő megjelenítéséhez.

9. [Helyezze az eredeti dokumentumot az üveglapra vagy az ADF-be.](#)

10. Színes beolvasáshoz a **Színes (Color)** gombot, fekete-fehér beolvasáshoz a **Fekete (Black)** gombot nyomja meg.

## »»» Megjegyzés

- Ha nem megfelelően tölti be az eredetit, megjelenik egy üzenet az érintőképernyőn. Helyezze az eredetit az üveglapra vagy az ADF-be a beolvasási beállításoknak megfelelően.

- Ha a beolvasási beállítások képernyőjén a **Megtékinítés (Preview)** értékekül a **BE (ON)** értéket választotta:

Az előnézeti kép megjelenik a beolvasott eredeti dokumentum e-mailként történő elküldése előtt.

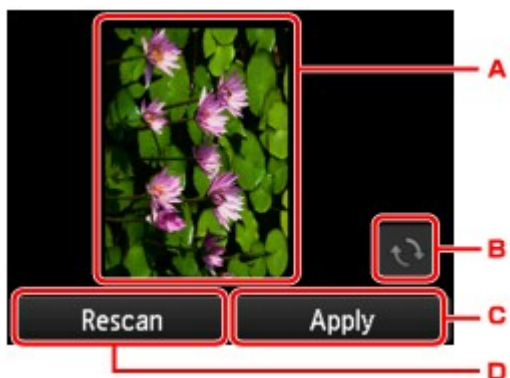

A. Megjelenik a beolvasott adatokat mutató előnézeti kép.

B. Koppintson az előnézeti kép elforgatásához.

Akkor jelenik meg, ha a beolvasási képernyő **Formát. (Format)** beállításánál a **PDF** vagy a **Tömörített PDF (Compact PDF)** értéket választja.

C. Koppintson a beolvasott eredeti dokumentum e-mailként való elküldéséhez.

D. Koppintson az eredeti ismételt beolvasásához.

- **Ha az ADF-be helyezi az eredetit:**

A nyomtató elkezd a beolvasást, és a beolvasott adatokat e-mailként elküldi.

- **Ha az üveglapra helyezi az eredetit:**

- Ha a **JPEG** lehetőséget választja a beolvasási beállítások képernyőjének **Formát. (Format)** beállításánál, akkor a nyomtató elkezd a beolvasást, és a beolvasott adatokat e-mailként elküldi.
- Ha a **PDF** vagy a **Tömörített PDF (Compact PDF)** lehetőséget választja a beolvasási beállítások képernyőjén a **Formát. (Format)** beállításnál, akkor a beolvasás befejezését követően megjelenik a beolvasás folytatására rákérdező képernyő.

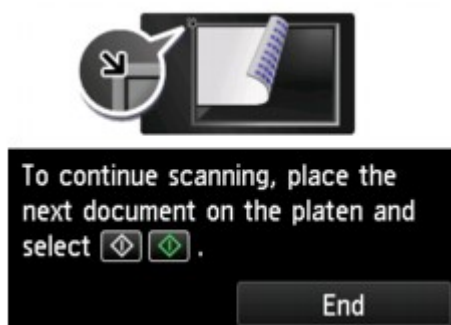

Ha folytatni szeretné a beolvasást, helyezze a következő eredeti dokumentumot az üveglapra, és indítsa el a beolvasást.

Ha befejezte a beolvasást, koppintson a **Befejezés (End)** elemre. Megtörtént a beolvasott adatok e-mailként való elküldése.

Miután befejeződött a beolvasás, távolítsa el az eredetit az üveglapról vagy a papírkimeneti nyílásból.

## A küldési napló megtekintése

Ha a **Küldési napló ellenőrzése (Check send log)** elemre kattint az **E-mail közvet. az eszközről (E-mail directly from device)** részen, akkor megjelennek az alábbi elemek.

- **Küldési napló megjelenítése (Display send log)**

Megjeleníti a nyomtató küldési naplóját (legfeljebb 100 elemet). Ha további részletekre kíváncsi, kattintson az elemre.

- **Küldési napló nyomtatása (Print send log)**

Kinyomtatja a nyomtató küldési naplóját. A nyomtatás indításához kattintson az **Igen (Yes)** elemre.



## Címzettek e-mail címének regisztrálása

A nyomtató címjegyzékének használata előtt regisztrálnia kell a címzettek e-mail címét. A címzettek e-mail címének regisztrálásához kövesse az alábbi lépéseket.

1. [Ellenőrizze, hogy a nyomtató be van-e kapcsolva.](#)

2. Pöccintse meg a KEZDŐLAP képernyőt, és koppintson a  **Beolvasás (Scan)** elemre.

■ [A kezelőpanel használata](#)

Megjelenik az a képernyő, amelyen kiválaszthatja, hogy hová menti az adatokat.



3. Koppintson a  **Csatolás e-mailhez (Attach to E-mail)** elemre.

4. Koppintson az  **E-mail közvet. az eszközről (E-mail directly from device)** elemre.

5. Koppintson az **E-mailes címjegyzék szerkesztése (Edit e-mail address book)** elemre.

6. Koppintson az **E-mailes címjegyzék megjelenít. (Display e-mail address book)** elemre.

Megjelenik az azonosítószám kiválasztására szolgáló képernyő.



## »» Megjegyzés

- Ha már regisztrálta a címzettet, akkor az azonosítószám mellett megjelenik a címzett neve. Ha már regisztrálta a csoportos e-mailt, akkor az azonosítószám mellett megjelenik a  ikon és a csoport neve.

7. Válasszon ki egy még be nem jegyzett azonosítószámot.

## »» Megjegyzés

- Ha már regisztrálta a címzetteket, és azok nevük szerint rendezve jelennek meg, akkor koppintson a **Nézet váltása (Switch view)** elemre. A regisztrált címzettek azonosító szerint rendezve jelennek meg.
- Ha az **Új adat bevit. (New entry)** elemre koppint, akkor egy még nem regisztrált azonosítószám lesz kiválasztva, növekvő számsorrendben.

8. Koppintson az **E-mail cím regisztrálása (Register e-mail address)** elemre.

9. Válasszon ki egy bejegyzési módot.

- **Közvetlen megadás (Direct entry)**

Megjelenik a címzettek e-mail címének és nevének regisztrálására szolgáló képernyő. Ugorjon a következő lépéshez.

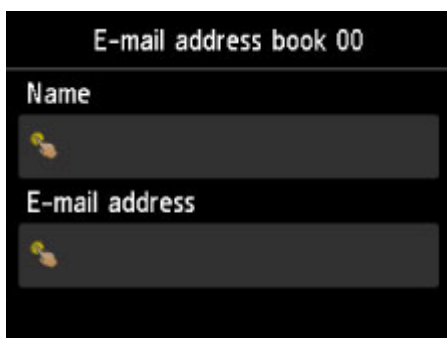

- **Kiválaszt. küldési naplóból (Select from send log)**

Ha ezt a bejegyzési módot választja, olyan képernyő jelenik meg, amelyen a küldési naplóból választhatja ki az e-mail címet.



Ha a küldési naplóból választ ki egy e-mail címet, akkor megjelenik a címzett e-mail címének és nevének bejegyzésére szolgáló képernyő. Ugorjon a következő lépéshez.

10. Adja meg a címzett nevét.

1. Koppintson a név beviteli mezőjére.  
Megjelenik a karaktermegadási képernyő.
2. Adja meg a címzett nevét.



3. Koppintson az **OK** elemre.

### »» Megjegyzés

- A név legfeljebb 16 karakterből állhat, szóközzel együtt.

■ [Számok, betűk és jelek beírása](#)

11. Írja a címzett e-mail címét.

Ha a **Kiválaszt. küldési naplóból (Select from send log)** listáról választ ki egy e-mail címet, akkor az e-mail cím már be lesz írva. Ha nem módosítja az e-mail címet, akkor folytassa a következő lépéssel.

1. Koppintson az e-mail cím beviteli mezőjére.
2. Írja a címzett e-mail címét.



3. Koppintson az **OK** elemre.

### »» Megjegyzés

- Az e-mail címek legfeljebb 60 számjegyből (USA, Kanada, Korea és Latin-Amerika egyes régiói esetében 40 számjegyből) állhatnak, szóközzel együtt.

■ [Számok, betűk és jelek beírása](#)

12. A regisztrálás véglegesítéséhez koppintson a **Regisztrálás (Register)** elemre.

## »» Megjegyzés

- Ha egy másik címzett számát és nevét szeretné bejegyezni, akkor válasszon ki egy még be nem jegyzett azonosítószámot, és hajtsa végre ugyanezt az eljárást.

## Címzettek regisztrálása csoportos e-mailhez

Ha egy csoportos e-mailhez két vagy több korábban regisztrált e-mail címet regisztrál, akkor elküldheti ugyanazt az e-mailt egymás után a csoportos e-mailhez regisztrált összes címzett részére.

1. [Ellenőrizze, hogy a nyomtató be van-e kapcsolva.](#)

2. Pöccintse meg a KEZDŐLAP képernyőt, és koppintson a  **Beolvasás (Scan)** elemre.

■ [A kezelőpanel használata](#)

Megjelenik az a képernyő, amelyen kiválaszthatja, hogy hová menti az adatokat.



3. Koppintson a  **Csatolás e-mailhez (Attach to E-mail)** elemre.

4. Koppintson az  **E-mail közvet. az eszközről (E-mail directly from device)** elemre.

5. Koppintson az **E-mailes címjegyzék szerkesztése (Edit e-mail address book)** elemre.

6. Koppintson az **E-mailes címjegyzék megjelenít. (Display e-mail address book)** elemre.

Megjelenik az azonosítószám kiválasztására szolgáló képernyő.



## »» Megjegyzés

- Ha már regisztrálta a címzettet, akkor az azonosítószám mellett megjelenik a címzett neve. Ha már regisztrálta a csoportos e-mailt, akkor az azonosítószám mellett megjelenik a  ikon és a csoport neve.

7. Válasszon ki egy még be nem jegyzett azonosítószámot.

## »» Megjegyzés

- Ha már regisztrálta a címzetteket, és azok nevük szerint rendezve jelennek meg, akkor koppintson a **Nézet váltása (Switch view)** elemre. A regisztrált címzettek azonosító szerint rendezve jelennek meg.
- Ha az **Új adat bevit.** (**New entry**) elemre koppint, akkor egy még nem regisztrált azonosítószám lesz kiválasztva, növekvő számsorrendben.

8. Koppintson a **Csoportos e-mail regisztr.** (**Register group e-mail**) elemre.

Megjelenik a csoportnév és a csoporttagok regisztrálására szolgáló képernyő.

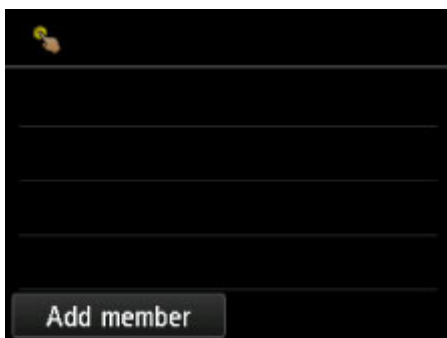

9. Adja meg a csoport nevét.

1. Koppintson a csoport nevének beviteli mezőjére.  
Megjelenik a karaktermegadási képernyő.
2. Adja meg a csoport nevét.



3. Koppintson az **OK** elemre.

## »» Megjegyzés

- A név legfeljebb 16 karakterből állhat, szóközzel együtt.

10. Regisztrálja a regisztrált címzettet a csoportos e-mail tagjaként.

1. Koppintson a **Tag hoz.adása (Add member)** elemre.

Megjelenik a címjegyzék.

Megjelenítés név szerinti sorrendben

Megjelenítés azonosítószám szerinti sorrendben

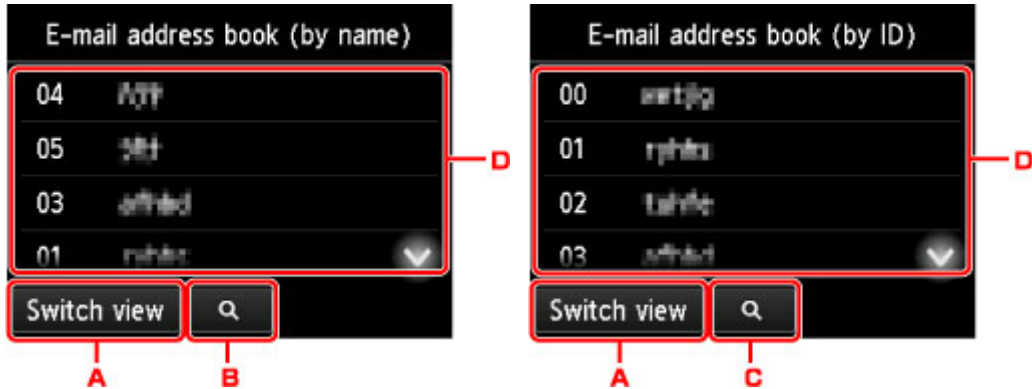

- A. Koppintson a név és az azonosítószám szerint rendezett megjelenítés váltásához.
- B. Koppintson a kezdőbetű kiválasztására szolgáló képernyő megjelenítéséhez. A regisztrált címzetteket kezdőbetű alapján is megkeresheti.



Amikor kiválasztja a kezdőbetűt, a kiválasztott betűtől kezdve betűrendben megjelennek a regisztrált címzettek.

- C. Koppintson a regisztrált címzett azonosítószámának kiválasztására szolgáló képernyő megjelenítéséhez. A regisztrált címzetteket azonosítószám alapján is megkeresheti.



Amikor megadja az azonosítószámot és az **OK** gombra kattint, a kiválasztott azonosítószámútól kezdve szám szerint növekvő sorrendben megjelennek a regisztrált címzettek.

D. Megjelennek a regisztrálható címzettek.

2. Ha egy címzettet csoporttagként szeretne regisztrálni, akkor kattintson rá.

A regisztrálni kívánt tag megjelenik a listán.



### »» Megjegyzés

- Ha törölni szeretne egy címzettet a csoportos e-mailből, akkor a listában kattintson a törölni kívánt címzetre. Miután megjelenik a megerősítést kérő képernyő, az **Igen (Yes)** elemre kattintva törölje a címzettet az e-mail csoportból.

3. Ha még egy tagot szeretne hozzáadni, akkor ismét kattintson a **Tag hoz.adása (Add member)** elemre.

Megjelenik a címjegyzék.

4. Ha egy címzettet csoporttagként szeretne regisztrálni, akkor kattintson rá.

A regisztrálni kívánt tag megjelenik a listán.



Az eljárást megismételve regisztráljon egy másik tagot ugyanabba a csoportos e-mailbe.

11. A regisztrálás véglegesítéséhez kattintson a **Kész (Complete)** elemre.

### »» Megjegyzés

- Ha egy másik csoportot szeretne bejegyezni, akkor válasszon ki egy még be nem jegyzett azonosítószámot, és hajtsa végre ugyanezt az eljárást.



## A regisztrált adatok módosítása

A címzett és a csoportos e-mail regisztrált adatainak módosításához kövesse az alábbi lépéseket.

1. [Ellenőrizze, hogy a nyomtató be van-e kapcsolva.](#)

2. Pöccintse meg a KEZDŐLAP képernyőt, és koppintson a  **Beolvasás (Scan)** elemre.

### [A kezelőpanel használata](#)

Megjelenik az a képernyő, amelyen kiválaszthatja, hogy hová menti az adatokat.

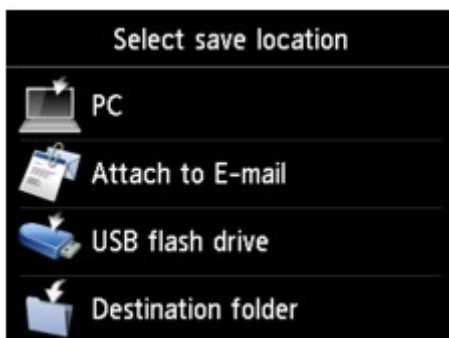

3. Koppintson a  **Csatolás e-mailhez (Attach to E-mail)** elemre.

4. Koppintson az  **E-mail közvet. az eszközről (E-mail directly from device)** elemre.

5. Koppintson az **E-mailes címjegyzék szerkesztése (Edit e-mail address book)** elemre.

6. Koppintson az **E-mailes címjegyzék megjelenít. (Display e-mail address book)** elemre.

7. Koppintson a módosítani kívánt címzettre vagy csoportos e-mailre.

8. Módosítsa a regisztrált adatokat.

- Egy-egy címzett módosítása:

1. Koppintson az **E-mail cím szerkesztése (Edit e-mail address)** elemre.  
Megjelenik a kiválasztott címzett bejegyzett adatait tartalmazó képernyő.
2. Koppintson a név vagy az e-mail cím beviteli mezőjére.  
Megjelenik a megfelelő szerkesztőképernyő.
3. Módosítsa a nevet vagy az e-mail címeket.
4. Koppintson az **OK** elemre.  
Az érintőképernyőn ismét a bejegyzett adatokat tartalmazó képernyő jelenik meg.

5. Koppintson a **Regisztrálás (Register)** elemre.
- Csoportos e-mail módosítása:
    1. Koppintson a **Csoportos e-mail szerk. (Edit group e-mail)** elemre.  
Megjelenik a csoportos e-mail bejegyzett adatait tartalmazó képernyő.
    2. A csoport nevének módosításához koppintson a név beviteli mezőjére.  
Amikor megjelenik a csoport nevét tartalmazó képernyő, módosítsa a csoport nevét, majd koppintson az **OK** gombra.
    3. Tag hozzáadásához koppintson a **Tag hoz.adása (Add member)** elemre.  
Amikor megjelenik a nyomtató telefonkönyve, koppintson arra a címzettre, amelyet hozzá szeretne adni.
    4. Egy tag törléséhez koppintson az adott címzettre a listán.  
Amikor megjelenik a megerősítést kérő képernyő, az **Igen (Yes)** elemre koppintva törölje a címzettet a csoportos e-mailből.
    5. A módosítás véglegesítéséhez koppintson a **Kész (Complete)** elemre.

## A regisztrált adatok törlése

A címzett és a csoportos e-mail regisztrált adatainak törléséhez kövesse az alábbi eljárást.

1. [Ellenőrizze, hogy a nyomtató be van-e kapcsolva.](#)

2. Pöccintse meg a KEZDŐLAP képernyőt, és koppintson a  **Beolvasás (Scan)** elemre.

■ [A kezelőpanel használata](#)

Megjelenik az a képernyő, amelyen kiválaszthatja, hogy hová menti az adatokat.

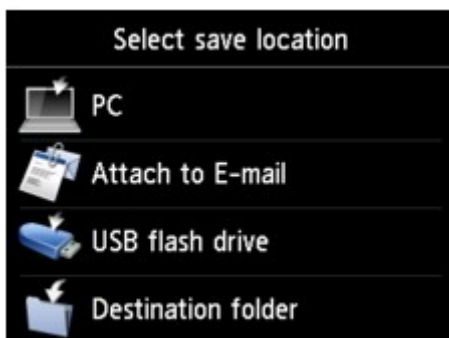

3. Koppintson a  **Csatolás e-mailhez (Attach to E-mail)** elemre.

4. Koppintson az  **E-mail közvet. az eszközről (E-mail directly from device)** elemre.

5. Koppintson az **E-mailes címjegyzék szerkesztése (Edit e-mail address book)** elemre.

6. Koppintson az **E-mailes címjegyzék megjelenít. (Display e-mail address book)** elemre.

7. Koppintson a törölni kívánt címzettre vagy csoportos e-mailre.

8. Koppintson az **E-mail cím törlése (Delete e-mail address)** vagy a **Csoportos e-mail törlése (Delete group e-mail)** elemre.

9. Amikor megjelenik a törlés jóváhagyását kérő képernyő, koppintson az **Igen (Yes)** elemre.

## E-mailes címjegyzék importálása/exportálása

Importálhat egy USB flash meghajtóra mentett e-mailes címjegyzéket, vagy a nyomtatóra mentett e-mailes címjegyzéket egy USB flash meghajtóra exportálhatja.

- [E-mailes címjegyzék importálása](#)
- [E-mailes címjegyzék exportálása](#)

### E-mailes címjegyzék importálása

Az e-mailes címjegyzék importálásához kövesse az alábbi lépéseket.

1. [Ellenőrizze, hogy a nyomtató be van-e kapcsolva.](#)

2. Pöccintse meg a KEZDŐLAP képernyőt, és koppintson a  **Beolvasás (Scan)** elemre.

- [A kezelőpanel használata](#)

Megjelenik az a képernyő, amelyen kiválaszthatja, hogy hová menti az adatokat.



3. [Csatlakoztassa az USB flash meghajtót az USB flash meghajtó portjához.](#)

4. Koppintson a  **Csatolás e-mailhez (Attach to E-mail)** elemre.

5. Koppintson az  **E-mail közvet. az eszköztől (E-mail directly from device)** elemre.

6. Koppintson az **E-mailes címjegyzék szerkesztése (Edit e-mail address book)** elemre.

7. Koppintson az **E-mailes címjegyzék importálása (Import e-mail address book)** elemre.

8. Olvassa el a megjelenő üzenetet, és koppintson az **Igen (Yes)** gombra.

Importálásra kerül az USB flash meghajtóra mentett e-mailes címjegyzék, és felülírja a nyomtatón található e-mailes címjegyzéket. (A címjegyzék neve: „EMAIL\_ADDRESS.BIN”.)

## E-mailes címjegyzék exportálása

Az e-mailes címjegyzék exportálásához kövesse az alábbi lépéseket.

1. [Ellenőrizze, hogy a nyomtató be van-e kapcsolva.](#)

2. Pöccintse meg a KEZDŐLAP képernyőt, és koppintson a  **Beolvasás (Scan)** elemre.

### ■ [A kezelőpanel használata](#)

Megjelenik az a képernyő, amelyen kiválaszthatja, hogy hová menti az adatokat.

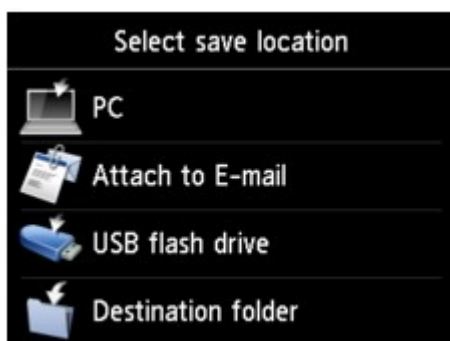

3. [Csatlakoztassa az USB flash meghajtót az USB flash meghajtó portjához.](#)

### »»» **Megjegyzés**

- Ez e-mailes címjegyzék felülírásának elkerülése érdekében a címjegyzék nem menthető olyan USB flash meghajtóra, amelyen már van címjegyzék.  
Törölje a címjegyzéket az USB flash meghajtóról, vagy használjon olyant, amelyen nincs címjegyzék.
- Az e-mailes címjegyzéket tartalmazó mappa neve: „CANON\_SC\_\\EMAIL\_ADDRESS.BIN”.

4. Koppintson a  **Csatolás e-mailhez (Attach to E-mail)** elemre.

5. Koppintson az  **E-mail közvet. az eszközről (E-mail directly from device)** elemre.

6. Koppintson az **E-mailes címjegyzék szerkesztése (Edit e-mail address book)** elemre.

7. Koppintson az **E-mailes címjegyzék exportálása (Export e-mail address book)** elemre.

8. Olvassa el a megjelenő üzenetet, és koppintson az **Igen (Yes)** gombra.

A nyomtatón található e-mailes címjegyzék mentésre kerül az USB flash meghajtóra.

# Beolvasott adatok mentése USB flash meghajtóra

A beolvasott adatokat közvetlenül az USB flash meghajtóra mentheti.

## Fontos

- Ne vegye ki a nyomtatóból az USB flash meghajtót a következő esetekben:
  - Beolvasás közben
  - A beolvasott adatok mentése előtt
- Biztonsági okokból azt javasoljuk, hogy az USB flash meghajtóra mentett beolvasott adatokról rendszeresen készítsen biztonsági másolatot egy másik hordozóra.
- Nem vállalunk felelősséget semmilyen okból adódó adatsérülésért és -vesztésért, még a készülék jótállási ideje alatt sem.

1. [Ellenőrizze, hogy a nyomtató be van-e kapcsolva.](#)

2. Pöccintse meg a KEZDŐLAP képernyőt, és koppintson a  **Beolvasás (Scan)** elemre.

 [A kezelőpanel használata](#)

Megjelenik az a képernyő, amelyen kiválaszthatja, hogy hová menti az adatokat.

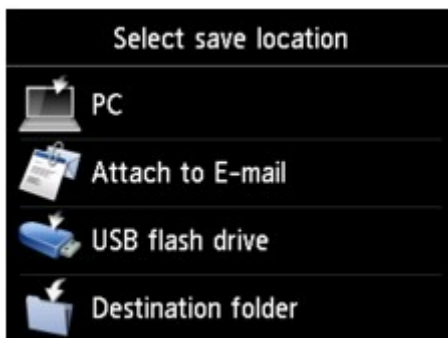

3. [Csatlakoztassa az USB flash meghajtót az USB flash meghajtó portjához.](#)

4. Koppintson az  **USB flash meghajtó (USB flash drive)** elemre.

## Megjegyzés

- Ha megjelenik a művelet korlátozásáról tájékoztató üzenet, kérdezze meg a használt nyomtató rendszergazdáját.

5. Koppintson a  **Mentés USB flash meg.-ra (Save to USB flash drive)** elemre.

Megjelenik a beolvasás készenléti képernyője.

6. Szükség szerint módosítsa a beállításokat.

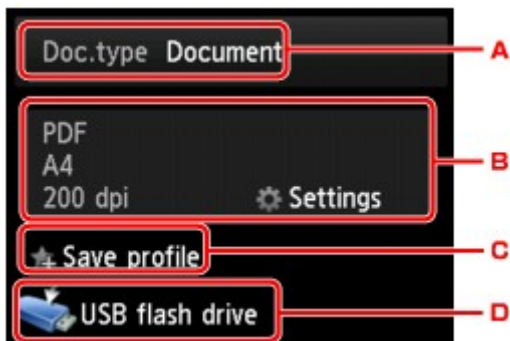

A. Koppintson a dokumentumtípus kiválasztásához.

#### **Dokumentum (Document)**

Dokumentumként olvassa be az üveglapra vagy az ADF-be helyezett eredetit a **Beolv. beállít. (Scan settings)** pontban beállítottaknak megfelelően.

#### **Fotó (Photo)**

Fényképként olvassa be az üveglapra helyezett eredetit a **Beolv. beállít. (Scan settings)** pontban beállítottaknak megfelelően.

B. Koppintson a **Beolv. beállít. (Scan settings)** képernyő megjelenítéséhez.

További tudnivalók a megadható beállításokról:

■ [Értékek beállítása beolvasáshoz a kezelőpanelen](#)

C. Koppintva a jelenlegi beolvasási beállításokat egyéni beállításokként jegyezheti be.

■ [A kedvenc beállítások regisztrálása \(Egyéni profilok\)](#)

D. Koppintson a cél kiválasztására szolgáló képernyő megjelenítéséhez.

7. [Helyezze az eredeti dokumentumot az üveglapra vagy az ADF-be.](#)

8. Színes beolvasáshoz a **Színes (Color)** gombot, fekete-fehér beolvasáshoz a **Fekete (Black)** gombot nyomja meg.

### **»»» Megjegyzés**

- Ha nem megfelelően tölti be az eredetit, megjelenik egy üzenet az érintőképernyőn. Helyezze az eredetit az üveglapra vagy az ADF-be a beolvasási beállításoknak megfelelően.

- Ha a beolvasási beállítások képernyőjén a **Megtekintés (Preview)** értékéül a **BE (ON)** értéket választotta:

A beolvasott eredeti USB flash meghatóra történő mentése előtt megjelenik az előnézeti képernyő.

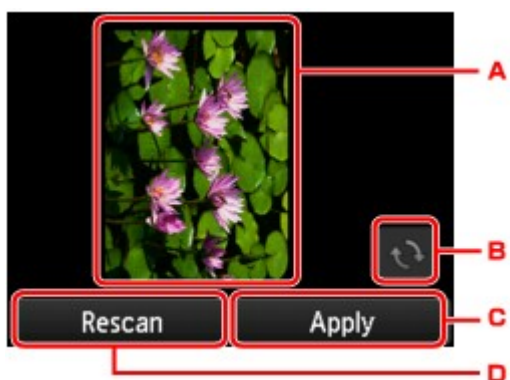

A. Megjelenik a beolvasott adatokat mutató előnézeti kép.

B. Koppintson az előnézeti kép elforgatásához.

Akkor jelenik meg, ha a beolvasási képernyő **Formát. (Format)** beállításánál a **PDF** vagy a **Tömörített PDF (Compact PDF)** értéket választja.

C. Koppintson a beolvasott eredeti USB flash meghajtóra történő mentéséhez.

D. Koppintson az eredeti ismételt beolvasásához.

• **Ha az ADF-be helyezi az eredetit:**

A nyomtató elkezd a beolvasást, és a beolvasott adatokat az USB flash meghajtóra menti.

• **Ha az üveglapra helyezi az eredetit:**

- Ha a **JPEG** lehetőséget választja a beolvasási beállítások képernyőjének **Formát. (Format)** beállításánál, akkor a nyomtató elkezd a beolvasást, és menti a beolvasott adatokat az USB flash meghajtóra.
- Ha a **PDF** vagy a **Tömörített PDF (Compact PDF)** lehetőséget választja a beolvasási beállítások képernyőjén a **Formát. (Format)** beállításnál, akkor a beolvasás befejezését követően megjelenik a beolvasás folytatására rákérdező képernyő.

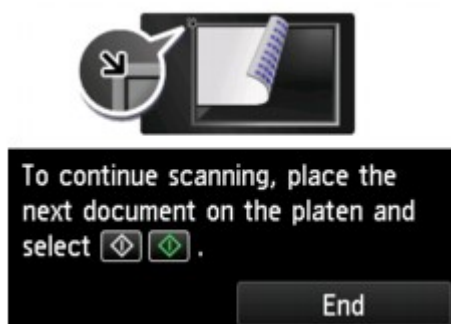

Ha folytatni szeretné a beolvasást, helyezze a következő eredeti dokumentumot az üveglapra, és indítsa el a beolvasást.

Ha befejezte a beolvasást, koppintson a **Befejezés (End)** elemre. A készülék a beolvasott adatokat az USB flash meghajtóra egyetlen PDF-fájlként menti.

Ha folyamatosan olvassa be az eredeti dokumentumot, legfeljebb 100 oldalnyi képet rögzíthet egy PDF-fájlban.

Miután befejeződött a beolvasás, távolítsa el az eredetit az üveglapról vagy a papírkimeneti nyílásból.



## »» Megjegyzés

- Ha az USB flash meghajtó megtelik a képek beolvasása közben, a készülék csak az addig beolvasott képeket menti.
- A beolvasott adatokat akár 2000 fájlba mentheti PDF vagy JPEG formátumban.
- Az USB flash meghajtóra mentett beolvasott adatok mappa- és fájlnevei a következők:
  - Mappanév (fájlkiterjesztés: PDF): CANON\_SC\DOCUMENT\0001
  - Mappanév (fájlkiterjesztés: JPG): CANON\_SC\IMAGE\0001
  - Fájlnev: Automatikusan növekvő szám a következővel kezdődően: SCN\_0001
  - Fájl dátuma: a nyomtatón rögzített mentési dátum és idő.

Tudnivalók a dátum és az idő beállításáról:

■ [A feladóra vonatkozó információk megadása](#)

- USB flash meghajtóra mentett beolvasott adatok importálása a számítógépre

Importálhatja az USB flash meghajtóra mentett beolvasott adatokat a számítógépre. Az adatok beolvasása után csatlakoztassa az USB flash meghajtót a számítógéphez, és importálja az adatokat.

## A beolvasott adatok továbbítása a számítógépen lévő megosztott mappába

A beolvasott adatok számítógépen lévő megosztott mappába történő továbbítása előtt ellenőrizze a következőket:

- **Telepítve van az MP Drivers és a Canon Quick Utility Toolbox. (Windows)**

Ha még nincs telepítve az MP Drivers és a Canon Quick Utility Toolbox, akkor telepítse őket a Telepítő CD-ROM lemez segítségével, illetve a webhelyünkről.

- **Telepítve van a lapolvasó-illesztő és a Canon Quick Utility Toolbox. (Mac OS)**

Ha még nincs telepítve a lapolvasó-illesztő és a Canon Quick Utility Toolbox, akkor telepítse őket a webhelyünkről.

- **A nyomtató megfelelően csatlakozik a számítógéphez LAN hálózaton keresztül.**

- **A célmappát előre regisztrálták a Canon Quick Utility Toolbox segítségével.**

A célmappát a Canon Quick Utility Toolbox segítségével regisztrálhatja. További tudnivalók a Canon Quick Utility Toolbox beállításairól:

- Windows esetén:

- A célmappa beállításai

- Mac OS esetén:

- A célmappa beállításai

Az alábbi eljárással továbbítsa a beolvasott adatokat a számítógépen lévő megosztott mappába.

1. [Ellenőrizze, hogy a nyomtató be van-e kapcsolva.](#)

2. Pöccintse meg a KEZDŐLAP képernyőt, és kattintson a  **Beolvasás (Scan)** elemre.

- [A kezelőpanel használata](#)

Megjelenik az a képernyő, amelyen kiválaszthatja, hogy hová menti az adatokat.



3. Kattintson a  **Célmappa (Destination folder)** elemre.

## »» Megjegyzés

- Ha megjelenik a művelet korlátozásáról tájékoztató üzenet, kérdezze meg a használt nyomtató rendszergazdáját.

4. A **Válasszon mappát (Select folder)** képernyőn a mappára koppintva mentse a beolvasott adatokat.

## »» Megjegyzés

- Ha egy bejegyzett mappához PIN-kódot adott meg, akkor megjelenik egy képernyő, amely arra kéri, hogy írja be a PIN-kódot. Ha beírja a PIN-kódot, akkor a megosztott mappát célmappaként jelölheti ki.

5. Adja meg a kívánt beállításokat.

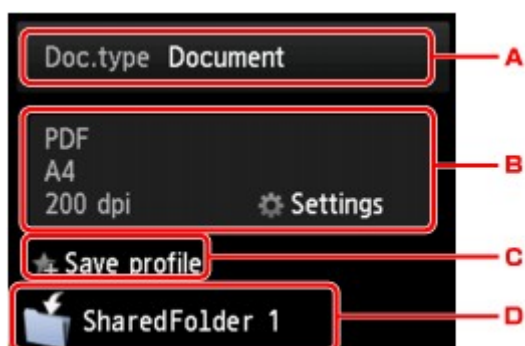

- A. Koppintson a dokumentumtípus kiválasztásához.

### Dokumentum (Document)

Dokumentumként olvassa be az üveglapra vagy az ADF-be helyezett eredetit a **Beolv. beállít. (Scan settings)** pontban beállítottaknak megfelelően.

### Fotó (Photo)

Fényképként olvassa be az üveglapra helyezett eredetit a **Beolv. beállít. (Scan settings)** pontban beállítottaknak megfelelően.

- B. Koppintson a **Beolv. beállít. (Scan settings)** képernyő megjelenítéséhez.

A megadható beállítások:

- [Értékek beállítása beolvasáshoz a kezelőpanelen](#)

- C. Koppintva a jelenlegi beolvasási beállításokat egyéni beállításokként jegyezheti be.

- [A kedvenc beállítások regisztrálása \(Egyéni profilok\)](#)

- D. Koppintson a cél kiválasztására szolgáló képernyő megjelenítéséhez.

6. [Helyezze az eredeti dokumentumot az üveglapra vagy az ADF-be.](#)

7. Színes beolvasáshoz a **Színes (Color)** gombot, fekete-fehér beolvasáshoz a **Fekete (Black)** gombot nyomja meg.

## »» Megjegyzés

- Ha nem megfelelően tölti be az eredetit, megjelenik egy üzenet az érintőképernyőn. Helyezze az eredetit az üveglapra vagy az ADF-be a beolvasási beállításoknak megfelelően.

- Ha a beolvasási beállítások képernyőjén a **Megtekintés (Preview)** értékeül a **BE (ON)** értéket választotta:

A beolvasott eredeti számítógépen lévő megosztott mappába történő továbbítása előtt megjelenik az előnézeti képernyő.

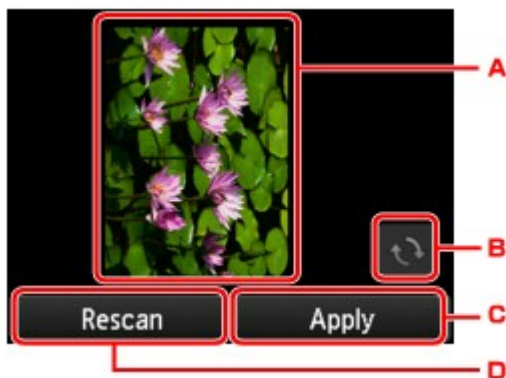

A. Megjelenik a beolvasott adatokat mutató előnézeti kép.

B. Koppintson az előnézeti kép elforgatásához.

Akkor jelenik meg, ha a beolvasási képernyő **Formát. (Format)** beállításánál a **PDF** vagy a **Tömörített PDF (Compact PDF)** értéket választja.

C. Koppintva továbbítsa a beolvasott eredeti dokumentumot a számítógépen lévő megosztott mappába.

D. Koppintson az eredeti ismételt beolvasásához.

- **Ha az ADF-be helyezi az eredetit:**

A nyomtató elkezd a beolvasást, és a beolvasott adatokat a számítógépen lévő megosztott mappába továbbítja.

- **Ha az üveglapra helyezi az eredetit:**

- Ha a **JPEG** lehetőséget választja a beolvasás beállítási képernyőjének **Formát. (Format)** beállításánál, akkor a nyomtató elkezd a beolvasást, és a beolvasott adatokat a számítógépen lévő megosztott mappába menti.
- Ha a **PDF** vagy a **Tömörített PDF (Compact PDF)** lehetőséget választja a beolvasási beállítások képernyőjén a **Formát. (Format)** beállításnál, akkor a beolvasás befejezését követően megjelenik a beolvasás folytatására rákérdező képernyő.

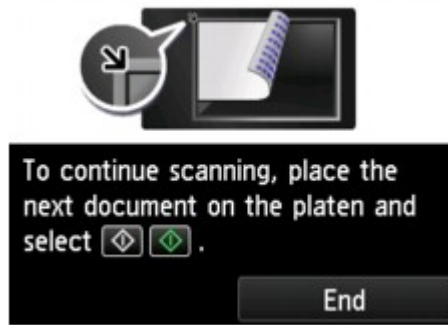

Ha folytatni szeretné a beolvasást, helyezze a következő eredeti dokumentumot az üveglapra, és indítsa el a beolvasást.

Ha befejezte a beolvasást, koppintson a **Befejezés (End)** elemre. A beolvasott adatokat a készülék egyetlen PDF-fájlként továbbítja a számítógépen lévő megosztott mappába.

A nyomtató a Canon Quick Utility Toolbox programban megadott beállítások szerint továbbítja az adatokat a számítógépen lévő megosztott mappába.

Miután befejeződött a beolvasás, távolítsa el az eredetit az üveglapról vagy a papírkimeneti nyílásból.

## Beolvasott adatok törlése az USB flash meghajtóról

Az USB flash meghajtóra beolvasott adatokat törölheti a kezelőpanel használatával.

1. [Ellenőrizze, hogy a nyomtató be van-e kapcsolva.](#)

2. Pöccintse meg a KEZDŐLAP képernyőt, és koppintson a  **Beolvasás (Scan)** elemre.

■ [A kezelőpanel használata](#)

Megjelenik az a képernyő, amelyen kiválaszthatja, hogy hová menti az adatokat.

3. [Csatlakoztassa az USB flash meghajtót az USB flash meghajtó portjához.](#)

4. Koppintson az  **USB flash meghajtó (USB flash drive)** elemre.

### »»» Megjegyzés

- Ha megjelenik a művelet korlátozásáról tájékoztató üzenet, kérdezze meg a használt nyomtató rendszergazdáját.

5. Koppintson a  **Beolvasott adatok törlése (Delete saved data)** elemre.



Megjelenik a fájllista.

6. Válassza ki a törölni kívánt adatot.

Fájlnév lista

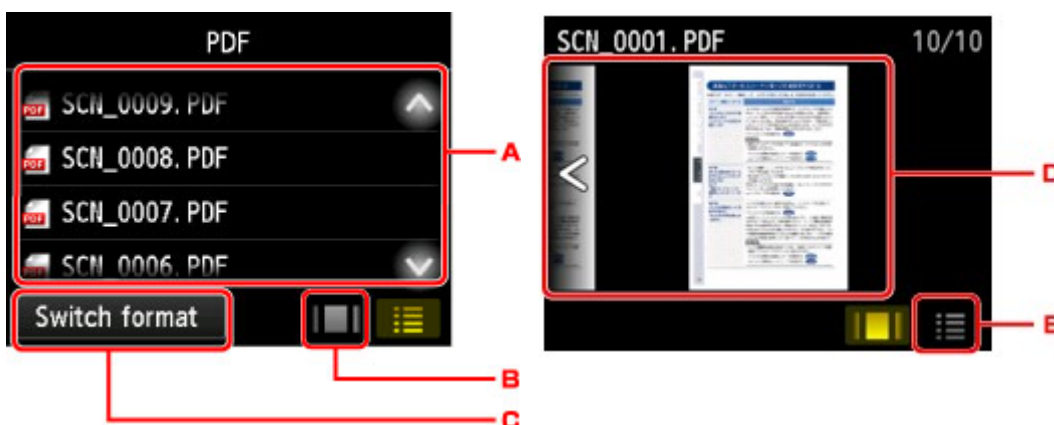
Megtekintés képernyő



- A. Pöccintsen függőlegesen vagy koppintson a   elemre a fájl nevének megjelenítéséhez, és koppintson az adatok törléséhez.

Ha a PDF-adatok formátumát választja, az érintőképernyőn a PDF-adatoknak csak az első oldala jelenik meg.

B. Koppintson az előnézeti képernyő megjelenítéséhez.

Ha a PDF-adatok formátumát választja, az érintőképernyőn a PDF-adatoknak csak az első oldala jelenik meg.

C. Koppintson az érintőképernyőn megjelenő fájltypusok közötti váltáshoz.

D. Pöccintsen az adat megjelenítéséhez, és koppintson az adatok törléséhez.

E. Koppintson a fájl névlista megjelenítéséhez.



7. Koppintson az **Igen (Yes)** elemre a megerősítési képernyőn.

A nyomtató megkezdte a fájl törlését.

## Értékek beállítása beolvasáshoz a kezelőpanelen

Módosítani lehet a beolvasás beállításait, például a méretet, a felbontást és az adatformátumot.



A beolvasás készenléti képernyőjén a **Beállítások (Settings)** gombra történő kattintással választhatja ki a

beállítási lehetőséget. Pöccintsen függőlegesen vagy koppintson a   elemre a beállítható elemek megjelenítéséhez, és koppintson a beállítható elemre a beállítások megjelenítéséhez. Koppintson a beállítás megadásához.

### »» Megjegyzés

- Ha a beolvasott adatokat a WSD protokoll (a Windows 10, a Windows 8.1, a Windows 8, a Windows 7 és a Windows Vista által támogatott hálózati protokollok egyike) használatával továbbítja a számítógépre, akkor nem lehet megadni a beolvasási beállításokat.
- A célmappától függően bizonyos beállítások nem választhatók ki. Ez a szakasz azokat a beállításokat ismerteti, amelyek akkor adhatók meg, ha az **USB flash meghajtó (USB flash drive)** lehetőséget választja az adatmentés helyének kiválasztására szolgáló képernyőn.

A ki nem választható beállítás szürkén jelenik meg.

- Bizonyos beállítások nem adhatók meg más beállításokkal, a **Dok. típus (Doc.type)** értékéül kiválasztott dokumentumtípussal és az adatmentés helyének kiválasztására szolgáló képernyő beolvasási menüjével egyszerre. Ha olyan beállítást választ ki, amely az adott kombinációban nem megengedett, az érintőképernyőn megjelenik a  és a **Hibarészl. (Error details)** üzenet. Ilyenkor az érintőképernyő bal felső sarkában levő  elemre koppintva olvassa el az üzenetet, és módosítsa a beállítást.
- A megadott beolvasási beállítások, például a méret, a felbontás és az adatformátum beállítása a nyomtató kikapcsolása után is megmaradnak, az **ADF, tájolás (ADF orientation)** és az **ADF, kéto. beo. (ADF duplex scan)** beállítás kivételével.
- Ha a beolvasás olyan beolvasási menüben kezdődne meg, amely a megadott beállítással nem áll rendelkezésre, **A funkció nem érhető el az aktuális beállításokkal. Módosítsa a következőket: (The specified function is not available with current settings.)** üzenet jelenik meg az érintőképernyőn. Módosítsa a beállítást a képernyőn megjelenő utasításokat követve.
- A beállítás és a számítógépről történő beolvasás menetéről itt olvashat bővebben:
  - Windows esetén:

■ [A Beállítások párbeszédpanel](#)

■ [Az IJ Scan Utility használata](#)

- Mac OS esetén:

■ A Beállítások párbeszédpanel

■ Az IJ Scan Utility használata

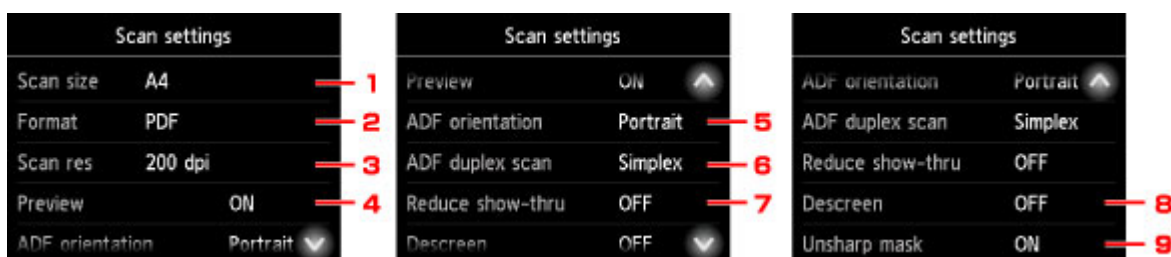



## 1. Beol.mér. (Scan size)

Adja meg az eredeti dokumentum méretét.

## 2. Formát. (Format)

Válassza ki a beolvasandó adat formátumát.

## 3. Beol. felb (Scan res) (Beolvasási felbontás)

Válassza ki a beolvasás felbontását.

## 4. Megtekintés (Preview)

Amikor a beolvasott adatokat USB flash meghajtóra menti vagy megosztott mappába továbbítja, megadhatja, hogy kívánja-e megjeleníteni a beolvasott adatok előnézetét.

## 5. ADF, tájolás (ADF orientation)

Adja meg az eredeti dokumentum tájolását.

Ez a beállítás nem érhető el, amikor a **Dok. típ. (Doc.type)** beállítás értéke **Fotó (Photo)**.

## 6. ADF, kéto. beo. (ADF duplex scan)

Válassza ki a beolvasási eljárást ADF használata esetén. Ha a **Duplex** lehetőséget választja, akkor a **Speciális (Advanced)** elemre koppintva választhatja ki a kötési oldalt.

Ez a beállítás nem érhető el, amikor a **Dok. típ. (Doc.type)** beállítás értéke **Fotó (Photo)**.

## 7. Áttetszés csökk. (Reduce show-thru) (Átnéző csökkentése)

Az írásjelek látszódnak a túloldalon vékony dokumentum, például újság beolvasásakor. Válassza ki a **BE (ON)** lehetőséget, ha úgy tűnik, hogy az írásjelek átütnek a beolvasott dokumentumon.

Ez a beállítás nem érhető el, amikor a **Dok. típ. (Doc.type)** beállítás értéke **Fotó (Photo)**.

## 8. Rácshiba eltávol. (Descreen)

A nyomtatott anyagok apró pontokból állnak, ezekből épülnek fel az írásjelek és grafikus elemek. Az egyes pontok helytelen megjelenítése egyenetlen árnyalatokban vagy csíkozott mintázatban nyilvánulhat meg. Válassza a **BE (ON)** lehetőséget, amennyiben egyenetlen árnyalatokat vagy csíkozott mintázatot észlel a beolvasott képen.

Ez a beállítás nem érhető el, amikor a **Dok. típ. (Doc.type)** beállítás értéke **Fotó (Photo)**.

### »»» Megjegyzés

- Még ha a beállítás **BE (ON)** értékre is van állítva, maradhatnak moire-minták, ha az **Élességcsökkentés (Unsharp mask)** értéke **BE (ON)**. Ebben az esetben állítsa az **Élességcsökkentés (Unsharp mask)** beállítást **KI (OFF)** értékűre.

## 9. Élességcsökkentés (Unsharp mask)

A kis méretű karakterek és a vékony elemek – például a fényképeken szereplő haj és levelek – körvonalait határozottabbá lehet tenni. Válassza a **BE (ON)** lehetőséget, ha szeretné kiemelni a beolvasott adat körvonalait.

## A kezelőpanel beállítása az IJ Scan Utility segítségével (Windows)

Az IJ Scan Utility alkalmazásban megadhatja, hogy mi történjen a kezelőpanelről történő beolvasás esetén.

### »»» Megjegyzés

- A következő leírásokban a kezelőpanelről végrehajtott fényképbeolvasás esetén megjelenő képernyők szerepelnek példaként.

1. [Indítsa el az IJ Scan Utility alkalmazást.](#)
2. Kattintson a **Beáll.-ok... (Settings...)** gombra.

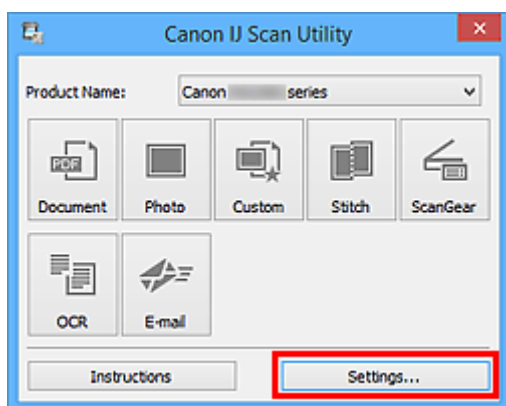

Megjelenik a Beállítások párbeszédpanel.

3. Válassza ki a beolvasási módot a  (Beolvasás a kezelőpanel használatával) lapon.

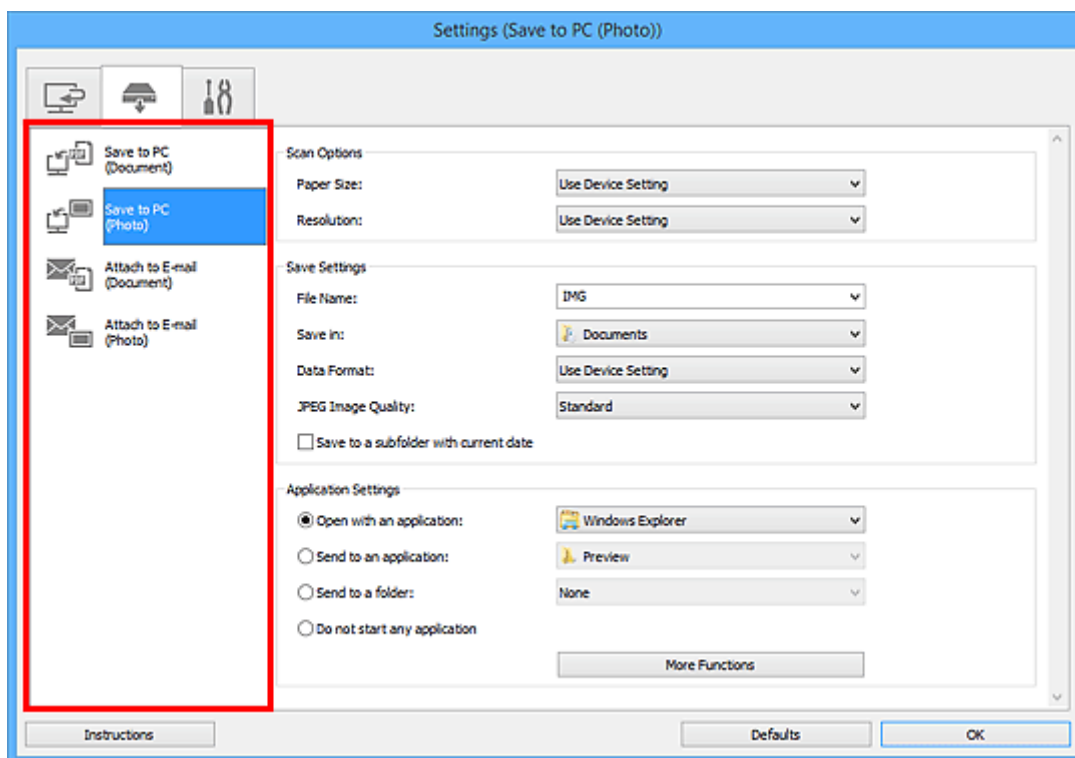

## »»» Megjegyzés

- További részleteket alább talál.

- [A Beállítások \(Mentés számítógépre \(dokumentum\)\) párbeszédpanel](#)
- [A Beállítások \(Mentés számítógépre \(fénykép\)\) párbeszédpanel](#)
- [A Beállítások \(Csatolás e-mailhez \(dokumentum\)\) párbeszédpanel](#)
- [A Beállítások \(Csatolás e-mailhez \(fénykép\)\) párbeszédpanel](#)

4. Adja meg a **Beolvasási beállítások (Scan Options)** értékét.

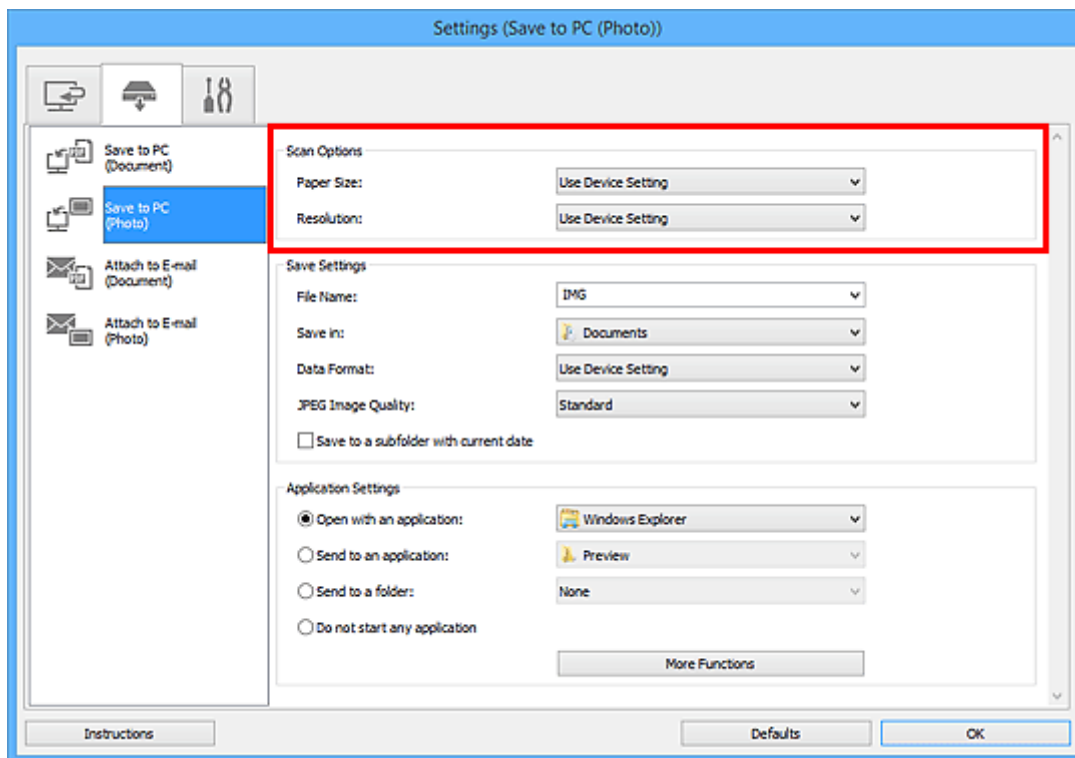

5. Adja meg a fájlnévet és az egyéb beállításokat a **Beállítások mentése (Save Settings)** párbeszédpanelen.

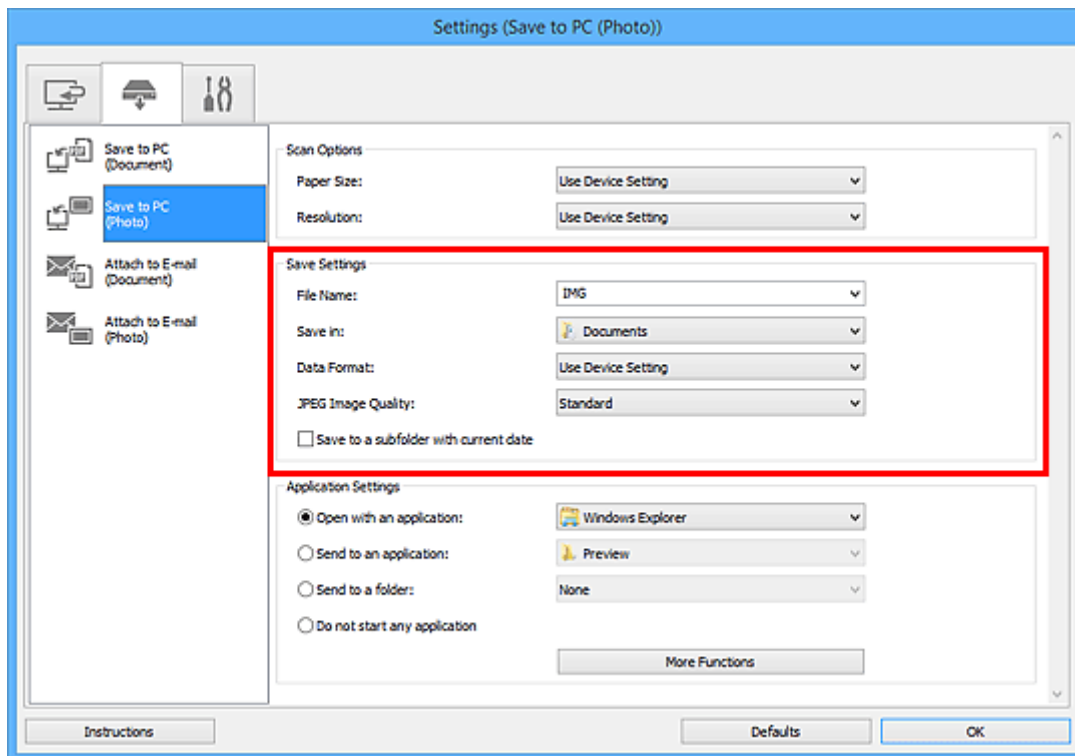

6. Válassza ki a beolvasás után elindítandó alkalmazást az **Alkalmazás-beállítások (Application Settings)** párbeszédpanelen.

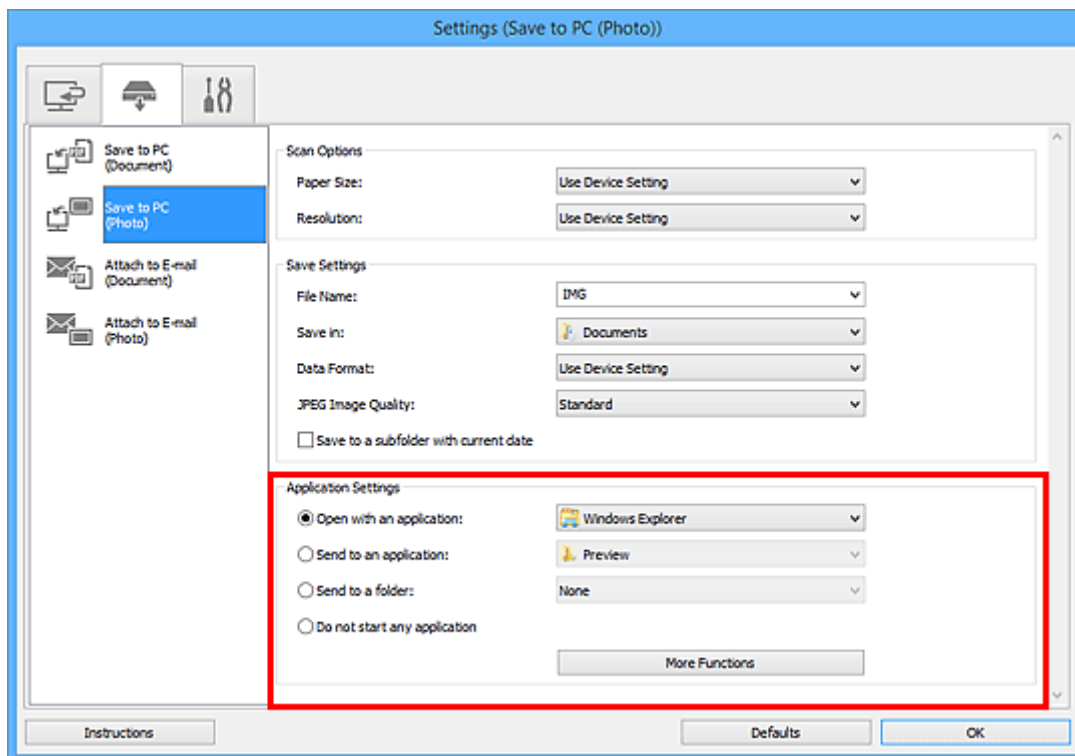

7. Kattintson az **OK** gombra.

A kezelőpanelről indított beolvasáskor a rendszer a beállított műveletet hajja végre.

## Beolvasás okostelefon/táblagép használatával

A készülék az alábbi beolvasási funkciókat támogatja.

### PIXMA/MAXIFY Cloud Link

A PIXMA/MAXIFY Cloud Link a Canon által biztosított webszolgáltatás. A különféle felhőszolgáltatásokkal való integráció eredményeképp a beolvasott képeket számítógép használata nélkül is adattároló szolgáltatásokba mentheti.

- [A PIXMA/MAXIFY Cloud Link használata](#)

## Using PIXMA/MAXIFY Cloud Link

By using PIXMA/MAXIFY Cloud Link, you can connect your printer to a cloud service, such as CANON IMAGE GATEWAY, Evernote, or Twitter, and use the following functions without using a computer:

- Print images from a photo-sharing service
- Print documents from a data management service
- Save scanned images to a data management service.
- Use Twitter to report the printer status, such as no paper or low ink levels.

In addition, you can use various functions by adding and registering apps that are linked with various cloud services.

■ [Using PIXMA/MAXIFY Cloud Link from Your Printer](#)

■ [Using PIXMA/MAXIFY Cloud Link from Your Smartphone, Tablet, or Computer](#)



### ▶▶▶ Important

- In certain countries, PIXMA/MAXIFY Cloud Link may not be available or the available apps may be different.
- Some apps require that you have an account before you use those apps. For such apps, please set up an account beforehand.
- To find out which models support PIXMA/MAXIFY Cloud Link check the Canon homepage.
- The screen display may change without prior notice.

# Faxolás

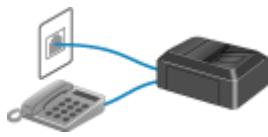

**Faxolás előkészítése**



**Fax küldése a nyomtató kezelőpaneljének  
használatával**



**Címzettek regisztrálása**



**Fax fogadása**



**További hasznos faxfunkciók**



**Fax küldése számítógépről (Windows)**



**Fax küldése számítógépről (Mac OS)**



## Faxolás előkészítése

A faxfunkciók használata előtt csatlakoztassa a nyomtatót a telefonvonalhoz, és adja meg a nyomtató beállításait. Ezután adja meg az alapbeállításokat, például a küldőinformációkat, a dátumot és az időt, valamint a nyári időszámítás használatát.

### Fontos

- Ha a tápellátás megszakad:

Ha áramszünet lép fel, vagy ha véletlenül kihúzza a tápkábelt, a dátum- és időbeállítás visszaáll az eredeti értékre.

- A felhasználói információk és a telefonkönyv beállításai megmaradnak.
- A nyomtató memóriájában tárolt faxok elvesznek, beleértve az el nem küldött és a fogadott faxokat is.

Ha a tápellátás megszakad, a következőket fogja tapasztalni:

- Nem fog tudni faxot küldeni és fogadni, másolni vagy dokumentumokat beolvasni.
- Ha csatlakoztatja a telefont, attól függően fogja tudni használni, hogy milyen a telefonvonal és a telefon.

## A nyomtató beállítása

A nyomtatót a telefonvonal típusának megfelelően kell beállítani a faxfunkció használatára. A nyomtató beállításainak megadásához kövesse az alábbi lépéseket.

1. [Telefonvonal csatlakoztatása](#)
2. [A telefonvonal típusának beállítása](#)
3. [A vételi mód beállítása](#)

### Megjegyzés

- A faxbeállítások megadásához kövesse az érintőképernyőn megjelenő utasításokat.

#### ■ [Egyszerű beállítások \(Easy setup\)](#)

Ha az érintőképernyőn megjelenő utasításokat követve adja meg a beállításokat, akkor a vételi mód beállítása **Telefonprioritás mód (TEL priority mode)** vagy **Csak fax mód (FAX only mode)** lesz. Ha **DRPD** vagy **Network switch** használatával szeretne faxokat fogadni, változtassa meg a vételi módot.

#### ■ [A vételi mód beállítása](#)

## Az alapvető faxolási beállítások megadása

- [A feladóra vonatkozó információk megadása](#)

## Telefonvonal csatlakoztatása

A csatlakoztatás módszere a telefonvonalától függ.

- Ha a nyomtatót közvetlenül fali telefonvonalhoz csatlakoztatja, vagy a nyomtatót xDSL-jelosztó használatával csatlakoztatja:

- [Alapvető csatlakoztatás](#)

- Ha a nyomtatót másik vonalhoz, például xDSL-vonalhoz csatlakoztatja:

- [Csatlakozás különféle vonalakhoz](#)

Ha a csatlakoztatás nem megfelelő, akkor a nyomtató nem tud faxot küldeni és fogadni. Ügyeljen a nyomtató megfelelő csatlakoztatására.

### Fontos

- Ne kössön párhuzamosan faxkészülékeket és/vagy telefonokat (csak Egyesült Államok és Kanada).

Ha kettő vagy több faxkészülék és/vagy telefon van párhuzamosan kötve, akkor az alábbi problémák léphetnek fel, illetve előfordulhat, hogy a nyomtató nem működik megfelelően.

- Ha faxküldés vagy faxvétel közben felveszi a párhuzamosan csatlakoztatott telefon kagylóját, a faxkép eltorzulhat, illetve kommunikációs hiba történhet.
- Előfordulhat, hogy a telefonon bizonyos szolgáltatások, pl. a hívóazonosítás nem működik megfelelően.

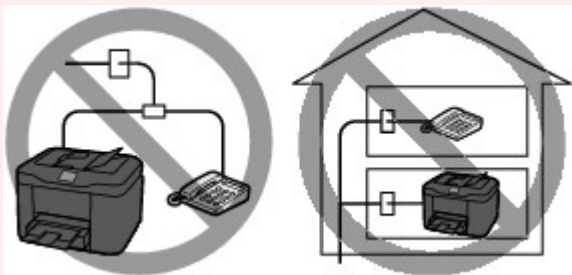

Ha nem tudja elkerülni a párhuzamos csatlakoztatást, akkor állítsa a vételi módot **Telefonprioritás mód (TEL priority mode)** értékre, ugyanakkor tudnia kell, hogy a fenti probléma továbbra is előfordulhat. Csak manuálisan fog tudni faxokat fogadni.

## Alapvető csatlakoztatás

Győződjön meg arról, hogy a nyomtató ki van kapcsolva, csatlakoztassa a mellékelt telefonkábel egyik végét a telefonvonal-csatlakozóhoz, amely a nyomtatón lévő „LINE” felirat mellett található, és csatlakoztassa a telefonkábel másik végét a fali telefonvonal-csatlakozóhoz vagy az xDSL-jelosztó telefonvonal-csatlakozójához.

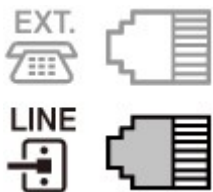

Amikor a telefont a nyomtatóhoz csatlakoztatja, ellenőrizze, hogy a nyomtató ki van-e kapcsolva, majd csatlakoztassa a moduláris kábel egyik végét a külső eszköz csatlakozójához, amely a nyomtató „EXT.” felirata mellett található, a másik végét pedig a telefonkészülék telefonvonal-csatlakozójához.

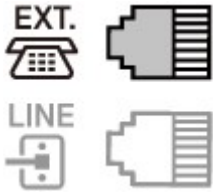

## Fontos

- Ügyeljen arra, hogy a telefonvonalat a nyomtató bekapcsolása előtt csatlakoztassa.
- Ha a telefonvonal csatlakoztatásakor a nyomtató be van kapcsolva, kapcsolja ki a nyomtatót, és húzza ki a tápkábelt. Várjon 1 percet, majd csatlakoztassa a telefonvonalat és a tápcsatlakozót.

## Megjegyzés

- A [Hátulnézet](#) című rész mutatja a készülék telefonvonal-csatlakozójának és a külső eszköz csatlakozójának helyét.
- A telefon vagy üzenetrögzítő csatlakoztatása előtt vegye le a telefoncsatlakozón található sapkát.
- **Az Egyesült Királyságban történő használat:**

Ha a külső eszköz csatlakozója nem csatlakoztatható a nyomtató aljzatához, vásároljon B.T.-átalakítót, és csatlakoztassa a készüléket a következők szerint:

Illessze a B.T. átalakítót a külső eszökhöz csatlakozó moduláris kábelhez, majd csatlakoztassa az átalakítót a külső eszköz csatlakozójához.

## Csatlakozás különféle vonalakhoz

Ez a szakasz a különböző vonalak csatlakoztatásának módját ismerteti.

Az alábbiakban leírtak csupán példák, és nem feltétlenül felelnek meg minden csatlakoztatási körülmény esetére. A részletekért tekintse meg annak a hálózati eszköznek (vezérlőeszköz, például xDSL (Digital Subscriber Line – digitális előfizetői vonal) modem vagy termináladapter) a használati utasítását, amelyhez csatlakoztatja ezt a nyomtatót.

## Megjegyzés

- Az xDSL a telefonvonalon keresztüli, nagy sebességű digitális kommunikációs technológiák (ADSL, HDSL, SDSL, VDSL) általános megnevezése.

### Csatlakoztatás internetes telefonhoz

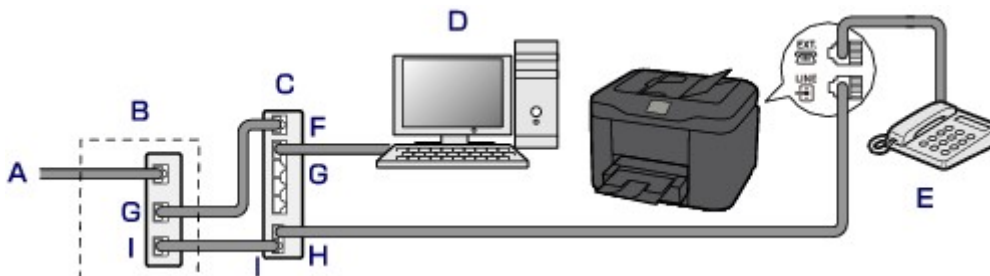

A. DSL

B. xDSL-modem (előfordulhat, hogy a jelosztó nincs a modembe beépítve)

C. Internetes telefonnal kompatibilis szélessávú útválasztó

- D. Számítógép
- E. Telefon vagy üzenetrögzítő
- F. WAN-port (nagyávolságú hálózat)
- G. LAN-port (helyi hálózat)
- H. TEL-port
- I. LINE-port

\* A portok neve és kiosztása termékenként eltérő lehet.

### »»» Megjegyzés

- Az xDSL vonal csatlakoztatásakor ugyanazt a vonaltípust válassza, mint amelyet a **Telefonvonal típusa (Telephone line type)** beállításnál megad.

■ [A telefonvonal típusának beállítása](#)

#### • Csatlakoztatás xDSL vonalhoz

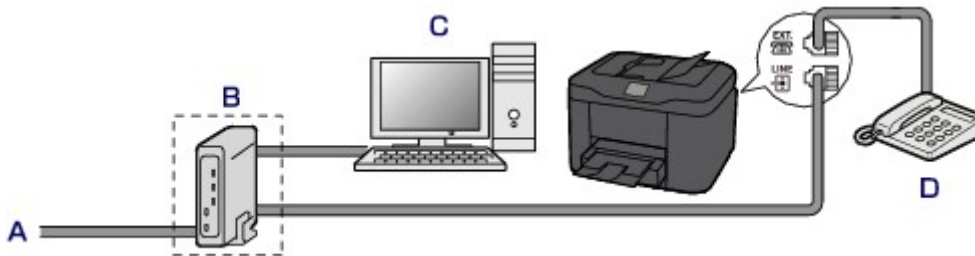

- A. Analóg előfizetői vonal
- B. xDSL-modem (előfordulhat, hogy a jelsztó nincs a modembe beépítve)
- C. Számítógép
- D. Telefon vagy üzenetrögzítő

### »»» Fontos

- Ha a jelsztó nincs beépítve a modembe, ne ágaztassa el a telefonvonalat az osztó előtt (a fali csatlakozás felé). Ne csatlakoztasson több osztót párhuzamosan. Előfordulhat, hogy a nyomtató nem fog megfelelően működni.

### »»» Megjegyzés

- Az xDSL vonal csatlakoztatásakor ugyanazt a vonaltípust válassza, mint amelyet a **Telefonvonal típusa (Telephone line type)** beállításnál megad.

■ [A telefonvonal típusának beállítása](#)

#### • Csatlakoztatás ISDN vonalhoz

Az ISDN (Integrated Service Digital Network) vonalhoz való csatlakozással és a beállítással kapcsolatban tekintse meg a termináladapterhez vagy a betárcsázós útválasztóhoz kapott kézikönyvet.

## A telefonvonal típusának beállítása

A nyomtató használata előtt állítsa be a telefonvonalnak megfelelő telefonvonal-típust. Ha nem tudja biztosan a telefonvonal típusát, kérdezze meg a telefonszolgáltatóját. xDSL vagy ISDN kapcsolat esetén ellenőrizze a vonal típusát a telefon-, illetve vonalszolgáltatónál.

### Fontos

- **Ha a készüléket Kínában használja:**

A tápkábel csatlakoztatása és a nyomtató bekapcsolása után a nyomtató automatikusan kiválasztja a telefonvonal típusát. Ha azonban a nyomtató vezérlő eszközhöz, például egy xDSL-modemhez vagy egy termináladapterhez csatlakozik, akkor előfordulhat, hogy a telefonvonal típusát nem lehet megfelelően kiválasztani.

Ilyenkor kézzel állítsa be a telefonvonal típusát.

Azt, hogy hogyan lehet Kínában kézzel beállítani a telefonvonal típusát, a következő témakör ismerteti:

- [A telefonvonal típusának kézi beállítása Kínában](#)

### Megjegyzés

- A **Telefonvonal típusa (Telephone line type)** beállítás nem jelenik meg olyan országokban és régiókban, amelyekben az **Impulzushívás (Rotary pulse)** funkció nem támogatott.
- Az aktuális beállítás a felhasználói adatok listájának (FELH.ADATOK LIST (USER'S DATA LIST)) kinyomtatásával ellenőrizhető.

- [Jelentések és listák – összefoglalás](#)

1. [Gondoskodjon arról, hogy a nyomtató be legyen kapcsolva.](#)

2. Pöccintse meg a KEZDŐLAP képernyőt, majd koppintson a  **Beállítás (Setup)** elemre.

- [A kezelőpanel használata](#)

3. Koppintson az  **Eszközbeállítások (Device settings)** elemre.

4. Koppintson a **Faxbeállítások (FAX settings)** elemre.

5. Koppintson a **Faxfelhasználói beállítások (FAX user settings)** elemre.

6. Koppintson a **Telefonvonal típusa (Telephone line type)** elemre.

7. Koppintson a telefonvonal típusára.

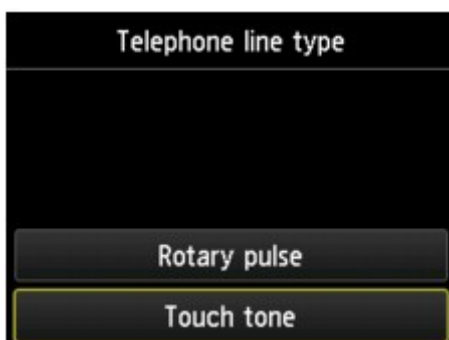

#### **Impulzushívás (Rotary pulse)**

Ez a beállítás impulzusos tárcsázást használó telefonvonal-típushoz megfelelő.

#### **Hangkódos hívás (Touch tone)**

Ez a beállítás hangtárcsázást használó telefonvonal-típushoz megfelelő.

## **A telefonvonal típusának kézi beállítása Kínában**

Ez a szakaszt azt az eljárást ismerteti, amellyel a telefonvonal típusát kézzel lehet beállítani Kínában.

1. [Gondoskodjon arról, hogy a nyomtató be legyen kapcsolva.](#)

2. Pöccintse meg a KEZDŐLAP képernyőt, majd koppintson a  **Beállítás (Setup)** elemre.

■ [A kezelőpanel használata](#)

3. Koppintson az  **Eszközbeállítások (Device settings)** elemre.
4. Koppintson a **Faxbeállítások (FAX settings)** elemre.
5. Koppintson a **Faxfelhasználói beállítások (FAX user settings)** elemre.
6. Koppintson a **Telefonvonal autom. választása (Telephone line auto selection)** elemre.  
Megjelenik a telefonvonal jelenlegi típusa.
7. Nézze meg, hogy mi a jelenlegi telefonvonal-típus, majd koppintson az **OK** gombra.

### **»»» Megjegyzés**

- Ha nem kell megváltoztatni a telefonvonal típusát, akkor a **KEZDŐLAP (HOME)** gombot megnyomva térjen vissza a KEZDŐLAP képernyőre.

8. Koppintson a **KI (OFF)** elemre.
9. Koppintson a telefonvonal típusára.



**Impulzushívás (Rotary pulse)**

Ez a beállítás impulzusos tárcsázást használó telefonvonal-típushoz megfelelő.

**Hangkódos hívás (Touch tone)**

Ez a beállítás hangtárcsázást használó telefonvonal-típushoz megfelelő.

## A vételi mód beállítása

Állítsa be a faxfogadás eljárását (a vételi módot).

További tudnivalók a vételi mód beállításáról:

- [A vételi mód beállítása](#)

Kiválaszthatja a megfelelő módot.

További tudnivalók a választható vételi módról:

- [A vételi mód áttekintése](#)

Tudnivalók a vételi mód speciális beállításairól:

- [A vételi módok speciális beállításai](#)

### »»» Megjegyzés

- A vételi eljárás a kiválasztott vételi módtól függ.

Tudnivalók az egyes vételi módokra jellemző vételi eljárásokról:

- [Fax fogadása](#)

- Ha egyetlen telefonvonalat szeretne használni a faxokhoz és a hanghívásokhoz, csatlakoztatnia kell egy telefont vagy üzenetrögzítőt a külső eszköz csatlakozójához a nyomtatón.

Tudnivalók a telefon vagy az üzenetrögzítő nyomtatóhoz történő csatlakoztatásáról:

- [Alapvető csatlakoztatás](#)

## A vételi mód beállítása

Ez a szakasz a vételi mód kiválasztását ismerteti.

1. [Gondoskodjon arról, hogy a nyomtató be legyen kapcsolva.](#)

2. Pöccintse meg a KEZDŐLAP képernyőt, majd koppintson a  **FAX** elemre.

- [A kezelőpanel használata](#)

3. Koppintson a **Funkciólista (Function list)** elemre.

4. Megjelenik a **Funkciólista (Function list)** képernyő.

5. Koppintson a **Fogadási mód beállításai (Receive mode settings)** elemre.

6. Koppintson a vételi módra, majd koppintson az **OK** gombra.

### »»» Megjegyzés

- A **Speciális (Advanced)** elemre koppintva speciális beállításokat adhat meg az egyes vételi módokhoz.



Tudnivalók a vételi mód speciális beállításairól:

■ [A vételi módok speciális beállításai](#)

• További tudnivalók a vételi módról:

■ [A vételi mód áttekintése](#)

- A **DRPD** szolgáltatás csak az Amerikai Egyesült Államokban és Kanadában érhető el.
- A vásárlás országától vagy régiójától függően előfordulhat, hogy nem érhető el a **Network switch** szolgáltatás.
- A faxok fogadásával és az egyes vételi módokkal kapcsolatban a [Fax fogadása](#) című rész nyújt tájékoztatást.

## A vételi mód áttekintése

Kiválaszthatja a fax használati körülményeinek megfelelő vételi módot, például hogy használ-e külön telefonvonalat a faxoláshoz stb.

| Vételi mód                                       | A fax használati körülményei   | Vételi eljárás   |
|--|--|--|
| <b>Telefon-prioritás mód (TEL priority mode)</b> | Elsődlegesen hanghívások fogadása (a nyomtatóhoz csatlakoztatott telefontal vagy üzenetrögzítővel):  | Bejövő hívás esetén a telefon csöng.<br>Vegye fel a kagylót.<br>Ha a hívás hanghívás, beszélhet a telefonon.<br>Ha a hívás faxhívás, tegye le a kagylót, miután a nyomtató elkezdte fogadni a faxot.<br><br><b>»»» Megjegyzés</b><br><ul style="list-style-type: none"><li>• A telefon típusától vagy beállításaitól függően előfordulhat, hogy a hívások beérkezésekor a telefon akkor sem csöng, ha csatlakoztatva van a nyomtatóhoz.</li></ul>  |
| <b>DRPD vagy Network switch</b>                  | Hanghívások fogadása (a nyomtatóhoz csatlakoztatott telefontal vagy üzenetrögzítővel) és előfizetés a telefonszolgáltató által nyújtott, a csengési mintát felismerő szolgáltatásra: | Bejövő hívás esetén a telefon csöng. A nyomtató a faxcsengési minta alapján ismeri fel a faxokat.<br>Ha a hívás faxhívás, akkor a nyomtató automatikusan fogadja a faxot.<br>Ha a nyomtató nem érzékeli a faxcsengési mintát, a telefon tovább csöng.<br><br><b>»»» Megjegyzés</b><br><ul style="list-style-type: none"><li>• A telefon típusától vagy beállításaitól függően előfordulhat, hogy a hívások beérkezésekor a telefon akkor sem csöng, ha csatlakoztatva van a nyomtatóhoz.</li></ul> |
| <b>Csak fax mód (FAX only mode)</b>              | Ha nem fogad hanghívásokat:  | Amikor fax érkezik, a nyomtató automatikusan fogadja a faxot.  |

## A vételi módok speciális beállításai

Megadhat speciális beállításokat az egyes vételi módokhoz.

- **Speciális beállítások a Telefonprioritás mód (TEL priority mode) esetén**

Az alábbi beállításokat adhatja meg.

- **Kézi/automata kapcs.: BE (Manual/auto switch: ON)/Kézi/automata kapcs.: KI (Manual/auto switch: OFF)**

Ha a **Kézi/automata kapcs.: BE (Manual/auto switch: ON)** lehetőséget választja, akkor a külső készülék megadott ideig történő kicsengése után a nyomtató automatikusan fogadja a faxokat.

Megadhatja az automatikus fogadás megkezdéséig eltelő időt.

- **Vétel kezdési időpontja (RX start time)**

Ha a **Kézi/automata kapcs.: BE (Manual/auto switch: ON)** lehetőséget választja, akkor megadhatja az automatikus fogadás megkezdéséig eltelő időt. Adja meg az időtartamot, és koppintson az **OK** gombra.

- **Felhaszn.barát vétel: BE (User-friendly RX: ON)/Felhaszn.barát vétel: KI (User-friendly RX: OFF)**

Ha a **Felhaszn.barát vétel: BE (User-friendly RX: ON)** lehetőséget választja, akkor a nyomtató észleli a faxjelet (CNG jelet), amikor a felhasználó felveszi a kagylót, vagy az üzenetrögzítő fogadja a hívást, és automatikusan átvált telefonhívásról faxfogadásra. Ha csatlakoztatva van üzenetrögzítő a nyomtatóhoz, és azt szeretné, hogy a nyomtató automatikusan átváltson faxfogadásra, miután az üzenetrögzítő fogadott egy hívást, válassza a **Felhaszn.barát vétel: BE (User-friendly RX: ON)** lehetőséget.

Ha a **Felhaszn.barát vétel: KI (User-friendly RX: OFF)** lehetőséget választja a nyomtatón, akkor a nyomtató nem vált át automatikusan telefonhívásról faxfogadásra, akkor sem, ha észleli a faxjelet (CNG jelet). Ha azt szeretné, hogy a nyomtató ne váltson át automatikusan hívás közben, akkor válassza a **Felhaszn.barát vétel: KI (User-friendly RX: OFF)** lehetőséget.

## »» Megjegyzés

- Ha hongkongi duplex kicsöngési szolgáltatásra fizet elő, akkor a **Telefonprioritás mód (TEL priority mode)** pontban elérhető a külső eszköz csengéseinek a **Csak fax mód (FAX only mode)** menü **Csengetésszám (Ring count)** pontjában beállított száma.

Ha meg szeretné adni, hogy a külső eszköz hányszor csengjen ki **Telefonprioritás mód (TEL priority mode)** esetén, akkor válassza ki a **Csak fax mód (FAX only mode)** lehetőséget a **Fogadási mód beállításai (Receive mode settings)** képernyőn, adja meg a külső eszköz csengéseinek számát a **Csengetésszám (Ring count)** beállításnál, majd módosítsa a **Fogadási mód beállításai (Receive mode settings)** beállítást **Telefonprioritás mód (TEL priority mode)** értékűre.

- Ha hongkongi duplex kicsöngési szolgáltatásra fizet elő, akkor azt javasoljuk, hogy a **Kézi/automata kapcs.: KI (Manual/auto switch: OFF)** lehetőséget válassza.

- **Speciális beállítások a Csak fax mód (FAX only mode) esetén**

Az alábbi beállítást adhatja meg.

- **Csengetésszám (Ring count)**

Megadhatja, hogy a külső eszköz hányszor csengjen bejövő hívás esetén.

Adja meg a számot, és koppintson az **OK** gombra.

#### • Speciális beállítások a DRPD esetén

Az alábbi beállításokat adhatja meg.

- Csengési minta (**Normál csengetés (Normal ring)/Dupla csengetés (Double ring)/Rövid-rövid-hosszú (Short-short-long)/Rövid-hosszú-rövid (Short-long-short)**)

Beállítja a nyomtató által faxnak feltételezett hívások megkülönböztető csengésének hangzását.

Ha előfizet a DRPD szolgáltatásra, állítsa be a csengési mintázatot a telefontársaság által megadott mintázat szerint.

- [A csengési mintázat beállítása a DRPD szolgáltatás használatához \(csak Egyesült Államok és Kanada\)](#)

- **Csengetésszám (Ring count)**

Megadhatja, hogy a külső eszköz hányszor csengjen bejövő hívás esetén.

Adja meg a számot, és koppintson az **OK** gombra.

#### • Speciális beállítások a Network switch esetén

Az alábbi beállítást adhatja meg.

- **Csengetésszám (Ring count)**

Megadhatja, hogy a külső eszköz hányszor csengjen bejövő hívás esetén.

Adja meg a számot, és koppintson az **OK** gombra.

## A csengési mintázat beállítása a DRPD szolgáltatás használatához (csak Egyesült Államok és Kanada)

Ha előfizetett a telefonszolgáltató csengési mintázat érzékelését lehetővé tevő (DRPD) szolgáltatására, a szolgáltató hozzárendel két vagy több, különböző csengési mintázatú telefonszámot az Ön telefonvonalához, így eltérő számot használhat faxhívások és hanghívások esetére egyetlen telefonvonal használata mellett. A nyomtató figyeli a csengési mintázatot, és faxhívási mintázat esetén automatikusan fogadja a faxot.

Ha DRPD szolgáltatást szeretne használni, állítsa be a faxhívásokhoz a telefonszolgáltatója által hozzárendelt mintázatot az alábbi módon.

### »» Megjegyzés

- A szolgáltatás használatával kapcsolatban telefonszolgáltatójától kaphat részletes tájékoztatást.

1. [Gondoskodjon arról, hogy a nyomtató be legyen kapcsolva.](#)

2. Pöccintse meg a KEZDŐLAP képernyőt, majd koppintson a  **FAX** elemre.

- [A kezelőpanel használata](#)

3. Koppintson a **Funkciólista (Function list)** elemre.

Megjelenik a **Funkciólista (Function list)** képernyő.

4. Koppintson a **Fogadási mód beállításai (Receive mode settings)** elemre.
5. Koppintson az **DRPD** elemre.
6. Koppintson a **Speciális (Advanced)** elemre.
7. Módosíthatja a telefonszolgáltatója által a faxszámhoz rendelt csengetési mintát.



8. Adja meg a számot, és koppintson az **OK** gombra.
9. Koppintson az **OK** elemre.  
Megjelenik a **Funkciólista (Function list)** képernyő.

## A feladóra vonatkozó információk megadása

Megadhatja a küldőinformációkat, például a dátumot és az időt, a készülék nevét, valamint a készülék fax-/telefonszámát.

- [A küldőinformációk áttekintése](#)
- [A dátum és az idő beállítása](#)
- [Nyári időszámítás beállítása](#)
- [A felhasználói információk eltávolítása](#)

### A küldőinformációk áttekintése

Ha a készülék nevét és fax-/telefonszámát megadják, akkor a címzett faxkészüléke kinyomtatja a küldő adatait a küldés dátumával és idejével együtt.

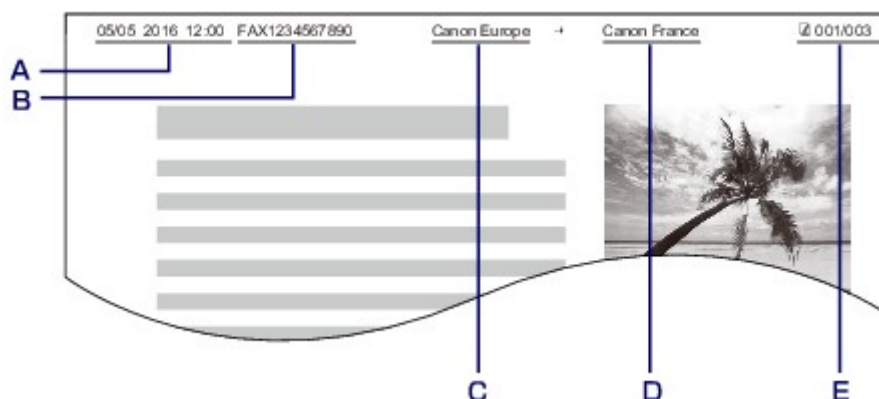

- A. Az átvitel dátuma és időpontja
- B. Készülék fax-/telefonszáma
- C. Készülék neve
- D. Fax küldésekor a készülék kinyomtatja a bejegyzett címzett nevét.
- E. Oldalszám

### »»» Megjegyzés

- A bejegyzett küldőinformációkat a FELH.ADATOK LIST (USER'S DATA LIST) kinyomtatásával ellenőrizheti.

- [Jelentések és listák – összefoglalás](#)

- Fekete-fehér faxok küldése esetén beállíthatja, hogy a küldőinformációk a képterületen belül vagy azon kívül legyenek kinyomtatva.

A beállítást a következő menüpontban adhatja meg: **Faxbeállítások (FAX settings)**, **Speciális faxbeállítások (Advanced FAX settings)**, **Fejléc helye (TTI position)**.

- [Speciális faxbeállítások \(Advanced FAX settings\)](#)

- A dátum nyomtatásához három formátum közül választhat: **ÉÉÉÉ/HH/NN (YYYY/MM/DD)**, **HH/NN/ÉÉÉÉ (MM/DD/YYYY)** és **NN/HH/ÉÉÉÉ (DD/MM/YYYY)**.

A dátum nyomtatási formátumát a következő menüpontban választhatja ki: **Eszköz felhasználói beállításai (Device user settings)**, **Dátum megjelenítési formátuma (Date display format)**.

## A dátum és az idő beállítása

Ez a szakasz a dátum és az idő beállítását ismerteti.

1. [Gondoskodjon arról, hogy a nyomtató be legyen kapcsolva.](#)

2. Pöccintse meg a KEZDŐLAP képernyőt, majd koppintson a  **Beállítás (Setup)** elemre.

■ [A kezelőpanel használata](#)

3. Koppintson az  **Eszközbeállítások (Device settings)** elemre.
4. Koppintson az **Eszköz felhasználói beállításai (Device user settings)** elemre.
5. Koppintson a **Dátum/idő beállítása (Date/time setting)** elemre.
6. Állítsa be a dátumot.

1. A módosításhoz koppintson a módosítani kívánt elemre.

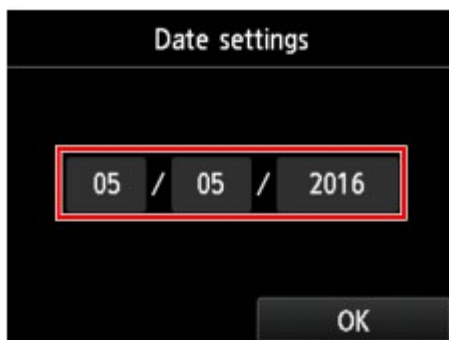

2. A beírásához koppintson a kívánt számra.



Az évnek csak az utolsó két számjegyét adja meg.

3. Koppintson az **OK** elemre.

4. Amikor befejezte a beállításokat, ismét koppintson az **OK** gombra.

## 7. Állítsa be az időt.

1. A módosításhoz koppintson a módosítani kívánt elemre.

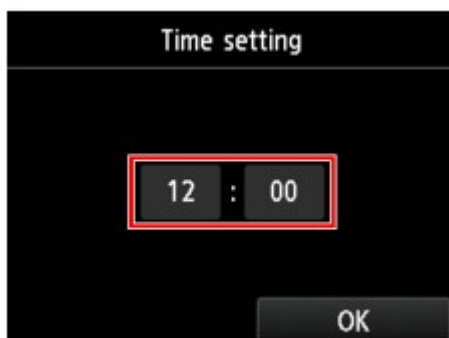

2. A beírásához koppintson a kívánt számra.



A dátum és az idő megadásához használja a 24 órás formátumot.

3. Koppintson az **OK** elemre.

4. Amikor befejezte a beállításokat, ismét koppintson az **OK** gombra.

8. A **KEZDŐLAP (HOME)** gombot megnyomva térjen vissza a KEZDŐLAP képernyőre.

## Nyári időszámítás beállítása

Néhány országban nyári időszámítást alkalmaznak, vagyis előre állítják az órát az év egyik időszakában.

A nyári időszámítás kezdő és befejező dátumának és időpontjának megadásával beállíthatja, hogy a nyomtató automatikusan állítsa át az órát.

### Fontos

- Alapértelmezés szerint nem minden ország, illetve régió legfrissebb adatait alkalmazza a **Nyári időszámítás beállítása (Daylight saving time setting)**. Az alapértelmezett beállítást módosítani kell az adott ország illetve régió legfrissebb adatai szerint.

### Megjegyzés

- Ez a beállítás a vásárlás országától vagy régiójától függően nem mindenhol érhető el.

1. [Gondoskodjon arról, hogy a nyomtató be legyen kapcsolva.](#)

2. Pöccintse meg a KEZDŐLAP képernyőt, majd koppintson a  **Beállítás (Setup)** elemre.

■ [A kezelőpanel használata](#)

3. Koppintson az  **Eszközbeállítások (Device settings)** elemre.
4. Koppintson az **Eszköz felhasználói beállításai (Device user settings)** elemre.
5. Koppintson a **Nyári időszámítás beállítása (Daylight saving time setting)** elemre.
6. Koppintson a **BE (ON)** elemre.

Ha le szeretné tiltani a nyári időszámítást, akkor koppintson a **KI (OFF)** lehetőségre.

7. Állítsa be a nyári időszámítás kezdetének dátumát és időpontját.

1. Állítsa be a nyári időszámítás kezdetének dátumát.

A módosításhoz koppintson egy elemre, majd adja meg a beállítását. Amikor befejezte a beállításokat, ismét koppintson az **OK** gombra.

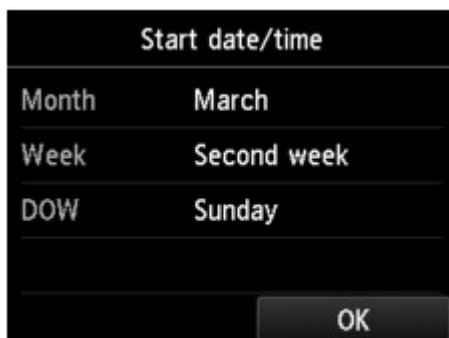

| Start date/time |             |
|-----------------|-------------|
| Month           | March       |
| Week            | Second week |
| DOW             | Sunday      |
| <b>OK</b>       |             |

2. Állítsa be a nyári időszámítás kezdetének időpontját (24 órás formátumban).

A módosításhoz koppintson egy elemre, majd adja meg a beállítását. Amikor befejezte a beállításokat, ismét koppintson az **OK** gombra.

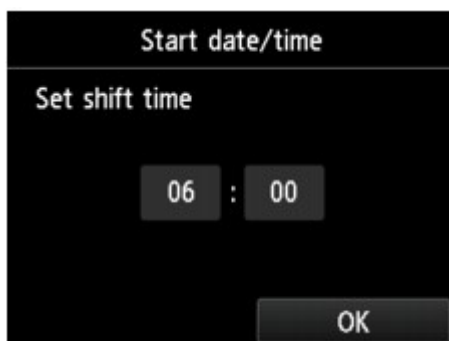

| Start date/time |      |
|-----------------|------|
| Set shift time  |      |
| 06              | : 00 |
| <b>OK</b>       |      |

8. Állítsa be a nyári időszámítás végének dátumát és időpontját.

1. Állítsa be a nyári időszámítás végének dátumát.



A módosításhoz kattintson egy elemre, majd adja meg a beállítását. Amikor befejezte a beállításokat, ismét kattintson az **OK** gombra.

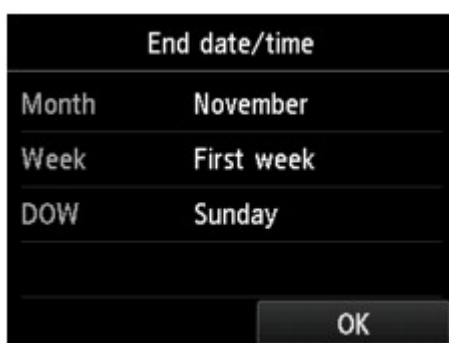

2. Állítsa be a nyári időszámítás végének időpontját (24 órás formátumban).

A módosításhoz kattintson egy elemre, majd adja meg a beállítását. Amikor befejezte a beállításokat, ismét kattintson az **OK** gombra.

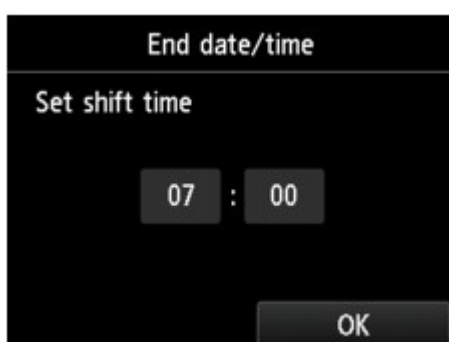

9. A **KEZDŐLAP (HOME)** gombot megnyomva térjen vissza a KEZDŐLAP képernyőre.

## A felhasználói információk eltárolása

Ez a szakasz a felhasználói adatok regisztrálását ismerteti.

### »»» Megjegyzés

- Mielőtt faxot küldene, meg kell adnia a nevét és a saját fax-, illetve telefonszámát a **Saját név (Unit name)** és a **Saját TELEFON (Unit TEL)** beállításnál a **Felhasználói adatok beállítása (User information settings)** képernyőn (csak az Egyesült Államokban).

1. [Gondoskodjon arról, hogy a nyomtató be legyen kapcsolva.](#)

2. Pöccintse meg a KEZDŐLAP képernyőt, majd kattintson a  **Beállítás (Setup)** elemre.

#### ■ [A kezelőpanel használata](#)

3. Kattintson az  **Eszközbeállítások (Device settings)** elemre.

4. Koppintson a **Faxbeállítások (FAX settings)** elemre.
5. Koppintson a **Faxfelhasználói beállítások (FAX user settings)** elemre.
6. Koppintson a **Felhasználói adatok beállítása (User information settings)** elemre.

Megjelenik a készülék nevének és a készülék fax-/telefonszámának módosítására szolgáló képernyő.



7. Írja be a nyomtató saját nevét.

1. Koppintson a **Saját név (Unit name)** alatti adatbeviteli mezőre.

Megjelenik a karaktermegadási képernyő.

2. Írja be a nyomtató saját nevét.

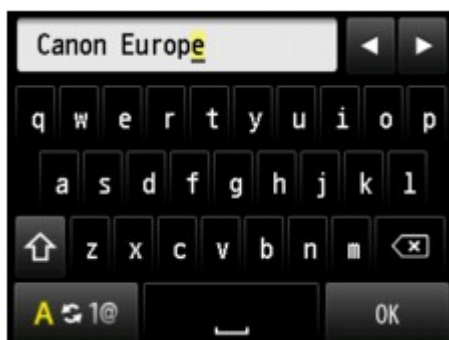

3. Koppintson az **OK** elemre.

### »» Megjegyzés

- A név legfeljebb 24 karakterből állhat, szóközzel együtt.
- Tudnivalók a karakterek beírásáról vagy törléséről:

■ [Számok, betűk és jelek beírása](#)

8. Írja be a saját faxszámát, illetve telefonszámát.

1. Koppintson a **Saját TELEFON (Unit TEL)** alatti adatbeviteli mezőre.

Megjelenik a szám beírására szolgáló képernyő.

2. Írja be a saját faxszámát, illetve telefonszámát.



3. Koppintson az **OK** elemre.

### »» Megjegyzés

- Adja meg a fax-/telefonszámot, amely szóközzel együtt legfeljebb 20 karakter lehet.
- Tudnivalók a karakterek beírásáról vagy törléséről:

■ [Számok, betűk és jelek beírása](#)

9. A regisztrálás véglegesítéséhez koppintson a **Regisztrálás (Register)** elemre.

## **Fax küldése a nyomtató kezelőpaneljének használatával**

- ▶ **Fax küldése a faxszám/telefonszám megadásával**
- ▶ **Fax újraküldése (foglalt szám újrahívása)**
- ▶ **Faxküldési beállítások elemei**
- ▶ **Faxok küldése különféle funkciók használatával**

## Fax küldése a faxszám/telefonszám megadásával

Ez a rész azt ismerteti, hogyan küldhetők és fogadhatók faxok a faxszám/telefonszám közvetlen megadásával.

### Fontos

- Előfordulhat, hogy a készülék hibás tárcsázás vagy tévesen bejegyzett fax-, illetve telefonszám miatt nem a kívánt címzetteknek küldi el a faxokat. Amikor fontos dokumentumokat küld, a küldés előtt célszerű előbb telefonon beszélni a címzettel.

■ [Fax küldése telefonbeszélgetés után](#)

1. [Gondoskodjon arról, hogy a nyomtató be legyen kapcsolva.](#)
2. [Helyezze a dokumentumokat az üveglapra vagy az ADF-be.](#)

### Megjegyzés

- A faxolható dokumentumok típusával, az ezekre vonatkozó előírásokkal és a dokumentum betöltésével kapcsolatos tudnivalók:

■ [Eredeti dokumentum betöltése](#)

3. Pöccintse meg a KEZDŐLAP képernyőt, majd koppintson a  **FAX** elemre.

■ [A kezelőpanel használata](#)

Megjelenik a faxmód készenléti képernyője.

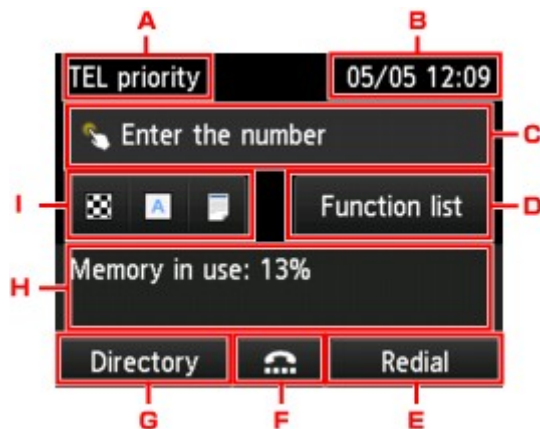

A. Vételi mód

A jelenleg kiválasztott vételi mód látható.

B. Dátum és idő

A dátum és az idő látható.

C. A faxszám/telefonszám beviteli mezője

Koppintson, hogy megjelenjen a faxszám/telefonszám megadására szolgáló képernyő.

D. **Funkciólista (Function list)**

Mindegyik faxfunkciót használhatja, és módosíthatja a fax beállításait.

#### E. Újrahívás (Redial)

Koppintson, ha a faxokat újrahívással szeretné elküldeni.

- [Fax újraküldése \(foglalt szám újrahívása\)](#)

#### F. Tárcsázás a kagyló letett állapotában

Koppintson, ha a Tárcsázás a kagyló letett állapotában funkcióval szeretne faxokat küldeni.

- [Tárcsázás a kagyló letett állapotában](#)

#### G. Telefonkönyv (Directory)

Kiválaszthat egy bejegyzett faxszámot/telefonszámot.

- [Fax küldése regisztrált címzettnek](#)

#### H. Jelenlegi állapot

Megjelenik a jelenlegi állapot.

#### I. Küldési beállítások

- [Faxküldési beállítások elemei](#)

### »» Megjegyzés

- Ha még nem állította be a nyomtatót faxok küldésére és fogadására, akkor a beállításra figyelmeztető üzenet jelenik meg az érintőképernyőn, amikor első alkalommal koppint a KEZDŐLAP képernyő **FAX** elemére. A faxbeállítások megadásakor kövesse az érintőképernyőn megjelenő utasításokat.

#### 4. Tárcsázza a címzett faxszámát/telefonszámát.

1. Koppintson a faxszám/telefonszám beviteli mezőjére.

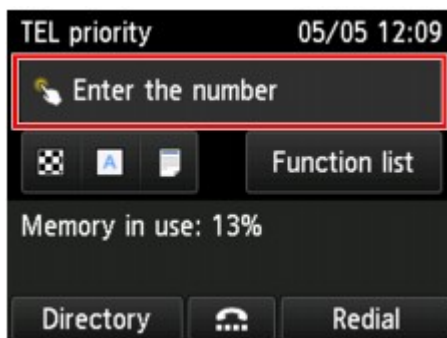

2. Írja be a fax-, illetve a telefonszámot.



A. Számgombok

Szám beírására használható.

B. Szünet (Pause)

Szünetet („P”) ír be.

C. Törlés

Törli a beírt számot.

D. Szóköz

Szóköz beírására használható.

3. Koppintson az **OK** elemre.



Az érintőképernyőn ismét a faxmód készenléti képernyője jelenik meg.

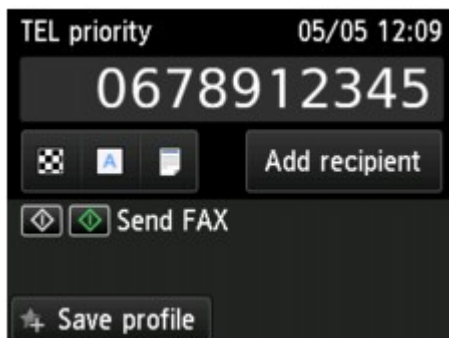

## »»» Megjegyzés

- A **Profil ment. (Save profile)** elemre koppintva a jelenlegi nyomtatási beállításokat egyéni beállításokként jegyezheti be.

■ [A kedvenc beállítások regisztrálása \(Egyéni profilok\)](#)

5. Színes küldéshez a **Színes (Color)** gombot, fekete-fehér küldéshez a **Fekete (Black)** gombot nyomja meg.

A nyomtató megkezdi a dokumentum beolvasását.

### Fontos

- A színes küldés akkor érhető el, ha a címzett faxkészüléke támogatja a színes faxolást.
- Ne nyissa fel a dokumentumfedelelet, amíg a beolvasás be nem fejeződik.

6. Indítsa el a küldést.

- **Ha az ADF-be helyezi a dokumentumot:**

A nyomtató automatikusan beolvassa a dokumentumot, és megkezdi a fax küldését.

### Megjegyzés

- A faxküldés megszakításához nyomja meg a **Stop** gombot. A már folyamatban lévő faxátvitel megszakításához nyomja meg a **Stop** gombot, és kövesse az érintőképernyőn megjelenő utasításokat.
- Ha a beolvasási folyamat közben a **Stop** gomb megnyomása után dokumentum marad az ADF-ben, akkor az érintőképernyőn megjelenik a **Dokumentum van az ADF-ben. A dokumentum kiadásához koppintson az [OK] gombra. (Document in ADF. Tap [OK] to eject document.)** üzenet. Ha az **OK** gombra koppint, a készülék automatikusan kiadja a hátralévő dokumentumokat.

- **Ha az üveglapra helyezi a dokumentumot:**

Miután befejeződött a dokumentum beolvasása, megjelenik a jóváhagyási képernyő a következő dokumentum behelyezéséhez.

A beolvasott dokumentum küldésének elindításához koppintson a **Küldés most (Send now)** elemre.

Ha két vagy több lapot szeretne küldeni, akkor az utasítást követve tölts be a következő lapot, és koppintson a **Beolvasás (Scan)** elemre. Az összes oldal beolvasását követően a **Küldés most (Send now)** elemre koppintva kezdje el a küldést.

### Megjegyzés

- A fax küldésének megszakításához nyomja meg a **Stop** gombot.

### Megjegyzés

- Ha a nyomtatója PBX (Private Branch Exchange) rendszerhez van csatlakoztatva, a rendszer kezelési útmutatójában talál részletes tájékoztatást a címzett faxszámának/telefonszámának tárcsázásával kapcsolatban.
- Amennyiben a nyomtató nem tudott faxot küldeni, például ha a címzett vonala foglalt volt, lehetőség van arra, hogy a nyomtató automatikusan újrahívja a számot egy megadott idő eltelte után. Az automatikus újrahívás alapértelmezés szerint be van kapcsolva.

#### ■ [Automatikus újrahívás](#)

- A nyomtató a memóriájában tárolja az el nem küldött dokumentumokat, például az újratárcsázásra váró dokumentumokat. Küldési hiba esetén a készülék nem tárolja a dokumentumokat.



#### ■ [A nyomtató memóriájában tárolt dokumentumok](#)

- Ne húzza ki a tápkábelt az összes dokumentum elküldésének befejeződése előtt. Ha kihúzza a tápkábelt, a nyomtató memóriájában tárolt összes el nem küldött dokumentum elvész.

## Fax újraküldése (foglalt szám újrahívása)

Az újrahívásnak két módja van: Automatikus és kézi újrahívás.

- Automatikus újrahívás

Ha dokumentumot küld, és a címzett vonala foglalt, a nyomtató egy megadott idő elteltével újratárcsázza a számot.

■ [Automatikus újrahívás](#)

- Kézi újrahívás

A tárcsázott címzetteket úgy hívhatja újra, hogy megadja a faxszámokat/telefonszámokat.

■ [Kézi újrahívás](#)

### Fontos

- Előfordulhat, hogy a készülék hibás tárcsázás vagy tévesen bejegyzett fax-, illetve telefonszám miatt nem a kívánt címzetteknek küldi el a faxokat. Amikor fontos dokumentumokat küld, a küldés előtt célszerű előbb telefonon beszélni a címzettel.

■ [Fax küldése telefonbeszélgetés után](#)

### Megjegyzés

- Az automatikus újrahívás alapértelmezés szerint be van kapcsolva.
- Az alapvető küldési műveletek ismertetése:

■ [Fax küldése a faxszám/telefonszám megadásával](#)

## Automatikus újrahívás

Az automatikus újrahívás engedélyezhető és letiltható. Ha engedélyezi az automatikus újrahívást, akkor a nyomtatón megadható az újrahívási kísérletek száma és az újrahívási kísérletek közötti idő hossza.

Engedélyezze és állítsa be az automatikus újrahívást a **Faxbeállítások (FAX settings)** menü **Speciális faxbeállítások (Advanced FAX settings)** pontjában található **Automatikus újrahívás (Auto redial)** beállításnál.

■ [Speciális faxbeállítások \(Advanced FAX settings\)](#)

### Fontos

- Automatikus újrahívás esetén az el nem küldött faxok átmenetileg a nyomtató memóriájába kerülnek, amíg a faxküldés be nem fejeződik. Ha áramkimaradás történik, vagy kihúzza a tápkábelt az automatikus újrahívás közben, akkor a nyomtató memóriájában tárolt összes fax törlődik, és a nyomtató nem küldi el őket.

### Megjegyzés

- Az automatikus újrahívás megszakításához várjon, amíg a nyomtató megkezdi az újrahívást, majd nyomja meg a **Stop** gombot.
- Az automatikus újrahívás megszakításához törölje a még el nem küldött faxot a nyomtató memóriájából, amikor a nyomtató az újrahívási műveletre várakozik. Részletes tájékoztatás: [A nyomtató memóriájában tárolt dokumentum törlése](#).

## Kézi újrAhívás

A kézi újrAhíváshoz kövesse az alábbi eljárást.

1. [Gondoskodjon arról, hogy a nyomtató be legyen kapcsolva.](#)
2. [Helyezze a dokumentumokat az üveglapra vagy az ADF-be.](#)

3. Pöccintse meg a KEZDŐLAP képernyőt, majd koppintson a  **FAX** elemre.

■ [A kezelőpanel használata](#)

Megjelenik a faxmód készenléti képernyője.

4. Szükség szerint módosítsa a küldési beállításokat.

■ [Faxküldési beállítások elemei](#)

5. Koppintson az **ÚjrAhívás (Redial)** elemre.

Megjelenik az **ÚjrAhívás (Redial)** képernyő.

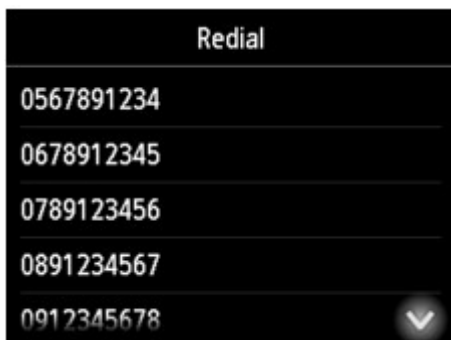

6. Egy bejegyzett címzett számának újrAhívásához koppintson rá.
7. Színes küldéshez a **Színes (Color)** gombot, fekete-fehér küldéshez a **Fekete (Black)** gombot nyomja meg.

### Fontos

- A színes küldés akkor érhető el, ha a címzett faxkészüléke támogatja a színes faxolást.

### Megjegyzés

- A kézi újrAhíváshoz a nyomtató megjegyzi az utolsó 10 felhívott címzett faxszámát/telefonszámát. Ne feledje, hogy a nyomtató nem jegyzi meg az újrAhívással vagy a telefonkönyvből történő kiválasztással felhívott címzetteket.
- A kézi újrAhívás megszakításához nyomja meg a **Stop** gombot. A már folyamatban lévő faxátvitel megszakításához nyomja meg a **Stop** gombot, és kövesse az érintőképernyőn megjelenő utasításokat.

- Ha a beolvasási folyamat közben a **Stop** gomb megnyomása után dokumentum marad az ADF-ben, akkor az érintőképernyőn megjelenik a **Dokumentum van az ADF-ben. A dokumentum kiadásához koppintson az [OK] gombra. (Document in ADF. Tap [OK] to eject document.)** üzenet. Ha az **OK** gombra koppint, a készülék automatikusan kiadja a hátralévő dokumentumokat.
-

## Faxküldési beállítások elemei

A faxmód készenléti képernyőjén módosíthatja a küldési beállításokat, például a beolvasási kontrasztot és a beolvasási felbontást.



Koppintson a küldési beállítások módosításához.

- **Felbontás (ScanRes.)**

A beolvasási felbontás következő beállításai választhatók ki.

**Normál (Standard)**

szöveges dokumentumok számára.

**Finom (Fine)**

finom nyomatú dokumentumok számára.

**Extra finom (Extra fine)**

részletgazdag képek vagy finom nyomatminőségű dokumentumok.

Ha a címzett faxkészüléke nem kompatibilis az **Extra finom (Extra fine)** (300 x 300 dpi) beállítással, akkor a nyomtató **Normál (Standard)** vagy **Finom (Fine)** felbontással küldi el a faxokat.

**Fotó (Photo)**

fényképek számára.

### »»» Megjegyzés

- Színes fax küldése esetén a dokumentumok beolvasása mindig ugyanazzal a felbontással történik (200 x 200 dpi). A képminőséget (tömörítési arányt) a választott beolvasási felbontás határozza meg, azzal a kivétellel, hogy az **Extra finom (Extra fine)** és a **Fotó (Photo)** beállítás esetén azonos a képminőség.

- **Kontraszt (Contrast)**

Válasszon ki egy beolvasási kontrasztot a következők közül: **Kisebb (Lower)**, **Normál (Standard)** és **Nagyobb (Higher)**.

- **ADF, kéto. beo. (ADF duplex scan)**

Válasszon ki egy beolvasási módszert, ha az ADF-be tölt be dokumentumot.

### »»» Megjegyzés

- Miután **Duplex** beállítással elküldte a faxot, ez a beállítás automatikusan ismét az **Egyold. (Simplex)** értéket veszi fel.

Amikor befejezte a beállítások megadását, és az **OK** gombra kattint, az érintőképernyőn ismét a faxmód készletlenti képernyője jelenik meg.

## **Faxok küldése különféle funkciók használatával**

- ▶ **Fax küldése telefonbeszélgetés után**
- ▶ **Fax küldése regisztrált címzettnek**
- ▶ **Dokumentum elküldése több címzettnek (Sorozatos szórás)**
- ▶ **A faxok téves átvitelének megakadályozása**
- ▶ **Tárcsázás a kagyló letett állapotában**

## Fax küldése telefonbeszélgetés után

Ha beszélni szeretne a címzettel a fax elküldése előtt, vagy ha a címzettnek nincs olyan faxkészüléke, amelyik automatikusan tud faxot fogadni, akkor egyeztetheti a címzettel, hogy tud-e faxot fogadni, majd a telefonbeszélgetés után manuálisan elküldheti a faxot.

### Fontos

- Előfordulhat, hogy a készülék hibás tárcsázás vagy tévesen bejegyzett fax-, illetve telefonszám miatt nem a kívánt címzetteknek küldi el a faxokat. Amikor fontos dokumentumokat küld, a küldés előtt célszerű előbb telefonon beszélni a címzettel. A manuális faxküldés módját az alábbiakban olvashatja.
- A kézi küldéskor a dokumentumok betöltésére nem lehet az üveglapot használni. Helyezze a dokumentumokat az ADF-be.

Az üveglapra helyezett dokumentumok automatikus faxátvitellel küldhetők el.

#### ■ [Fax küldése a faxszám/telefonszám megadásával](#)

- Ahhoz, hogy a faxok elküldése előtt beszélhessen a címzettekkel, a nyomtatóhoz csatlakoztatnia kell egy telefont.

Tudnivalók a telefon és a nyomtató csatlakoztatásáról:

#### ■ [Alapvető csatlakoztatás](#)

### Megjegyzés

- Az alapvető küldési műveletek ismertetése:

#### ■ [Fax küldése a faxszám/telefonszám megadásával](#)

1. [Gondoskodjon arról, hogy a nyomtató be legyen kapcsolva.](#)

2. [Helyezze a dokumentumokat az ADF-be.](#)

3. Pöccintse meg a KEZDŐLAP képernyőt, majd koppintson a  FAX elemre.

#### ■ [A kezelőpanel használata](#)

Megjelenik a faxmód készenléti képernyője.

4. Szükség szerint módosítsa a küldési beállításokat.

#### ■ [Faxküldési beállítások elemei](#)

5. Emelje fel a nyomtatóhoz csatlakoztatott telefon kagylóját.

6. Használja a telefont a címzett faxszámának/telefonszámának tárcsázásához.

7. Beszéljen a címzettel.



Ha a címzett hangja helyett egy magas sípszót hall, akkor nem tudja ellenőrizni, hogy a címzett tud-e faxot fogadni. Ha le szeretné állítani a faxküldést, tegye le a kagylót. Ha el szeretné küldeni a faxot, ugorjon a 8. lépéshez.

8. Kérje meg a címzettet, hogy állítsa át a faxkészülékét faxok fogadására.

9. Ha egy magas sípszót hall, nyomja meg a **Színes (Color)** vagy a **Fekete (Black)** gombot.

Színes küldéshez a **Színes (Color)** gombot, fekete-fehér küldéshez a **Fekete (Black)** gombot nyomja meg.

### Fontos

- A színes küldés akkor érhető el, ha a címzett faxkészüléke támogatja a színes faxolást.

10. Tegye a kagylót a helyére.

### Megjegyzés

- A faxküldés megszakításához nyomja meg a **Stop** gombot. A már folyamatban lévő faxátvitel megszakításához nyomja meg a **Stop** gombot, és kövesse az érintőképernyőn megjelenő utasításokat.
- Ha a beolvasási folyamat közben a **Stop** gomb megnyomása után dokumentum marad az ADF-ben, akkor az érintőképernyőn megjelenik a **Dokumentum van az ADF-ben. A dokumentum kiadásához koppintson az [OK] gombra. (Document in ADF. Tap [OK] to eject document.)** üzenet. Ha az **OK** gombra koppint, a készülék automatikusan kiadja a hátralévő dokumentumokat.

## Fax küldése regisztrált címzettnek

Ha bejegyzi a címzettek faxszámát/telefonszámát és nevét a nyomtató telefonkönyvébe, akkor egyszerűen küldhet faxokat.

### Fontos

- Előfordulhat, hogy a készülék hibás tárcsázás vagy tévesen bejegyzett fax-, illetve telefonszám miatt nem a kívánt címzetteknek küldi el a faxokat. Amikor fontos dokumentumokat küld, a küldés előtt célszerű előbb telefonon beszélni a címzettel.

■ [Fax küldése telefonbeszélgetés után](#)

### Megjegyzés

- Az alapvető küldési műveletek ismertetése:

■ [Fax küldése a faxszám/telefonszám megadásával](#)

1. [Gondoskodjon arról, hogy a nyomtató be legyen kapcsolva.](#)

2. [Helyezze a dokumentumokat az üveglapra vagy az ADF-be.](#)

3. Pöccintse meg a KEZDŐLAP képernyőt, majd koppintson a  **FAX** elemre.

■ [A kezelőpanel használata](#)

Megjelenik a faxmód készenléti képernyője.

4. Szükség szerint módosítsa a küldési beállításokat.

■ [Faxküldési beállítások elemei](#)

5. Koppintson a **Telefonkönyv (Directory)** elemre.

Megjelenik a bejegyzett címzett kiválasztására szolgáló képernyő.

6. Válasszon ki egy bejegyzett címzettet.

Megjelenítés név szerinti sorrendben

Megjelenítés azonosítószám szerinti sorrendben

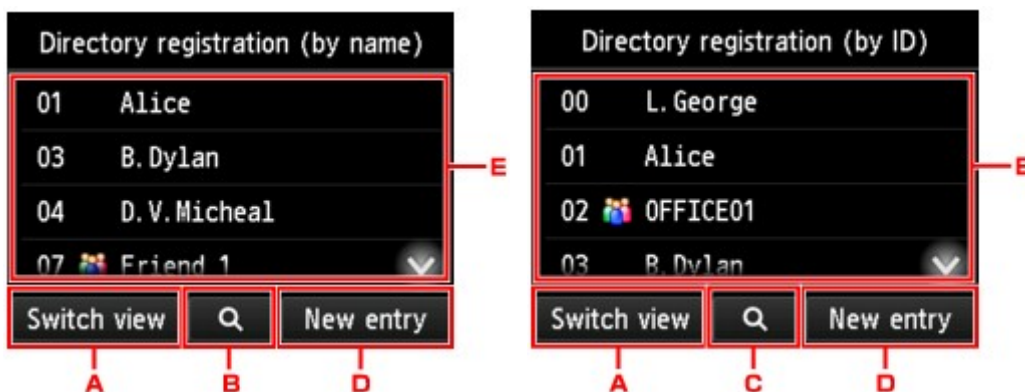

- A. Koppintson a név és az azonosítószám szerint rendezett megjelenítés váltásához.
- B. Koppintson a kezdőbetű kiválasztására szolgáló képernyő megjelenítéséhez. A regisztrált címzetteket kezdőbetű alapján is megkeresheti.



Amikor kiválasztja a kezdőbetűt, a kiválasztott betűtől kezdve betűrendben megjelennek a regisztrált címzettek.

- C. Koppintson a regisztrált címzett azonosítószámának kiválasztására szolgáló képernyő megjelenítéséhez. A regisztrált címzetteket azonosítószám alapján is megkeresheti.



Amikor megadja az azonosítószámot és az **OK** gombra koppint, a kiválasztott azonosítószámútól kezdve szám szerint növekvő sorrendben megjelennek a regisztrált címzettek.

- D. Ha új címzettet vagy új hívási csoportot kíván bejegyezni, koppintson.

- [Címzettek faxszámának/telefonszámának regisztrálása](#)
- [Címzettek regisztrálása csoportos tárcsázáshoz](#)

- E. Egy bejegyzett címzett kiválasztásához koppintson rá.

7. Koppintson a **FAX küldése (Send FAX)** elemre, mint a kijelölt címzethez tartozó műveletre.

Az érintőképernyőn ismét a faxmód készenléti képernyője jelenik meg.

### »» Megjegyzés

- A kijelölt címzettet szerkesztheti és törölheti.

- [A regisztrált adatok módosítása](#)

- [A regisztrált adatok törlése](#)

8. Színes küldéshez a **Színes (Color)** gombot, fekete-fehér küldéshez a **Fekete (Black)** gombot nyomja meg.

### »» Fontos

- A színes küldés akkor érhető el, ha a címzett faxkészüléke támogatja a színes faxolást.

### »» Megjegyzés

- A faxküldés megszakításához nyomja meg a **Stop** gombot. A már folyamatban lévő faxátvitel megszakításához nyomja meg a **Stop** gombot, és kövesse az érintőképernyőn megjelenő utasításokat.
- Ha a beolvasási folyamat közben a **Stop** gomb megnyomása után dokumentum marad az ADF-ben, akkor az érintőképernyőn megjelenik a **Dokumentum van az ADF-ben. A dokumentum kiadásához koppintson az [OK] gombra. (Document in ADF. Tap [OK] to eject document.)** üzenet. Ha az **OK** gombra koppint, a készülék automatikusan kiadja a hátralévő dokumentumokat.
- Amennyiben a nyomtató nem tudott faxot küldeni, például ha a címzett vonala foglalt volt, lehetőség van arra, hogy a nyomtató automatikusan újrahívja a számot egy megadott idő eltelte után. Az automatikus újrahívás alapértelmezés szerint be van kapcsolva.

- [Automatikus újrahívás](#)

Az automatikus újrahívás megszakításához várjon, amíg a nyomtató megkezdte az újrahívást, majd nyomja meg a **Stop** gombot.

## Dokumentum elküldése több címzettnek (Sorozatos szórás)

A nyomtató lehetőséget ad arra, hogy ugyanazt a dokumentumot előkészítse küldésre akár 101 címzett számára egyetlen művelettel. A címzetteket úgy adhatja meg, hogy beírja a faxszámokat/telefonszámokat, vagy hogy kiválasztja a bejegyzett címzetteket (az adott címzett számát és a hívási csoportot) – a két módszer kombinálva is használható.

A következő számú címzettek adhatók meg egyszerre.

- A nyomtatón regisztrált címzett:  
Legfeljebb 100 (összesen ennyi lehet az egyéni címzettek és a hívási csoportok száma)
- A faxszám/telefonszám megadása vagy újrAhívás:  
1

### Fontos

- Előfordulhat, hogy a készülék hibás tárcsázás vagy tévesen bejegyzett fax-, illetve telefonszám miatt nem a kívánt címzetteknek küldi el a faxokat. Amikor fontos dokumentumokat küld, a küldés előtt célszerű előbb telefonon beszélni a címzettel, és egyesével elküldeni a dokumentumokat.

■ [Fax küldése telefonbeszélgetés után](#)

### Megjegyzés

- Ha gyakran küld dokumentumokat a címzettek ugyanazon körének, számukat csoportos tárcsázásba foglalhatja. Így lehetősége lesz a csoport összes címzettje részére egy egyszerű művelettel dokumentumokat küldeni.

■ [Címzettek regisztrálása csoportos tárcsázáshoz](#)

- Az alapvető küldési műveletek ismertetése:

■ [Fax küldése a faxszám/telefonszám megadásával](#)

1. [Gondoskodjon arról, hogy a nyomtató be legyen kapcsolva.](#)

2. [Helyezze a dokumentumokat az üveglapra vagy az ADF-be.](#)

3. Pöccintse meg a KEZDŐLAP képernyőt, majd koppintson a  FAX elemre.

■ [A kezelőpanel használata](#)

Megjelenik a faxmód készenléti képernyője.

4. Szükség szerint módosítsa a küldési beállításokat.

■ [Faxküldési beállítások elemei](#)

5. Adja meg az első címzettet.

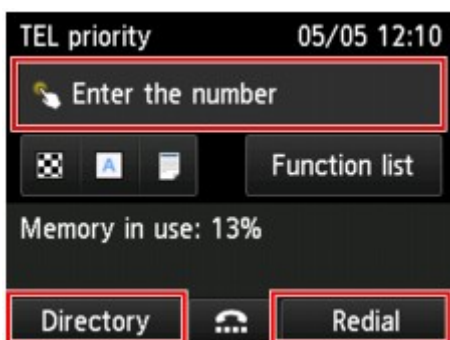

Adja meg az első címzettet az alábbi módszerek valamelyikével:

- A nyomtatón regisztrált címzett megadásával:  
Koppintson a **Telefonkönyv (Directory)** elemre, és adja meg a címzettet.  
  - [Fax küldése regisztrált címzettnek](#)
- A faxszám/telefonszám megadásával:  
Koppintson a faxszám/telefonszám beviteli mezőjére, és adja meg a számot.  
  - [Fax küldése a faxszám/telefonszám megadásával](#)

### »»» Megjegyzés

- Ha a **Faxbeállítások (FAX settings)** menü **Biztonsági vezérlés (Security control)** pontjának **Faxszám újramegadása (FAX number re-entry)** beállítása **BE (ON)** értékre van állítva, akkor újból adja meg a számot.  
  - [Biztonsági vezérlés \(Security control\)](#)

- Újrahívás:  
Koppintson az **Újrahívás (Redial)** elemre, és válassza ki a számot a kimenő hívásnaplóból.  
  - [Kézi újrahívás](#)

6. Adjon hozzá egy címzettet.

1. Koppintson a **Címz. hozzáa. (Add recipient)** elemre.

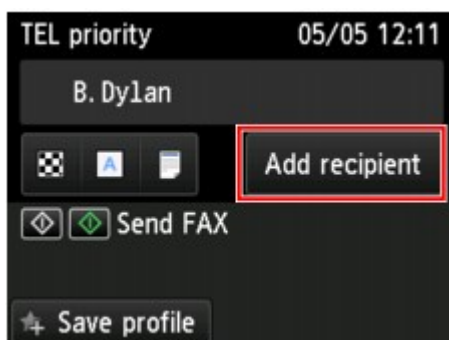

Megjelenik a címzettek listája.

2. Válassza ki a címzett hozzáadásának módszerét.

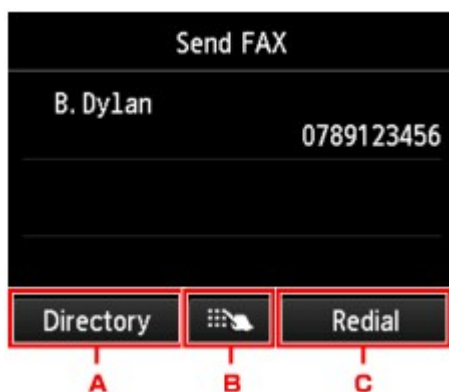

- A. A bejegyzett címzettek közül adja hozzá a címzettet.
- B. A címzettet a faxszám/telefonszám megadásával adja hozzá, ha az első címzettet a bejegyzett címzettek közül adta meg.
- C. A címzettet a kimenő hívásnaplóból történő kiválasztással adja hozzá, ha az első címzettet a bejegyzett címzettek közül adta meg.

3. Adjon hozzá egy címzettet.

Adjon hozzá egy címzettet a kiválasztott módszerrel.

A címzettek megadása után megjelenik a **Sorozatos szórás (Sequential broadcasting)** képernyő.

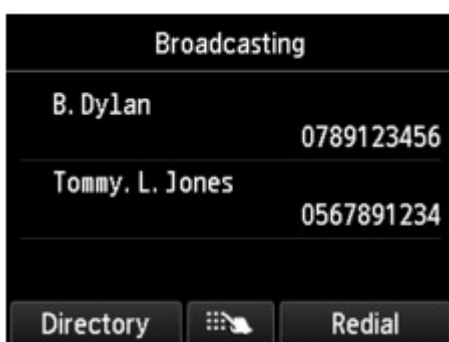

4. Ha további címzettet szeretne hozzáadni, ismételje meg az eljárást.

### »» Megjegyzés

- A címzettet megadhatja a faxszámának/telefonszámának megadásával, illetve egy számnak a kimenő hívásnaplóból történő kiválasztásával.
- Ha törölni szeretne egy címzettet, akkor a listában koppintson a törölni kívánt címzetre. Miután megjelenik a megerősítést kérő képernyő, az **Igen (Yes)** elemre koppintva törölje a címzettet.

7. Színes küldéshez a **Színes (Color)** gombot, fekete-fehér küldéshez a **Fekete (Black)** gombot nyomja meg.

### »» Fontos

- A színes küldés akkor érhető el, ha a címzett faxkészüléke támogatja a színes faxolást.

## »» Megjegyzés

- A faxküldés megszakításához nyomja meg a **Stop** gombot. A már folyamatban lévő faxátvitel megszakításához nyomja meg a **Stop** gombot, és kövesse az érintőképernyőn megjelenő utasításokat. Ha megnyomja a **Stop** gombot, azzal megszakítja a megadott összes címzett részére történő faxküldést. Kizárólag egyetlen címzett részére nem lehet megszakítani a fax küldését.
- Ha a beolvasási folyamat közben a **Stop** gomb megnyomása után dokumentum marad az ADF-ben, akkor az érintőképernyőn megjelenik a **Dokumentum van az ADF-ben. A dokumentum kiadásához koppintson az [OK] gombra. (Document in ADF. Tap [OK] to eject document.)** üzenet. Ha az **OK** gombra koppint, a készülék automatikusan kiadja a hátralévő dokumentumokat.



## A faxok téves átvitelének megakadályozása

A nyomtató két funkcióval rendelkezik a téves faxküldés megakadályozására.

- Fax küldése a fax-/telefonszám kétszeri tárcsázására

Ennél a funkciónál a szám megadása után a faxszámot/telefonszámot újra be kell írni, hogy a nyomtató meggátolja a téves tárcsázást.

- [Fax küldése kétszeri tárcsázásra \(Faxszám újramegadás\)](#)

- Fax küldése, miután a nyomtató ellenőrizte a címzett faxkészülékének adatait

Fax küldése előtt a nyomtató ellenőrzi, hogy a címzett faxkészülékének adatai egyeznek-e a tárcsázott számmal.

- [Fax küldése az adatok ellenőrzése után \(a címzettinformációk ellenőrzése\)](#)

### Fax küldése kétszeri tárcsázásra (Faxszám újramegadás)

Az alábbi lépések végrehajtásával adja meg a **BE (ON)** értéket a **Faxszám újramegadása (FAX number re-entry)** beállításnál.

1. [Gondoskodjon arról, hogy a nyomtató be legyen kapcsolva.](#)

2. Pöccintse meg a KEZDŐLAP képernyőt, majd koppintson a  **Beállítás (Setup)** elemre.

- [A kezelőpanel használata](#)

3. Koppintson az  **Eszközbeállítások (Device settings)** elemre.

4. Koppintson a **Faxbeállítások (FAX settings)** elemre.

5. Koppintson a **Biztonsági vezérlés (Security control)** elemre.

6. Koppintson a **Faxszám újramegadása (FAX number re-entry)** elemre.

7. Koppintson a **BE (ON)** elemre.

Ha ezzel a funkcióval küld faxot, akkor a címzett faxszámának/telefonszámának megadása után megjelenik a következő képernyő.

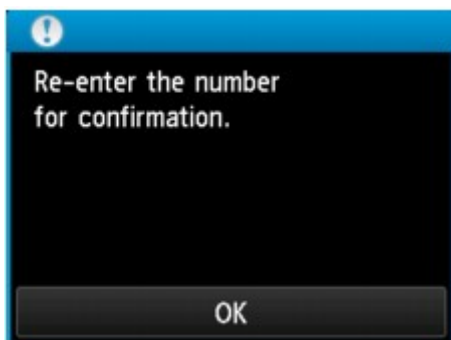

Adja meg ismét a címzett faxszámát/telefonszámát.

## Fax küldése az adatok ellenőrzése után (a címzettinformációk ellenőrzése)

Az alábbi lépések végrehajtásával adja meg a **BE (ON)** értéket a **Vételi faxinformációk ellenőrzése (Check RX FAX information)** beállításnál.

### Fontos

- Ez a funkció nem érhető el, ha a faxot kézzel küldi el.

■ [Fax küldése telefonbeszélgetés után](#)

1. [Gondoskodjon arról, hogy a nyomtató be legyen kapcsolva.](#)

2. Pöccintse meg a KEZDŐLAP képernyőt, majd koppintson a  **Beállítás (Setup)** elemre.

■ [A kezelőpanel használata](#)

3. Koppintson az  **Eszközbeállítások (Device settings)** elemre.

4. Koppintson a **Faxbeállítások (FAX settings)** elemre.

5. Koppintson a **Biztonsági vezérlés (Security control)** elemre.

6. Koppintson a **Vételi faxinformációk ellenőrzése (Check RX FAX information)** elemre.

7. Koppintson a **BE (ON)** elemre.

### Fontos

- A küldés megszakad, amennyiben a nyomtató nem kapja meg a címzett faxinformációit, illetve ha a kapott információ nem egyezik meg a faxszámmal/telefonszámmal.

## Tárcsázás a kagyló letett állapotában

A kagyló letett állapotában az alábbi lépéseket követve küldhet faxot.

### Fontos

- Előfordulhat, hogy a készülék hibás tárcsázás vagy tévesen bejegyzett fax-, illetve telefonszám miatt nem a kívánt címzetteknek küldi el a faxokat. Amikor fontos dokumentumokat küld, a küldés előtt célszerű előbb telefonon beszélni a címzettel.

- [Fax küldése telefonbeszélgetés után](#)

- A kézi küldéskor a dokumentumok betöltésére nem lehet az üveglapot használni. Helyezze a dokumentumokat az ADF-be.

Az üveglapra helyezett dokumentumok automatikus faxátvitellel küldhetők el.

- [Fax küldése a faxszám/telefonszám megadásával](#)

### Megjegyzés

- A kagyló letett állapotában történő tárcsázást csak akkor használhatja, ha a **Faxbeállítások (FAX settings)** menü **Biztonsági vezérlés (Security control)** pontjának **Hurokzárási kulcs beállítása (Hook key setting)** beállítása **Engedélyezve (Enable)** értékű.

- [Biztonsági vezérlés \(Security control\)](#)

- Az alapvető küldési műveletek ismertetése:

- [Fax küldése a faxszám/telefonszám megadásával](#)

1. [Gondoskodjon arról, hogy a nyomtató be legyen kapcsolva.](#)
2. [Helyezze a dokumentumokat az ADF-be.](#)

3. Pöccintse meg a KEZDŐLAP képernyőt, majd koppintson a  **FAX** elemre.

- [A kezelőpanel használata](#)

Megjelenik a faxmód készenléti képernyője.

4. Szükség szerint módosítsa a küldési beállításokat.

- [Faxküldési beállítások elemei](#)

5. Koppintson a  elemre.

6. Adjon meg egy címzettet.

Adja meg a címzettet az alábbi módszerek valamelyikével:

- A nyomtatón regisztrált címzett megadásával:

A **Telefonkönyv (Directory)** elemre koppintva válassza ki a bejegyzett címzettet.

#### ■ [Fax küldése regisztrált címzettnek](#)

- A faxszám/telefonszám megadásával:

Koppintson a faxszám/telefonszám beviteli mezőjére, és adja meg a számot.

#### ■ [Fax küldése a faxszám/telefonszám megadásával](#)

- Kézi újrarahívás:

Koppintson az **Újrarahívás (Redial)** elemre, és válassza ki a számot a kimenő hívásnaplóból.

#### ■ [Kézi újrarahívás](#)

7. Ha egy magas sípszót hall, nyomja meg a **Színes (Color)** vagy a **Fekete (Black)** gombot.

Színes küldéshez a **Színes (Color)** gombot, fekete-fehér küldéshez a **Fekete (Black)** gombot nyomja meg.

### ▶▶▶ Fontos

- A színes küldés akkor érhető el, ha a címzett faxkészüléke támogatja a színes faxolást.

### ▶▶▶ Megjegyzés

- A faxküldés megszakításához nyomja meg a **Stop** gombot. A már folyamatban lévő faxátvitel megszakításához nyomja meg a **Stop** gombot, és kövesse az érintőképernyőn megjelenő utasításokat.
- Ha a beolvasási folyamat közben a **Stop** gomb megnyomása után dokumentum marad az ADF-ben, akkor az érintőképernyőn megjelenik a **Dokumentum van az ADF-ben. A dokumentum kiadásához koppintson az [OK] gombra. (Document in ADF. Tap [OK] to eject document.)** üzenet. Ha az **OK** gombra koppint, a készülék automatikusan kiadja a hátralévő dokumentumokat.

## Címzettek regisztrálása

- ▶ **Címzettek regisztrálása a nyomtató kezelőpaneljének használatával**
- ▶ **Címzettek regisztrálása a Gyorshívó segéd2 programmal (Windows)**
- ▶ **Címzettek regisztrálása a Gyorshívó segéd2 programmal (Mac OS)**

## Címzettek regisztrálása a nyomtató kezelőpaneljének használatával

Ha előre bejegyzí a címzetteket a nyomtató telefonkönyvébe, akkor egyszerűen fel tudja hívni a kívánt faxszámot/telefonszámot.

A következő bejegyzési (regisztrálási) módok állnak rendelkezésre:

- Címzett regisztrálása

Ha bejegyzí a címzett faxszámát/telefonszámát és nevét, akkor úgy tud neki faxot küldeni, hogy kiválasztja a nyomtató telefonkönyvébe bejegyzett címzettek közül.

- [Címzettek faxszámának/telefonszámának regisztrálása](#)

- Csoportos tárcsázás regisztrálása

Két vagy több előre bejegyzett címzettet csoportba foghat össze. Ugyanazt a dokumentumot elküldheti a csoport minden regisztrált tagjának.

- [Címzettek regisztrálása csoportos tárcsázáshoz](#)

Összesen 100 címzettet (egyedi címzetteket és hívási csoportokat együttesen) lehet regisztrálni.

### »»» Megjegyzés

- A címzett vagy a hívási csoport bejegyzett adatainak módosítását illetően lásd [A regisztrált adatok módosítása](#) című részt.
- A címzett vagy a hívási csoport bejegyzett adatainak törlését illetően lásd [A regisztrált adatok törlése](#) című részt.
- A regisztrált faxszámok/telefonszámok és nevek listájának kinyomtatásával kapcsolatban lásd [A regisztrált telefonszámok listájának nyomtatása](#) című részt.
- A címzett, illetve a hívási csoport adatai a számítógépen a Gyorshívó segéd2 programmal regisztrálhatók, módosíthatók és törölhetők.
  - Windows esetén:
    - [Címzettek regisztrálása a Gyorshívó segéd2 programmal \(Windows\)](#)
  - Mac OS esetén:
    - Címzettek regisztrálása a Gyorshívó segéd2 programmal (Mac OS)

## Címzettek faxszámának/telefonszámának regisztrálása

A nyomtató telefonkönyvének használata előtt regisztrálnia kell a címzettek faxszámát/telefonszámát. A fax-/telefonszámok regisztrálásához kövesse az alábbi lépéseket.

1. [Gondoskodjon arról, hogy a nyomtató be legyen kapcsolva.](#)

2. Pöccintse meg a KEZDŐLAP képernyőt, majd koppintson a  **FAX** elemre.

### ■ [A kezelőpanel használata](#)

Megjelenik a faxmód készenléti képernyője.

3. Koppintson a **Funkciólista (Function list)** elemre.

Megjelenik a **Funkciólista (Function list)** képernyő.

4. Koppintson a **Telefonszám beállítás (TEL number registration)** elemre.

5. Koppintson a **Telefonkönyv regisztr. (Directory registration)** elemre.

Megjelenik az azonosítósám kiválasztására szolgáló képernyő.

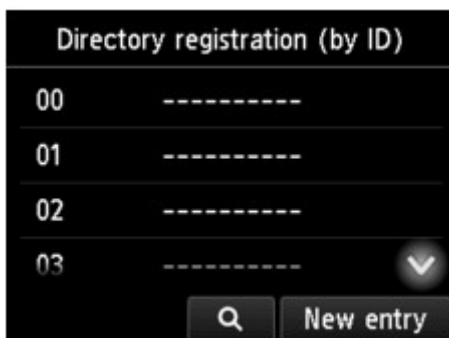

### »» Megjegyzés

- Ha már regisztrálta a címzettet, akkor az azonosítósám mellett megjelenik a címzett neve. Ha már regisztrálta a hívási csoportot, akkor az azonosítósám mellett megjelenik a  ikon és a csoport neve.

6. Válasszon ki egy még be nem jegyzett azonosítósámot.

### »» Megjegyzés

- Ha már regisztrálta a címzetteket, és azok nevük szerint rendezve jelennek meg, akkor koppintson a **Nézet váltása (Switch view)** elemre. A regisztrált címzettek azonosító szerint rendezve jelennek meg.
- Ha az **Új adat bevit. (New entry)** elemre koppint, akkor egy még nem regisztrált azonosítósám lesz kiválasztva, növekvő számsorrendben.

7. Koppintson a **Címzett regisztrálása (Register recipient)** elemre.

8. Válasszon ki egy bejegyzési módot.

9. Regisztrálja a címzett faxszámát/telefonszámát.

A címzettek fax-/telefonszámát a kiválasztott regisztrálási módtól függően kell regisztrálni.

- **Szám megadásával (By entering the number)**

Megjelenik a címzettek fax-/telefonszámának és nevének regisztrálására szolgáló képernyő. Ugorjon a következő lépéshez.

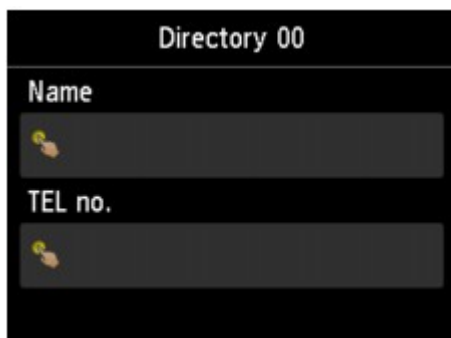

- **Kimenő hívásnaplóból (From outgoing call log)**

Ha ezt a bejegyzési módot választja, olyan képernyő jelenik meg, amelyen a kimenő hívásnaplóból választhatja ki a fax-/telefonszámot.



Miután a kimenő hívásnaplóból kiválasztott egy faxszámot/telefonszámot, megjelenik a címzett faxszámának/telefonszámának és nevének bejegyzésére szolgáló képernyő. Ugorjon a következő lépéshez.

- **Bejövő hívásnaplóból (From incoming call log)**

Ha ezt a regisztrálási módot választja, az a képernyő jelenik meg, amelyen a bejövő hívások naplójából választhatja ki a fax-/telefonszámot vagy nevet.





Válasszon ki egy faxszámot/telefonszámot vagy egy nevet a bejövő hívásnaplóból – megjelenik a címzett faxszámának/telefonszámának és nevének bejegyzésére szolgáló képernyő. Ugorjon a következő lépéshez.

### »» Megjegyzés

- Ez a bejegyzési mód nem minden országban, illetve régióban érhető el.

#### 10. Adja meg a címzett nevét.

Ha regisztrálási módként a **Bejövő hívásnaplóból (From incoming call log)** lehetőséget választja, akkor előfordulhat, hogy a címzett neve már meg van adva. Ha nem változtatja meg a nevet, akkor ugorjon a következő lépésre.

1. Koppintson a név beviteli mezőjére.  
Megjelenik a karaktermegadási képernyő.
2. Adja meg a címzett nevét.



3. Koppintson az **OK** elemre.

### »» Megjegyzés

- A név legfeljebb 16 karakterből állhat, szóközökkel együtt.

■ [Számok, betűk és jelek beírása](#)

#### 11. Adja meg a címzett faxszámát/telefonszámát.

Ha a **Kimenő hívásnaplóból (From outgoing call log)** vagy a **Bejövő hívásnaplóból (From incoming call log)** választja ki a faxszámot/telefonszámot, akkor a faxszám/telefonszám már meg van adva. Ha nem módosítja a fax-/telefonszámot, folytassa a következő lépéssel.

1. Koppintson a faxszám/telefonszám beviteli mezőjére.

Megjelenik a szám beírására szolgáló képernyő.

- Adja meg a címzett faxszámát/telefonszámát.



- Koppintson az **OK** elemre.

### »»» Megjegyzés

- A fax-/telefonszámok legfeljebb 60 számjegyből (USA, Kanada, Korea és Latin-Amerika egyes régiói esetében 40 számjegyből) állhatnak, szóközzel együtt.
  - [Számok, betűk és jelek beírása](#)
- Ha a **Faxbeállítások (FAX settings)** menü **Faxfelhasználói beállítások (FAX user settings)** pontjában a **Telefonvonal típusa (Telephone line type)** beállítás értéke **Impulzushívás (Rotary pulse)**, akkor a hangkód gombra koppintva megadhat egy hangkódot („T”).

- A regisztrálás véglegesítéséhez koppintson a **Regisztrálás (Register)** elemre.

### »»» Megjegyzés

- Ha egy másik címzett számát és nevét szeretné bejegyezni, akkor válasszon ki egy még be nem jegyzett azonosítószámot, és hajtsa végre ugyanezt az eljárást.
- Ha meg szeretné nézni a már bejegyzett címzettek számát és nevét, kinyomtathatja a **CÍMZETT TELEFONSZÁMOK LISTÁJA (RECIPIENT TELEPHONE NUMBER LIST)** listát.
  - [A regisztrált telefonszámok listájának nyomtatása](#)

## Címzettek regisztrálása csoportos tárcsázáshoz

Ha csoportos tárcsázáshoz regisztrál két vagy több korábban regisztrált címzettel, akkor elküldheti ugyanazt a dokumentumot egymás után a csoportos tárcsázáshoz regisztrált összes címzett részére.

1. [Gondoskodjon arról, hogy a nyomtató be legyen kapcsolva.](#)

2. Pöccintse meg a KEZDŐLAP képernyőt, majd koppintson a  **FAX** elemre.

### ■ [A kezelőpanel használata](#)

Megjelenik a faxmód készenléti képernyője.

3. Koppintson a **Funkciólista (Function list)** elemre.

Megjelenik a **Funkciólista (Function list)** képernyő.

4. Koppintson a **Telefonszám beállítás (TEL number registration)** elemre.

5. Koppintson a **Telefonkönyv regisztr. (Directory registration)** elemre.

Megjelenik az azonosítósám kiválasztására szolgáló képernyő.

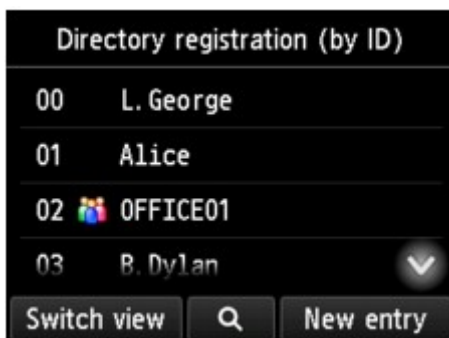

### »» Megjegyzés

- Ha már regisztrálta a címzettel, akkor az azonosítósám mellett megjelenik a címzett neve. Ha már regisztrálta a hívási csoportot, akkor az azonosítósám mellett megjelenik a  ikon és a csoport neve.

6. Válasszon ki egy még be nem jegyzett azonosítósámot.

### »» Megjegyzés

- Ha már regisztrálta a címzettek, és azok nevük szerint rendezve jelennek meg, akkor koppintson a **Nézet váltása (Switch view)** elemre. A regisztrált címzettek azonosító szerint rendezve jelennek meg.
- Ha az **Új adat bevit. (New entry)** elemre koppint, akkor egy még nem regisztrált azonosítósám lesz kiválasztva, növekvő számsorrendben.

7. Koppintson a **Csop. tárcsázás regiszt. (Group dial registration)** elemre.

Megjelenik a csoportnév és a csoporttagok regisztrálására szolgáló képernyő.

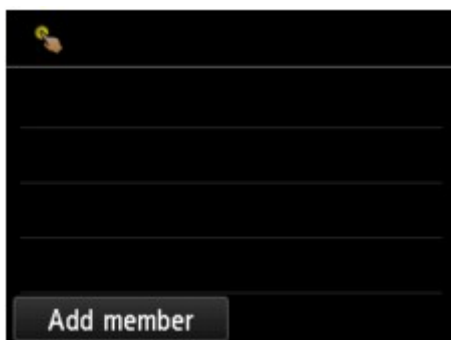

8. Adja meg a csoport nevét.

1. Koppintson a csoport nevének beviteli mezőjére.

Megjelenik a karaktermegadási képernyő.

2. Adja meg a csoport nevét.

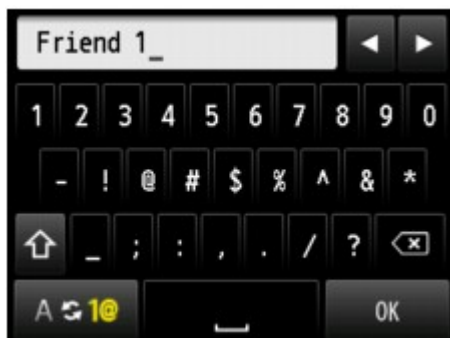

3. Koppintson az **OK** elemre.

### »» Megjegyzés

- A név legfeljebb 16 karakterből állhat, szóközökkel együtt.

■ [Számok, betűk és jelek beírása](#)

9. Regisztrálja a regisztrált címzettet a hívási csoport tagjaként.

1. Koppintson a **Tag hoz.adása (Add member)** elemre.

Megjelenik a nyomtató telefonkönyve.

Megjelenítés név szerinti sorrendben

Megjelenítés azonosítószám szerinti sorrendben

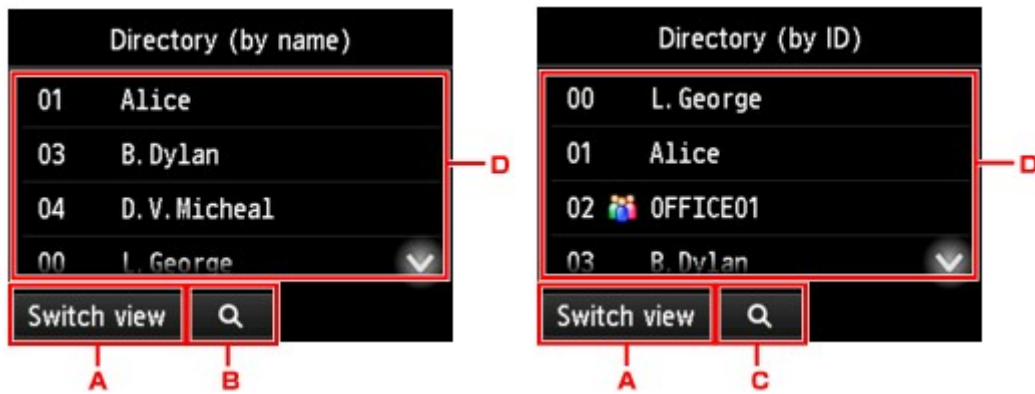

- A. Koppintson a név és az azonosítószám szerint rendezett megjelenítés váltásához.
- B. Koppintson a kezdőbetű kiválasztására szolgáló képernyő megjelenítéséhez. A regisztrált címzetteket kezdőbetű alapján is megkeresheti.



Amikor kiválasztja a kezdőbetűt, a kiválasztott betűtől kezdve betűrendben megjelennek a regisztrált címzettek.

- C. Koppintson a regisztrált címzett azonosítószámának kiválasztására szolgáló képernyő megjelenítéséhez. A regisztrált címzetteket azonosítószám alapján is megkeresheti.



Amikor megadja az azonosítószámot és az **OK** gombra koppint, a kiválasztott azonosítószámútól kezdve szám szerint növekvő sorrendben megjelennek a regisztrált címzettek.

- D. Megjelennek a regisztrálható címzettek.
2. Ha egy címzettet csoporttagként szeretne regisztrálni, akkor koppintson rá.  
A regisztrálni kívánt tag megjelenik a listán.



### »» Megjegyzés

- Ha törölni szeretne egy címzettet a hívási csoportból, akkor a listában koppintson a törölni kívánt címzetre. Miután megjelenik a megerősítést kérő képernyő, az **Igen (Yes)** elemre koppintva törölje a címzettet a hívási csoportból.

3. Ha még egy tagot szeretne hozzáadni, akkor ismét koppintson a **Tag hoz.adása (Add member)** elemre.

Megjelenik a nyomtató telefonkönyve.

4. Ha egy címzettet csoporttagként szeretne regisztrálni, akkor koppintson rá.

A regisztrálni kívánt tag megjelenik a listán.

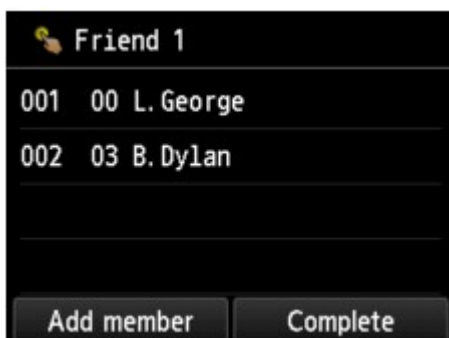

Az eljárást megismételve regisztráljon egy másik tagot ugyanabba a hívási csoportba.

10. A regisztrálás véglegesítéséhez koppintson a **Kész (Complete)** elemre.

### »» Megjegyzés

- Ha egy másik csoportot szeretne bejegyezni, akkor válasszon ki egy még be nem jegyzett azonosítószámot, és hajtsa végre ugyanezt az eljárást.
- A csoportos tárcsázáshoz regisztrált címzettek a CSOPORTOS TELEFONSZÁMOK LISTÁJA (GROUP DIAL TELEPHONE NO. LIST) kinyomtatásával tekinthetők meg.

■ [A regisztrált telefonszámok listájának nyomtatása](#)

## A regisztrált adatok módosítása

A címzett és a hívási csoport regisztrált adatainak módosításához kövesse az alábbi eljárást.

1. [Gondoskodjon arról, hogy a nyomtató be legyen kapcsolva.](#)

2. Pöccintse meg a KEZDŐLAP képernyőt, majd koppintson a  **FAX** elemre.

■ [A kezelőpanel használata](#)

Megjelenik a faxmód készenléti képernyője.

3. Koppintson a **Funkciólista (Function list)** elemre.

Megjelenik a **Funkciólista (Function list)** képernyő.

4. Koppintson a **Telefonszám beállítás (TEL number registration)** elemre.

5. Koppintson a **Telefonkönyv regisztr. (Directory registration)** elemre.

6. Koppintson a módosítani kívánt címzettre vagy hívási csoportra.

7. Módosítsa a regisztrált adatokat.

- Egy-egy címzett módosítása:

1. Koppintson a **Címzett szerkesztése (Edit recipient)** elemre.

Megjelenik a kiválasztott címzett bejegyzett adatait tartalmazó képernyő.

2. Koppintson a név vagy a faxszám/telefonszám beviteli mezőjére.

Megjelenik a megfelelő szerkesztőképernyő.

3. Módosítsa a nevet, illetve a faxszámot/telefonszámot.

4. Koppintson az **OK** elemre.

Az érintőképernyőn ismét a bejegyzett adatokat tartalmazó képernyő jelenik meg.

5. Koppintson a **Regisztrálás (Register)** elemre.

- Hívási csoport módosítása:

1. Koppintson a **Csop. tárcsázás szerk. (Edit group dial)** elemre.

Megjelenik a hívási csoport bejegyzett adatait tartalmazó képernyő.

2. A csoport nevének módosításához koppintson a név beviteli mezőjére.

Amikor megjelenik a csoport nevét tartalmazó képernyő, módosítsa a csoport nevét, majd koppintson az **OK** gombra.

3. Tag hozzáadásához koppintson a **Tag hoz.adása (Add member)** elemre.

Amikor megjelenik a nyomtató telefonkönyve, koppintson arra a címzettre, amelyet hozzá szeretne adni.

4. Egy tag törléséhez kattintson az adott címzetre a listán.

Amikor megjelenik a megerősítést kérő képernyő, az **Igen (Yes)** elemre kattintva törölje a címzettet a hívási csoportból.

5. A módosítás véglegesítéséhez kattintson a **Kész (Complete)** elemre.



## A regisztrált adatok törlése

A címzett és a hívási csoport regisztrált adatainak törléséhez kövesse az alábbi eljárást.

1. [Gondoskodjon arról, hogy a nyomtató be legyen kapcsolva.](#)

2. Pöccintse meg a KEZDŐLAP képernyőt, majd koppintson a  **FAX** elemre.

■ [A kezelőpanel használata](#)

Megjelenik a faxmód készenléti képernyője.

3. Koppintson a **Funkciólista (Function list)** elemre.

Megjelenik a **Funkciólista (Function list)** képernyő.

4. Koppintson a **Telefonszám beállítás (TEL number registration)** elemre.

5. Koppintson a **Telefonkönyv regisztr. (Directory registration)** elemre.

6. Koppintson a törölni kívánt címzettre vagy hívási csoportra.

7. Törölje a regisztrált adatot.

- Egy-egy címzett törlése:

1. Koppintson a **Címzett törlése (Delete recipient)** elemre.
2. Amikor megjelenik a törlés jóváhagyását kérő képernyő, koppintson az **Igen (Yes)** elemre.

- Hívási csoport törlése:

1. Koppintson a **Csop. tárcsázás törlése (Delete group dial)** elemre.
2. Amikor megjelenik a törlés jóváhagyását kérő képernyő, koppintson az **Igen (Yes)** elemre.

## A regisztrált telefonszámok listájának nyomtatása

Kinyomtathatja a faxszámok/telefonszámok listáját, hogy tárcsázás esetén elérhető legyen a nyomtató közelében.

1. [Gondoskodjon arról, hogy a nyomtató be legyen kapcsolva.](#)
2. [Tegyen papírt a készülékbe.](#)

3. Pöccintse meg a KEZDŐLAP képernyőt, majd koppintson a  **FAX** elemre.

■ [A kezelőpanel használata](#)

Megjelenik a faxmód készenléti képernyője.

4. Koppintson a **Funkciólista (Function list)** elemre.

Megjelenik a **Funkciólista (Function list)** képernyő.

5. Koppintson a **Jelentések/listák nyomt. (Print reports/lists)** elemre.

6. Koppintson a **Telefonkönyvlista (Directory list)** elemre.

7. Koppintson a kinyomtatni kívánt elemre.

- Ha a **Címzett (Recipient)** lehetőséget választja:

Megjelenik egy olyan képernyő, amelyen eldöntheti, hogy a listát betűrendben szeretné-e kinyomtatni.

Ha az **Igen (Yes)** elemre koppint: Betűrendben nyomtatja ki a CÍMZETT TELEFONSZÁMOK LISTÁJA (RECIPIENT TELEPHONE NUMBER LIST) listát.

Ha a **Nem (No)** elemre koppint: A CÍMZETT TELEFONSZÁMOK LISTÁJA (RECIPIENT TELEPHONE NUMBER LIST) az azonosítószámok szerinti sorrendben nyomtatódik ki.

- Ha a **Csoportos tárcsázás (Group dial)** lehetőséget választja:

Ekkor megjelenik a nyomtatás jóváhagyását kérő képernyő. Az **Igen (Yes)** elemre koppintva nyomtassa ki a CSOPORTOS TELEFONSZÁMOK LISTÁJA (GROUP DIAL TELEPHONE NO. LIST) listát.

# Címzettek regisztrálása a Gyorshívó segéd2 programmal (Windows)

## A Gyorshívó segéd2 áttekintése

A Gyorshívó segéd2 programmal a nyomtatón bejegyzett telefonkönyvet átviheti a számítógépre, és a számítógépen is bejegyezheti vagy módosíthatja. Továbbá a számítógépen szerkesztett telefonkönyvet is bejegyezheti a nyomtatóba. A módosított adatokat a számítógépen is mentheti biztonsági másolatként.

Biztonsági okokból célszerű biztonsági másolatot készíteni a számítógépen a bejegyzett adatokról a Gyorshívó segéd2 programmal.

- [A Gyorshívó segéd2 elindítása](#)
- [A Gyorshívó segéd2 párbeszédpanel](#)
- [A nyomtatón regisztrált telefonkönyv mentése a számítógépre](#)
- [Fax- és telefonszámok regisztrálása a Gyorshívó segéd2 programmal](#)
- [Fax- és telefonszámok módosítása a Gyorshívó segéd2 programmal](#)
- [Fax- és telefonszámok törlése a Gyorshívó segéd2 programmal](#)
- [A küldő adatainak megváltoztatása a Gyorshívó segéd2 programmal](#)
- [Elutasított szám regisztrálása vagy megváltoztatása a Gyorshívó segéd2 programmal](#)
- [A számítógépre mentett telefonkönyv bejegyzése a nyomtatóba](#)

## A Gyorshívó segéd2 elindítása

### Fontos

- A Gyorshívó segéd2 indítása előtt győződjön meg arról, hogy a nyomtató megfelelően van csatlakoztatva a számítógéphez.
- Ne csatlakoztasson és ne húzzon ki semmilyen kábelt, amikor a nyomtató műveletet hajt végre, illetve amikor a számítógép alvó vagy készenléti üzemmódban van.
- Ha a nyomtató csatlakoztatható a helyi hálózathoz, akkor a Gyorshívó segéd2 helyi hálózaton át történő használatához győződjön meg arról, hogy a nyomtató LAN-kapcsolattal csatlakozik a számítógéphez.
- Indítás vagy műveletvégzés közben előfordulhat, hogy megjelenik a jelszó megadását kérő képernyő. Ha megjelenik, akkor írja be a rendszergazdai jelszót, majd kattintson az **OK** gombra. Ha nem tudja a rendszergazdai jelszót, kérdezze meg a nyomtató rendszergazdáját.

A Gyorshívó segéd2 programot az alábbi lépések végrehajtásával indíthatja el.

1. Ellenőrizze, hogy a nyomtató be van-e kapcsolva.

2. Indítsa el a Gyorshívó segéd2 programot.

- A Windows 10 rendszerben kattintson a **Start** gombra, és válassza ki a **Minden alkalmazás (All apps)**, a **Canon Utilities**, majd az **Gyorshívó segéd2** elemet.
- Windows 8.1 és Windows 8 esetén válassza a **Kezdőképernyőn (Start)** a **Gyorshívó segéd2 (Speed Dial Utility2)** elemet a Gyorshívó segéd2 elindításához. Ha az **Gyorshívó segéd2** nem jelenik meg a **Kezdőképernyőn (Start)**, válassza a **Keresés (Search)** gombot, és keressen rá az "Gyorshívó segéd2" kifejezésre.
- Windows 7 és Windows Vista esetén válassza a **Start** menü **Minden program (All programs)**, **Canon Utilities**, **Gyorshívó segéd2 (Speed Dial Utility2)** pontját, majd a **Gyorshívó segéd2 (Speed Dial Utility2)** parancsot.

Elindul a Gyorshívó segéd2.

### Megjegyzés

- A Gyorshívó segéd2 elindítható a Quick Utility Toolbox szoftverből is.

# A Gyorshívó segéd2 párbeszédpanel

A Gyorshívó segéd2 (Speed Dial Utility2) párbeszédpanel a következő elemeket tartalmazza.

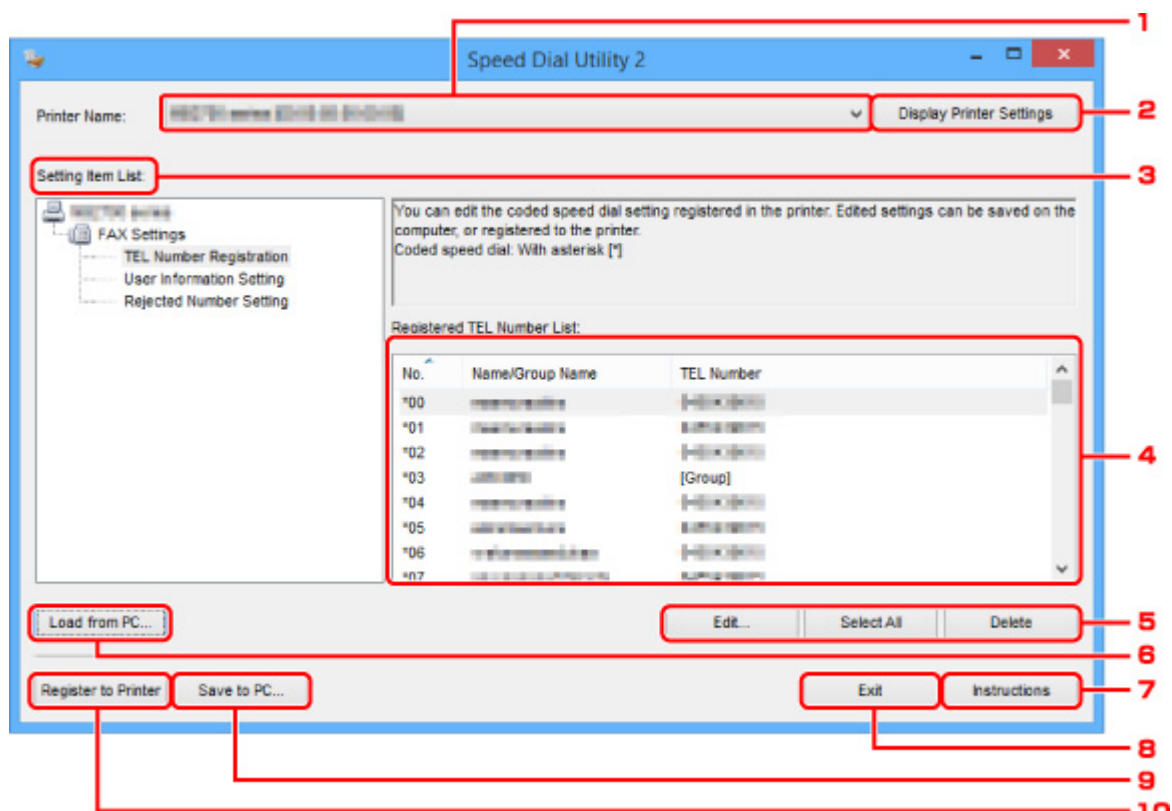

## 1. Nyomtató neve: (Printer Name:)

Kiválaszthatja azt a nyomtatót, amelynek regisztrált adatait szerkeszteni kívánja a Gyorshívó segéd2 programmal.

A nyomtató neve mögött megjelenik a nyomtató MAC-címe.

### »»» Megjegyzés

- Azt, hogy miként lehet megnézni a nyomtató MAC-címét, az *Online kézikönyv* kezdőlapján található, az adott modellre vonatkozó „A hálózati információk ellenőrzése” című témakör ismerteti.
- Az olyan nyomtatók esetén, amelyek a vezeték nélküli LAN kapcsolatot és a vezetékes LAN kapcsolatot is támogatják, a használt csatlakoztatási módtól függetlenül a vezetékes LAN kapcsolat MAC-címe jelenik meg.

## 2. Nyomtató beállításainak megjelenítése (Display Printer Settings)

A **Nyomtató neve: (Printer Name:)** listán kiválasztott nyomtatón regisztrált telefonkönyvet betölti a Gyorshívó segéd2 programba.

## 3. Beállítható elemek listája: (Setting Item List:)

Jelöljön ki egy módosítandó beállítást. Válassza a **Telefonszám beállítása (TEL Number Registration)**, a **Felhasználói adatok beállítása (User Information Setting)** vagy az **Elutasított számok beállítása (Rejected Number Setting)** elemet.

#### 4. Regisztrált adatok listája

Megjeleníti a **Beállítható elemek listája: (Setting Item List:)** részben kiválasztott elemhez tartozó regisztrált adatokat.

#### »» Megjegyzés

- A beállítás nevére kattintva megváltoztathatja a megjelenő elemek rendezési sorrendjét.

#### 5. Szerkesztés... (Edit...)/Összes kijel. (Select All)/Törlés (Delete)

Szerkeszti a **Beállítható elemek listája: (Setting Item List:)** listán kijelölt elemet, vagy törli az elemet, vagy kijelöli az összes elemet.

Ha több elem van kijelölve a regisztrált adatok listáján, a **Szerkesztés... (Edit...)** gomb nem használható.

#### 6. Betöltés számítógépről... (Load from PC...)

Megjeleníti a számítógépen mentett telefonkönyvet.

#### 7. Utasítások (Instructions)

Megjeleníti ezt a kézikönyvet.

#### 8. Kilépés (Exit)

Kilép a Gyorshívó segéd2 programból. A Gyorshívó segéd2 programmal regisztrált vagy szerkesztett adatok nem lesznek mentve a számítógépen, és nem lesznek regisztrálva a nyomtatón.

#### 9. Mentés számítógépre... (Save to PC...)

A számítógépre menti a Gyorshívó segéd2 programmal szerkesztett telefonkönyvet.

#### 10. Bejegyz. a nyomtatón (Register to Printer)

Bejegyzi a nyomtatóba a Gyorshívó segéd2 programmal szerkesztett telefonkönyvet,

## A nyomtatón regisztrált telefonkönyv mentése a számítógépre

Az alábbi művelettel mentheti a nyomtatón bejegyzett telefonkönyvet (amely tartalmazza a címzettek nevét, a címzettek fax- és telefonszámát, a csoportos tárcsázási számokat, a felhasználóneveket, a felhasználók fax- és telefonszámát és az elutasított számokat) a számítógépre.

1. [Indítsa el a Gyorshívó segéd2 programot.](#)
2. Jelöljön ki egy nyomtatót a **Nyomtató neve: (Printer Name:)** listamezőben, majd kattintson a **Nyomtató beállításainak megjelenítése (Display Printer Settings)** elemre.
3. Kattintson a **Mentés számítógépre... (Save to PC...)** gombra.
4. A megjelenő képernyőn adja meg a fájlnevet, majd kattintson a **Mentés (Save)** gombra.

### »»» Megjegyzés

- A telefonkönyv adatai (RDS-fájl, \*.rds) másik nyomtatóra importálhatók.

■ [A számítógépre mentett telefonkönyv bejegyzése a nyomtatóba](#)

# Fax- és telefonszámok regisztrálása a Gyorshívó segéd2 programmal

A fax- és telefonszámok regisztrálásához kövesse az alábbi lépéseket.

## »» Megjegyzés

Mielőtt regisztrálja a fax- és telefonszámokat a Gyorshívó segéd2 programmal, győződjön meg arról, hogy nincs folyamatban semmilyen faxolási művelet.

1. [Indítsa el a Gyorshívó segéd2 programot.](#)
2. Jelöljön ki egy nyomtatót a **Nyomtató neve: (Printer Name:)** listamezőben, majd kattintson a **Nyomtató beállításainak megjelenítése (Display Printer Settings)** elemre.
3. Kattintson a **Telefonszám beállítása (TEL Number Registration)** lehetőségre a **Beállítható elemek listája: (Setting Item List:)** menüben.  
Megjelenik a regisztrált fax- és telefonszámok listája.
4. Válasszon egy szabad kódot a listáról, majd kattintson a **Szerkesztés... (Edit...)** gombra.  
Megjelenik az **Egyéni vagy csoportos bejegyzés választása (Individual or Group Selection)** párbeszédpanel.
5. Kattintson az **Egyéni telefonszám regisztrálása (Register individual TEL number)** vagy a **Csoportos tárcsázás regisztrálása (Register group dial)** elemre, majd kattintson a **Tovább... (Next...)** gombra.
  - Ha az **Egyéni telefonszám regisztrálása (Register individual TEL number)** lehetőséget választotta:

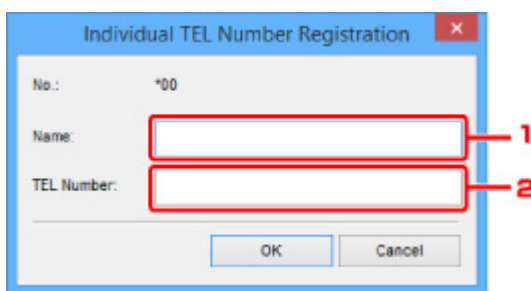

1. Írja be a nevet.
  2. Írja be a fax-, illetve a telefonszámot.
- Ha a **Csoportos tárcsázás regisztrálása (Register group dial)** lehetőséget választotta:



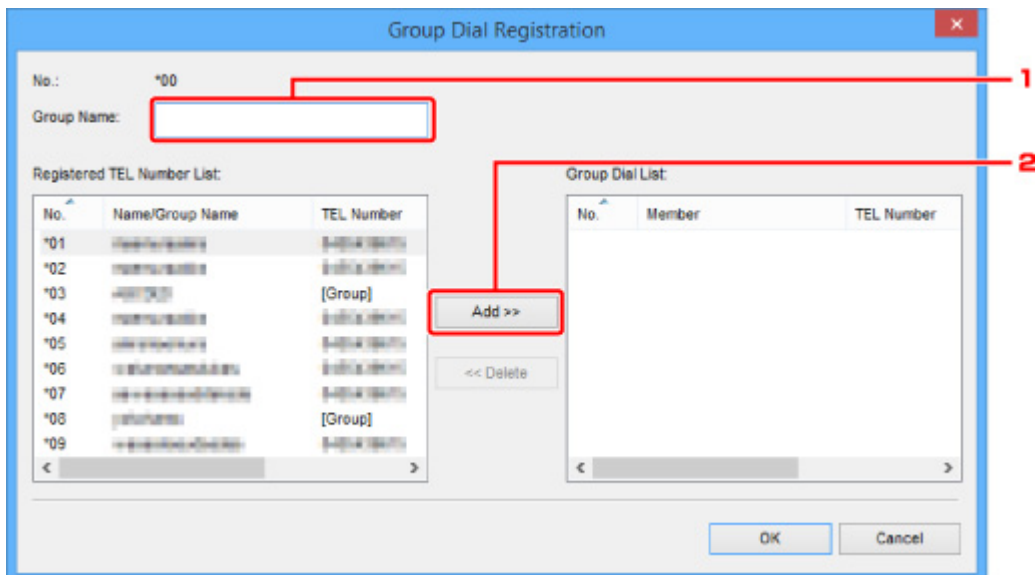

1. Adja meg a csoport nevét.
2. Jelölje ki a csoportos tárcsázáshoz hozzáadni kívánt kódot, majd kattintson a **Hozzáadás >>** (**Add >>**) gombra.

### ➤➤➤ Megjegyzés

- Csak olyan számokat adhat hozzá, amelyek már regisztrálva vannak.

## 6. Kattintson az **OK** gombra.

A fax- és telefonszámok vagy a csoportos tárcsázás regisztrálásának folytatásához ismétlje meg a 4–6. lépést.

- A regisztrált adatok mentése a számítógépen:
  1. Kattintson a **Mentés számítógépre... (Save to PC...)** gombra.
  2. A megjelenő képernyőn adja meg a fájlnévet, majd kattintson a **Mentés (Save)** gombra.
- A bejegyzett adatok regisztrálása a nyomtatón:
  1. Kattintson a **Bejegyz. a nyomtatón (Register to Printer)** gombra.
  2. Amikor megjelenik az üzenet, olvassa el, és kattintson az **OK** gombra.

Ezzel bejegyezte az adatokat a nyomtatón.

# Fax- és telefonszámok módosítása a Gyorshívó segéd2 programmal

A fax- és telefonszámok megváltoztatásához kövesse az alábbi lépéseket.

## »»» Megjegyzés

- Mielőtt megváltoztatja a fax- és telefonszámokat a Gyorshívó segéd2 programmal, győződjön meg arról, hogy nincs folyamatban semmilyen faxolási művelet.

1. [Indítsa el a Gyorshívó segéd2 programot.](#)
2. Jelöljön ki egy nyomtatót a **Nyomtató neve: (Printer Name:)** listamezőben, majd kattintson a **Nyomtató beállításainak megjelenítése (Display Printer Settings)** elemre.
3. Kattintson a **Telefonszám beállítása (TEL Number Registration)** lehetőségre a **Beállítható elemek listája: (Setting Item List:)** menüben.  
Megjelenik a regisztrált fax- és telefonszámok listája.
4. Jelölje ki a módosítani kívánt kódot a listán, majd kattintson a **Szerkesztés... (Edit...)** gombra.

- Ha egyéni fax- vagy telefonszámot választott:

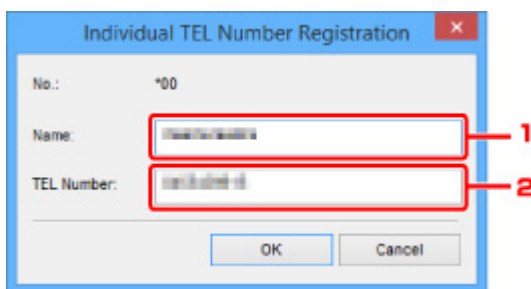

1. Írjon be egy új nevet.
2. Írjon be egy új fax-, illetve telefonszámot.

- Ha csoportos tárcsázást választott:

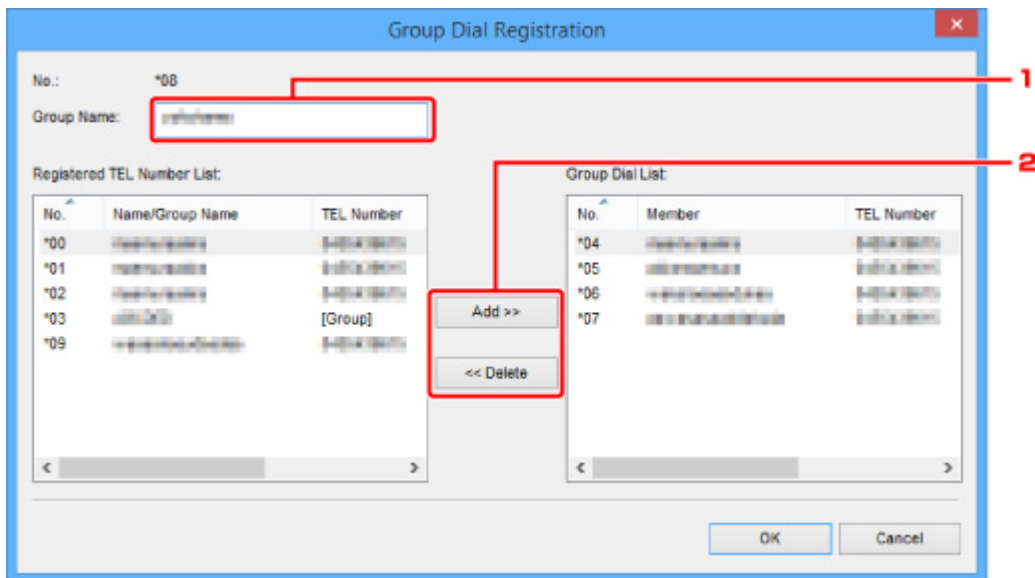

1. Írjon be egy új csoportnevet.
2. Vegyen fel tagokat a csoportos tárcsázásba, vagy töröljön tagokat.

**Tag felvétele:**

Jelölje ki a csoportos tárcsázáshoz hozzáadni kívánt kódot, majd kattintson a **Hozzáadás >> (Add >>)** gombra.

**Tag törlése:**

Jelölje ki azt a kódot, amelyet törölni szeretne a csoportos tárcsázásból, majd kattintson a **<< Törlés (<< Delete)** gombra.

5. Kattintson az **OK** gombra.

A fax- és telefonszámok vagy a csoportos tárcsázás módosításának folytatásához ismétlje meg a 4–5. lépést.

- A szerkesztett adatok mentése a számítógépen:
  1. Kattintson a **Mentés számítógépre... (Save to PC...)** gombra.
  2. A megjelenő képernyőn adja meg a fájlnévet, majd kattintson a **Mentés (Save)** gombra.
- A szerkesztett adatok regisztrálása a nyomtatón:
  1. Kattintson a **Bejegyz. a nyomtatón (Register to Printer)** gombra.
  2. Amikor megjelenik az üzenet, olvassa el, és kattintson az **OK** gombra.  
Ezzel bejegyezte az adatokat a nyomtatón.

## Fax- és telefonszámok törlése a Gyorshívó segéd2 programmal

A fax- és telefonszámok törléséhez kövesse az alábbi lépéseket.

### »» Megjegyzés

- Mielőtt törli a fax- és telefonszámokat a Gyorshívó segéd2 programmal, győződjön meg arról, hogy nincs folyamatban semmilyen faxolási művelet.

1. [Indítsa el a Gyorshívó segéd2 programot.](#)
2. Jelöljön ki egy nyomtatót a **Nyomtató neve: (Printer Name:)** listamezőben, majd kattintson a **Nyomtató beállításainak megjelenítése (Display Printer Settings)** elemre.
3. Kattintson a **Telefonszám beállítása (TEL Number Registration)** lehetőségre a **Beállítható elemek listája: (Setting Item List:)** menüben.  
Megjelenik a regisztrált fax- és telefonszámok listája.
4. Jelölje ki a törölni kívánt kódot a listán, majd kattintson a **Törlés (Delete)** gombra.

### »» Megjegyzés

- A listán található összes fax- és telefonszám törléséhez kattintson az **Összes kijel. (Select All)**, majd a **Törlés (Delete)** gombra.

5. A megerősítő képernyő megjelenésekor kattintson az **OK** gombra.

A kiválasztott fax- vagy telefonszám törlődik.

A fax- és telefonszámok törlésének folytatásához ismétlje meg a 4. és 5. lépést.

- A szerkesztett adatok mentése a számítógépen:
  1. Kattintson a **Mentés számítógépre... (Save to PC...)** gombra.
  2. A megjelenő képernyőn adja meg a fájlnévet, majd kattintson a **Mentés (Save)** gombra.
- A szerkesztett adatok regisztrálása a nyomtatón:
  1. Kattintson a **Bejegyz. a nyomtatón (Register to Printer)** gombra.
  2. Amikor megjelenik az üzenet, olvassa el, és kattintson az **OK** gombra.  
Ezzel bejegyezte az adatokat a nyomtatón.

## A küldő adatainak megváltoztatása a Gyorshívó segéd2 programmal

A felhasználónév vagy a fax-, illetve telefonszám megváltoztatásához kövesse az alábbi lépéseket.

1. [Indítsa el a Gyorshívó segéd2 programot.](#)
2. Jelöljön ki egy nyomtatót a **Nyomtató neve: (Printer Name:)** listamezőben, majd kattintson a **Nyomtató beállításainak megjelenítése (Display Printer Settings)** elemre.
3. Kattintson a **Felhasználói adatok beállítása (User Information Setting)** lehetőségre a **Beállítható elemek listája: (Setting Item List:)** menüben.  
Megjelennek a felhasználó adatai.
4. Jelöljön ki egy módosítani kívánt elemet, majd kattintson a **Szerkesztés... (Edit...)** gombra.  
Megjelenik a **Felhasználói adatok (User Information)** párbeszédpanel.
5. Adja meg az új felhasználónevet a **Felhasználó neve (User Name)** mezőben, valamint az új fax- vagy telefonszámot a **Telefonszám (TEL Number)** mezőben, majd kattintson az **OK** gombra.
  - A szerkesztett adatok mentése a számítógépen:
    1. Kattintson a **Mentés számítógépre... (Save to PC...)** gombra.
    2. A megjelenő képernyőn adja meg a fájlnevet, majd kattintson a **Mentés (Save)** gombra.
  - A szerkesztett adatok regisztrálása a nyomtatón:
    1. Kattintson a **Bejegyz. a nyomtatón (Register to Printer)** gombra.
    2. Amikor megjelenik az üzenet, olvassa el, és kattintson az **OK** gombra.  
Ezzel bejegyezte az adatokat a nyomtatón.

# Elutasított szám regisztrálása vagy megváltoztatása a Gyorshívó segéd2 programmal

Az elutasított számok regisztrálásához, megváltoztatásához vagy törléséhez kövesse az alábbi eljárást.

1. [Indítsa el a Gyorshívó segéd2 programot.](#)
2. Jelöljön ki egy nyomtatót a **Nyomtató neve: (Printer Name:)** listamezőben, majd kattintson a **Nyomtató beállításainak megjelenítése (Display Printer Settings)** elemre.
3. Kattintson az **Elutasított számok beállítása (Rejected Number Setting)** lehetőségre a **Beállítható elemek listája: (Setting Item List:)** menüben.

Megjelenik az elutasított számok listája.

- Elutasított szám regisztrálása:
  1. Válasszon egy szabad kódot a listáról, majd kattintson a **Szerkesztés... (Edit...)** gombra.
  2. Írja be a fax- vagy telefonszámot az **Elutasított szám (Rejected Number)** párbeszédpanelen, majd kattintson az **OK** gombra.
- Elutasított szám megváltoztatása:
  1. Jelölje ki a módosítani kívánt kódot a listán, majd kattintson a **Szerkesztés... (Edit...)** gombra.
  2. Írja be a fax- vagy telefonszámot az **Elutasított szám (Rejected Number)** párbeszédpanelen, majd kattintson az **OK** gombra.
- Elutasított szám törlése:
  1. Jelölje ki a törölni kívánt kódot a listán, majd kattintson a **Törlés (Delete)** gombra.

A kiválasztott fax- vagy telefonszám törlődik.

## ➤➤➤ **Megjegyzés**

- A listán található összes fax- és telefonszám törléséhez kattintson az **Összes kijel. (Select All)**, majd a **Törlés (Delete)** gombra.

## A számítógépre mentett telefonkönyv bejegyzése a nyomtatóba

Betöltheti a telefonkönyv adatait (RDS-fájl, \*.rds), és regisztrálhatja őket a nyomtatón.

Egy másik nyomtatóról exportált telefonkönyv adatai (RDS-fájl, \*.rds) betölthetők a nyomtatóba.

### »» Megjegyzés

- A Gyorshívó segéd2 programban betölthetők a Gyorshívó segéd programmal exportált telefonkönyv adatai (RDS-fájl, \*.rds).

1. [Indítsa el a Gyorshívó segéd2 programot.](#)
2. Jelöljön ki egy nyomtatót a **Nyomtató neve: (Printer Name:)** listamezőben, majd kattintson a **Nyomtató beállításainak megjelenítése (Display Printer Settings)** elemre.
3. Kattintson a **Betöltés számítógépről... (Load from PC...)** gombra.
4. Jelölje ki a nyomtatón regisztrálni kívánt telefonkönyvet (RDS-fájl, \*.rds).
5. Kattintson a **Megnyitás (Open)** gombra.

Megjelenik a kijelölt telefonkönyv.

### »» Megjegyzés

- Ha egy másik nyomtatóról exportált telefonkönyvet (RDS-fájl, \*.rds) jelöl ki, akkor megjelenik egy megerősítést kérő üzenet. Kattintson az **OK** gombra.

6. Kattintson a **Bejegyz. a nyomtatón (Register to Printer)** gombra.

A számítógépre mentett telefonkönyv bejegyzésre került a nyomtatóba.

## **Fax fogadása**

- ▶ **Fax fogadása**
- ▶ **A papírbeállítások módosítása**
- ▶ **Fax fogadása memóriába**
- ▶ **Faxok küldése és fogadása különféle funkciók használatával**



## Fax fogadása

Ez a rész ismerteti a faxok fogadásához szükséges előkészületeket és a faxok fogadását.

### Fax fogadásának előkészítése

Készítse elő a fax fogadását a következő eljárás szerint.

1. [Gondoskodjon arról, hogy a nyomtató be legyen kapcsolva.](#)

2. Pöccintse meg a KEZDŐLAP képernyőt, majd koppintson a  **FAX** elemre.

■ [A kezelőpanel használata](#)

Megjelenik a faxmód készenléti képernyője.

3. Ellenőrizze a vételi mód beállítását.

Ellenőrizze, hogy a vételi mód beállítása megjelent-e a faxmód készenléti képernyőjén.

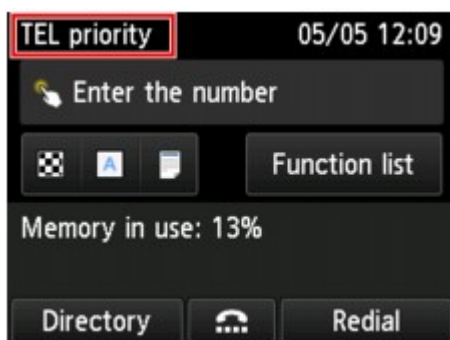

#### ➤➤➤ Megjegyzés

- Tudnivalók a vételi mód megváltoztatásáról:

■ [A vételi mód beállítása](#)

4. [Tegyen papírt a készülékbe.](#)

Töltsön be normál papírt.

5. Szükség szerint adja meg a nyomtatási beállításokat.

■ [A papírbeállítások módosítása](#)

Ezzel befejezte a faxok fogadásának előkészítését.

A készülék automatikusan kinyomtatja a betöltött papírra az érkezett faxokat.

## Fax fogadása

A vételi eljárás a kiválasztott vételi módtól függ.

## »» Megjegyzés

- További tudnivalók a vételi módról:

- [A vételi mód beállítása](#)

- Megadhat speciális beállításokat az egyes vételi módokhoz.

Tudnivalók a vételi mód speciális beállításairól:

- [A vételi módok speciális beállításai](#)

- Ha a nyomtató nem tud kinyomtatni egy fogadott faxot, akkor a nyomtató ideiglenesen menti a faxot a memóriájába (memóriába történő fogadás).

- [Fax fogadása memóriába](#)

- Fax fogadásakor az érkező faxokat PDF-fájlokként automatikusan USB flash meghajtóra mentheti, vagy az érkező faxokat PDF-fájlokként automatikusan a számítógép egy megosztott mappájába továbbíthatja.

- [A fogadott faxok automatikus mentése USB flash meghajtóra](#)

- [Fogadott faxok automatikus továbbítása a számítógép megosztott mappájába](#)

### Ha a Telefonprioritás mód (TEL priority mode) van kiválasztva:

- **Ha a hívás faxhívás:**

Bejövő hívás esetén a telefon csöng.

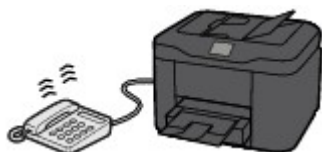

Vegye fel a kagylót. Ha hallja a faxhangot, várjon legalább 5 másodpercig, miután abbamarad, majd tegye vissza a kagylót.



A nyomtató fogadja a faxot.



## »» Megjegyzés

- Ha a nyomtató nem vált át faxfogadási módra, akkor válassza ismét a KEZDŐLAP képernyő **FAX** elemét, majd pedig a **Színes (Color)** vagy a **Fekete (Black)** gombot a fax fogadásához.
- Ha a kagyló felvétele nélkül szeretne fogadni egy faxot, válassza a **Speciális (Advanced)** menü **Kézi/automata kapcs.: BE (Manual/auto switch: ON)** elemét. A **Vétel kezdési**

**időpontja (RX start time)** beállítással adhatja meg másodpercben azt az időtartamot, amelynek eltelte után a nyomtató átvált faxfogadásra.

- Ha Hong Kongban duplex kicsöngésre van előfizetése, a telefon csengeni fog a beállított csengési számnak megfelelően, amikor a faxok megkülönböztető csengési mintázatával rendelkező bejövő hívás érkezik. A nyomtató ezután automatikusan átvált faxfogadási módra úgy, hogy nem kell felvenni a kagylót.

A faxfogadási módra váltás előtti csengések száma megváltoztatható.

- Állítsa be a nyomtatót úgy, hogy lehetővé tegye a faxfogadás inicializálását egy csatlakoztatott telefonról (távvezérelt vétel).

#### ■ [Távvezérelt vétel](#)

#### • Ha csatlakoztatva van üzenetrögzítő a nyomtatóhoz:

- Ha az üzenetrögzítő üzenetrögzítő üzemmódra van beállítva, akkor válassza a **Speciális (Advanced)** menü **Felhaszn. barát vétel: BE (User-friendly RX: ON)** elemét. Ha a hívás faxhívás, akkor a nyomtató automatikusan fogadja a faxot.
- Ha az üzenetrögzítő készüléken ki van kapcsolva az üzenetrögzítő mód, vegye fel a kagylót. Ha hallja a faxhangot, várjon legalább 5 másodpercig, miután abbamarad, majd tegye vissza a kagylót.
- Ha a **Speciális (Advanced)** menü **Kézi/automata kapcs.: BE (Manual/auto switch: ON)** elemét választotta, akkor a **Vétel kezdési időpontja (RX start time)** beállítást állítsa hosszabb időre, mint amelynek elteltével az üzenetrögzítő készülék elkezd lejátszani a válaszüzenetet. Érdemes a beállítást követően az üzenetrögzítő felhívásával (például mobiltelefonról) ellenőrizni, hogy a készülék rögzíti-e az üzeneteket.
- Helyezze üzembe az üzenetrögzítő készüléket, és állítsa be a következőképpen:
  - A teljes üzenet ne legyen 15 másodpercnél hosszabb.
  - Az köszöntő üzenetben mondja el a hívó félnek, hogyan küldhet faxot.

#### • Ha a hívás hanghívás:

Bejövő hívás esetén a telefon csöng.

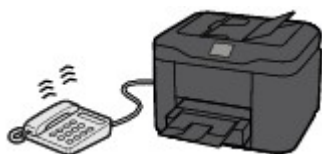

Vegye fel a kagylót, és beszéljen a telefonban.



#### »» Megjegyzés

- Ha a nyomtató a telefonhívások közben váratlanul faxfogadásra vált, akkor válassza a **Speciális (Advanced)** menü **Felhaszn. barát vétel: KI (User-friendly RX: OFF)** elemét.
- Ha a **Speciális (Advanced)** menü **Kézi/automata kapcs.: BE (Manual/auto switch: ON)** elemét választja, akkor a **Vétel kezdési időpontja (RX start time)** beállításnál megadott

időtartamon belül a kagyló felemelésével kell fogadnia a bejövő hívásokat. Ellenkező esetben a nyomtató faxfogadási módra vált.

### Ha a Csak fax mód (FAX only mode) van kiválasztva:

- **Ha a hívás faxhívás:**

A nyomtató automatikusan fogadja a faxot.



#### »» Megjegyzés

- Ha csatlakoztatva van telefon a nyomtatóhoz, akkor a telefon csörögni fog hívás beérkezése esetén.
- A telefoncsengések számát a **Speciális (Advanced)** menü **Csengetésszám (Ring count)** beállításánál változtathatja meg.

### Ha a DRPD vagy a Network switch van kiválasztva:

- **Ha a hívás faxhívás:**

Bejövő hívás esetén a telefon csöng.

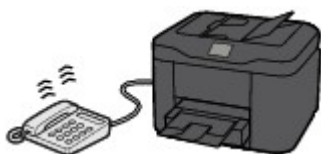

A nyomtató a faxcsengési mintázat érzékelése esetén automatikusan fogadja a faxot.



#### »» Megjegyzés

- Megváltoztathatja a telefoncsengetés számát.

■ [A vételi módok speciális beállításai](#)

- **Ha a hívás hanghívás:**

Bejövő hívás esetén a telefon csöng.

Ha a nyomtató nem érzékeli a faxcsengési mintát, a telefon tovább csöng.

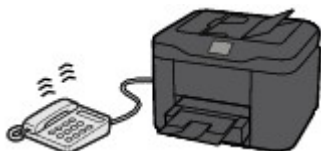

Vegye fel a kagylót, és beszéljen a telefonban.



## »» Megjegyzés

- Használatához elő kell fizetni a telefontársaság által nyújtott kompatibilis szolgáltatásra.
- **DRPD esetén**

Ki kell választani a nyomtatón a megfelelő csengési mintázatot.

- [A csengési mintázat beállítása a DRPD szolgáltatás használatához \(csak Egyesült Államok és Kanada\)](#)

- **Network switch esetén**

A szolgáltatás elnevezése az előfizetés országa vagy régiója szerint eltérő. Ez a szolgáltatás továbbá nem minden országban, illetve régióban fizethető elő.

## A papírbeállítások módosítása

A nyomtató a fogadott faxokat az előzetesen a nyomtatóba töltött papírra nyomtatja. A kezelőpanel segítségével módosíthatja a faxok nyomtatásánál használt papír beállításait. Győződjön meg arról, hogy a betöltött papírnak megfelelőek-e a beállítások.

### Fontos

- Ha a betöltött papír mérete különbözik a papírméret beállításától, akkor a nyomtató a memóriájában tárolja a fogadott faxokat, az érintőképernyőn pedig megjelenik az **Ellenőrizze az oldal méretét, és koppintson az [OK] gombra. (Check the page size and tap [OK].)** üzenet. Ekkor töltsön be a papírméret beállításának megfelelő méretű papírt, és koppintson az **OK** gombra.

Megnyomhatja a **Stop** gombot is az üzenet bezárásához és a nyomtató memóriájában tárolt dokumentumok későbbi nyomtatásához.

#### ■ [A nyomtató memóriájában tárolt dokumentum nyomtatása](#)

- Ha nincs betöltve papír, vagy ha a nyomtatás folyamán kifogy a papír, a fogadott faxok a nyomtató memóriájába kerülnek, az érintőképernyőn pedig megjelenik a papírhiányra figyelmeztető üzenet. Ilyen esetben töltsön be papírt, és koppintson az **OK** gombra.

Megnyomhatja a **Stop** gombot is az üzenet bezárásához és a nyomtató memóriájában tárolt dokumentumok későbbi nyomtatásához.

#### ■ [A nyomtató memóriájában tárolt dokumentum nyomtatása](#)

### Megjegyzés

- Ha a feladó egy Letter vagy Legal méretnél nagyobb, például 11 x 17 hüvelyk méretű dokumentumot küld, akkor előfordulhat, hogy a feladó faxkészüléke automatikusan kicsinyítve vagy több részletben küldi el a faxot, vagy csak az eredeti dokumentum egy részét küldi el.

1. [Gondoskodjon arról, hogy a nyomtató be legyen kapcsolva.](#)

2. Pöccintse meg a KEZDŐLAP képernyőt, majd koppintson a  **FAX** elemre.

#### ■ [A kezelőpanel használata](#)

Megjelenik a faxmód készenléti képernyője.

3. Koppintson a **Funkciólista (Function list)** elemre.

Megjelenik a **Funkciólista (Function list)** képernyő.

4. Koppintson a **Faxpapír beállításai (FAX paper settings)** elemre.

Megjelenik a **Faxpapír beállításai (FAX paper settings)** képernyő.

5. Adja meg a beállításokat.

| FAX paper settings  |             |          |
|---------------------|-------------|----------|
| Page size           | A4          | <b>A</b> |
| Type                | Plain paper | <b>B</b> |
| 2-sidedPrintSetting | 1-sided     | <b>C</b> |
|                     |             |          |
|                     |             |          |

**A. Méret (Page size)**

Válassza ki az **A4**, a **Letter** vagy a **Legal** lapméretet.

**B. Típus (Type) (Hordozótípus)**

A papírtípus beállítása **Normál papír (Plain paper)**.

**C. Kétoldal. ny. beáll. (2-sidedPrintSetting)**

A két- és az egyoldalas nyomtatás között választ.

A kétoldalas nyomtatás fekete-fehér faxoknál érhető el. A színes faxok nyomtatása ettől a beállítástól függetlenül mindig egyoldalasan történik.

Ha a **Kétoldal. (2-sided)** lehetőséget választotta a **Kétoldal. ny. beáll. (2-sidedPrintSetting)** esetén, akkor a **Speciális (Advanced)** elemre koppintva megadhatja a kötési oldalt.

**»» Megjegyzés**

- Ha a **Méret (Page size)** beállítás értéke **A4** vagy **Letter**, akkor a fogadott faxokat a készülék a papír két oldalára nyomtatja.

6. Nyomja meg kétszer a **Vissza (Back)** gombot a faxolás készletléti képernyőjére való visszatéréshez.

## Fax fogadása memóriába

Ha a nyomtató nem tudja kinyomtatni a fogadott faxot, akkor a nyomtató a memóriájába menti a faxot. A **Faxmemória (FAX Memory)** jelzőfény világít, és a faxmód készenléti képernyőjén a **Fogadva a memóriába. (Received in memory.)** üzenet jelenik meg.

### Fontos

- Ha kihúzza a tápkábelt, azzal törli a nyomtató memóriájában tárolt összes faxot. Amikor legközelebb bekapcsolja a nyomtatót, a megerősítést kérő képernyő megjelenése után koppintson az **OK** gombra. A nyomtató kinyomtatja a memóriájából törölt faxok listáját (**MEMÓRIATÖRLÉSI NYUGTA (MEMORY CLEAR REPORT)**).

Ha a nyomtató az alábbi feltételek bármelyikének fennállása esetén fogad faxokat, akkor a nyomtató automatikusan tárolja a memóriájában a fogadott faxot.

- **A nyomtató úgy van beállítva, hogy a fogadott faxokat a memóriájában tárolja:**

Ha a **Beérkezett dokumentumok (Received documents) (Faxbeállítások (FAX settings), Automat. nyomtatási beállítások (Auto print settings))** beállításnál a **Nem nyomtat (Do not print)** lehetőséget választja, akkor a nyomtató a memóriájában tárolja a fogadott faxokat.

A nyomtató memóriájában tárolt faxokat a faxmenü **Memóriahivatkozás (Memory reference)** képernyőjéről nyomtathatja ki.

- [A nyomtató memóriájában tárolt dokumentum nyomtatása](#)

### Megjegyzés

- Ha azt szeretné, hogy a készülék automatikusan kinyomtassa a fogadott faxokat, akkor válassza a **Nyomtatás (Print)** lehetőséget a **Faxbeállítások (FAX settings)** menü **Automat. nyomtatási beállítások (Auto print settings)** pontjának **Beérkezett dokumentumok (Received documents)** beállításánál.

- [Automat. nyomtatási beállítások \(Auto print settings\)](#)

- **Hiba történt a nyomtatón:**

Ha a **Faxbeállítások (FAX settings)** menü **Automat. nyomtatási beállítások (Auto print settings)** pontjának **Beérkezett dokumentumok (Received documents)** beállításánál a **Nyomtatás (Print)** értéket választja, akkor a készülék automatikusan kinyomtatja a fogadott faxokat. A következő hibák bármelyikének előfordulásakor azonban a készülék nem nyomtatja ki a fogadott faxot. Ilyenkor a fax a nyomtató memóriájába kerül.

Ha a probléma megoldódik, a nyomtató automatikusan kinyomtatja a memóriájában tárolt faxot.

- A tinta mennyisége nem elegendő a fax kinyomtatásához:

Cserélje ki a tintatartályt.

- [A tintatartályok cseréje](#)

### Megjegyzés

- Beállíthatja, hogy a nyomtató akkor is kinyomtassa a fogadott faxot, ha kifogyott a tinta.



A **Nyomatás, ha nincs tinta (Print when out of ink)** beállításnál (**Faxbeállítások (FAX settings)**, **Automat. nyomtatási beállítások (Auto print settings)**) adja meg a **Nyomatás (Print)** lehetőséget.

A tinta kifogyása miatt azonban a fax egy része vagy egésze esetleg nem lesz látható a nyomaton.

A fax tartalma ugyanakkor nem kerül bele a nyomtató memóriájába.

Ha a tinta már kifogyott, javasoljuk, hogy a **Beérkezett dokumentumok (Received documents)** beállításnál (**Faxbeállítások (FAX settings)** > **Automat. nyomtatási beállítások (Auto print settings)**) a **Nem nyomtat (Do not print)** lehetőséget adja meg, így a fogadott fax a nyomtató memóriájába kerül. Miután kicserélte a tintatartályt és az **Automat. nyomtatási beállítások (Auto print settings)** menü **Beérkezett dokumentumok (Received documents)** eleménél a **Nyomatás (Print)** lehetőséget választotta, a nyomtató automatikusan kinyomtatja a memóriájában tárolt faxot.

■ [Automat. nyomtatási beállítások \(Auto print settings\)](#)

- Kifogyott a papír:

Töltse be a papírt, majd koppintson az érintőképernyő **OK** gombjára.

- A **Faxpapír beállításai (FAX paper settings)** menü **Méret (Page size)** eleménél megadottól eltérő méretű papír van betöltve:

Töltsön be a **Faxpapír beállításai (FAX paper settings)** rész **Méret (Page size)** beállításánál megadott méretű papírt, majd koppintson az érintőképernyő **OK** gombjára.

- **Megnyomta a Stop gombot egy fax nyomtatásának megszakításához:**

A fax nyomtatásának folytatásához nyomja meg a **KEZDŐLAP (HOME)** gombot, és koppintson a **FAX** elemre.

## »» Megjegyzés

- A nyomtató legfeljebb 250 oldalnyi\* faxot (legfeljebb 30 dokumentumot) tud tárolni a nyomtató memóriájában.

\* ITU-T No.1 kiosztás használata esetén (normál mód)

- Ha a nyomtató memóriája megtelik a memóriába történő faxfogadás közben, akkor csak a már fogadott oldalakat tárolja a memóriában. Nyomtassa ki a nyomtató memóriájába mentett fogadott faxokat, mentse őket USB flash meghajtóra, vagy továbbítsa a fogadott faxokat a számítógép megosztott mappájába, majd törölje őket a nyomtató memóriájából, és kérje meg a feladót, hogy újból küldje el a meg nem kapott faxot.

■ [A nyomtató memóriájában tárolt dokumentumok](#)

## **Faxok küldése és fogadása különféle funkciók használatával**

- **A fogadott faxok automatikus mentése USB flash meghajtóra**
- **Fogadott faxok automatikus továbbítása a számítógép megosztott mappájába**
- **Távvezérelt vétel**
- **Fax fogadásának elutasítása**
- **Hívások elutasítása a hívóazonosító szolgáltatás használatával**

## A fogadott faxok automatikus mentése USB flash meghajtóra

Beállíthatja, hogy a készülék automatikusan mentse a fogadott faxokat PDF-fájlokként USB flash meghajtóra.

Ez a rész azt ismerteti, hogyan adhatja meg a nyomtatón, hogy az automatikusan mentse a fogadott faxokat USB flash meghajtóra.



### ►► Fontos

- Ha beállítja, hogy a nyomtató automatikusan mentse a fogadott faxokat USB flash meghajtóra, akkor ne távolítsa el a nyomtatóból az USB flash meghajtót.
- Biztonsági okokból azt javasoljuk, hogy rendszeresen mentse az USB flash meghajtóra mentett faxokat egy másik hordozóra.
- Nem vállalunk felelősséget semmilyen okból adódó adatsérülésért és -vesztésért, még a készülék jótállási ideje alatt sem.
- A faxmód készenléti képernyőjén megjelenik a **Várakozás a dok. feldolgozására. (Awaiting document processing.)** üzenet, és a faxok a nyomtató memóriájába kerülnek, ha a fogadott faxokat nem lehet az USB flash meghajtóra menteni, mert az USB flash meghajtó nincs csatlakoztatva, vagy nem lehet rá írni.

A nyomtató memóriájában tárolt faxok ez esetben kézzel menthetők az USB flash meghajtóra. Az USB flash meghajtóra történő mentés után törölje a szükségtelen faxokat a nyomtató memóriájából.

■ [A nyomtató memóriájában tárolt dokumentumok mentése USB flash meghajtóra](#)

■ [A nyomtató memóriájában tárolt dokumentum törlése](#)

1. [Gondoskodjon arról, hogy a nyomtató be legyen kapcsolva.](#)
2. [Csatlakoztassa az USB flash meghajtót az USB flash meghajtó portjához.](#)
3. Pöccintse meg a KEZDŐLAP képernyőt, majd koppintson a  **Beállítás (Setup)** elemre.  
■ [A kezelőpanel használata](#)
4. Koppintson az  **Eszközbeállítások (Device settings)** elemre.
5. Koppintson a **Faxbeállítások (FAX settings)** elemre.
6. Koppintson az **Automatikus mentési beállítások (Auto save setting)** elemre.
7. Koppintson a **BE (ON)** elemre.
8. Koppintson az **USB flash meghajtó (USB flash drive)** elemre.

## »» Megjegyzés

- Legfeljebb 250 oldalnyi faxot menthet egy PDF-fájlba.
- Legfeljebb 2000 PDF-fájlt menthet egy USB flash meghajtóra.
- Ha eltávolítja az USB flash meghajtót, vagy ha a meghajtó megtelik a faxok mentése közben, akkor hibaüzenet jelenik meg az érintőképernyőn. Az **OK** gombra koppintva tüntesse el a hibaüzenetet.
- Az USB flash meghajtóra mentett faxok mappa- és fájlneve a következő:
  - Mappanév: CANON\_SC\FAXDOC\0001
  - Fájlnev (fájlkiterjesztés: PDF): automatikusan növekvő szám a FAX\_0001 számmal kezdődően
  - Fájl dátuma: a nyomtatón rögzített mentési dátum és idő.

Tudnivalók a dátum és az idő beállításáról:

■ [A dátum és az idő beállítása](#)

- Ha eltávolítja az USB flash meghajtót, állítsa **KI (OFF)** értékre az **Automatikus mentési beállítások (Auto save setting)** beállítást.

# Fogadott faxok automatikus továbbítása a számítógép megosztott mappájába

A fogadott faxokat PDF-fájlokként automatikusan a számítógép megosztott mappájába továbbíthatja.

Ez a rész azt ismerteti, hogyan adhatja meg a nyomtatónak, hogy az automatikusan továbbítsa a fogadott faxokat a számítógépen lévő megosztott mappába.

## Fontos

- Ne bontsa a nyomtató és a számítógép közötti kapcsolatot, amikor a nyomtató úgy van beállítva, hogy a fogadott faxokat automatikusan a számítógépen lévő megosztott mappába továbbítsa.
- Nem vállalunk felelősséget semmilyen okból adódó adatsérülésért és -vesztésért, még a készülék jótállási ideje alatt sem.
- A faxmód készenléti képernyőjén megjelenik a **Várakozás a dok. feldolgozására. (Awaiting document processing.)** üzenet, és a faxok a nyomtató memóriájába kerülnek, ha a fogadott faxokat nem lehet a megosztott mappába továbbítani, mert a nyomtató nem csatlakozik a számítógéphez, vagy mert megváltozott a megosztott mappa beállítása.
- A nyomtató memóriájában tárolt faxokat kézzel továbbíthatja a számítógépen lévő megosztott mappába. A megosztott mappába történő továbbítás után törölje a szükségtelen faxokat a nyomtató memóriájából.

- [A nyomtató memóriájában lévő dokumentum továbbítása a számítógép megosztott mappájába](#)
- [A nyomtató memóriájában tárolt dokumentum törlése](#)

## Megjegyzés

- A célmappát előre regisztrálhatja a Quick Utility Toolbox segítségével.

A célmappa regisztrálásának részletei itt találhatóak:

- Windows esetén:
  - A célmappa beállításai
- Mac OS esetén:
  - A célmappa beállításai

1. [Gondoskodjon arról, hogy a nyomtató be legyen kapcsolva.](#)
2. Győződjön meg arról, hogy a nyomtató csatlakoztatva van a célszámítógéphez.
3. Pöccintse meg a KEZDŐLAP képernyőt, majd koppintson a  **Beállítás (Setup)** elemre.
  - [A kezelőpanel használata](#)

4. Koppintson az  **Eszközbeállítások (Device settings)** elemre.

5. Koppintson a **Faxbeállítások (FAX settings)** elemre.
6. Koppintson az **Automatikus mentési beállítások (Auto save setting)** elemre.
7. Koppintson a **BE (ON)** elemre.
8. Koppintson a **Célmappa (Destination folder)** elemre.
9. Válasszon ki egy megosztott mappát.

#### »» Megjegyzés

- Ha egy bejegyzett mappához PIN-kódot adott meg, akkor megjelenik egy képernyő, amely arra kéri, hogy írja be a PIN-kódot. Ha beírja a PIN-kódot, akkor a megosztott mappát célmappaként jelölheti ki.

#### »» Megjegyzés

- Legfeljebb 250 oldalnyi faxot továbbíthat egy PDF-fájlba.
- A számítógép megosztott mappájába legfeljebb 2000 PDF-fájl továbbítható.
- Ha a faxok mentése közben megszakad a nyomtató és a számítógép kapcsolata, vagy ha írási hiba történik, akkor hibaüzenet jelenik meg az érintőképernyőn. Az **OK** gombra koppintva tüntesse el a hibaüzenetet.
- A megosztott mappába továbbított faxok neve a sorozatszám lesz, az első név a FAX\_0001 (a fájl kiterjesztése: PDF).
- Amikor bontja a nyomtató és a számítógép kapcsolatát, az **Automatikus mentési beállítások (Auto save setting)** értékét állítsa **KI (OFF)** értékre.

## Távvezérelt vétel

Ha a nyomtató távol van a telefontól, vegye fel a nyomtatóhoz csatlakozó telefon kagylóját, és tárcsázza a 25-ös számot (távvezérelt vételi kód) a fax fogadásához (távvezérelt vétel).

- Ha impulzustárcsázásos vonalat használ, ideiglenesen kapcsolja át a telefonját hangkódos tárcsázásra. A hangkódos tárcsázásra történő kapcsolás részleteit a telefonja használati útmutatójában találja.
- Ha üzenetrögzítő csatlakozik ahhoz a nyomtatóhoz, amelyik távvezérelt műveleteket tud végrehajtani, akkor ennek a funkciónak a biztonsági kódja meg is egyezhet a távvezérelt vétel azonosítójával. Ebben az esetben változtassa meg a távvezérelt vétel kódját a **Távvezérelt vételi kód (Remote RX ID)** (Faxbeállítások (FAX settings), Speciális faxbeállítások (Advanced FAX settings), Távvezérelt vétel (Remote RX)) beállításnál.

■ [Speciális faxbeállítások \(Advanced FAX settings\)](#)

A távvezérelt fogadás letiltható.

## Fax fogadásának elutasítása

Be lehet állítani, hogy a nyomtató elutasítsa a küldőinformáció nélküli vagy megadott feladóktól érkező faxok fogadását.

A faxok elutasításához az alábbi feltételek közül választhat.

- Hívóazonosító nélküli faxok.
- A nyomtató telefonkönyvébe be nem jegyzett feladóktól érkező faxok.
- A nyomtatóban elutasított számokként rögzített feladóktól érkező faxok

A kívánt elutasítási feltétel az alábbi módon választható ki.

1. [Gondoskodjon arról, hogy a nyomtató be legyen kapcsolva.](#)

2. Pöccintse meg a KEZDŐLAP képernyőt, majd koppintson a  **Beállítás (Setup)** elemre.

■ [A kezelőpanel használata](#)

3. Koppintson az  **Eszközbeállítások (Device settings)** elemre.

4. Koppintson a **Faxbeállítások (FAX settings)** elemre.

5. Koppintson a **Biztonsági vezérlés (Security control)** elemre.

6. Koppintson a **Faxfogadás elutasítása (FAX reception reject)** elemre.

7. Koppintson a **BE (ON)** elemre.

8. Válasszon ki egy feltételt a fax fogadásának elutasítása.

### **Nincs küldőinformáció (No sender info.)**

Elutasítja a hívóazonosító nélküli faxokat.

### **Nincs a telefonkönyvben (Not in directory)**

Elutasítja a nyomtató telefonkönyvébe be nem jegyzett feladóktól érkező faxokat.

### **Elutasított számok (Rejected numbers)**

Elutasítja a nyomtatóban elutasított számokként rögzített feladóktól érkező faxokat.

Az elutasított szám bejegyzésével kapcsolatban az [Elutasított szám regisztrálása](#) című rész tartalmaz tájékoztatást.

## »» Megjegyzés

- Ha a nyomtató visszautasítja a fogadást, akkor a fax mód készenléti képernyőjén a **Fogadás elutasítva. (Reception rejected.)** üzenet jelenik meg.



- A készülék akkor is elutasítja a hívóazonosító nélküli faxokat, ha nem a **Nincs küldőinformáció (No sender info.)** lehetőség van kiválasztva.

## Elutasított szám regisztrálása

Az elutasított számok a következő eljárással regisztrálhatók.

1. Amikor megjelenik az elutasított szám regisztrálásának megerősítését kérő képernyő, koppintson az **Igen (Yes)** elemre.
2. Válasszon ki egy bejegyzendő számot.
3. Válasszon ki egy bejegyzési módot.
4. Regisztrálja az elutasított számot.

Az elutasított számot a bejegyzés módjától függően kell regisztrálni.

- **Szám megadásával (By entering the number)**

Ha ezt a bejegyzési módot választja, olyan képernyő jelenik meg, amelyen beírhatja a fax-/ telefonszámot.

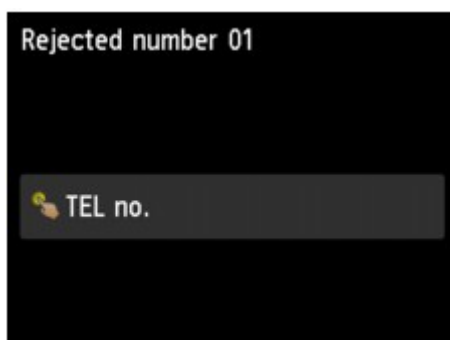

A faxszám/telefonszám beviteli mezőjére koppintva jelenítse meg a faxszám/telefonszám megadására szolgáló képernyőt. Írja be a bejegyezni kívánt faxszámot/telefonszámot, majd koppintson az **OK** gombra.

- **Kimenő hívásnaplóból (From outgoing call log)**

Ha ezt a bejegyzési módot választja, olyan képernyő jelenik meg, amelyen a kimenő hívásnaplóból választhatja ki a fax-/ telefonszámot.



Koppintson a bejegyezni kívánt faxszámra/telefonszámra.

- **Bejövő hívásnaplóból (From incoming call log)**

Ha ezt a regisztrálási módot választja, az a képernyő jelenik meg, amelyen a bejövő hívások naplójából választhatja ki a fax-/telefonszámot vagy nevet.



Koppintson a bejegyezni kívánt faxszámra/telefonszámra vagy névre.

### »» Megjegyzés

- Ez a bejegyzési mód nem minden országban, illetve régióban érhető el.

5. A regisztrálás véglegesítéséhez koppintson a **Regisztrálás (Register)** elemre.

### »» Megjegyzés

- Ha be szeretne jegyezni egy másik elutasított számot is, jelöljön ki egy másik bejegyzendő számot, majd regisztrálja az elutasított számot.

Legfeljebb 10 elutasított számot rögzíthet.

- Kinyomtathatja az elutasított számok listáját (ELUTASÍTOTT SZÁMOK LISTÁJA (REJECTED NUMBER LIST)).

#### ■ [Jelentések és listák – összefoglalás](#)

- Bejegyzett elutasított szám módosítása:

1. Jelölje ki a módosítani kívánt bejegyzett elutasított számot.

2. Koppintson a **Szerkesztés (Edit)** elemre.

3. Koppintson a faxszám/telefonszám beviteli mezőjére.

Megjelenik az elutasított szám módosítására szolgáló képernyő.

4. Módosítsa a bejegyzett elutasított számot a bejegyzésnél alkalmazott módon.

5. Véglegesítse a regisztrálást a kezdeti regisztrálás során alkalmazott módon.

- Bejegyzett elutasított szám törlése:

1. Jelölje ki a törölni kívánt bejegyzett elutasított számot.

2. Koppintson a **Törlés (Delete)** elemre.

Ekkor megjelenik a jóváhagyást kérő képernyő.

3. Koppintson az **Igen (Yes)** elemre.

- Úgy is bejegyezheti az elutasított számot, hogy a faxmód készenléti képernyőjén a **Funkciólista (Function list)** elemre koppint, majd a **Telefonszám beállítás (TEL number registration)** menü **Elutasított számok (Rejected numbers)** elemét választja.

## Hívások elutasítása a hívóazonosító szolgáltatás használatával

Ha előfizet a hívóazonosító szolgáltatásra, akkor a nyomtató érzékeli fogja a hívóazonosítót. Ha a feladó azonosítója megfelel a beállításban megadott feltételnek, akkor a nyomtató elutasítja a feladótól érkező telefonhívást, illetve a fax fogadását.

### »» Megjegyzés

- Ez a szolgáltatás nem minden forgalmazó országban, illetve régióban támogatott.  
A szolgáltatás elérhetőségével kapcsolatban érdeklődjön telefonszolgálatójánál.

A beállítás megadásához kövesse az alábbi eljárást.

1. [Gondoskodjon arról, hogy a nyomtató be legyen kapcsolva.](#)

2. Pöccintse meg a KEZDŐLAP képernyőt, majd koppintson a  **Beállítás (Setup)** elemre.

■ [A kezelőpanel használata](#)

3. Koppintson az  **Eszközbeállítások (Device settings)** elemre.

4. Koppintson a **Faxbeállítások (FAX settings)** elemre.

5. Koppintson a **Biztonsági vezérlés (Security control)** elemre.

6. Koppintson a **Hívóelutasítás (Caller rejection)** elemre.

7. Koppintson az **Igen (Yes)** elemre.

Megjelenik a **Híváselutasítás feltételei (Caller rejection conditions)** képernyő.

8. Adja meg az elutasítási feltételeket.

Koppintson egy beállítható elemre, és válassza az **Elfogad (Accept)** vagy az **Elutasít (Reject)** lehetőséget.

#### **Ismeretlen szám (Anonymous no.)**

Itt megadhatja, hogy elutasítja-e az ismeretlen számról érkező telefonhívásokat és faxokat.

#### **Körzeten kívüli sz. (Out of area no.)**

Itt megadhatja, hogy elutasítja-e az előfizetett szolgáltatási körzeten kívüli telefonhívásokat és faxokat.

#### **Elutasított számok (Rejected numbers)**

Itt megadhatja, hogy elutasítja-e a megadott számokról érkező telefonhívásokat és faxokat.

9. Az **OK** gombra koppintva fejezze be az elutasítási feltételek megadását.

Ha az **Elutasít (Reject)** lehetőséget választja az **Elutasított számok (Rejected numbers)** beállításnál, akkor az érintőképernyőn megjelenik a **Regisztrálja elutasított számnak? (Register rejected numbers?)** kérdés. Koppintson az **Igen (Yes)** elemre, majd jegyezze be az elutasított számot.

Az elutasított szám bejegyzésével kapcsolatban az [Elutasított szám regisztrálása](#) című rész tartalmaz tájékoztatást.

### »» Megjegyzés

- A nyomtató akkor is cseng egyszer, ha az **Elutasít (Reject)** lehetőséget választja.  
(A vásárlás országától vagy régiójától függően előfordulhat, hogy a nyomtató nem fog csengeni.)

## **További hasznos faxfunkciók**

- ▶ **Az információs szolgáltatások használata**
- ▶ **Faxok küldése és fogadása az ECM használatával**
- ▶ **A nyomtató memóriájában tárolt dokumentumok**
- ▶ **Jelentések és listák – összefoglalás**

## Az információs szolgáltatások használata

Használhat különféle információs szolgáltatásokat, például bankok által nyújtott szolgáltatásokat, valamint repülőjegyet vagy szállást is foglalhat. Ezeknek a szolgáltatásoknak a használata hangkódos tárcsázást igényel, ezért ha nyomtatója impulzustárcsázásos vonalhoz csatlakozik, ideiglenesen át kell kapcsolni hangkódos tárcsázásra.

■ [Hangkódvezérelt vonal használata](#)

■ [Impulzusvezérelt vonal használata](#)

### Fontos

- Egyes információs szolgáltatásokhoz szükség lehet szerződni a szolgáltatóval. Részletes tájékoztatásért forduljon a szolgáltatójához.

## Hangkódvezérelt vonal használata

- Tárcsázás a kagyló letett állapotában

### Megjegyzés

- A kagyló letett állapotában történő tárcsázást csak akkor használhatja, ha a **Faxbeállítások (FAX settings)** menü **Biztonsági vezérlés (Security control)** pontjának **Hurokzárási kulcs beállítása (Hook key setting)** beállítása **Engedélyezve (Enable)** értékű.

■ [Biztonsági vezérlés \(Security control\)](#)

1. [Gondoskodjon arról, hogy a nyomtató be legyen kapcsolva.](#)

2. Pöccintse meg a KEZDŐLAP képernyőt, majd koppintson a  **FAX** elemre.

■ [A kezelőpanel használata](#)

Megjelenik a faxmód készenléti képernyője.

3. Koppintson a  elemre.

4. Tárcsázza az információs szolgáltatás számát.

5. Amikor az információs szolgáltatás automata kezelője válaszol, a számgombokra koppintva adja meg az üzenetnek megfelelő számokat.

6. A  gombra koppintva fejezze be a szolgáltatás használatát.

- Tárcsázás a nyomtatóhoz csatlakoztatott telefonról

1. [Gondoskodjon arról, hogy a nyomtató be legyen kapcsolva.](#)

2. Pöccintse meg a KEZDŐLAP képernyőt, majd koppintson a  **FAX** elemre.

■ [A kezelőpanel használata](#)

Megjelenik a faxmód készenléti képernyője.

3. Emelje fel a telefonkagylót.

4. Tárcsázza a telefonon az információs szolgáltatás számát.

5. Amikor az információs szolgáltatás automata kezelője válaszol, adja meg a telefon segítségével az üzenetnek megfelelő számokat.
6. Tegye vissza a kagylót a szolgáltatás használatának befejezéséhez.

## Impulzusvezérelt vonal használata

### • Tárcsázás a kagyló letett állapotában

#### »» Megjegyzés

- A kagyló letett állapotában történő tárcsázást csak akkor használhatja, ha a **Faxbeállítások (FAX settings)** menü **Biztonsági vezérlés (Security control)** pontjának **Hurokzárási kulcs beállítása (Hook key setting)** beállítása **Engedélyezve (Enable)** értékű.



#### ■ [Biztonsági vezérlés \(Security control\)](#)

1. [Gondoskodjon arról, hogy a nyomtató be legyen kapcsolva.](#)

2. Pöccintse meg a KEZDŐLAP képernyőt, majd koppintson a  **FAX** elemre.

#### ■ [A kezelőpanel használata](#)

Megjelenik a faxmód készenléti képernyője.

3. Koppintson a  elemre.
4. Tárcsázza az információs szolgáltatás számát.
5. Amikor az információs szolgáltatás automata kezelője válaszol, a hangkód gombra koppintva kapcsolja a telefont hangkódos tárcsázásra.
6. A számgombokra koppintva adja meg az üzenetnek megfelelő számokat.
7. A  gombra koppintva fejezze be a szolgáltatás használatát.

### • Tárcsázás a nyomtatóhoz csatlakoztatott telefonról

1. [Gondoskodjon arról, hogy a nyomtató be legyen kapcsolva.](#)

2. Pöccintse meg a KEZDŐLAP képernyőt, majd koppintson a  **FAX** elemre.

#### ■ [A kezelőpanel használata](#)

Megjelenik a faxmód készenléti képernyője.

3. Emelje fel a telefonkagylót.
4. Tárcsázza a telefonon az információs szolgáltatás számát.
5. Amikor az információs szolgáltatás automata kezelője válaszol, kapcsolja a telefont hangkódos tárcsázásra.

Amikor az információs szolgáltatás számát tárcsázza a nyomtatóhoz csatlakoztatott telefon segítségével, nem tud a nyomtatóval hangkódos tárcsázásra váltani. A hangkódos tárcsázásra történő kapcsolás műveletének leírása a telefon használati útmutatójában található.

6. Adja meg a telefon segítségével az üzenetnek megfelelő számokat.

7. Tegye vissza a kagylót a szolgáltatás használatának befejezéséhez.



## Faxok küldése és fogadása az ECM használatával

A nyomtató a faxok ECM módban (hibajavítási mód) történő küldésére és fogadására van beállítva. Ha a címzett faxkészüléke ECM-kompatibilis, az ECM automatikusan javítja a hibákat, és újraküldi a faxot.

### »» Megjegyzés

- Ha a feladó vagy a címzett faxkészüléke nem ECM-kompatibilis, a készülék automatikus hibajavítás nélkül küldi, illetve fogadja a faxokat.
- Színes faxok fogadásához a **Faxbeállítások (FAX settings)** menü **Speciális faxbeállítások (Advanced FAX settings)** pontjának **Speciális kommunikációbeállítások (Adv. communication settings)** beállításánál található **ECM vétel (ECM RX)** lehetőségénél a **BE (ON)** értéket kell megadni.

- [Speciális faxbeállítások \(Advanced FAX settings\)](#)

Ha le szeretné tiltani az ECM küldést és fogadást, állítsa **KI (OFF)** értékre a **Speciális kommunikációbeállítások (Adv. communication settings)** menü **ECM adás (ECM TX)** és **ECM vétel (ECM RX)** beállítását.

- Ha az ECM engedélyezve van, a küldés tovább tarthat.

## A nyomtató memóriájában tárolt dokumentumok

Ha a nyomtató nem tudta befejezni a faxküldést, vagy nem tudta kinyomtatni a fogadott faxot, akkor menti a faxot a nyomtató memóriájába.

Ha faxátviteli hiba történik, akkor a dokumentum nem kerül a nyomtató memóriájába.

Az alábbi esetekben fogadott faxot a nyomtató nem tudja kinyomtatni, és automatikusan tárolja a memóriájában.

- A tinta mennyisége nem elegendő a fax kinyomtatásához.
- Kifogyott a papír.
- A **Faxpapír beállításai (FAX paper settings)** menü **Méret (Page size)** eleménél megadottól eltérő méretű papír van betöltve.
- A **Nem nyomtat (Do not print)** érték van kiválasztva a **Faxbeállítások (FAX settings)** menü **Automat. nyomtatási beállítások (Auto print settings)** pontjának **Beérkezett dokumentumok (Received documents)** beállításánál.
- Megnyomta a **Stop** gombot egy fogadott fax nyomtatásának megszakításához.

### Fontos

- Ha kihúzza a nyomtató tápkábelét, azzal törli a nyomtató memóriájában tárolt összes faxot.  
A tápkábel kihúzásának módjáról [A készülék tápkábelének kihúzása](#) című részben olvashat.

A nyomtató memóriájában tárolt faxokat kinyomtathatja vagy törölheti. A nyomtató memóriájában tárolt fogadott faxokat USB flash meghajtóra is mentheti, vagy a nyomtató memóriájában tárolt fogadott faxokat a számítógép megosztott mappájába is továbbíthatja.

- A nyomtató memóriájában tárolt dokumentum nyomtatása:
  - [A nyomtató memóriájában tárolt dokumentum nyomtatása](#)
- A nyomtató memóriájában tárolt dokumentum törlése:
  - [A nyomtató memóriájában tárolt dokumentum törlése](#)
- Dokumentum mentése USB flash meghajtóra
  - [A nyomtató memóriájában tárolt dokumentumok mentése USB flash meghajtóra](#)
- Dokumentum továbbítása a számítógép megosztott mappájába
  - [A nyomtató memóriájában lévő dokumentum továbbítása a számítógép megosztott mappájába](#)

### Megjegyzés

- Amikor jóváhagy, kinyomtat vagy töröl egyet a nyomtató memóriájában tárolt dokumentumok közül, azt a tranzakciós számával kell megadnia. Ha nem ismeri a céldokumentum tranzakciós számát, először nyomtassa ki a dokumentumok listáját (MEMÓRIALISTA (MEMORY LIST)).

A MEMÓRIALISTA (MEMORY LIST) nyomtatásáról [A nyomtató memóriájában tárolt dokumentum nyomtatása](#) című részben olvashat.

## A nyomtató memóriájában tárolt dokumentum nyomtatása

Kinyomtathat a nyomtató memóriájából egy adott dokumentumot, vagy akár a memóriában tárolt összes beérkezett dokumentumot is kinyomtathatja egyszerre.

Ha adott dokumentumot nyomtat, a tranzakció számát kell megadnia. Ha nem ismeri a céldokumentum tranzakciós számát, először nyomtassa ki a dokumentumok listáját (MEMÓRIALISTA (MEMORY LIST)).

1. [Gondoskodjon arról, hogy a nyomtató be legyen kapcsolva.](#)
2. [Tegyen papírt a készülékbe.](#)

3. Pöccintse meg a KEZDŐLAP képernyőt, majd koppintson a  **FAX** elemre.

### ■ [A kezelőpanel használata](#)

Megjelenik a faxmód készenléti képernyője.

4. Koppintson a **Funkciólista (Function list)** elemre.

Megjelenik a **Funkciólista (Function list)** képernyő.

5. Koppintson a **Memóriahivatkozás (Memory reference)** elemre.

Megjelenik a memórialista.



A. Tranzakció dátuma és ideje, fax-/telefonszám

B. Tranzakció száma (Adás/vétel száma)

A 0001–4999 közötti tranzakciószámok küldött dokumentumot jelölnek.

Az 5001–9999 közötti tranzakciószámok fogadott dokumentumot jelölnek.

C. Színre vonatkozó információk

A **Színes (Color)** felirat színes adás és vétel esetén látható. Fekete-fehér adás vagy vétel esetén nem látható ilyen felirat.

### »» Megjegyzés

- Ha nincsenek dokumentumok a nyomtató memóriájában, akkor megjelenik a **Nincs dokumentum a memóriában. (There is no document in memory.)** üzenet. Az **OK** gombra koppintva térjen vissza az előző képernyőre.

## 6. Válasszon ki egy nyomtatási menüt.

- A memórialista nyomtatása (MEMÓRIALISTA (MEMORY LIST)):

A **Dok-lista nyo. (Print doc. list)** elemre koppintva kinyomtathatja a nyomtató memóriájában tárolt dokumentumok listáját.

Amikor megjelenik a nyomtatás jóváhagyását kérő képernyő, koppintson az **Igen (Yes)** elemre. Elindul a nyomtatás.

A MEMÓRIALISTA (MEMORY LIST) az el nem küldött és a ki nem nyomtatott faxok tranzakciós számát (TX/RX NO.), a tranzakció módját, a címzett számát, valamint a tranzakció dátumát és idejét foglalja magában.

A MEMÓRIALISTA (MEMORY LIST) 0001 és 4999 közötti tranzakciószámai küldött dokumentumot jelölnek. A MEMÓRIALISTA (MEMORY LIST) 5001 és 9999 közötti tranzakciószámai fogadott dokumentumot jelölnek.

- A nyomtatni kívánt dokumentum megadása:

A **Memórialista (Memory list)** képernyőn jelölje ki a nyomtatni kívánt dokumentumot, és koppintson a **Megadott dok. nyomtat. (Print specified document)** elemre.

### ▶▶▶ Megjegyzés

- Ha a megadott dokumentum nincs a nyomtató memóriájában, akkor megjelenik a **Nincs nyomtatható dokumentum. (There is no document that can be printed.)** üzenet. Az **OK** gombra koppintva térjen vissza az előző képernyőre.

Megjelenik egy képernyő, amelyen meg kell határoznia, hogy a dokumentumnak csak az első oldalát kívánja-e kinyomtatni.

Ha az **Igen (Yes)** lehetőséget választja, akkor a készülék csak a dokumentum első oldalát nyomtatja ki. A nyomtató megőrzi a memóriájában a dokumentumot.

Ha a **Nem (No)** lehetőséget választja, akkor a készülék a dokumentum összes oldalát kinyomtatja. Nyomtatás után megjelenik egy képernyő, amely rákérdez, hogy törölni szeretné-e a kinyomtatott dokumentumot a nyomtató memóriájából.

- A nyomtató memóriájában tárolt összes beérkezett dokumentum kinyomtatása:

Koppintson a **Köteg. feld. (Batch process)** elemre, majd koppintson az **Összes beérk. dok. nyom. (Print all RX documents)** elemre.

Amikor megjelenik a nyomtatás jóváhagyását kérő képernyő, koppintson az **Igen (Yes)** elemre. A nyomtató a memóriájában tárolt összes dokumentumot kinyomtatja.

Minden egyes dokumentum kinyomtatását követően megjelenik egy képernyő, amely rákérdez, hogy törölni szeretné-e a kinyomtatott dokumentumot a nyomtató memóriájából.

Ha az **Igen (Yes)** elemre koppint, akkor a kinyomtatott dokumentum törlődik a nyomtató memóriájából.

## A nyomtató memóriájában tárolt dokumentum törlése

Törölhet a nyomtató memóriájából egy adott dokumentumot, vagy akár a memóriában tárolt összes dokumentumot is törölheti egyszerre.

### »» Megjegyzés

- Ha adott dokumentumot töröl, a tranzakció számát kell megadnia. Ha nem ismeri a céldokumentum tranzakciós számát, először nyomtassa ki a dokumentumok listáját (MEMÓRIALISTA (MEMORY LIST)).

■ [A nyomtató memóriájában tárolt dokumentum nyomtatása](#)

1. [Gondoskodjon arról, hogy a nyomtató be legyen kapcsolva.](#)

2. Pöccintse meg a KEZDŐLAP képernyőt, majd koppintson a  **FAX** elemre.

■ [A kezelőpanel használata](#)

Megjelenik a faxmód készenléti képernyője.

3. Koppintson a **Funkciólista (Function list)** elemre.

Megjelenik a **Funkciólista (Function list)** képernyő.

4. Koppintson a **Memóriahivatkozás (Memory reference)** elemre.

Megjelenik a memórialista.



A. Tranzakció dátuma és ideje, fax-/telefonszám

B. Tranzakció száma (Adás/vétel száma)

A 0001–4999 közötti tranzakciószámok küldött dokumentumot jelölnek.

Az 5001–9999 közötti tranzakciószámok fogadott dokumentumot jelölnek.

C. Színre vonatkozó információk

A **Színes (Color)** felirat színes adás és vétel esetén látható. Fekete-fehér adás vagy vétel esetén nem látható ilyen felirat.

## »» Megjegyzés

- Ha nincsenek dokumentumok a nyomtató memóriájában, akkor megjelenik a **Nincs dokumentum a memóriában. (There is no document in memory.)** üzenet. Az **OK** gombra koppintva térjen vissza az előző képernyőre.

### 5. Válasszon ki egy törlési menüt.

- A törölni kívánt dokumentum megadása:

A **Memórialista (Memory list)** képernyőn jelölje ki a törölni kívánt dokumentumot, és koppintson a **Megadott dokum. törlése (Delete specified doc.)** elemre.

## »» Megjegyzés

- Ha a megadott dokumentum nincs a nyomtató memóriájában, akkor megjelenik a **Nincs törölhető dokumentum. (There is no document that can be deleted.)** üzenet. Az **OK** gombra koppintva térjen vissza az előző képernyőre.

Ekkor megjelenik a jóváhagyást kérő képernyő.

Ha az **Igen (Yes)** lehetőséget választja, akkor a megadott dokumentum törlődik a nyomtató memóriájából.

- A nyomtató memóriájában tárolt összes dokumentum törlése:

Koppintson a **Köteg. feld. (Batch process)** elemre, majd koppintson az **Összes dokument. törlése (Delete all documents)** elemre.

Ekkor megjelenik a jóváhagyást kérő képernyő.

Ha az **Igen (Yes)** lehetőséget választja, akkor az összes dokumentum törlődik a nyomtató memóriájából.

# A nyomtató memóriájában tárolt dokumentumok mentése USB flash meghajtóra

A nyomtató memóriájában tárolt fogadott faxok USB flash meghajtóra menthetők PDF-fájlként a nyomtató kezelőpaneljének használatával.

Menthet USB flash meghajtóra a nyomtató memóriájában található adott dokumentumot, vagy akár a memóriában tárolt összes dokumentumot is mentheti egyszerre USB flash meghajtóra.

## Fontos

- A mentési művelet befejeződéséig ne vegye ki a nyomtatóból az USB flash meghajtót.
- Biztonsági okokból azt javasoljuk, hogy rendszeresen mentse az USB flash meghajtóra mentett faxokat egy másik hordozóra.
- Nem vállalunk felelősséget semmilyen okból adódó adatsérülésért és -vesztésért, még a készülék jótállási ideje alatt sem.

## Megjegyzés

- Ha adott dokumentumot ment, a tranzakció számát kell megadnia. Ha nem ismeri a céldokumentum tranzakciós számát, először nyomtassa ki a dokumentumok listáját (MEMÓRIALISTA (MEMORY LIST)).

### ■ [A nyomtató memóriájában tárolt dokumentum nyomtatása](#)

- Miután menti a nyomtató memóriájában tárolt faxot az USB flash meghajtóra, a fax továbbra is megőrződik a nyomtató memóriájában.

A nyomtató memóriájában található faxok törléséről [A nyomtató memóriájában tárolt dokumentum törlése](#) című részben olvashat.

1. [Gondoskodjon arról, hogy a nyomtató be legyen kapcsolva.](#)
2. [Csatlakoztassa az USB flash meghajtót az USB flash meghajtó portjához.](#)

3. Pöccintse meg a KEZDŐLAP képernyőt, majd koppintson a  **FAX** elemre.

### ■ [A kezelőpanel használata](#)

Megjelenik a faxmód készenléti képernyője.

4. Koppintson a **Funkciólista (Function list)** elemre.

Megjelenik a **Funkciólista (Function list)** képernyő.

5. Koppintson a **Memóriahivatkozás (Memory reference)** elemre.

Megjelenik a memórialista.



A. Tranzakció dátuma és ideje, fax-/telefonszám

B. Tranzakció száma (Adás/vétel száma)

A 0001–4999 közötti tranzakciószámok küldött dokumentumot jelölnek.

Az 5001–9999 közötti tranzakciószámok fogadott dokumentumot jelölnek.

C. Színre vonatkozó információk

A **Színes (Color)** felirat színes adás és vétel esetén látható. Fekete-fehér adás vagy vétel esetén nem látható ilyen felirat.

## »»» Megjegyzés

- Ha nincsenek dokumentumok a nyomtató memóriájában, akkor megjelenik a **Nincs dokumentum a memóriában. (There is no document in memory.)** üzenet. Az **OK** gombra koppintva térjen vissza az előző képernyőre.

## 6. Válasszon ki egy mentési menüt.

- Az USB flash meghajtóra menteni kívánt dokumentum megadása:

A **Memórialista (Memory list)** képernyőn jelölje ki a menteni kívánt dokumentumot, és koppintson a **Megadott dok. mentése (Save specified document)** elemre.

## »»» Megjegyzés

- Ha a megadott dokumentum nincs a nyomtató memóriájában, akkor megjelenik a **Nincs menthető dokumentum. (There is no document that can be saved.)** üzenet. Az **OK** gombra koppintva térjen vissza az előző képernyőre.

Célhelyként koppintson az **USB flash meghajtó (USB flash drive)** elemre. A megadott dokumentum rákerült az USB flash meghajtóra.

- A nyomtató memóriájában tárolt összes fogadott fax mentése USB flash meghajtóra:

Koppintson a **Köteg. feld. (Batch process)** elemre, majd koppintson az **Összes beérk. dok. ment. (Save all RX documents)** elemre.

Célhelyként koppintson az **USB flash meghajtó (USB flash drive)** elemre. Az összes dokumentum rákerül az USB flash meghajtóra.

## »»» Megjegyzés

- Legfeljebb 250 oldalnyi faxot menthet egy PDF-fájlba.
- Legfeljebb 2000 PDF-fájlt menthet egy USB flash meghajtóra.



- Ha az **Összes beérk. dok. ment. (Save all RX documents)** beállítást adta meg, a készülék a tranzakciószám szerinti sorrendben menti a faxokat.
- Ha eltávolítja az USB flash meghajtót, vagy ha a meghajtó megtelik a faxok mentése közben, akkor hibaüzenet jelenik meg az érintőképernyőn. Az **OK** gombra koppintva tüntesse el a hibaüzenetet.
- Az USB flash meghajtóra mentett faxok mappa- és fájlneve a következő:
  - Mappa név: CANON\_SC\FAXDOC\0001
  - Fájl név (fájlkiterjesztés: PDF): automatikusan növekvő szám a FAX\_0001 számmal kezdődően
  - Fájl dátuma: a nyomtatón rögzített mentési dátum és idő.

Tudnivalók a dátum és az idő beállításáról:

■ [A dátum és az idő beállítása](#)

# A nyomtató memóriájában lévő dokumentum továbbítása a számítógép megosztott mappájába

A nyomtató memóriájában tárolt fogadott faxokat a nyomtató kezelőpanelje segítségével PDF-fájlokként a számítógép megosztott mappájába továbbíthatja.

A nyomtató memóriájában lévő megadott, illetve összes dokumentumot egyszerre a számítógép megosztott mappájába továbbíthatja.

## Fontos

- Ne bontsa a nyomtató és a számítógép közötti kapcsolatot, amikor a nyomtató fogadott faxokat továbbít a számítógépen lévő megosztott mappába.
- Nem vállalunk felelősséget semmilyen okból adódó adatsérülésért és -vesztésért, még a készülék jótállási ideje alatt sem.

## Megjegyzés

- A célmappát előre regisztrálhatja a Quick Utility Toolbox segítségével.

A célmappa regisztrálásának részletei itt találhatóak:

- Windows esetén:
  - A célmappa beállításai
- Mac OS esetén:
  - A célmappa beállításai
- Ha adott dokumentumot továbbít, a tranzakció számát kell megadnia. Ha nem ismeri a céldokumentum tranzakciós számát, először nyomtassa ki a dokumentumok listáját (MEMÓRIALISTA (MEMORY LIST)).
  - [A nyomtató memóriájában tárolt dokumentum nyomtatása](#)
- Miután továbbította a nyomtató memóriájában tárolt faxot a számítógépen lévő megosztott mappába, a fax továbbra is megőrződik a nyomtató memóriájában.

A nyomtató memóriájában található faxok törléséről [A nyomtató memóriájában tárolt dokumentum törlése](#) című részben olvashat.

1. [Gondoskodjon arról, hogy a nyomtató be legyen kapcsolva.](#)
2. Győződjön meg arról, hogy a nyomtató csatlakoztatva van a célszámítógéphez.

3. Pöccintse meg a KEZDŐLAP képernyőt, majd koppintson a  **FAX** elemre.

- [A kezelőpanel használata](#)

Megjelenik a faxmód készenléti képernyője.

4. Koppintson a **Funkciólista (Function list)** elemre.

Megjelenik a **Funkciólista (Function list)** képernyő.

5. Koppintson a **Memóriahivatkozás (Memory reference)** elemre.

Megjelenik a memórialista.



A. Tranzakció dátuma és ideje, fax-/telefonszám

B. Tranzakció száma (Adás/vétel száma)

A 0001–4999 közötti tranzakciószámok küldött dokumentumot jelölnek.

Az 5001–9999 közötti tranzakciószámok fogadott dokumentumot jelölnek.

C. Színre vonatkozó információk

A **Színes (Color)** felirat színes adás és vétel esetén látható. Fekete-fehér adás vagy vétel esetén nem látható ilyen felirat.

### »»» Megjegyzés

- Ha nincsenek dokumentumok a nyomtató memóriájában, akkor megjelenik a **Nincs dokumentum a memóriában. (There is no document in memory.)** üzenet. Az **OK** gombra koppintva térjen vissza az előző képernyőre.

6. Válasszon ki egy továbbítási menüt.

- A számítógép megosztott mappájába továbbítandó dokumentum megadása:

A **Memórialista (Memory list)** képernyőn jelölje ki a továbbítani kívánt dokumentumot, és koppintson a **Megadott dok. mentése (Save specified document)** elemre.

### »»» Megjegyzés

- Ha a megadott dokumentum nincs a nyomtató memóriájában, akkor megjelenik a **Nincs továbbítható dokumentum. (There is no document that can be forwarded.)** üzenet. Az **OK** gombra koppintva térjen vissza az előző képernyőre.

Célhelyként koppintson a **Célmappa (Destination folder)** elemre.

A célmappára koppintva továbbítsa a megadott dokumentumot a számítógép megosztott mappájába.

### »»» Megjegyzés

- Ha egy bejegyzett mappához PIN-kódot adott meg, akkor megjelenik egy képernyő, amely arra kéri, hogy írja be a PIN-kódot. Ha beírja a PIN-kódot, akkor a megosztott mappát célmappaként jelölheti ki.

- A nyomtató memóriájában tárolt összes fogadott fax továbbítása a számítógép megosztott mappájába:

Koppintson a **Köteg. feld. (Batch process)** elemre, majd koppintson az **Összes beérk. dok. ment. (Save all RX documents)** elemre.

Célhelyként koppintson a **Célmappa (Destination folder)** elemre.

A célmappára koppintva továbbítsa az összes dokumentumot a számítógép megosztott mappájába.

### »» Megjegyzés

- Ha egy bejegyzett mappához PIN-kódot adott meg, akkor megjelenik egy képernyő, amely arra kéri, hogy írja be a PIN-kódot. Ha beírja a PIN-kódot, akkor a megosztott mappát célmappaként jelölheti ki.

### »» Megjegyzés

- Legfeljebb 250 oldalnyi faxot továbbíthat egy PDF-fájlba.
- Legfeljebb 2000 PDF-fájlt továbbíthat egy USB flash meghajtóra.
- Ha az **Összes beérk. dok. ment. (Save all RX documents)** beállítást adta meg, a készülék a tranzakciószám szerinti sorrendben továbbítja a faxokat.
- Ha a faxok továbbítása közben megszakad a nyomtató és a számítógép kapcsolata, vagy ha írási hiba történik, akkor hibaüzenet jelenik meg az érintőképernyőn. Az **OK** gombra koppintva tüntesse el a hibaüzenetet.
- A megosztott mappába továbbított faxok neve a sorozatszám lesz, az első név a FAX\_0001 (a fájl kiterjesztése: PDF).





## Jelentések és listák – összefoglalás

A nyomtató automatikusan kinyomtatja a faxok küldéséről és fogadásáról szóló nyugtát. Kinyomtathatja továbbá a fax- és telefonszámok listáját és az aktuális beállításokat is.

- [A jelentések és listák típusai](#)
- [Jelentés vagy lista nyomtatása](#)

### A jelentések és listák típusai

| Jelentés vagy lista   | Leírás  |
|---|---|
| FORGALMI NAPLÓ (ACTIVITY REPORT)  | <p>Megjeleníti az előzőekben lebonyolított faxforgalmat.</p> <ul style="list-style-type: none"><li>• A FORGALMI NAPLÓ (ACTIVITY REPORT) manuálisan is kinyomtatható.</li></ul> <p>A nyomtatás módjáról a <a href="#">Jelentés vagy lista nyomtatása</a> című részben található további részletek.</p> <ul style="list-style-type: none"><li>• A már kinyomtatott előzményeknél * (csillag) látható a FORGALMI NAPLÓ (ACTIVITY REPORT) listájában.</li><li>• Ha a <b>Forgalmi napló (Activity report)</b> beállításnál (<b>Faxbeállítások (FAX settings)</b>, <b>Automat. nyomtatási beállítások (Auto print settings)</b>) a <b>Nyomtatás (Print)</b> lehetőséget választja, akkor a nyomtató automatikusan kinyomtatja a FORGALMI NAPLÓ (ACTIVITY REPORT) listáját minden 20. elküldött és fogadott fax után.</li></ul> <p>■ <a href="#">Automat. nyomtatási beállítások (Auto print settings)</a></p> |
| Telefonkönyvlista <ul style="list-style-type: none"><li>• CÍMZETT TELEFONSZÁMOK LISTÁJA (RECIPIENT TELEPHONE NUMBER LIST)</li><li>• CSOPORTOS TELEFONSZÁMOK LISTÁJA (GROUP DIAL TELEPHONE NO. LIST)</li></ul> | <p>A bejegyzett számok és nevek listáját tartalmazza.</p> <p>Kinyomtathatja a címzettek listáját és a csoportos tárcsázásokhoz tartozó listát.</p> <p>A nyomtatás módjáról a <a href="#">Jelentés vagy lista nyomtatása</a> című részben található további részletek.</p>   |
| FELH.ADATOK LIST (USER'S DATA LIST)   | <p>Megjeleníti a nyomtató aktuális beállításait és a feladó nyomtatóba regisztrált adatait.</p> <p>A nyomtatás módjáról a <a href="#">Jelentés vagy lista nyomtatása</a> című részben található további részletek.</p>  |
| MEMÓRIALISTA (MEMORY LIST)  | <p>Megjeleníti az aktuálisan a nyomtató memóriájában tárolt dokumentumok listáját.</p> <p>A nyomtatás módjáról a <a href="#">Jelentés vagy lista nyomtatása</a> című részben található további részletek.</p> <p><b>➤➤➤ Megjegyzés</b></p> <ul style="list-style-type: none"><li>• Miután a <b>Memóriahivatkozás (Memory reference)</b> elemet választva megjelenítette a <b>Memórialista (Memory list)</b> képernyőt, a <b>Dok-lista nyo. (Print doc. list)</b> elemre koppintva kinyomtathatja a MEMÓRIALISTA (MEMORY LIST) listát.</li></ul>   |

|   |  |
|---|--|
|   | <p> <a href="#">A nyomtató memóriájában tárolt dokumentum nyomtatása</a></p>  |
| ELUTASÍTOTT SZÁMOK LISTÁJA (REJECTED NUMBER LIST)           | <p>Megjeleníti az elutasított számokat.</p> <p>A nyomtatás módjáról a <a href="#">Jelentés vagy lista nyomtatása</a> című részben található további részletek.</p>   |
| HÍVÁSELŐZMÉNYEK (CALLER HISTORY)                            | <p>Megjeleníti a híváselőzményeket.</p> <p>Ez a lista akkor érhető el, ha előfizetett hívóazonosító szolgáltatásra.</p> <p>A nyomtatás módjáról a <a href="#">Jelentés vagy lista nyomtatása</a> című részben található további részletek.</p> <p>Ez a szolgáltatás nem minden forgalmazó országban, illetve régióban támogatott.</p>  |
| ADÁSI NYUGTA (TX REPORT)/ ADÁSI HIBANAPLÓ (ERROR TX REPORT) | <p>A készülék minden faxküldés után kinyomtatja ezeket a jelentéseket.</p> <ul style="list-style-type: none"> <li>Vásárláskor az ADÁSI HIBANAPLÓ (ERROR TX REPORT) úgy van beállítva, hogy azt a készülék csak átviteli hiba esetén nyomtatja ki.</li> </ul> <p>Ha a <b>Faxbeállítások (FAX settings)</b> menü <b>Automat. nyomtatási beállítások (Auto print settings)</b> beállításánál az <b>Adási nyugta (TX report)</b> lehetőséget választja, akkor megadhatja, hogy a nyomtató minden dokumentumküldés alkalmával nyomtasson ADÁSI NYUGTA (TX REPORT) jelentést, vagy letilthatja a nyugta nyomtatását.</p> <p>Azt is beállíthatja, hogy a készülék a fax első oldalát is kinyomtassa a jelentéssel együtt.</p> <p> <a href="#">Automat. nyomtatási beállítások (Auto print settings)</a></p> <p> <b>Megjegyzés</b></p> <div style="background-color: #e6f2ff; padding: 2px;"> <ul style="list-style-type: none"> <li>Színes küldés esetén a készülék nem nyomtatja ki a fax első oldalát.</li> </ul> </div> <ul style="list-style-type: none"> <li>A készülék TÖBB ADÁS NYUGTA (MULTI TRANSMISSION REPORT) jelentést nyomtat a dokumentumok sorozatos szórása után.</li> <li>Ha hiba történik a fax küldése közben, a hibaszámot megtalálja az ADÁSI HIBANAPLÓ (ERROR TX REPORT) jelentésben (bizonyos hibák esetén a hiba oka is látható).</li> </ul> <p>A hibaszámokkal kapcsolatban a <a href="#">Fax küldésekor előforduló hibák</a> című rész tartalmaz tájékoztatást.</p> |
| TÖBB ADÁS NYUGTA (MULTI TRANSMISSION REPORT)                | <p>Ezt a jelentést egy dokumentum sorozatos szórása után nyomtatja ki a készülék.</p> <p>Ez igazolja, hogy a faxküldés sikeres volt-e minden címzett számára.</p> <p>A nyomtatás módja és a hibaszám ugyanaz, mint az ADÁSI NYUGTA (TX REPORT) esetében.</p>   |
| VÉTELI NYUGTA (RX REPORT)                                   | <p>A készülék minden faxfogadás után kinyomtatja ezt a nyugtát.</p> <ul style="list-style-type: none"> <li>Vásárláskor a nyomtató úgy van beállítva, hogy egyáltalán nem nyomtat VÉTELI NYUGTA (RX REPORT) jelentést.</li> </ul> <p>Ha a <b>Faxbeállítások (FAX settings)</b> menü <b>Automat. nyomtatási beállítások (Auto print settings)</b> beállításánál a <b>Vételi nyugta (RX report)</b> lehetőséget választja, akkor megadhatja, hogy a nyomtató VÉTELI NYUGTA (RX REPORT) jelentést nyomtasson minden dokumentumfogadás alkalmával vagy ha hiba történik.</p> <p> <a href="#">Automat. nyomtatási beállítások (Auto print settings)</a></p> <ul style="list-style-type: none"> <li>Ha hiba történik a fax vétele közben, a hibaszámot megtalálja a VÉTELI NYUGTA (RX REPORT) jelentésben (bizonyos hibák esetén a hiba oka is látható).</li> </ul>  |

|   |   |
|---|---|
|   | A hibaszámokkal kapcsolatban a <a href="#">Fax fogadásakor előforduló hibák</a> című rész tartalmaz tájékoztatást.  |
| MEMÓRIATÖRLÉSI NYUGTA (MEMORY CLEAR REPORT) | A nyomtató memóriájából áramkimaradás vagy a nyomtató memóriájából a tápkábel kihúzása miatt törlődött faxok listáját tartalmazza.<br>Ha a nyomtató be van kapcsolva, akkor az érintőképernyőn megjelenik a <b>Kihúzták a tápkábelt, ezért a memóriában lévő el nem küldött/ fogad. dok.-k elvesztek. Az elv. dok.-k listájának nyomtatásához helyezzen be papírt, és koppintson az [OK] gombra. (The power cord has been unplugged and unsend/received docs in memory have been lost. Load paper and tap [OK] to print a list of the lost docs.)</b> üzenet. Ha az érintőképernyőn az <b>OK</b> gombra koppint, kinyomtatódik a MEMÓRIATÖRLÉSI NYUGTA (MEMORY CLEAR REPORT). |

## Jelentés vagy lista nyomtatása

Ez a szakasz a jelentések és listák manuális nyomtatásának műveletét ismerteti.

A következő jelentések és listák nyomtathatók ki manuálisan.

- FORGALMI NAPLÓ (ACTIVITY REPORT)
- Telefonkönyvlista (CÍMZETT TELEFONSZÁMOK LISTÁJA (RECIPIENT TELEPHONE NUMBER LIST)/CSOPORTOS TELEFONSZÁMOK LISTÁJA (GROUP DIAL TELEPHONE NO. LIST))
- FELH.ADATOK LIST (USER'S DATA LIST)
- MEMÓRIALISTA (MEMORY LIST)
- ELUTASÍTOTT SZÁMOK LISTÁJA (REJECTED NUMBER LIST)
- HÍVÁSELŐZMÉNYEK (CALLER HISTORY)

### »» Megjegyzés

- A HÍVÁSELŐZMÉNYEK (CALLER HISTORY) mód a beszerzési országtól vagy régiótól függően nem mindenhol támogatott.

1. [Gondoskodjon arról, hogy a nyomtató be legyen kapcsolva.](#)

2. [Tegyen papírt a készülékbe.](#)

3. Pöccintse meg a KEZDŐLAP képernyőt, majd koppintson a  **FAX** elemre.

■ [A kezelőpanel használata](#)

Megjelenik a faxmód készenléti képernyője.

4. Koppintson a **Funkciólista (Function list)** elemre.

Megjelenik a **Funkciólista (Function list)** képernyő.

5. Koppintson a **Jelentések/listák nyomt. (Print reports/lists)** elemre.

6. A nyomtatni kívánt jelentés vagy lista kijelölésével kezdje meg a nyomtatást.

- Ha a **Telefonkönyvlista (Directory list)** lehetőséget választja:

Válassza a **Címzett (Recipient)** vagy a **Csoportos tárcsázás (Group dial)** lehetőséget.

Ha a **Címzett (Recipient)** lehetőséget választja, akkor jelölje ki, hogy a CÍMZETT TELEFONSZÁMOK LISTÁJA (RECIPIENT TELEPHONE NUMBER LIST) betűrendben legyen-e kinyomtatva. Ha az **Igen (Yes)** lehetőséget választja, akkor a nyomtató betűrendben fogja kinyomtatni a CÍMZETT TELEFONSZÁMOK LISTÁJA (RECIPIENT TELEPHONE NUMBER LIST) listát. Ha a **Nem (No)** lehetőséget választja, akkor a nyomtató a számok szerint rendezve fogja kinyomtatni a CÍMZETT TELEFONSZÁMOK LISTÁJA (RECIPIENT TELEPHONE NUMBER LIST) listát.

Ha a **Csoportos tárcsázás (Group dial)** lehetőséget választja, megjelenik a megerősítést kérő képernyő. Válassza az **Igen (Yes)** elemet. A nyomtató kinyomtatja a CSOPORTOS TELEFONSZÁMOK LISTÁJA (GROUP DIAL TELEPHONE NO. LIST) listát.

- Ha nem a **Telefonkönyvlista (Directory list)** lehetőséget választja:

Amikor megjelenik a megerősítést kérő képernyő, válassza az **Igen (Yes)** lehetőséget.

A nyomtató kinyomtatja a kiválasztott jelentést vagy listát.

## Fax küldésekor előforduló hibák

Ha hiba történik a fax küldése közben, a hibaszámot megtalálja az ADÁSI HIBANAPLÓ (ERROR TX REPORT) vagy a FORGALMI NAPLÓ (ACTIVITY REPORT) jelentésben (bizonyos hibák esetén a hiba oka is látható).

A hibaszámokhoz tartozó okok a következők.

| Szám | Ok                                     | Megoldás   |
|------|--|--|
| #001 | Dokumentumelakadás az ADF-ben.         | Dokumentumelakadás az ADF-ben.<br>Ha a hiba törlődött, újból végezze el a műveletet.   |
| #003 | A dokumentum túl hosszú.               | 400 mm-nél / 15,75 hüvelyknél hosszabb dokumentumot próbált elküldeni.<br>Az ADF-ből nem lehet 400 mm-nél / 15,75 hüvelyknél hosszabb dokumentumot küldeni.<br>A #003-as hibát akkor is kinyomtatja a készülék, ha az oldal küldése sokáig tart. Ossa ketté a dokumentumot, vagy csökkentse a képminőséget (faxfelbontást), majd küldje el újból a faxot.  |
| #005 | Nincs válasz.                          | A címzett faxkészüléke nem válaszol.<br>Lépjen kapcsolatba a címzettel, és kérje meg annak ellenőrzésére, hogy megfelelően csatlakozik-e a telefonvonal.   |
| #012 | A címzett faxkészülékében nincs papír. | A címzett faxkészülékében nincs papír.<br>Lépjen kapcsolatba a címzettel, és kérje meg, hogy tegyen papírt a készülékbe.   |
| #017 | Nincs tárcsahang.                      | A nyomtató nem érzékel tárcsahangot.<br>A <b>Faxbeállítások (FAX settings)</b> menü <b>Speciális faxbeállítások (Advanced FAX settings)</b> pontjának <b>Tárcsahang-érzékelés (Dial tone detect)</b> beállítása <b>BE (ON)</b> értékű.<br>Állítsa a <b>KI (OFF)</b> értékre.<br><br> <a href="#">Speciális faxbeállítások (Advanced FAX settings)</a> |
| #018 | A vonal foglalt volt.                  | A tárcsázott fax-/telefonszám foglalt.   |



|      |   |  |
|------|---|--|
|      |   | Próbálja meg kis várakozás után újratárcsázni.   |
| #022 | A számot törölték.  | Helytelen a nyomtató telefonkönyvébe bejegyzett faxszám/telefonszám.<br>Ellenőrizze a címzett faxszámát/telefonszámát, javítsa ki a bejegyzett faxszámot/telefonszámot a nyomtató telefonkönyvében, majd küldje el újra a dokumentumot.<br><b>■</b> <a href="#">A regisztrált adatok módosítása</a>  |
| #037 | Megtelt a memória.  | A nyomtató nem tudta elküldeni a faxot, mert a memóriája megtelt.<br>Töröljön a memória tartalmából, majd küldje el újból a faxot.<br><b>■</b> <a href="#">A nyomtató memóriájában tárolt dokumentumok</a>   |
| #059 | A küldés megszakadt a faxinformációk eltérése miatt.                    | Az átvitel megszakadt, mert a nyomtató nem érzékelte a címzett faxkészülékének adatait, vagy mert az adatok nem egyeztek a hívott számmal. Ez az üzenet akkor jelenik meg, ha a <b>Vételi faxinformációk ellenőrzése (Check RX FAX information)</b> beállítás ( <b>Faxbeállítások (FAX settings), Biztonsági vezérlés (Security control) BE (ON)</b> ) értékű.<br>Részletes tájékoztatást a <a href="#">Fax küldése az adatok ellenőrzése után (a címzettinformációk ellenőrzése)</a> című rész tartalmaz. |
| #085 | Próbálja meg újból fekete-fehér átvitelrel.                             | A címzett faxkészüléke nem alkalmas színes fax fogadásra.<br>Küldje újból a dokumentumot fekete-fehérben.  |
| #099 | Megnyomta a <b>Stop</b> gombot az átvitel közben.                       | Megnyomta a <b>Stop</b> gombot a dokumentum átvitelének megszakítása céljából. Ha szükséges, küldje újból a faxot.   |
| #412 | Nem lehetett elküldeni a faxot a számítógépről.                         | Nem lehetett elküldeni a faxot a számítógépről. Győződjön meg arról, hogy a nyomtató megfelelően van csatlakoztatva a számítógéphez, és hajtsa végre újból a műveletet.  |
| #995 | Az el nem küldött faxot kitörölték az automatikus újratárcsázás közben. | Automatikus újrahívás esetén az el nem küldött faxok átmenetileg a nyomtató memóriájába kerülnek, amíg a faxküldés be nem fejeződik. Ha áramkimaradás történik, vagy kihúzza a tápkábelt az automatikus újrahívás közben, akkor a nyomtató memóriájában tárolt összes fax törlődik, és a nyomtató nem küldi el őket.<br>Küldje el újra a dokumentumot.   |

## Fax fogadásakor előforduló hibák

Ha hiba történik a fax vétele közben, a hibaszámot megtalálja a VÉTELI NYUGTA (RX REPORT) vagy a FORGALMI NAPLÓ (ACTIVITY REPORT) jelentésben (bizonyos hibák esetén a hiba oka is látható).

A hibaszámokhoz tartozó okok a következők.

| Szám | Ok                                | Megoldás  |
|------|-----------------------------------|---|
| #003 | Túl sokáig tart egy oldal vétele. | Lépjen kapcsolatba a küldővel és kérje meg, hogy ossza többfelé a faxot, vagy állítsa a képminőséget (faxfelbontást) alacsonyabb értékre, és küldje el újból a faxot. |
| #005 | Nincs válasz.                     | Fax kézi fogadásakor a nyomtató nem tudta érzékelni a feladó faxkészülékének jeleit.  |

|      |  |  |
|------|--|--|
|      |  | Lépjen kapcsolatba a feladóval, és kérje meg a fax újbóli elküldésére, vagy állítsa át a nyomtatót a fax automatikus fogadására.   |
| #037 | Megtelt a memória.   | A nyomtató nem tudta fogadni a faxot, mert megtelt a memóriája.<br>Töröljön a memória tartalmából, majd kérje meg a feladót a fax újbóli küldésére. Lásd: <a href="#">A nyomtató memóriájában tárolt dokumentumok</a> .  |
| #046 | A készülék elutasította a fogadást a megadott faxelutasítási feltétel miatt. | A készülék elutasította a fogadást, mert a fax megfelel a <b>Faxfogadás elutasítása (FAX reception reject) (Faxbeállítások (FAX settings), Biztonsági vezérlés (Security control))</b> beállításban megadott feltételnek.<br>Részletes tájékoztatás: <a href="#">Fax fogadásának elutasítása</a> . |
| #099 | Megnyomta a <b>Stop</b> gombot a fogadás közben.                             | Megnyomta a <b>Stop</b> gombot a fax fogadásának megszakítása céljából. Ha szükséges, lépjen kapcsolatba a küldővel, és kérje meg a fax újbóli elküldésére.  |
| #995 | Az érkezett faxot kitörölték.  | A fogadott fax még azelőtt törlődött, hogy USB flash meghajtóra mentették volna, a számítógép megosztott mappájába továbbították volna, vagy kinyomtatták volna. Ha szükséges, lépjen kapcsolatba a küldővel, és kérje meg a fax újbóli elküldésére.   |

## Fax küldése számítógépről (Windows)

- Fax küldése (Faxillesztő) **Alapszintű**
- Címjegyzék létrehozása (Faxillesztő)
- Címzett szerkesztése és a címjegyzékből való törlése (Faxillesztő)
- Címzett keresése a címjegyzékben (Faxillesztő)
- Nem lehet faxot küldeni számítógépről
- A faxillesztő beállítási képernyőjének megnyitása
- Általános megjegyzések (Faxillesztő)

## Fax küldése (Faxillesztő)

A faxillesztő segítségével faxokat küldhet azokból az alkalmazásokból, amelyek támogatják a dokumentumnyomtatást.

### »»» Megjegyzés

- Csak a fekete-fehér átvitel támogatott.

1. Győződjön meg arról, hogy a készülék bekapcsolt állapotban van.
2. Egy alkalmazás segítségével (pl. Jegyzetömb) nyissa meg a faxolni kívánt dokumentumot, majd kattintson a Nyomtatás parancsra. (A **Nyomtatás... (Print...)** parancs a **Fájl (File)** menüben található.)
3. Válassza a **Nyomtatás (Print)** párbeszédpanel **Nyomtató kiválasztása (Select Printer)** vagy **Név (Name)** területén a **Canon XXX series FAX** lehetőséget (ahol az „XXX” a modellt jelöli).
4. Kattintson a **Nyomtatás (Print)** vagy az **OK** gombra.

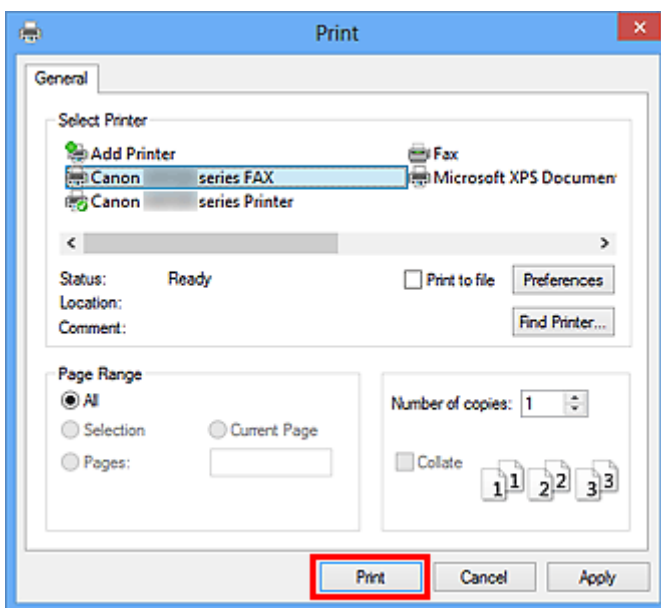

\* A Jegyzetömb program **Nyomtatás (Print)** párbeszédpanele

### »»» Megjegyzés

- Kattintson a **Nyomtatás (Print)** párbeszédpanelen a **Beállítások (Preferences)** vagy **Tulajdonságok (Properties)** lehetőségre a faxillesztő Nyomtatási beállítások párbeszédpanelének megnyitásához, amelyen megadhatja a papírméretet és tájolást. A faxillesztő Nyomtatási beállítások párbeszédpanelének megnyitási módjáról [„A faxillesztő beállítási képernyőjének megnyitása”](#) című részben olvashat.

5. A **Fax küldése (Send FAX)** párbeszédpanel **Címzett beállítása (Set Recipient)** részén kattintson a **Címjegyzék megjelenítése... (Display Address Book...)** gombra.

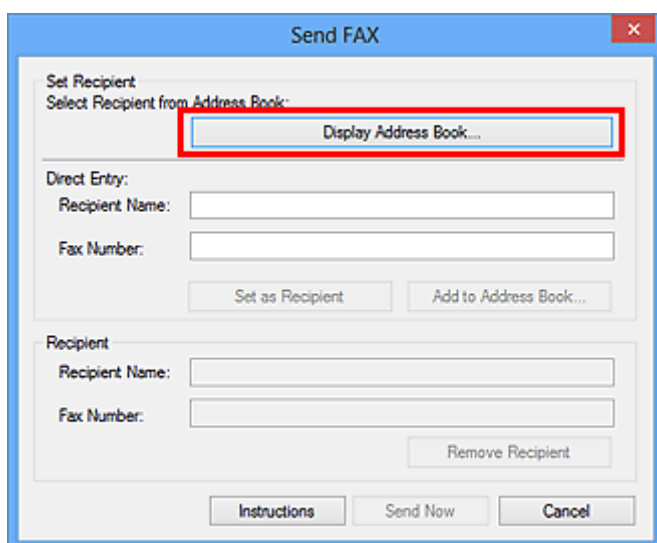

6. Válasszon ki egy címzettet a **Címzett kiválasztása a Címjegyzékből (Select Recipient from Address Book)** párbeszédpanel **Címzett neve (Recipient Name)** részén, majd kattintson a **Beállítás címzettként (Set as Recipient)** gombra.

A kiválasztott címzett megjelenik a **Fax küldése (Send FAX)** párbeszédpanel **Címzett (Recipient)** részén.

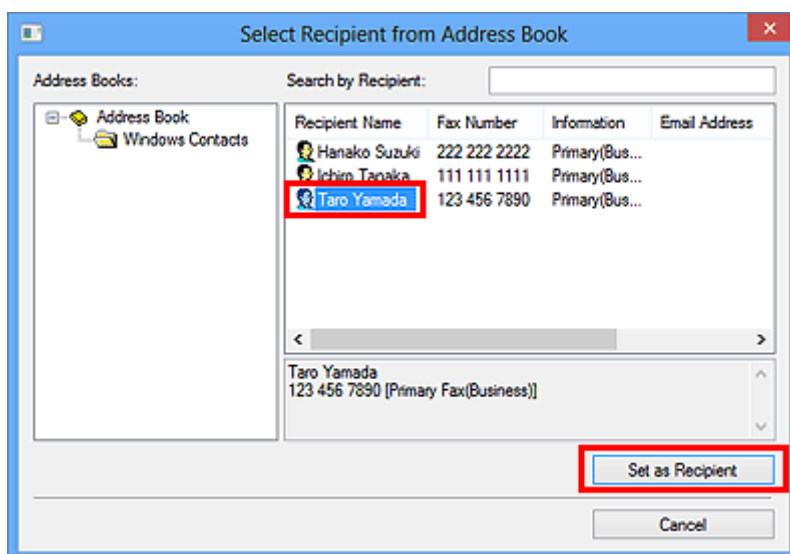

## Fontos

- Nem adható meg címzett, ha egy címzett sincs bejegyezve a címjegyzékbe. Vegye fel a címzettet a címjegyzékbe, majd újból nyissa meg a címjegyzéket.

A címzettek címjegyzékbe történő bejegyzésével kapcsolatos részletekről a [„Címjegyzék létrehozása \(Faxillesztő\)”](#) című részben olvashat.

- Ha hibásan adja meg a címzett fax- vagy telefonszámát, vagy a regisztrált fax- vagy telefonszám hibásan van rögzítve, előfordulhat, hogy a készülék a faxot nem a várt címzettnek fogja küldeni.

Amikor fontos faxot küld, a küldés előtt célszerű ellenőrizni a megadott információkat és a címzett állapotát.

## »»» Megjegyzés

- A **Címzett (Recipient)** személyét megadhatja a **Címzett neve (Recipient Name)** és a **Faxszám (Fax Number)** beállítással is a **Fax küldése (Send FAX)** párbeszédpanel **Közvetlen megadás (Direct Entry)** lehetőségét használva, ha ezek után a **Beállítás címzettként (Set as Recipient)** elemre kattint.
  - Az érvényes karakterekkel kapcsolatban lásd az „[Általános megjegyzések \(Faxillesztő\)](#)” című részt.
  - Akkor is lehet faxot küldeni, ha csak a **Faxszám (Fax Number)** beállítás van megadva.
  - A beírt címzettet felveheti a címjegyzékbe a **Hozzáadás a Címjegyzékhez... (Add to Address Book...)** gombra kattintva. A címzettek címjegyzékbe történő bejegyzésével kapcsolatos részletekről a „[Címjegyzék létrehozása \(Faxillesztő\)](#)” című részben olvashat.
- Írja be szükség szerint a külső vonal számát a faxszám elé.  
(Ha például a külső vonal száma „0”, a faxszám pedig „XXX-XXXX”, akkor a „0XXX-XXXX” számot kell megadni.)

7. Kattintson a **Küldés most (Send Now)** gombra.

Ha megjelenik egy megerősítő üzenet, kattintson az **OK** gombra.

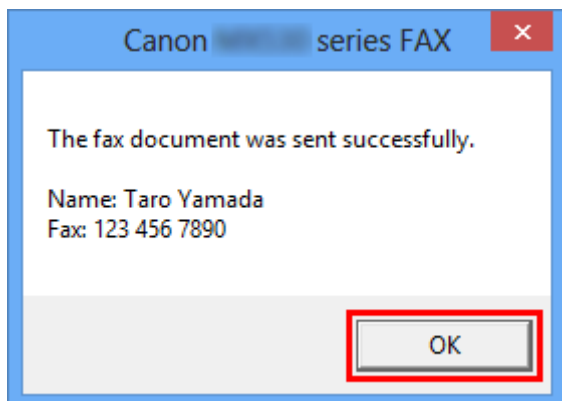

## »»» Fontos

- Ha vonalhiba vagy más probléma miatt nem tud faxot küldeni, akkor olvassa el a „[Nem lehet faxot küldeni számítógépről](#)” című fejezetet.

## Az átvitel megszakítása

Ha a **Küldés most (Send Now)** gombra kattint a **Fax küldése (Send FAX)** párbeszédpanelen, a nyomtatóikonon megjelenik a tálcán. Kattintson duplán az ikonra az átvitelre váró vagy küldésben lévő faxfeladatok listájának megjelenítéséhez.

Egy feladatra jobb gombbal kattintva, és a **Mégse (Cancel)** lehetőséget választva leáll az átvitel.

The screenshot shows a window titled "Canon series FAX" with a menu bar containing "Printer", "Document", and "View". Below the menu bar is a table with the following columns: "Document Name", "Status", "Owner", "Pages", "Size", and "Sub". The table contains one row with the following data: "Untitled - Notepad" (with a document icon), "Printing", "UserName", "1", "8.11 KB/8.11 KB", and "1:4". The "Document Name" cell is highlighted with a red box. Below the table is a horizontal scrollbar and a status bar that reads "1 document(s) in queue".

| Document Name      | Status   | Owner    | Pages | Size            | Sub |
|--------------------|----------|----------|-------|-----------------|-----|
| Untitled - Notepad | Printing | UserName | 1     | 8.11 KB/8.11 KB | 1:4 |

1 document(s) in queue

## Címjegyzék létrehozása (Faxillesztő)

A címjegyzék használatával egyszerűen a címzettet megadva küldhet faxot.

A címjegyzékben rögzítheti a címzett nevét, faxszámát és egyéb adatait.

### Címzett (WAB kapcsolat) felvétele a címjegyzékbe

Felvehet a címjegyzékbe önálló címzettet (kapcsolatot).

1. [Nyissa meg a Faxillesztő Nyomtatási beállítások párbeszédpanelét.](#)
2. Kattintson a **Címjegyzék... (Address Book...)** lehetőségre a megjelenő párbeszédpanelen.

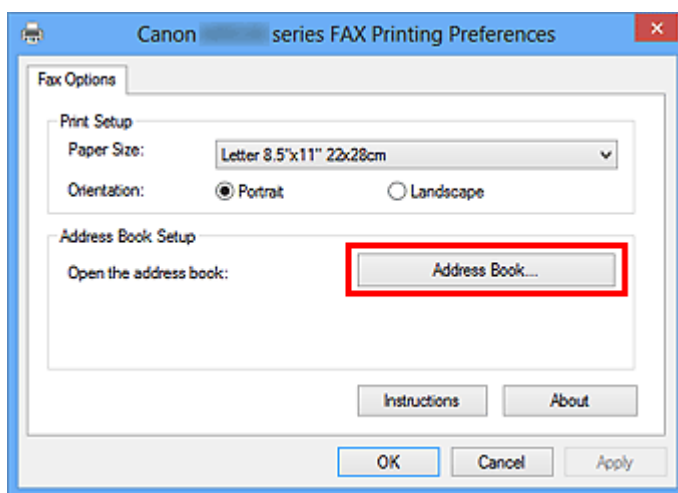

### »»» Megjegyzés

- Miután egy címzettet (Névjegyet) címjegyzékfájlként (.contact fájlként) bejegyzett a címjegyzékmappába (Windows Névjegyek), azt több alkalmazásban is használhatja. A használt címjegyzék ugyanakkor nem módosítható, mivel felhasználónként csak egy címjegyzék készíthető.

Az alábbi lépéseket követve nyissa meg a Windows Névjegytárat.

- **Windows 8.1/Windows 8:**

Válassza a **Keresés (Search)** gombot, és keressen rá a „Névjegytár” („Contacts”) kifejezésre.

- **Windows 7/Windows Vista:**

Válassza az **XXXX (felhasználónév) (XXXX (user name))** elemet a **Start** menüből, majd kattintson duplán a **Névjegytár (Contacts)** mappára.

3. Kattintson a **Címjegyzék (Address Book)** párbeszédpanelen található **Új... (New...)** gombra.



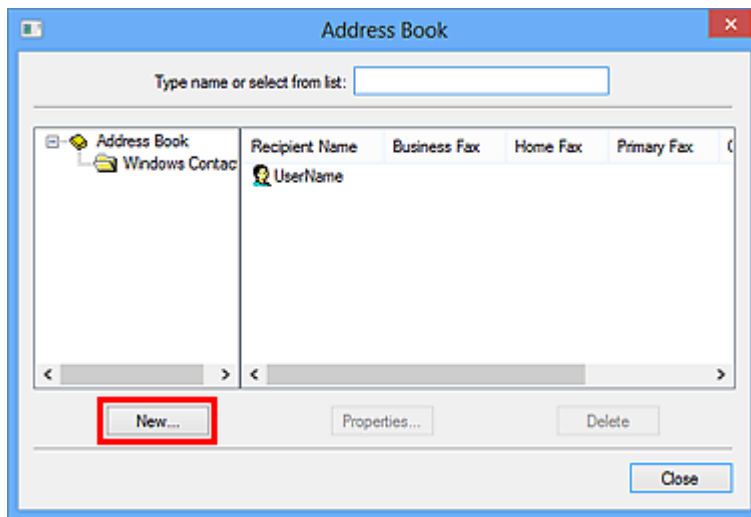

4. Válassza a **Kapcsolat (Contact)** lehetőséget az **Új bejegyzés (New Entry)** párbeszédpanelen, majd kattintson az **OK** gombra.

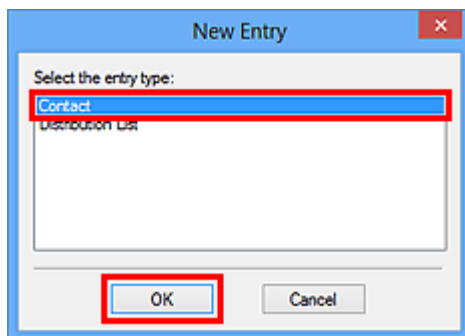

### ➤➤➤ **Megjegyzés**

- Faxküldéshez csak a **Kapcsolat (Contact)** beállítást (egy címzett) adhatja meg. Címzettként nem adható meg **Terjesztési lista (Distribution List)**.

5. A Tulajdonságok (Properties) párbeszédpanel **Név és e-mail (Name and E-mail)** lapján adja meg az **Utónév (First)** és a **Vezetéknév (Last)** adatot.

A címzett neve a címzett által fogadott fax tetejére lesz nyomtatva.

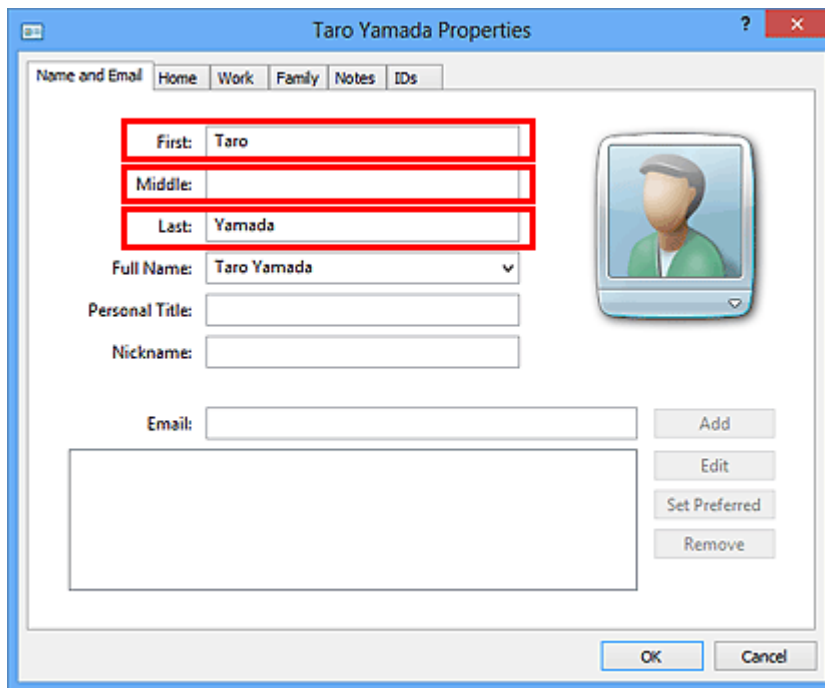

6. Adja meg a faxszámot az **Otthoni (Home)** vagy a **Munkahelyi (Work)** lapon, majd kattintson az **OK** gombra.

Ezzel létrejön egy önálló címzett (kapcsolat) a címjegyzékben.

### ➤➤➤ Megjegyzés

- A címzett beírása után a **Hozzáadás a Címjegyzékhez... (Add to Address Book...)** gombbal el is tárolhatja a címzettet a **Fax küldése (Send FAX)** párbeszédpanelen.

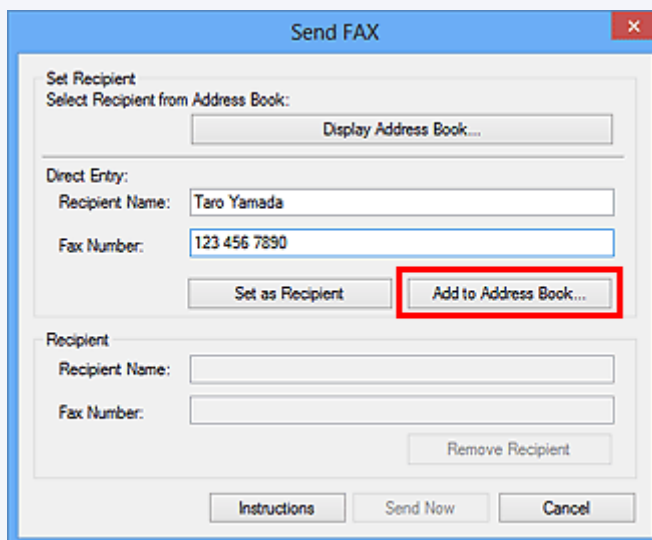

- Írja be szükség szerint a külső vonal számát a faxszám elé.  
(Ha például a külső vonal száma „0”, a faxszám pedig „XXX-XXXX”, akkor a „0XXX-XXXX” számot kell megadni.)
- Ha Windows XP rendszerről Windows Vista rendszerre frissít, a Windows XP rendszerben létrehozott címjegyzék nem tekinthető meg Windows Vista rendszeren. Ilyen esetben nyissa meg a címjegyzéket a következő eljárás szerint, és tükrözze az adatokat egy új címjegyzékbe.

1. Válassza a **Start** menüből kiindulva a **Vezérlőpult (Control Panel) > Megjelenés és személyes beállítások (Appearance and Personalization) > Mappa beállításai (Folder Options)** lehetőséget.
2. Kattintson a **Mappabeállítások (Folder Options)** párbeszédpanel **Nézet (View)** fülére, jelölje be a **Rejtett fájlok és mappák megjelenítése (Show hidden files and folders)** lehetőséget a **Speciális beállítások (Advanced settings)** mezőben, majd kattintson az **OK** gombra.
3. A **Start** menüből válassza az **XXXX (felhasználónév) (XXXX (user name))** elemet, majd kattintson duplán az **AppData > Roaming > Canon > MP5** lehetőségre a mappa megnyitásához.
4. Kattintson duplán a „.wab” fájlra.

Ezzel automatikusan tükrözi a címjegyzéket a Windows Vista rendszerre.

## Kapcsolódó témakör

- [Címzett szerkesztése és a címjegyzékből való törlése \(Faxillesztő\)](#)
- [Címzett keresése a címjegyzékben \(Faxillesztő\)](#)

## Címzett szerkesztése és a címjegyzékből való törlése (Faxillesztő)

Módosíthatja a címzettek nevét, faxszámát és egyéb adatait, továbbá törölheti a kívánt címzetteket a címjegyzékből.

### A címjegyzékben szereplő címzettek adatainak szerkesztése

1. [Nyissa meg a Faxillesztő Nyomtatási beállítások párbeszédpanelét.](#)
2. Kattintson a **Címjegyzék... (Address Book...)** lehetőségre a megjelenő párbeszédpanelen.

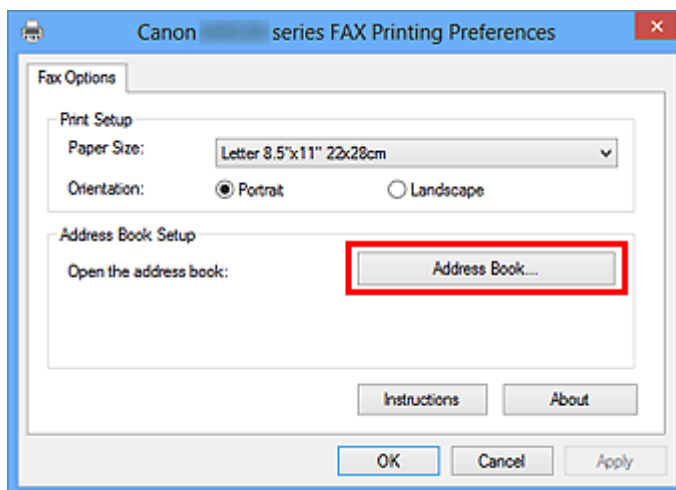

3. Jelölje ki a szerkeszteni kívánt címzettet a **Címjegyzék (Address Book)** párbeszédpanelen, majd kattintson a **Tulajdonságok... (Properties...)** gombra.

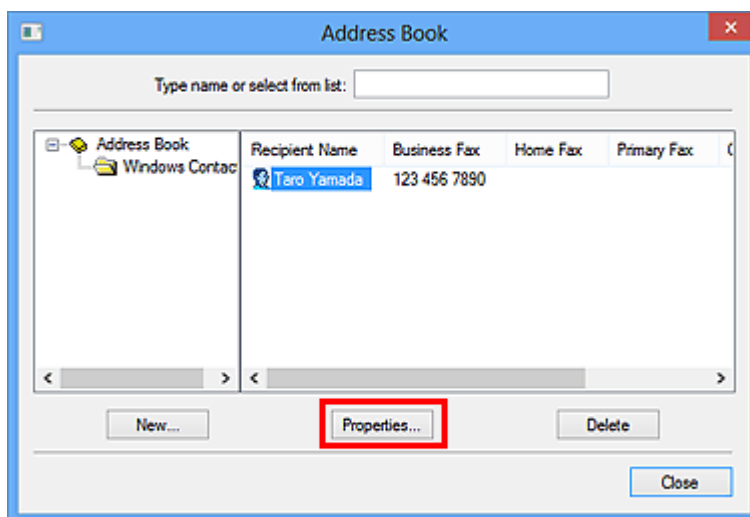

4. Igény szerint módosítsa az adatokat a Tulajdonságok párbeszédpanelen, majd kattintson az **OK** gombra.

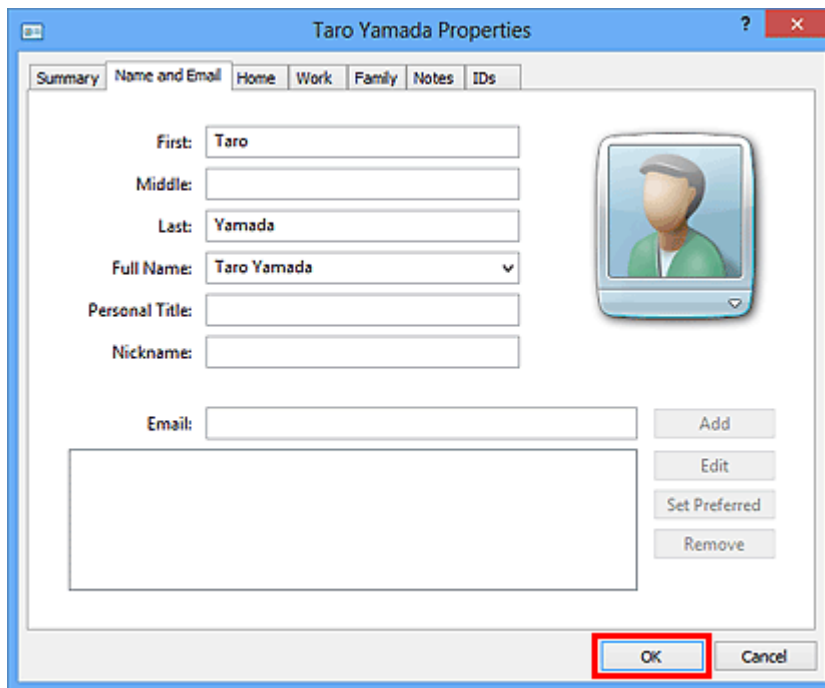

## Címzettek törlése a címjegyzékből

1. [Nyissa meg a Faxillesztő Nyomtatási beállítások párbeszédpanelét.](#)
2. Kattintson a **Címjegyzék... (Address Book...)** lehetőségre a megjelenő párbeszédpanelen.

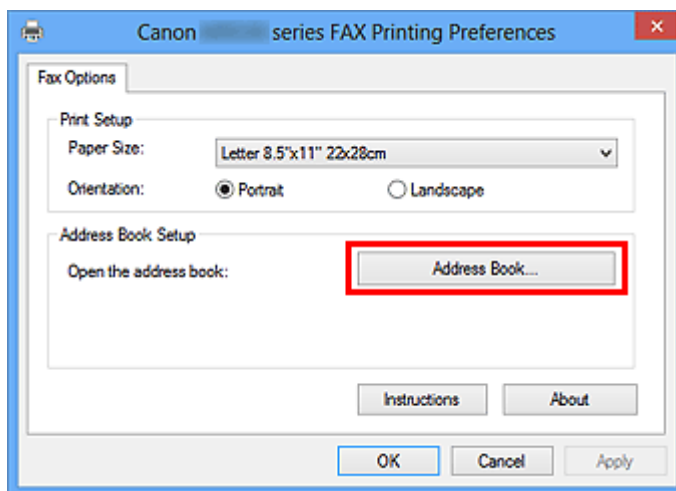

3. Válassza ki a törölni kívánt címzettet a **Címjegyzék (Address Book)** párbeszédpanelen, majd kattintson a **Törlés (Delete)** gombra.

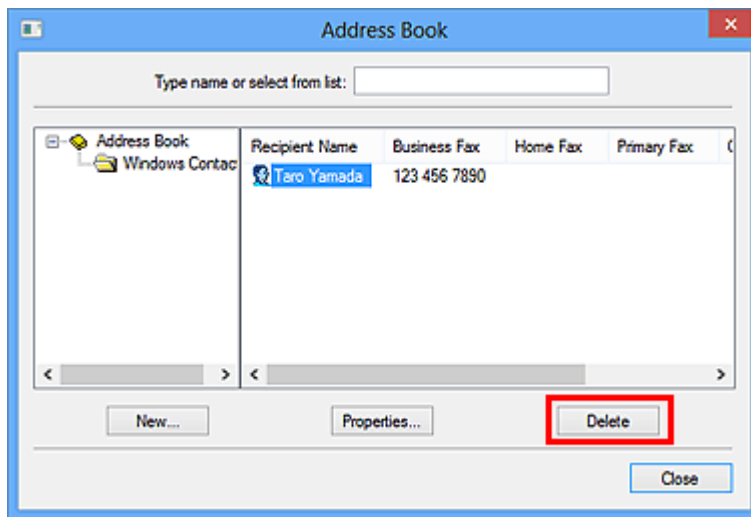

4. Ha megjelenik egy megerősítő üzenet, kattintson az **Igen (Yes)** gombra.

## Címzett keresése a címjegyzékben (Faxillesztő)

A címjegyzékbe felvett címzettek között név szerint lehet keresni.

1. Egy alkalmazás segítségével (pl. Jegyzetömb) nyissa meg a faxolni kívánt dokumentumot, majd kattintson a Nyomtatás parancsra. (A **Nyomtatás... (Print...)** parancs a **Fájl (File)** menüben található.)
2. Válassza a **Nyomtatás (Print)** párbeszédpanel **Nyomtató kiválasztása (Select Printer)** vagy **Név (Name)** területén a **Canon XXX series FAX** lehetőséget (ahol az „XXX” a modellt jelöli).
3. Kattintson a **Nyomtatás (Print)** vagy az **OK** gombra.

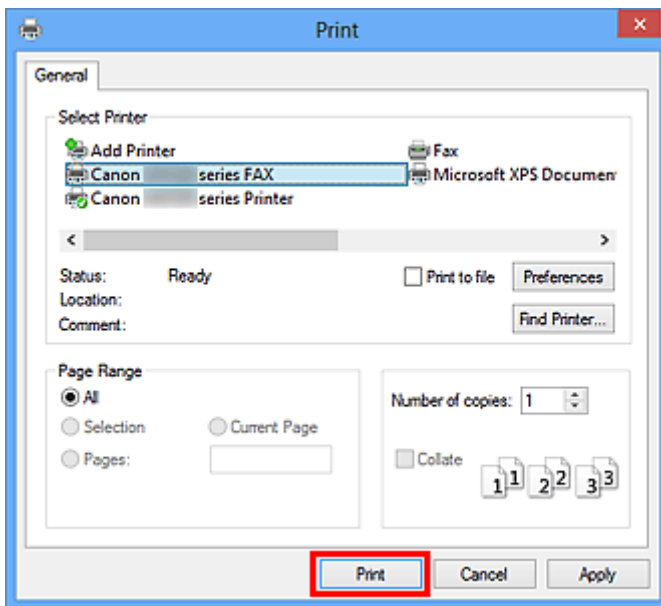

\* A Jegyzetömb program **Nyomtatás (Print)** párbeszédpanele

4. A **Fax küldése (Send FAX)** párbeszédpanel **Címzett beállítása (Set Recipient)** részén kattintson a **Címjegyzék megjelenítése... (Display Address Book...)** gombra.

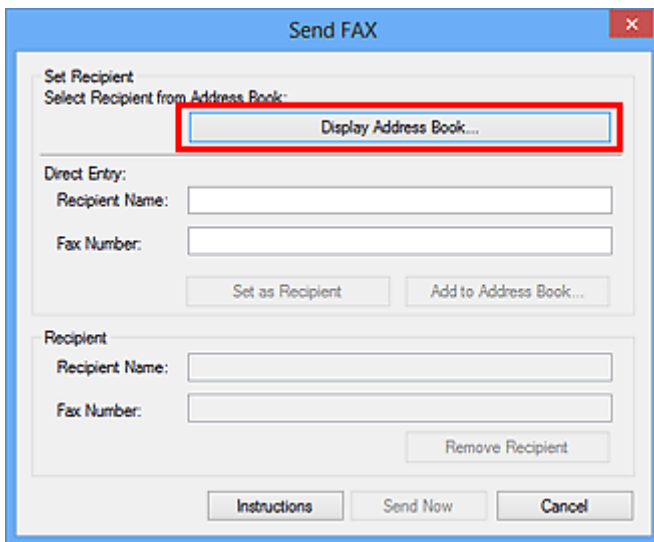

5. Adja meg a kikeresni kívánt címzett nevét a **Címzett kiválasztása a Címjegyzékből (Select Recipient from Address Book)** párbeszédpanel **Keresés címzett alapján (Search by Recipient)** mezőjében.

Ha a program megtalálja a megadott nevet, a címzett neve kijelölve jelenik meg a kapcsolati listában.

Ha a nevet kiválasztotta, a név címzettként történő megadásához kattintson a **Beállítás címzettként (Set as Recipient)** lehetőségre.

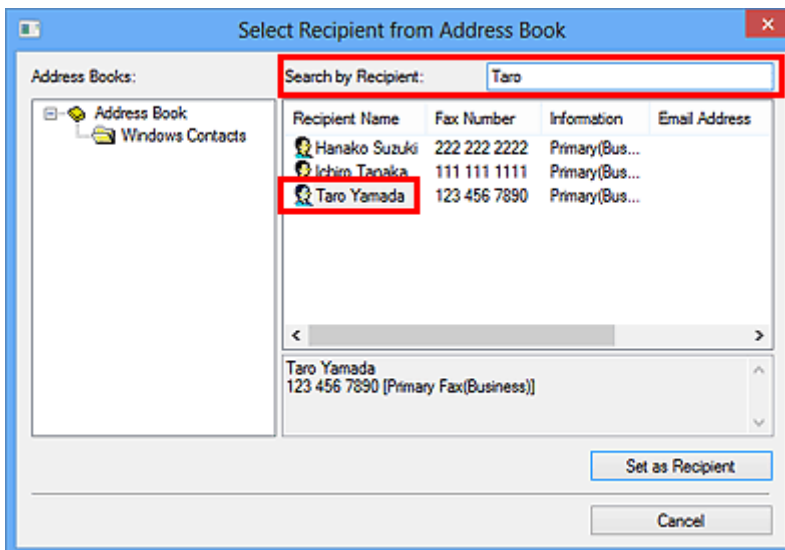

### Fontos

- A neven kívül más alapján nem lehet keresni.





## Nem lehet faxot küldeni számítógépről



### 1. ellenőrzés Be van kapcsolva a készülék?

Nem lehet faxot küldeni, ha a készülék ki van kapcsolva. A bekapcsoláshoz nyomja meg a **BE (ON)** gombot.

Ha a tápkábelt a készülék kikapcsolása nélkül húzta ki (a kezelőpanelen valamelyik gomb világít), a kábel újbóli csatlakoztatása bekapcsolja a készüléket.

Ha a **BE (ON)** gomb megnyomásával kikapcsolta a készüléket, és utána húzta ki a tápkábelt (a kezelőpanelen egy gomb sem világít), ismét csatlakoztassa a kábelt, majd nyomja meg a **BE (ON)** gombot a készülék bekapcsolásához.

Ha a készülék áramkimaradás miatt kapcsolódott ki, a készülék automatikusan bekapcsol, amikor az áramellátás helyreáll.

### Fontos

- Mielőtt kihúzná a tápkábelt, győződjön meg arról, hogy a kezelőpanel egyik lámpája sem világít, és csak ezután húzza ki a tápkábelt.

Áramkimaradás esetén, vagy ha kihúzza a tápkábelt, a készülék memóriájában tárolt összes fax törlődik.

### Megjegyzés

- Ha áramkimaradás történik, vagy kihúzza a készülék tápkábelét, és a készülék memóriájában tárolt faxok törlődnek, a készülék kinyomtatja a törlődött faxok listáját a bekapcsolását követően.

### 2. ellenőrzés Egy dokumentum küldése a memóriából történik, vagy egy fax fogadása a memóriába történik?

Amikor megjelenik a küldési/fogadási üzenet a készülék LCD (folyadékkristályos kijelző) kijelzőjén, a készülék faxot küld a memóriájából, vagy faxot fogad a memóriájába. Várjon, amíg befejeződik az átvitel, illetve a fogadás.

### 3. ellenőrzés Megfelelően van beállítva a telefonvonal típusa?

Ellenőrizze a telefonvonal típusának beállítását, és szükség esetén módosítsa azt.

### 4. ellenőrzés A Tárcsahang-érzékelés (Dial tone detect) beállítás értéke BE (ON)?

Küldje újra a faxot.

Ha továbbra sem tudja elküldeni a faxot, válassza a **KI (OFF)** lehetőséget a **Faxbeállítások (FAX settings)** menü **Speciális faxbeállítások (Advanced FAX settings)** pontjának **Tárcsahang-érzékelés (Dial tone detect)** beállításánál.

### 5. ellenőrzés Helyes a címzett faxszáma?

Ellenőrizze a címzett faxszámát, és küldje újra a dokumentumot.

■ [Fax küldése \(Faxillesztő\)](#)

## »» Megjegyzés

- A címjegyzékben bejegyzett címzettek módosításával kapcsolatos részletekről a „[Címzett szerkesztése és a címjegyzékből való törlése \(Faxillesztő\)](#)” című részben olvashat.

### 6. ellenőrzés Hiba történik a küldés során?

Ellenőrizze, hogy megjelent-e egy üzenet a számítógép képernyőjén.

Ha megjelent, olvassa el az üzenetet, és oldja meg a hibát.

### 7. ellenőrzés Nyomtatóhiba történik?

Ellenőrizze, hogy megjelent-e egy üzenet az LCD kijelzőn.

Ha egy támogatási kód jelent meg, keresse meg a „Támogatási kódok listája” című témakörben az adott típusra vonatkozó *Online kézikönyv* kezdőlapjáról.

Ha nem egy támogatási kód jelent meg, tekintse meg a „Megjelenik egy üzenet” című témakört az adott típusra vonatkozó *Online kézikönyv* kezdőlapjáról.

Ha sietnie kell, nyomja meg a **Stop** gombot az üzenet bezárásához, majd küldje el a faxot.

### 8. ellenőrzés Megfelelően csatlakozik a telefonvonal?

Csatlakoztassa újra a telefonvonal kábelét a telefonvonal-csatlakozóhoz.

Ha a telefonvonal kábelét megfelelően csatlakoztatta, akkor a probléma a telefonvonallal lehet. Forduljon a telefontársasághoz és a termináladaptere vagy telefonadaptere forgalmazójához.

## A faxillesztő beállítási képernyőjének megnyitása

Az alábbiakból megtudhatja, hogyan lehet megnyitni a faxillesztő Nyomatási beállítások vagy Tulajdonságok párbeszédpaneljét az alkalmazásokból vagy a faxkészülék/nyomtató ikonjáról.

### A faxillesztő Nyomatási beállítások párbeszédpanelének megnyitása alkalmazásokból

1. Kattintson az alkalmazás Nyomatás parancsára.

A **Nyomatás (Print)** párbeszédpanelt általában a Fájli menü Nyomatás parancsára kattintva nyithatja meg.

2. Válassza ki a modell nevének megfelelő elemet, majd kattintson a **Beállítások (Preferences)** (vagy a **Tulajdonságok (Properties)**) gombra.

Megjelenik a faxillesztő Nyomatási beállítások párbeszédpanele.

### A faxillesztő Nyomatási beállítások párbeszédpaneljének megnyitása a faxkészülék/nyomtató ikonjáról

#### • Windows 8.1/Windows 8:

1. Kattintson a **Beállítások (Settings)** gomb > **Vezérlőpult (Control Panel)** > **Hardver és hang (Hardware and Sound)** > **Eszközök és nyomtatók (Devices and Printers)** elemre.
2. Az egér jobb oldali gombjával kattintson a **Canon XXX series Printer** vagy a **Canon XXX series FAX** ikonra, és válassza a **Nyomatási beállítások (Printing Preferences)**, majd a **Canon XXX series FAX** lehetőséget. (Az „XXX” a típust jelzi.)

#### • Windows 7:

1. Válassza a **Start** menüből a **Vezérlőpult (Control Panel)** > **Hardver és hang (Hardware and Sound)** > **Eszközök és nyomtatók (Devices and Printers)** elemet.
2. Az egér jobb oldali gombjával kattintson a **Canon XXX series Printer** vagy a **Canon XXX series FAX** ikonra, és válassza a **Nyomatási beállítások (Printing Preferences)**, majd a **Canon XXX series FAX** lehetőséget. (Az „XXX” a típust jelzi.)

#### • Windows Vista:

1. Válassza a **Start** menüből a **Vezérlőpult (Control Panel)** > **Hardver és hang (Hardware and Sound)** > **Nyomtatók (Printers)** pontot.

2. Kattintson az egér jobb oldali gombjával a **Canon XXX series FAX** ikonra (az „XXX” a típust jelöli), majd válassza a **Nyomtatási beállítások... (Printing Preferences...)** lehetőséget.

## **A faxillesztő Tulajdonságok párbeszédpaneljének megnyitása a faxkészülék/nyomtató ikonjáról**

### **• Windows 8.1/Windows 8:**

1. Kattintson a **Beállítások (Settings)** gomb > **Vezérlőpult (Control Panel)** > **Hardver és hang (Hardware and Sound)** > **Eszközök és nyomtatók (Devices and Printers)** elemre.
2. Az egér jobb oldali gombjával kattintson a **Canon XXX series Printer** vagy a **Canon XXX series FAX** ikonra, és válassza a **Nyomtató tulajdonságai (Printer Properties)**, majd a **Canon XXX series FAX** lehetőséget. (Az „XXX” a típust jelzi.)

### **• Windows 7:**

1. Válassza a **Start** menüből a **Vezérlőpult (Control Panel)** > **Hardver és hang (Hardware and Sound)** > **Eszközök és nyomtatók (Devices and Printers)** elemet.
2. Az egér jobb oldali gombjával kattintson a **Canon XXX series Printer** vagy a **Canon XXX series FAX** ikonra, és válassza a **Nyomtató tulajdonságai (Printer Properties)**, majd a **Canon XXX series FAX** lehetőséget. (Az „XXX” a típust jelzi.)

### **• Windows Vista:**

1. Válassza a **Start** menüből a **Vezérlőpult (Control Panel)** > **Hardver és hang (Hardware and Sound)** > **Nyomtatók (Printers)** pontot.
2. Kattintson az egér jobb oldali gombjával a **Canon XXX series FAX** ikonra (az „XXX” a típust jelöli), majd válassza a **Tulajdonságok (Properties)** lehetőséget.

## Általános megjegyzések (Faxillesztő)

A faxillesztőre az alábbi korlátozások érvényesek.

A faxillesztő használatakor tartsa szem előtt a következőket.

- A faxillesztő nem mindig működik helyesen, ha úgy küld el egy Microsoft Excel 2002-dokumentumot faxként, hogy az **Átméretezés A4 és Letter méret között (Allow A4/Letter Paper Resizing)** lehetőség be van jelölve a Microsoft Excel 2002 alkalmazásban. A probléma megoldásához kövesse az alábbi utasításokat:

1. Kattintson a **Beállítások... (Options...)** lehetőségre az **Eszközök (Tools)** menüben.
2. Törölje a jelet az **Átméretezés A4 és Letter méret között (Allow A4/Letter Paper Resizing)** jelölőnégyzetből a **Nyelvfüggő (International)** lapon.

- Ha hálózati nyomtatót használ, nem tud faxot küldeni egyidejűleg több számítógépről. Ha faxot próbál küldeni egy számítógépről, miközben egy másik számítógépről is éppen faxot küldenek, egy üzenet jelenik meg, és a faxot nem tudja elküldeni.

Ellenőrizze, hogy nem küldenek-e faxot egy másik számítógépről.

- Ha a faxillesztőt a Bluetooth porthoz rendeli, nem lehet faxot küldeni a számítógépről.
- A **Faxszám (Fax Number)** beállításnál a következő karakterek használhatók:

| Karakter        | Magyarázat  |
|-----------------|---|
| 0–9 * #         | Telefon- és faxszámokban.   |
| , p             | Szünet elhelyezése számok közé.   |
| P               | Szünet elhelyezése egy számsor végén.   |
| T               | A program hangkódként küldi el a T karakter utáni számokat.                   |
| + - ( ), szóköz | A szám jobb olvashatósága érdekében. A számok elejére nem szűrhető be szóköz. |

\*A „”, „R”, „M” és „E” karakter nem használható.

- A **Címzett neve (Recipient Name)** és a **Faxszám (Fax Number)** beállításnál a következő számú karakterek használhatók:

**Címzett neve (Recipient Name):** legfeljebb 16 karakter

**Faxszám (Fax Number):** legfeljebb 60 karakter

\* A megadható karakterszám eltérő lehet bizonyos régiókban.

- A faxillesztő nem működik megfelelően, ha törli a jelet a **Nyomtatók készletezésének engedélyezése (Enable printer pooling)** beállításnál, a **Canon XXX series FAX Tulajdonságok (Canon XXX series FAX Properties)** párbeszédpanel **Portok (Ports)** lapján (az „XXX” a modellt jelöli). Ellenőrizze, hogy a beállítás be van-e jelölve.

A **Canon XXX series FAX – tulajdonságok (Canon XXX series FAX Properties)** párbeszédpanel megnyitási módjáról [„A faxillesztő Tulajdonságok párbeszédpaneljének megnyitása a faxkészülék/nyomtató ikonjáról”](#) című részben olvashat.

## **Sending Faxes from Computer (Mac OS)**

- ▶ **Sending a Fax**
- ▶ **General Notes**

## Sending a Fax

You can send the faxes using the printer from Mac.

To sending the fax from Mac, add your printer as AirPrint printer to Mac.

### Checking Your Environment

First, check your environment.

- **AirPrint Operation Environment**

Mac running the latest version of Mac OS

- **Requirement**

Mac and the printer must be connected to the same network over a LAN.

### Adding Printer as AirPrint Printer to Your Mac

1. Open **System Preferences**, and select **Printers & Scanners (Print & Scan)** on your Mac.
2. Select **+** to display the printer list.
3. Select the printer's name listed as **Bonjour Multifunction**.
4. Select **Secure AirPrint** or **AirPrint** from **Use**.
5. Select **Add**.

### Sending a Fax from Mac

#### ▶▶▶ Note

- This function supports only monochrome transmission.

1. [Make sure printer is turned on.](#)
2. Open document you want to fax with an application.
3. Open Print dialog.  
To open the Print dialog, you typically select **Print...** from the **File** menu of your application software.
4. Select **Canon XXX series - Fax** (where "XXX" is your printer's name) from **Printer** list.

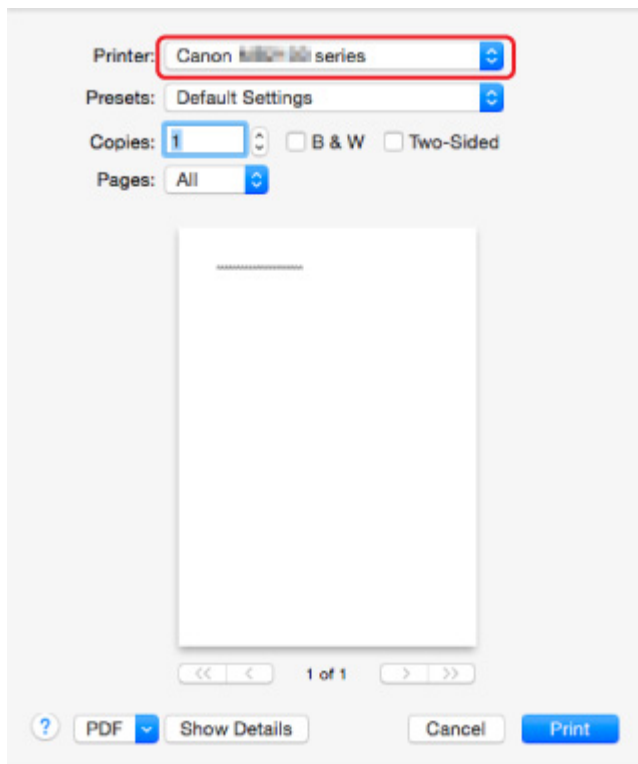

5. Specify fax paper settings as needed.

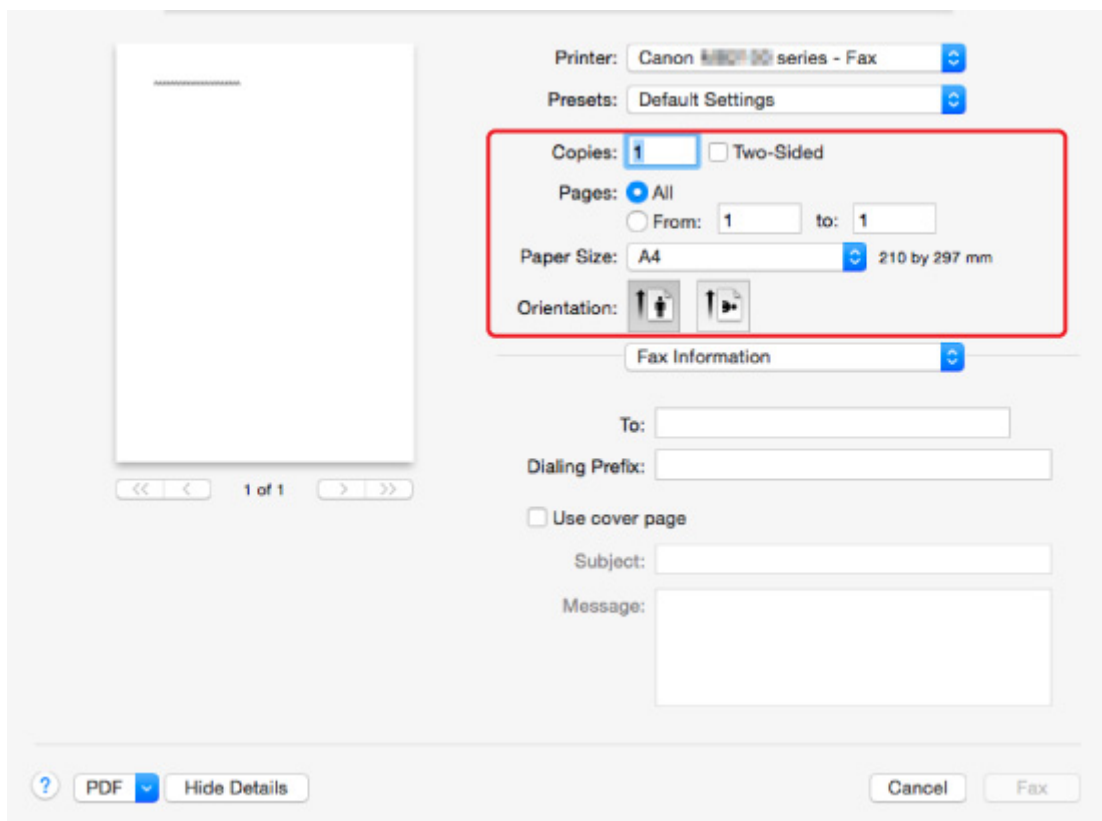

6. Enter fax/telephone numbers in **To:**.



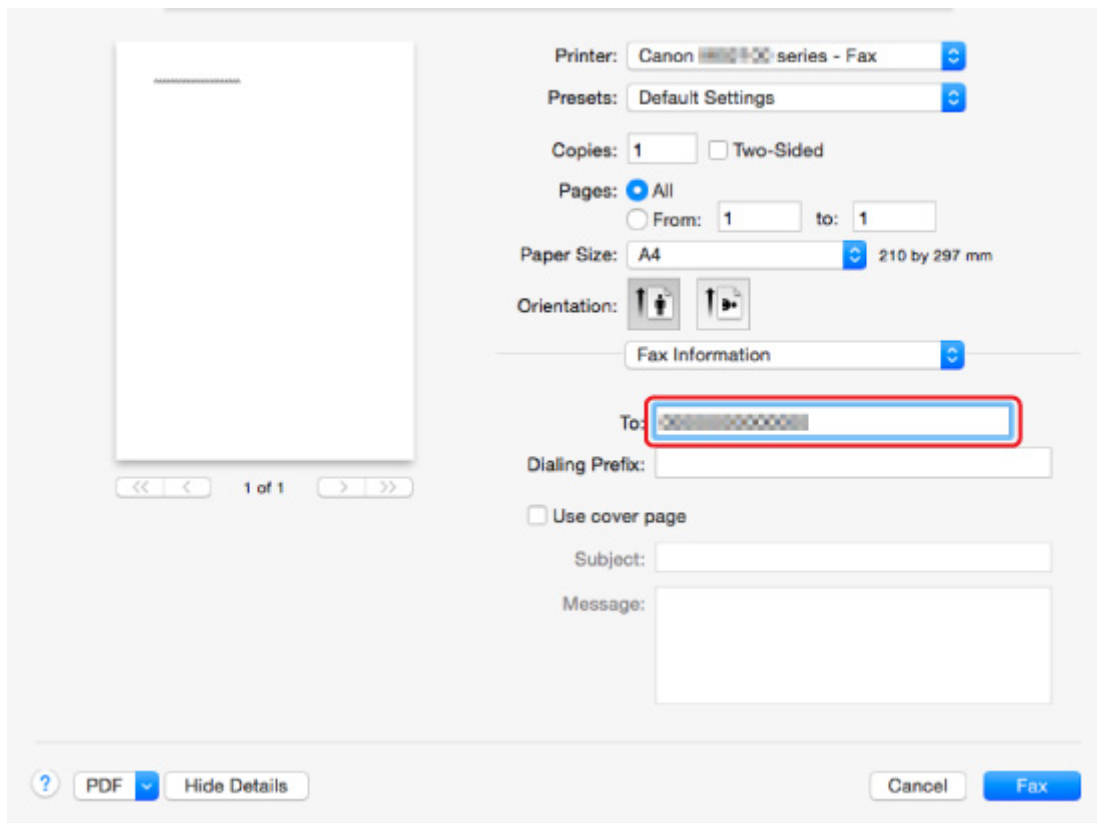

Enter the dialing prefix and specify the cover page settings as needed.

## 7. Select **Fax**.

The printer dials automatically and sends the fax.

### ►►► **Note**

- To cancel sending the fax, press the printer's **Stop** button.

## **Automatic Redialing**

The printer redials automatically according to the automatic redialing setting of the printer.

You can enable or disable automatic redialing. If you enable automatic redialing, you can specify the maximum number of redial attempts and the length of time the printer waits between redial attempts.

### ■ [FAX settings](#)

### ►►► **Note**

- To cancel automatic redialing, wait until the printer starts redialing, and then press the printer's **Stop** button.

## General Notes

Sending faxes from Mac is subject to the following restrictions.

- Enter the characters in **To:** and **Dialing Prefix:** so that the total number of characters is within 60 characters. If the total number of characters exceeds 60, the printer dials only the first 60 characters.
- You can use the following characters for **To:**.

| Character | Explanation  |
|-----------|--|
| 0 - 9 * # | For use in telephone and fax numbers.  |
| + space   | To make the number easier to read. You cannot insert a space at the front of a number. |

- You can use the following characters for **Dialing Prefix:**.

| Character | Explanation  |
|-----------|--|
| 0 - 9 * # | For use in telephone and fax numbers.  |
| p         | To place a pause between numbers.  |
| T         | Numbers after the T will be sent as a tone signal.                                     |
| + space   | To make the number easier to read. You cannot insert a space at the front of a number. |

# Hibaelhárítás

---

## Gyakran ismételt kérdések

- [Nem található a készülék a hálózaton](#)
- [Nem található a készülék vezeték nélküli LAN hálózat használata esetén](#)
- [A nyomtatás nem indul el](#)
- [Üres a papír/A nyomtatás elmosódott/A színek nem megfelelőek/Fehér csíkok jelennek meg](#)
- [Hiba történt](#)
- [Nem kielégítő a nyomtatás eredménye](#)
- [Üzenet jelenik meg](#)
- [Nem sikerül telepíteni az MP Drivers szoftvert](#)
- [Ismeretlen hálózati kulcs](#)
- [Papírelakadás](#)
- [Nem lehet faxot küldeni](#)
- [Nem lehet faxot fogadni és faxot nyomtatni](#)
- [Támogatási kódok listája hibákhoz](#)

## Példák problémákra

---

- A nyomtató nem mozdul meg
  - [Nem kapcsolódik be a készülék](#)
  - [A készülék váratlanul használhatatlanná válik](#)
  - [A nyomtatás nem indul el](#)
  - [Papírelakadás](#)
  - [Beolvasási problémák \(Windows\)](#)
  - [Beolvasási problémák \(Mac OS\)](#)
  - [Nem lehet nyomtatni/beolvasni okostelefonról vagy táblagépről](#)
  - [Nem sikerül nyomtatni az AirPrint szolgáltatással](#)
- Nem lehet megfelelően beállítani
  - [Nem található a készülék a Nyomtatóbeállítások ellenőrzése képernyőn](#)
  - [Beállítás közben üzenet jelenik meg a számítógépen](#)
  - [Nem található a készülék vezeték nélküli LAN hálózat használata esetén](#)
  - [Nem található a készülék vezetékes LAN használata esetén](#)
  - [USB-csatlakozási problémák](#)
  - [Nem lehet kommunikálni a készülékkel USB-kapcsolaton keresztül](#)
  - [Ismeretlen hálózati kulcs](#)
  - [A készülék nem használható a vezeték nélküli útválasztó cseréje vagy beállításainak megváltoztatása után](#)
  - [Ismeretlen a készülékhez beállított rendszergazdai jelszó](#)
  - [A hálózati információk ellenőrzése](#)
  - [A gyári alapértékek visszaállítása](#)
  - [Nem sikerül telepíteni az MP Drivers szoftvert](#)

- [Az Easy-WebPrint EX nem indítható el, vagy nem jelenik meg az Easy-WebPrint EX menüje \(Windows\)](#)
- [Az MP Drivers frissítése hálózati környezetben \(Windows\)](#)
- **Nem kielégítő a nyomtatás/beolvasás eredménye**
  - [A nyomtatás nem indul el](#)
  - [Lassú a nyomtatás](#)
  - [Leáll a másolás/nyomtatás](#)
  - [Nem kielégítő a nyomtatás eredménye](#)
  - [A készülék nem adagol festéket](#)
  - [Papírelakadás](#)
  - [Nem megfelelően működik a lapadagolás/„Nincs papír” hiba lép fel](#)
  - [Az automatikus kétoldalas nyomtatással kapcsolatos problémák](#)
  - [Nem kielégítő a beolvasás eredménye \(Windows\)](#)
  - [Nem kielégítő a beolvasás eredménye \(Mac OS\)](#)
- **Hiba történik vagy üzenet jelenik meg**
  - [Hiba történt](#)
  - [Ki van kapcsolva az érintőképernyő kijelzője](#)
  - [Az érintőképernyőn nem a megfelelő nyelven jelennek meg a szövegek](#)
  - [Üzenet jelenik meg](#)
  - [Támogatási kódok listája hibákhoz](#)
  - [Faxolással kapcsolatos üzenet jelenik meg a faxmód készenléti képernyőjén](#)
  - [Az IJ Scan Utility hibaüzenetei \(Windows\)](#)
  - [Az IJ Scan Utility hibaüzenetei \(Mac OS\)](#)
  - [A ScanGear \(lapolvasóillesztő-program\) hibaüzenetei](#)
  - [A lapolvasó-illesztő-program hibaüzenetei](#)

## **Működési problémák**

---

- [Problémák a hálózati kommunikációban](#)
- [Nyomtatási problémák](#)
- [Okostelefonról vagy táblagépről történő nyomtatásnál/beolvasásnál felmerülő problémák](#)
- [Beolvasási problémák \(Windows\)](#)
- [Beolvasási problémák \(Mac OS\)](#)
- [Faxolási problémák](#)
- [Mechanikai problémák](#)
- [Telepítési és letöltési problémák](#)
- [Hibák és üzenetek](#)
- [Ha nem sikerül megoldani a problémát](#)

## **Problémák a hálózati kommunikációban**

- **Nem található a készülék a hálózaton**
- **Problémák a hálózati kapcsolatban**
- **Egyéb hálózati problémák**

## Nem található a készülék a hálózaton

### A nyomtató beállítása során:

- ▶ Nem található a készülék a Nyomtatóbeállítások ellenőrzése képernyőn
- ▶ Nem található a készülék, miután a beállítás során megpróbálta megkeresni A nyomtató felismerése képernyőn
- ▶ A készülék keresése IP-cím vagy gazdanév alapján beállítás közben (Windows)
- ▶ Ha nem tud továbblépni a Nyomtató csatlakoztatása képernyőről/Kábel csatlakoztatása képernyőről

### A nyomtató használata során:

- ▶ Nem található a készülék vezeték nélküli LAN használata esetén
- ▶ Nem található a készülék vezetékes LAN használata esetén

### »» Megjegyzés

- A vezeték nélküli helyi hálózat és a vezetékes helyi hálózat egyidejűleg nem használható.

## Nem található a készülék a Nyomtatóbeállítások ellenőrzése képernyőn

- **Windows esetén:**

Ha nem található a nyomtató, és miután a **Nyomtatók keresése (Search for Printers)** képernyő **Automatikus keresés (Automatic search)** funkciójával próbálta megkeresni a nyomtatót, megjelenik a **Nyomtatóbeállítások ellenőrzése (Check Printer Settings)** képernyő, akkor kattintson az **Újraészlelés (Redetect)** gombra, és a **Nyomtatók keresése (Search for Printers)** képernyőn IP-cím alapján keresse meg újra a nyomtatót.

Ha a nyomtató az IP-cím alapján történő kereséssel sem található, akkor ellenőrizze a hálózati beállításokat.

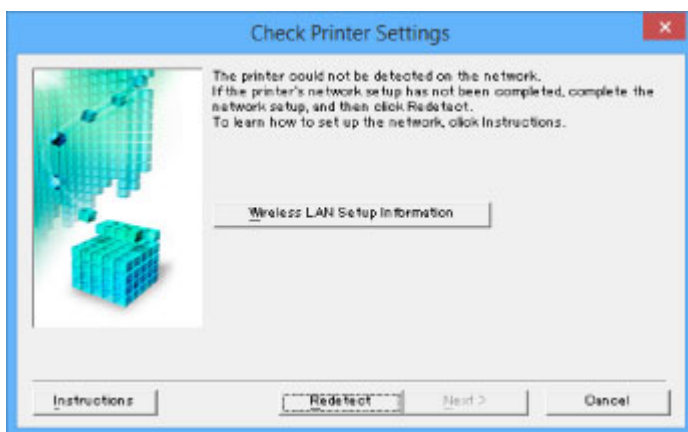

- **Mac OS esetén:**

Ha nem található a nyomtató a **Check Printer Settings** képernyőn, akkor a nyomtató ismételt észlelése előtt ellenőrizze a hálózati beállításokat.

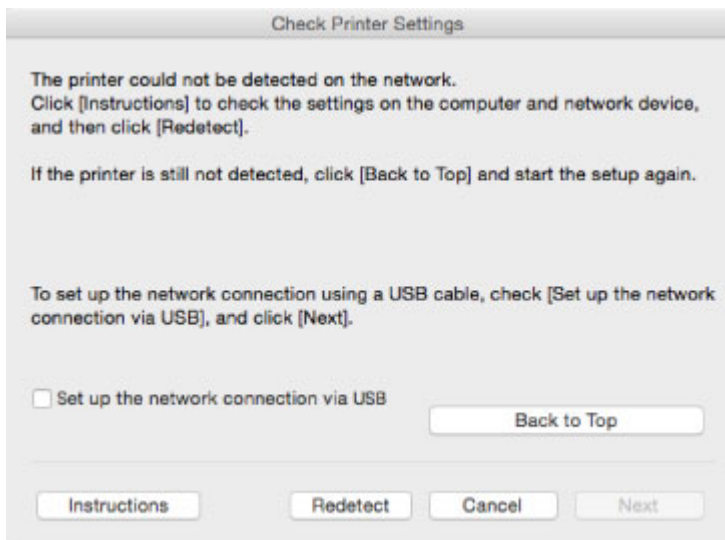

- [1. ellenőrzés: Nem található a készülék a Nyomtatóbeállítások ellenőrzése képernyőn a vezeték nélküli helyi hálózat beállítása közben](#)
- [1. ellenőrzés: Nem található a készülék a Nyomtatóbeállítások ellenőrzése képernyőn a vezetékes helyi hálózat beállítása közben](#)



## 1. ellenőrzés: Nem található a készülék a Nyomtatóbeállítások ellenőrzése képernyőn a vezeték nélküli helyi hálózat beállítása közben

---



### Be van kapcsolva a nyomtató és a hálózati eszköz (útválasztó stb.)?

Gondoskodjon arról, hogy a nyomtató be legyen kapcsolva.

- [A készülék bekapcsolt állapotának ellenőrzése](#)

Bizonyosodjon meg arról, hogy a hálózati eszköz (útválasztó stb.) be van kapcsolva.

### Ha a nyomtató vagy a hálózati eszköz nincs bekapcsolva:

Kapcsolja be a nyomtatót, illetve a hálózati eszközt.

Bekapcsolás után némi időbe telhet, amíg a nyomtató, illetve a hálózati eszköz használtra kész állapotba kerül. A nyomtató, illetve a hálózati eszköz bekapcsolása után várjon egy kis ideig, majd a **Nyomtatóbeállítások ellenőrzése (Check Printer Settings)** képernyő **Újraészlelés (Redetect)** elemére kattintva újra észleltesse a nyomtatót.

Ha a rendszer megtalálta a nyomtatót, a hálózati kommunikáció beállításának folytatásához kövesse a képernyőn megjelenő utasításokat.

### Ha a nyomtató és a hálózati eszköz be van kapcsolva:

Ha a hálózati eszközök be vannak kapcsolva, akkor kapcsolja ki, majd ismét be őket. Ha ezt követően sem található a nyomtató, akkor folytassa a 2. ellenőrzéssel.

- [2. ellenőrzés: Nem található a készülék a Nyomtatóbeállítások ellenőrzése képernyőn a vezeték nélküli helyi hálózat beállítása közben](#)





## 2. ellenőrzés: Nem található a készülék a Nyomtatóbeállítások ellenőrzése képernyőn a vezeték nélküli helyi hálózat beállítása közben



### Engedélyezve van a nyomtatón a vezeték nélküli kommunikáció?

Ellenőrizze, hogy az érintőképernyőn látható-e a  vagy a  ikon.

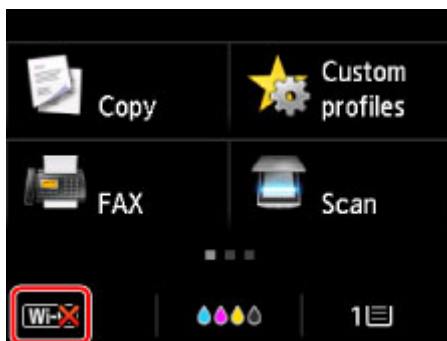

### Ha nem látható az ikon:

- Windows esetén:

A nyomtatón nincs engedélyezve a vezeték nélküli kommunikáció. A **Nyomtatóbeállítások ellenőrzése (Check Printer Settings)** képernyő **Vezeték nélküli helyi hálózati beállítási információk (Wireless LAN Setup Information)** elemére kattintva ellenőrizze az állapotot, és kapcsolja be a nyomtatón a vezeték nélküli kommunikációt.

- Mac OS esetén:

A nyomtatón nincs engedélyezve a vezeték nélküli kommunikáció. Kapcsolja be a vezeték nélküli kommunikációt a nyomtatón.

A vezeték nélküli helyi hálózat beállítás engedélyezése után kattintson a **Check Printer Settings** képernyő **Back to Top** elemére, és kezdje előlről a hálózati kommunikáció konfigurálását.

### Ha látható az ikon:

Ugorjon a 3. ellenőrzéshez.

- [3. ellenőrzés: Nem található a készülék a Nyomtatóbeállítások ellenőrzése képernyőn a vezeték nélküli helyi hálózat beállítása közben](#)



### 3. ellenőrzés: Nem található a készülék a Nyomtatóbeállítások ellenőrzése képernyőn a vezeték nélküli helyi hálózat beállítása közben



#### Csatlakoztatva van a nyomtató a vezeték nélküli útválasztóhoz?

Az érintőképernyőn megjelenő ikon segítségével győződjön meg arról, hogy a nyomtató csatlakoztatva van a vezeték nélküli útválasztóhoz.

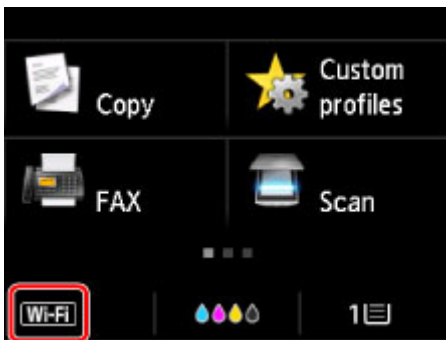

#### Ha a ikon látható:

- A vezeték nélküli útválasztó helyének ellenőrzése

A vezeték nélküli útválasztó beállításainak ellenőrzése után győződjön meg arról, hogy a nyomtató nincs túl távol a vezeték nélküli útválasztótól.

A nyomtató legfeljebb 50 m-re (164 lábra) lehet a vezeték nélküli útválasztótól, épületen belül. Gondoskodjon arról, hogy a nyomtató elég közel legyen a vezeték nélküli útválasztóhoz ahhoz, hogy használni lehessen.

Úgy helyezze el a vezeték nélküli útválasztót és a nyomtatót, hogy ne legyen köztük akadály. A szobák vagy a szintek közötti vezeték nélküli kommunikáció általában gyenge. A vezeték nélküli kommunikációt akadályozhatják a fém vagy betont tartalmazó építőanyagok. Ha a nyomtató a fal miatt nem tud kommunikálni a számítógéppel vezeték nélküli helyi hálózaton keresztül, akkor helyezze a nyomtatót és a számítógépet ugyanabba a szobába.

Továbbá ha a közelben olyan eszköz (például mikrohullámú sütő) van, amely ugyanolyan sávzélességű frekvenciát használ, mint a vezeték nélküli útválasztó, akkor ez az eszköz interferenciát okozhat. Helyezze a vezeték nélküli útválasztót a lehető legmesszebb az interferencia forrásától.

- A vezeték nélküli útválasztó beállításainak ellenőrzése

A nyomtatót és a vezeték nélküli útválasztót 2,4 GHz-es sávzélességen kell összekapcsolni egymással. Gondoskodjon arról, hogy a nyomtató célhelyéül szolgáló vezeték nélküli útválasztó a 2,4 GHz-es sávzélesség használatára legyen konfigurálva.

Az érintőképernyőn nézze meg a vezeték nélküli útválasztó nyomtató számára adott SSID azonosítóját.

Koppintson a bal alsó részén található ikonra, és válassza az **Ld. beállítások (See settings)** elemet.

A vezeték nélküli útválasztót a vezeték nélküli útválasztó használati útmutatója ismerteti részletesen, vagy forduljon a gyártóhoz.

A fentiek végrehajtása után a nyomtató újraélesztéséhez kattintson a **Nyomtatóbeállítások ellenőrzése (Check Printer Settings)** képernyő **Újraélesztés (Redetect)** elemére.

Ha a rendszer megtalálta a nyomtatót, a hálózati kommunikáció beállításának folytatásához kövesse a képernyőn megjelenő utasításokat.

Ha a nyomtatót továbbra sem észleli a rendszer, akkor a nyomtató nem kapcsolódik a vezeték nélküli útválasztóhoz. Csatlakoztassa a nyomtatót a vezeték nélküli útválasztóhoz.

Miután a nyomtatót a vezeték nélküli útválasztóhoz csatlakoztatta, kezdje előlről a hálózati kommunikáció beállítását.

## Ha a ikon látható:

Ugorjon a 4. ellenőrzéshez.

- [4. ellenőrzés: Nem található a készülék a Nyomtatóbeállítások ellenőrzése képernyőn a vezeték nélküli helyi hálózat beállítása közben](#)



## 4. ellenőrzés: Nem található a készülék a Nyomtatóbeállítások ellenőrzése képernyőn a vezeték nélküli helyi hálózat beállítása közben

---



### Helyesen van megadva a nyomtató IP-címe?

Ha nem helyesen lett megadva a nyomtató IP-címe, akkor előfordulhat, hogy nem található meg a nyomtató. Ellenőrizze, hogy a nyomtató IP-címét nem használja-e egy másik eszköz.

A nyomtató IP-címét úgy tudja megnézni, hogy kinyomtatja a hálózat beállítási adatait, vagy a kezelőpanel segítségével megjeleníti őket.

- Megjelenítés az érintőképernyőn.
  - [LAN-beállítások](#)
- A hálózati beállítások kinyomtatása.
  - [A hálózati beállítások kinyomtatása](#)

### Ha nem helyesen lett megadva az IP-cím:

Lásd [Ha hibaképernyő jelenik meg:](#), és adja meg az IP-címet.

### Ha helyesen lett megadva az IP-cím:

Ugorjon a 5. ellenőrzéshez.

- [5. ellenőrzés: Nem található a készülék a Nyomtatóbeállítások ellenőrzése képernyőn a vezeték nélküli helyi hálózat beállítása közben](#)



## 5. ellenőrzés: Nem található a készülék a Nyomtatóbeállítások ellenőrzése képernyőn a vezeték nélküli helyi hálózat beállítása közben



### Ideiglenesen tiltsa le a tűzfal bejövő adatokat blokkoló funkcióját.

Előfordulhat, hogy az operációs rendszer, illetve a biztonsági szoftver tűzfal szolgáltatása korlátozza a kommunikációt a nyomtató és a számítógép között. Nézze meg az operációs rendszer, illetve a biztonsági szoftver tűzfalának beállítását, vagy olvassa el a számítógépen megjelenő üzenetet, és ideiglenesen tiltsa le a blokkolást.

### Ha a tűzfal szolgáltatás gondot okoz a beállítások megadásakor:

- **Ha megjelenik egy üzenet:**

Ha a megjelenő üzenet arra figyelmeztet, hogy a Canon-szoftver megpróbálja elérni a hálózatot, akkor engedélyezze ezt a hozzáférést a biztonsági szoftverben.

A szoftver hozzáféréseinek engedélyezése után a nyomtató újraélesztéséhez kattintson a **Nyomtatóbeállítások ellenőrzése (Check Printer Settings)** képernyő **Újraélesztés (Redetect)** elemére.

Ha a rendszer megtalálta a nyomtatót, a hálózati kommunikáció beállításának folytatásához kövesse a képernyőn megjelenő utasításokat.

- **Ha nem jelenik meg üzenet:**

Szakítsa meg a beállítások megadását, és a biztonsági szoftverben engedélyezze az alábbi Canon-szoftver számára a hálózat elérését.

- Windows esetén:

A Telepítő CD-ROM lemezen található **win > Driver > DrvSetup** mappában lévő **Setup.exe** vagy **Setup64.exe** fájl

- Mac OS esetén:

**Setup.app**, **Canon IJ Network Tool.app**, **canonijnetwork.bundle**, **CIJScannerRegister.app**, **Canon IJ Scan Utility2.app** és **CIJSUAgent.app**

A biztonsági szoftver beállítása után kezdje előlről a hálózati kommunikáció beállítását.

A beállítás befejezése után engedélyezze a tűzfalat.

### »» Megjegyzés

- Az operációs rendszer, illetve a biztonsági szoftver tűzfalbeállításainak leírását keresse a használati útmutatóban, vagy forduljon a gyártóhoz.

## Ha a tűzfalbeállítások nem okoznak problémát:

Ugorjon a 6. ellenőrzéshez.

- [6. ellenőrzés: Nem található a készülék a Nyomtatóbeállítások ellenőrzése képernyőn a vezeték nélküli helyi hálózat beállítása közben](#)



## 6. ellenőrzés: Nem található a készülék a Nyomtatóbeállítások ellenőrzése képernyőn a vezeték nélküli helyi hálózat beállítása közben

---



### Ellenőrizze a vezeték nélküli útválasztó beállításait.

Ellenőrizze a vezeték nélküli útválasztó hálózati kapcsolatra vonatkozó beállításait, például az IP-cím szerinti szűrést, a MAC-cím szerinti szűrést, illetve a DHCP szolgáltatást.

Gondoskodjon arról, hogy ugyanaz a rádiócsatorna legyen hozzárendelve a vezeték nélküli útválasztóhoz és a nyomtatóhoz.

A vezeték nélküli útválasztó beállításainak ellenőrzéséhez olvassa el a vezeték nélküli útválasztó használati útmutatóját, vagy forduljon az eszköz gyártójához.

A vezeték nélküli útválasztó beállításainak ellenőrzése után a nyomtató újraélesztéséhez kattintson a **Nyomtatóbeállítások ellenőrzése (Check Printer Settings)** képernyő **Újraélesztés (Redetect)** elemére.

Ha a rendszer megtalálta a nyomtatót, a hálózati kommunikáció beállításának folytatásához kövesse a képernyőn megjelenő utasításokat.



## 1. ellenőrzés: Nem található a készülék a Nyomtatóbeállítások ellenőrzése képernyőn a vezetékes helyi hálózat beállítása közben

---



### Csatlakoztatva van a LAN-kábel, a nyomtató és az útválasztó pedig be van kapcsolva?

Győződjön meg arról, hogy be van dugva a helyi hálózat kábele.

Gondoskodjon arról, hogy a nyomtató be legyen kapcsolva.

#### ■ [A készülék bekapcsolt állapotának ellenőrzése](#)

Győződjön meg arról, hogy az útválasztó be van kapcsolva.

### Ha a LAN-kábel csatlakoztatva van, de a nyomtató vagy a hálózati eszköz ki van kapcsolva:

Kapcsolja be a nyomtatót, illetve a hálózati eszközt.

Bekapcsolás után némi időbe telhet, amíg a nyomtató, illetve a hálózati eszköz használtra kész állapotba kerül. A nyomtató, illetve a hálózati eszköz bekapcsolása után várjon egy kis ideig, majd a **Nyomtatóbeállítások ellenőrzése (Check Printer Settings)** képernyő **Újraészlelés (Redetect)** elemére kattintva újra észleltesse a nyomtatót.

Ha a rendszer megtalálta a nyomtatót, a hálózati kommunikáció beállításának folytatásához kövesse a képernyőn megjelenő utasításokat.

### Ha a LAN-kábel csatlakoztatva van, és a nyomtató és a hálózati eszköz is be van kapcsolva:

Ha ismételt észlelés esetén sem található a nyomtató, annak ellenére, hogy a nyomtató és a hálózati eszköz is be van kapcsolva, akkor ugorjon a 2. ellenőrzéshez.

#### ■ [2. ellenőrzés: Nem található a készülék a Nyomtatóbeállítások ellenőrzése képernyőn a vezetékes helyi hálózat beállítása közben](#)





## 2. ellenőrzés: Nem található a készülék a Nyomtatóbeállítások ellenőrzése képernyőn a vezetékes helyi hálózat beállítása közben

---



### Meg tud nézni valamilyen weboldalt a számítógépen?

Gondoskodjon arról, hogy a számítógép és a hálózati eszköz (útválasztó stb.) be legyen állítva, és a számítógép csatlakozzon a hálózathoz.

### Ha nem tud megnyitni weboldalt:

A **Nyomtatóbeállítások ellenőrzése (Check Printer Settings)** képernyőn a **Mégse (Cancel)** gombra kattintva szakítsa meg a hálózati kommunikáció beállítását.

Ezután hajtsa végre a számítógép és a hálózati eszköz konfigurálását.

A követendő eljárásokra vonatkozó információkat olvassa el a számítógéphez, illetve a hálózati eszközhöz mellékelt kézikönyvekben, vagy érdeklődjön a gyártótól.

Ha a számítógép és a hálózati eszköz konfigurálását követően meg tud nyitni weboldalakat, akkor kezdje előlről a hálózati kommunikáció beállítását.

### Ha meg tud nyitni weboldalakat:

Ugorjon a 3. ellenőrzéshez.

- [3. ellenőrzés: Nem található a készülék a Nyomtatóbeállítások ellenőrzése képernyőn a vezetékes helyi hálózat beállítása közben](#)



### 3. ellenőrzés: Nem található a készülék a Nyomtatóbeállítások ellenőrzése képernyőn a vezetékes helyi hálózat beállítása közben



#### Engedélyezve van a nyomtatón a vezetékes kommunikáció?

Ellenőrizze, hogy az érintőképernyőn látható-e a  ikon.

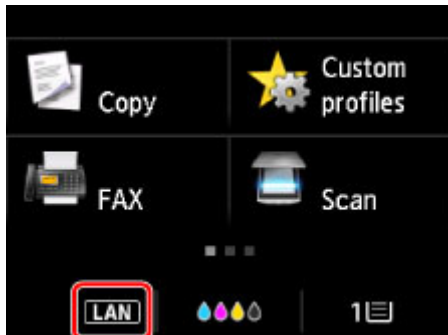

#### Ha nem látható az ikon:

A nyomtatón nincs engedélyezve a vezetékes kommunikáció. Kapcsolja be a vezetékes kommunikációt a nyomtatón.

A vezetékes kommunikáció bekapcsolása után kezdje előlről a hálózati kommunikáció beállítását.

#### Ha látható az ikon:

Ugorjon a 4. ellenőrzéshez.

- [4. ellenőrzés: Nem található a készülék a Nyomtatóbeállítások ellenőrzése képernyőn a vezetékes helyi hálózat beállítása közben](#)



## 4. ellenőrzés: Nem található a készülék a Nyomtatóbeállítások ellenőrzése képernyőn a vezetékes helyi hálózat beállítása közben

---



### Helyesen van megadva a nyomtató IP-címe?

Ha nem helyesen lett megadva a nyomtató IP-címe, akkor előfordulhat, hogy nem található meg a nyomtató. Ellenőrizze, hogy a nyomtató IP-címét nem használja-e egy másik eszköz.

A nyomtató IP-címét úgy tudja megnézni, hogy kinyomtatja a hálózat beállítási adatait, vagy a kezelőpanel segítségével megjeleníti őket.

- Megjelenítés az érintőképernyőn.
  - [LAN-beállítások](#)
- A hálózati beállítások kinyomtatása.
  - [A hálózati beállítások kinyomtatása](#)

### Ha nem helyesen lett megadva az IP-cím:

Lásd [Ha hibaképernyő jelenik meg:](#), és adja meg az IP-címet.

### Ha helyesen lett megadva az IP-cím:

Ugorjon a 5. ellenőrzéshez.

- [5. ellenőrzés: Nem található a készülék a Nyomtatóbeállítások ellenőrzése képernyőn a vezetékes helyi hálózat beállítása közben](#)



## 5. ellenőrzés: Nem található a készülék a Nyomtatóbeállítások ellenőrzése képernyőn a vezetékes helyi hálózat beállítása közben



### Ideiglenesen tiltsa le a tűzfal bejövő adatokat blokkoló funkcióját.

Előfordulhat, hogy az operációs rendszer, illetve a biztonsági szoftver tűzfal szolgáltatása korlátozza a kommunikációt a nyomtató és a számítógép között. Nézze meg az operációs rendszer, illetve a biztonsági szoftver tűzfalának beállítását, vagy olvassa el a számítógépen megjelenő üzenetet, és ideiglenesen tiltsa le a blokkolást.

### Ha a tűzfal szolgáltatás gondot okoz a beállítások megadásakor:

- **Ha megjelenik egy üzenet:**

Ha a megjelenő üzenet arra figyelmeztet, hogy a Canon-szoftver megpróbálja elérni a hálózatot, akkor engedélyezze ezt a hozzáférést a biztonsági szoftverben.

A szoftver hozzáféréseinek engedélyezése után a nyomtató újraélesztéséhez kattintson a **Nyomtatóbeállítások ellenőrzése (Check Printer Settings)** képernyő **Újraélesztés (Redetect)** elemére.

Ha a rendszer megtalálta a nyomtatót, a hálózati kommunikáció beállításának folytatásához kövesse a képernyőn megjelenő utasításokat.

- **Ha nem jelenik meg üzenet:**

Szakítsa meg a beállítások megadását, és a biztonsági szoftverben engedélyezze az alábbi Canon-szoftver számára a hálózat elérését.

- Windows esetén:

A Telepítő CD-ROM lemezen található **win > Driver > DrvSetup** mappában lévő **Setup.exe** vagy **Setup64.exe** fájl

- Mac OS esetén:

**Setup.app**, **Canon IJ Network Tool.app**, **canonijnetwork.bundle**, **CIJScannerRegister.app**, **Canon IJ Scan Utility2.app** és **CIJSUAgent.app**

A biztonsági szoftver beállítása után kezdje előlről a hálózati kommunikáció beállítását.

A beállítás befejezése után engedélyezze a tűzfalat.

### »» Megjegyzés

- Az operációs rendszer, illetve a biztonsági szoftver tűzfalbeállításainak leírását keresse a használati útmutatóban, vagy forduljon a gyártóhoz.

## Ha a tűzfalbeállítások nem okoznak problémát:

Ugorjon a 6. ellenőrzéshez.

- [6. ellenőrzés: Nem található a készülék a Nyomtatóbeállítások ellenőrzése képernyőn a vezetékes helyi hálózat beállítása közben](#)



## 6. ellenőrzés: Nem található a készülék a Nyomtatóbeállítások ellenőrzése képernyőn a vezetékes helyi hálózat beállítása közben

---



### **Ellenőrizze az útválasztó beállításait.**

Ellenőrizze az útválasztó hálózati kapcsolatra vonatkozó beállításait, például az IP-cím szerinti szűrést, a MAC-cím szerinti szűrést, illetve a DHCP szolgáltatást.

Az útválasztó beállításainak ellenőrzését az útválasztó használati útmutatója ismerteti részletesen, vagy forduljon a gyártóhoz.

Az útválasztó beállításainak ellenőrzése után a nyomtató újraélesztéséhez kattintson a **Nyomtatóbeállítások ellenőrzése (Check Printer Settings)** képernyő **Újraélesztés (Redetect)** elemére.

Ha a rendszer megtalálta a nyomtatót, a hálózati kommunikáció beállításának folytatásához kövesse a képernyőn megjelenő utasításokat.



## Nem található a készülék, miután a beállítás során megpróbálta megkeresni A nyomtató felismerése képernyőn



### • Windows esetén:

A jelenlegi telepítési móddal a nyomtató nem észlelhető.

Jelölje be a **Hálózati kapcsolat beállítása az útmutató alapján (Set up the network connection according to the guide)** választókapcsolót, és kattintson a **Tovább (Next)** gombra. Megjelenik egy másik telepítési módot mutató képernyő.

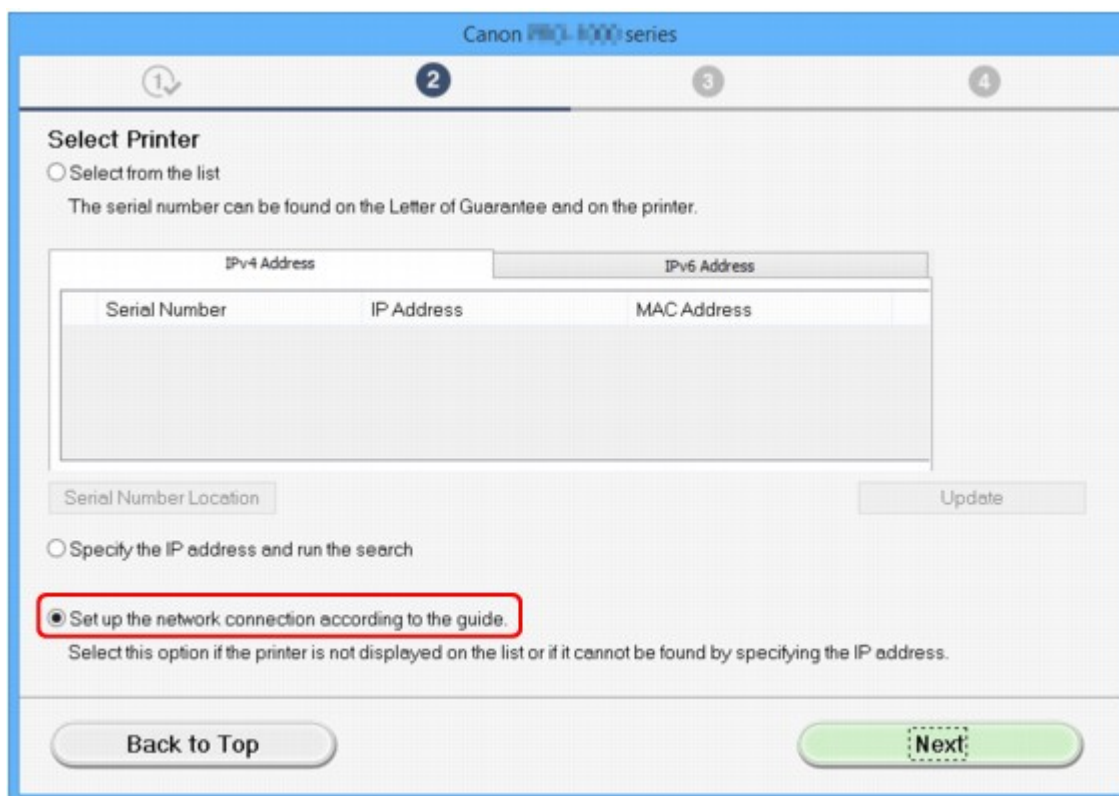

A képernyőn megjelenő utasításokat követve hajtsa végre a beállítást.

### »»» Megjegyzés

- A nyomtatókat IP-cím vagy gazdanév alapján keresheti meg.

■ [A készülék keresése IP-cím vagy gazdanév alapján beállítás közben \(Windows\)](#)

### • Mac OS esetén:

A jelenlegi telepítési móddal a nyomtató nem észlelhető.

Jelölje be **A beállított nyomtató nem található a listán (Setting printer could not be found on the list)** négyzetet, és kattintson a **Tovább (Next)** gombra. Megjelenik egy másik telepítési módot mutató képernyő.

Canon i1100 series

Printers on Network List

| Serial Number | MAC Address | IP Address |
|---------------|-------------|------------|
|               |             |            |
|               |             |            |
|               |             |            |

Update

Setting printer could not be found on the list

1. To set a printer on the network, select one from the above printers list, and then click [Next].  
The serial number can be found on the back of the printer and on the Letter of Guarantee.  
The above list displays only the last 5 digits of the serial number.
2. If the setting printer could not be found on the above list, turn on the printer and click [Update].
3. If the printer could not still be found, select [Setting printer could not be found on the list], and the click [Next].

Back to Top

Next

A képernyőn megjelenő utasításokat követve hajtsa végre a beállítást.



## A készülék keresése IP-cím vagy gazdanév alapján beállítás közben (Windows)

Ha nem található a nyomtató a **Válassza ki a nyomtatót (Select Printer)** képernyőn, akkor az IP-cím vagy a gazdanév alapján próbálja megkeresni a nyomtatót. Jelölje be az **IP-cím megadása, majd a keresés futtatása (Specify the IP address and run the search)** választókapcsolót, és kattintson a **Tovább (Next)** gombra. Megjelenik a keresési feltételek kiválasztására szolgáló képernyő.

### 1. Nézze meg a nyomtató IP-címét vagy gazdanévét.

A nyomtató IP-címét, illetve gazdanévét úgy tudja megnézni, hogy kinyomtatja a hálózat beállítási adatait, vagy a kezelőpanel segítségével megjeleníti őket.

- Megjelenítés az érintőképernyőn.

■ [LAN-beállítások](#)

- A hálózati beállítások kinyomtatása.

■ [A hálózati beállítások kinyomtatása](#)

### »»» Megjegyzés

- Ha a nyomtatót irodában használja, kérje meg a hálózati rendszergazdával.

### 2. Adja meg a keresési módszert.

Válassza ki az alábbi módszerek egyikét.

Canon **series**

1 2 3 4

**Printer Search Method Selection**

Search by IPv4 address

Search by IPv6 address

Search by host name

To specify an IP address and run the search, you must assign an IP address to the printer beforehand. For more details, click [Online Manual].

Online Manual

Back Next

#### 1. Keresés IPv4-cím alapján (Search by IPv4 address)

Akkor válassza, ha a nyomtatókat IPv4-cím alapján szeretné megkeresni.

### 2. Keresés IPv6-cím alapján (Search by IPv6 address)

Akkor válassza, ha a nyomtatókat IPv6-cím alapján szeretné megkeresni.

### 3. Keresés gazdanév alapján (Search by host name)

Akkor válassza, ha a nyomtatókat gazdanév alapján szeretné megkeresni. A gazdanév elnevezése LLMNR-gazdanév vagy Bonjour-név.

### 3. Írja be az IP-címet vagy a gazdanevet, és kattintson a **Tovább (Next)** gombra.

A készülék megkezdi a keresést.

## Ha hibaképernyő jelenik meg:

A képernyőn megjelenő utasítást követve javítsa ki a hibát.

Ha a beírt IP-címet már használták egy másik eszköznél, akkor az alábbi eljárással adja meg a nyomtató IP-címét.

1. Pöccintse meg a KEZDŐLAP képernyőt, és koppintson a  **Beállítás (Setup)** elemre.

■ [A kezelőpanel használata](#)

2. Koppintson az  **Eszközbeállítások (Device settings)** elemre.

3. Érintse meg a **LAN-beállítások (LAN settings)** lehetőséget.

Ha megadott rendszergazdai jelszót, írja be a jelszót.

4. Koppintson az **Egyéb beállítások (Other settings)** lehetőségre.

5. Koppintson a **TCP/IP-beállítások (TCP/IP settings)** lehetőségre.

#### Ha IPv4-címet ad meg:

1. Koppintson az **IPv4** lehetőségre.
2. A megjelenő képernyőn koppintson az **OK** elemre.
3. Koppintson az **IP-cím (IP address)** lehetőségre.
4. Koppintson a **Kézi beállítások (Manual setup)** lehetőségre.

Ha az **Automatikus beállítás (Auto setup)** elemre koppint, azzal automatikusan adja meg az IP-címet.

5. Írja be az IP-címet.
6. Koppintson az **OK** elemre.
7. Írja be az alhálózati maszkot.
8. Koppintson az **OK** elemre.
9. Írja be az alapértelmezett átjárót.

10. Koppintson az **OK** elemre.

Ezzel megadta az IPv4-címet.

#### **Ha IPv6-címet ad meg:**

1. Koppintson az **IPv6** elemre.

2. A megjelenő képernyőn koppintson az **OK** elemre.

3. Koppintson az **IPv6 engedélyezése/letiltása (Enable/disable IPv6)** elemre.

4. Koppintson az **Engedély. (Enable)** elemre.

Ezzel megadta az IPv6-címet.

#### **Fontos**

- Ha a számítógépen engedélyezve van tűzfal, akkor előfordulhat, hogy nem észlelhetők a különböző alhálózatokban lévő nyomtatók. Tiltsa le a tűzfalat.

### **Ha a tűzfal gondot okoz a nyomtató keresésekor:**

#### **• Ha megjelenik egy üzenet:**

Ha a megjelenő üzenet arra figyelmeztet, hogy a Canon-szoftver megpróbálja elérni a hálózatot, akkor engedélyezze ezt a hozzáférést a biztonsági szoftverben.

Miután hozzáférést engedélyezett a szoftver számára, adja meg az IP-címet vagy a gazdanevet, és ismét keressen nyomtatókat.

Ha a rendszer megtalálta a nyomtatót, a hálózati kommunikáció beállításának folytatásához kövesse a képernyőn megjelenő utasításokat.

#### **• Ha nem jelenik meg üzenet:**

Szakítsa meg a nyomtatók keresését, és a biztonsági szoftverben engedélyezze az alábbi Canon-szoftver számára a hálózat elérését.

A Telepítő CD-ROM lemezen található **win > Driver > DrvSetup** mappában lévő **Setup.exe** vagy **Setup64.exe** fájl

A biztonsági szoftver beállítása után adja meg az IP-címet vagy a gazdanevet, és ismét keressen nyomtatókat.

#### **Megjegyzés**

- Az operációs rendszer, illetve a biztonsági szoftver tűzfalbeállításainak leírását keresse a használati útmutatóban, vagy forduljon a gyártóhoz.



## Ha nem tud továbblépni a Nyomtató csatlakoztatása képernyőről/ Kábel csatlakoztatása képernyőről



Ha nem tud továbblépni a **Nyomtató csatlakoztatása (Printer Connection)** képernyőről vagy a **Kábel csatlakoztatása (Connect Cable)** képernyőről, akkor ellenőrizze az alábbiakat.

**1. ellenőrzés** Győződjön meg arról, hogy az USB-kábel megfelelően van csatlakoztatva a nyomtatóhoz és a számítógéphez.

Csatlakoztassa a nyomtatót és a számítógépet USB-kábel használatával a lenti ábrát követve. Az USB-port a nyomtató hátulján található.

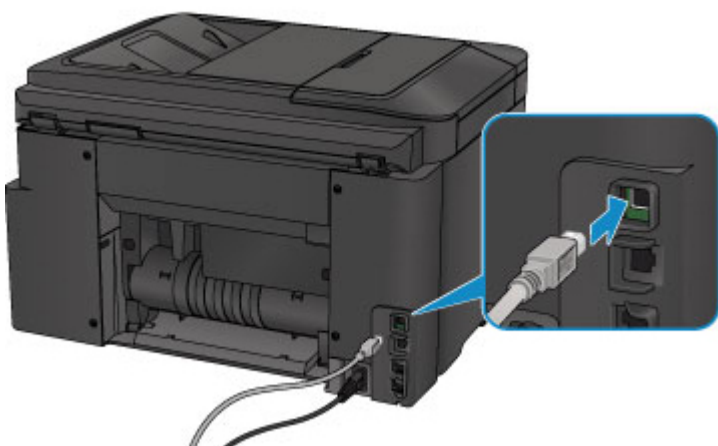

Az alábbi tételket csak akkor ellenőrizze, ha nem tud továbblépni a **Nyomtató csatlakoztatása (Printer Connection)** képernyőről.

**2. ellenőrzés** Az alábbi eljárással csatlakoztassa újra egymáshoz a nyomtatót és a számítógépet.

### Fontos

- Mac OS esetén győződjön meg arról, hogy nyitva van a **Nyomtatók és lapolvasók (Printers & Scanners)** (Mac OS X v10.8 és Mac OS X v10.7 esetén **Nyomatás és beolvasás (Print & Scan)**) képernyő jobb alsó részén található lakat ikon.

Ha megjelenik a  (zárolt) ikon, akkor kattintson az ikonra a zárolás feloldásához. (A zárolás feloldásához szükség van a rendszergazda nevére és jelszavára.)

1. Kapcsolja ki a nyomtatót.
2. Húzza ki az USB-kábelt a nyomtatóból és a számítógépből, majd csatlakoztassa újra.
3. Kapcsolja be a nyomtatót.

### 3. ellenőrzés Ha nem sikerül megoldani a problémát, az alábbi műveletsorral telepítse újra az MP Drivers programot.

- Windows esetén:

1. Kattintson a **Mégse (Cancel)** gombra.

- Ha megjelenik a **Telepítési hiba (Installation Failure)** képernyő:

1. Kattintson az **Újraindítás (Start Over)** gombra.

2. Kattintson a **Kilépés (Exit)** elemre a **Beállítás elindítása (Start Setup)** képernyőn, és fejezze be a beállítást.

- Ha megjelenik a **A csatlakozás nem sikerült. (Connection failed.)** képernyő:

1. Kattintson a **Tovább (Next)** gombra.

2. A megjelenő képernyőn kattintson a **Tovább (Next)** gombra.

3. Kattintson a **Vissza az elejére (Back to Top)** elemre a **Válassza ki a nyomtatót (Select Printer)** képernyőn.

4. Kattintson a **Kilépés (Exit)** elemre a **Beállítás elindítása (Start Setup)** képernyőn, és fejezze be a beállítást.

3. Kapcsolja ki a nyomtatót.

4. Indítsa újra a számítógépet.

5. Ügyeljen arra, hogy ne fusson más alkalmazás.

6. A Canon webhelyén található utasításokat követve hajtsa végre ismét a beállítást.

#### »» Megjegyzés

- A beállítás megismétléséhez használhatja a Telepítő CD-ROM lemezt.

- Mac OS esetén:

1. Kattintson a **Tovább (Next)** gombra.

2. A megjelenő képernyőn kattintson a **Kilépés (Exit)** gombra, és fejezze be a beállítást.

3. Kapcsolja ki a nyomtatót.

4. Indítsa újra a számítógépet.

5. Ügyeljen arra, hogy ne fusson más alkalmazás.

6. A Canon webhelyén található utasításokat követve hajtsa végre ismét a beállítást.



## Nem található a készülék vezeték nélküli LAN hálózat használata esetén



**1. ellenőrzés** Gondoskodjon arról, hogy a nyomtató be legyen kapcsolva.

**2. ellenőrzés** Látható a  ikon az érintőképernyőn?



Ha nem jelenik meg az ikon, akkor koppintson a bal alsó részen található ikonra, és válassza a **LAN változtatása (Change LAN)** képernyő **WLAN aktiválása (Activate wireless LAN)** elemét.

**3. ellenőrzés** Ellenőrizze, hogy a nyomtató beállítása befejeződött-e.

Ha nem, hajtsa végre a beállítást.

- Windows esetén:  
Használja a Telepítő CD-ROM lemezt, vagy kövesse a Canon webhelyén olvasható utasításokat.
- Mac OS esetén:  
Kövesse a Canon webhelyén található utasításokat.

**4. ellenőrzés** Keressen rá ismét a nyomtatóra.

- Windows esetén:  
 [Az IJ Network Device Setup Utility képernyője](#)
- Mac OS esetén:  
 Canon IJ Network Tool képernyő

**5. ellenőrzés** Gondoskodjon arról, hogy megegyezzenek a nyomtató és a vezeték nélküli útválasztó hálózati beállításai.

Győződjön meg arról, hogy megegyeznek a nyomtató és a vezeték nélküli útválasztó hálózati beállításai (például a vezeték nélküli útválasztó neve, az SSID azonosító, a hálózati kulcs stb.).

A vezeték nélküli útválasztó beállításainak ellenőrzéséhez olvassa el a hozzá kapott használati útmutatót, vagy forduljon az eszköz gyártójához.

A nyomtató aktuális hálózati beállításainak ellenőrzéséhez nyomtassa ki a hálózat beállítási adatait.

 [A hálózati beállítások kinyomtatása](#)

Ha nem egyeznek meg a nyomtató és a vezeték nélküli útválasztó hálózati beállításai, akkor módosítsa a nyomtató hálózati beállításait úgy, hogy azok azonosak legyenek a vezeték nélküli útválasztó beállításaival.

-  [Hálózati beállítások \(IJ Network Device Setup Utility\) \(Windows\)](#)
-  A hálózaton keresztüli kommunikáció (Mac OS)

**6. ellenőrzés** Ellenőrizze, hogy a nyomtató nincs-e túl távol a vezeték nélküli útválasztótól.

Úgy helyezze el a vezeték nélküli útválasztót és a nyomtatót, hogy ne legyen köztük akadály. A szobák vagy a szintek közötti, vezeték nélküli kommunikáció általában gyenge. A vezeték nélküli kommunikációt akadályozhatják a fém vagy betont tartalmazó építőanyagok. Ha a nyomtató a válaszfal miatt nem tud kommunikálni a számítógéppel vezeték nélküli helyi hálózaton keresztül, akkor tegye a nyomtatót és a számítógépet ugyanabba a szobába vagy terembe.

Továbbá ha a közelben olyan eszköz (például mikrohullámú sütő) van, amely ugyanolyan sávszélességű frekvenciát használ, mint a vezeték nélküli útválasztó, akkor ez az eszköz interferenciát okozhat. Helyezze a vezeték nélküli útválasztót a lehető legmesszebb az interferencia forrásától.

**7. ellenőrzés** Gondoskodjon arról, hogy elég erős legyen a vezeték nélküli jel. Kísérje figyelemmel a jel állapotát, és szükség esetén helyezze máshová a nyomtatót és a vezeték nélküli útválasztót.

A rádió állapotának ellenőrzése.

- Windows esetén:

■ [A vezeték nélküli hálózat állapotának ellenőrzése](#)

- Mac OS esetén:

■ A vezeték nélküli hálózat állapotának figyelése

**8. ellenőrzés** Győződjön meg arról, hogy a számítógép megfelelően van csatlakoztatva a vezeték nélküli útválasztóhoz.

A számítógép beállításainak, illetve a csatlakoztatás állapotának ellenőrzését a számítógép használati útmutatója ismerteti részletesen, vagy forduljon a gyártóhoz.

**9. ellenőrzés** Győződjön meg arról, hogy be van jelölve a **Kétirányú támogatás engedélyezése (Enable bidirectional support)** jelölőnégyzet a nyomtatóillesztő Tulajdonságok (Properties) párbeszédpaneljének **Portok (Ports)** lapján. (Windows)

**10. ellenőrzés** Ellenőrizze, hogy a biztonsági szoftver tűzfala ki van-e kapcsolva.

Ha a biztonsági szoftver tűzfala be van kapcsolva, arra figyelmeztető üzenet jelenhet meg, hogy egy Canon-szoftver megpróbál hozzáférni a hálózathoz. Ilyen üzenet megjelenése esetén állítsa be a biztonsági szoftverben, hogy mindig engedje meg a hozzáférést.

Ha használ olyan programot, amely egyik hálózati környezetről a másikra vált, akkor ellenőrizze az ilyen program beállításait. Bizonyos programok alapértelmezés szerint használják a tűzfalat.

**11. ellenőrzés** Ha a nyomtató vezeték nélküli helyi hálózaton át egy AirPort bázisállomáshoz csatlakozik, akkor hálózati azonosítóként (SSID) alfanumerikus karaktereket használjon. (Mac OS)

**Ha a probléma nem oldódik meg, akkor ismétlje meg a beállítást.**

- Windows esetén:

Használja a Telepítő CD-ROM lemezt, vagy kövesse a Canon webhelyén olvasható utasításokat.

- Mac OS esetén:

Kövesse a Canon webhelyén található utasításokat.





## Nem található a készülék vezetékes LAN használata esetén

---



**1. ellenőrzés** Ellenőrizze, hogy a nyomtató be van-e kapcsolva.

**2. ellenőrzés** Látható a  ikon az érintőképernyőn?

Ha nem jelenik meg az ikon, akkor koppintson a bal alsó részen található ikonra, majd válassza a **LAN változtatása (Change LAN)** képernyő **Vez. LAN aktiválása (Activate wired LAN)** elemét.

**3. ellenőrzés** Győződjön meg arról, hogy a helyi hálózat kábele megfelelően van bedugva.

Győződjön meg arról, hogy a nyomtató a LAN-kábelen keresztül megfelelően van csatlakoztatva az útválasztóhoz. Ha a LAN-kábel csatlakozása kilazult, csatlakoztassa megfelelően.

Ha a LAN-kábel az útválasztó WAN-oldalához van csatlakoztatva, húzza ki, és csatlakoztassa az útválasztó LAN-oldalához.

## **Problémák a hálózati kapcsolatban**

- ▶ **A készülék váratlanul használhatatlanná válik**
- ▶ **Ismeretlen hálózati kulcs**
- ▶ **Ismeretlen a készülékhez beállított rendszergazdai jelszó**
- ▶ **A készülék nem használható a vezeték nélküli útválasztó cseréje vagy beállításainak megváltoztatása után**
- ▶ **Lassú a nyomtatás**
- ▶ **Nem érhető el az internet a vezeték nélküli hálózaton a kommunikációs eszközről**
- ▶ **A tintaszint nem jelenik meg a nyomtató állapotmonitorán (Windows)**

## A készülék váratlanul használhatatlanná válik

- [Nem lehet kommunikálni a nyomtatóval a hálózati beállítások módosítása után](#)
- [Nem lehet kommunikálni a nyomtatóval vezeték nélküli helyi hálózaton keresztül](#)
- [Nem lehet kommunikálni a nyomtatóval közvetlen kapcsolattal](#)
- [Nem lehet kommunikálni a nyomtatóval vezetékes helyi hálózaton keresztül](#)
- [Nem lehet nyomtatni, beolvasni vagy faxolni a hálózathoz csatlakozó számítógépről](#)

### **Nem lehet kommunikálni a nyomtatóval a hálózati beállítások módosítása után**

---

#### **A**

Eltarthat egy ideig, amíg a számítógép IP-címet kap. Az is előfordulhat, hogy újra kell indítani a számítógépet.

Győződjön meg arról, hogy a számítógéphez érvényes IP-címet kapott, és próbálja meg újra megkeresni a nyomtatót.

### **Nem lehet kommunikálni a nyomtatóval vezeték nélküli helyi hálózaton keresztül**

---

#### **A**

**1. ellenőrzés** Gondoskodjon arról, hogy a nyomtató be legyen kapcsolva.

**2. ellenőrzés** Gondoskodjon arról, hogy megegyezzenek a nyomtató és a vezeték nélküli útválasztó hálózati beállításai.

Győződjön meg arról, hogy megegyeznek a nyomtató és a vezeték nélküli útválasztó hálózati beállításai (például a vezeték nélküli útválasztó neve, az SSID azonosító, a hálózati kulcs stb.).

A vezeték nélküli útválasztó beállításainak ellenőrzéséhez olvassa el a hozzá kapott használati útmutatót, vagy forduljon az eszköz gyártójához.

A nyomtató aktuális hálózati beállításainak ellenőrzéséhez nyomtassa ki a hálózat beállítási adatait.

- [A hálózati beállítások kinyomtatása](#)

Ha nem egyeznek meg a nyomtató és a vezeték nélküli útválasztó hálózati beállításai, akkor módosítsa a nyomtató hálózati beállításait úgy, hogy azok azonosak legyenek a vezeték nélküli útválasztó beállításával.

- [Hálózati beállítások \(IJ Network Device Setup Utility\) \(Windows\)](#)
- A hálózaton keresztüli kommunikáció (Mac OS)

**3. ellenőrzés** Ellenőrizze, hogy a nyomtató nincs-e túl távol a vezeték nélküli útválasztótól.

Úgy helyezze el a vezeték nélküli útválasztót és a nyomtatót, hogy ne legyen köztük akadály. A szobák vagy a szintek közötti, vezeték nélküli kommunikáció általában gyenge. A vezeték nélküli kommunikációt akadályozhatják a fém vagy betont tartalmazó építőanyagok. Ha a nyomtató a válaszfal miatt nem tud kommunikálni a számítógéppel vezeték nélküli helyi hálózaton keresztül, akkor tegye a nyomtatót és a számítógépet ugyanabba a szobába vagy terembe.

Továbbá ha a közelben olyan eszköz (például mikrohullámú sütő) van, amely ugyanolyan sávzélességű frekvenciát használ, mint a vezeték nélküli útválasztó, akkor ez az eszköz interferenciát okozhat. Helyezze a vezeték nélküli útválasztót a lehető legmesszebb az interferencia forrásától.

**4. ellenőrzés** Gondoskodjon arról, hogy elég erős legyen a vezeték nélküli jel. Kísérje figyelemmel a jel állapotát, és szükség esetén helyezze máshová a nyomtatót és a vezeték nélküli útválasztót.

- Windows esetén:

- [A vezeték nélküli hálózat állapotának ellenőrzése](#)

- Mac OS esetén:

- A vezeték nélküli hálózat állapotának figyelése

**5. ellenőrzés** Győződjön meg arról, hogy a számítógép megfelelően van csatlakoztatva a vezeték nélküli útválasztóhoz.

A számítógép beállításainak, illetve a csatlakoztatás állapotának ellenőrzését a számítógép használati útmutatója ismerteti részletesen, vagy forduljon a gyártóhoz.

**6. ellenőrzés** Ellenőrizze, hogy érvényes vezeték nélküli csatornát használ-e.

A használható vezeték nélküli csatornák a számítógép által használt vezeték nélküli hálózati eszköztől függően korlátozottak lehetnek. Az használható vezeték nélküli csatornákkal kapcsolatban nézze meg a számítógép vagy a vezeték nélküli eszköz kézikönyvét.

**7. ellenőrzés** Ellenőrizze, hogy a vezeték nélküli útválasztón beállított csatorna a 6. ellenőrzésben megfeleltnek bizonyult valamelyik csatorna-e.

Ha nem, módosítsa a vezeték nélküli útválasztón beállított csatornát.

**8. ellenőrzés** Ellenőrizze, hogy a biztonsági szoftver tűzfala ki van-e kapcsolva.

Ha a biztonsági szoftver tűzfala be van kapcsolva, arra figyelmeztető üzenet jelenhet meg, hogy egy Canon-szoftver megpróbál hozzáférni a hálózathoz. Ilyen üzenet megjelenése esetén állítsa be a biztonsági szoftverben, hogy mindig engedje meg a hozzáférést.

Ha használ olyan programot, amely egyik hálózati környezetről a másikra vált, akkor ellenőrizze az ilyen program beállításait. Bizonyos programok alapértelmezés szerint használják a tűzfalat.

**9. ellenőrzés** Ha a nyomtató vezeték nélküli helyi hálózaton át egy AirPort bázisállomáshoz csatlakozik, akkor hálózati azonosítóként (SSID) alfanumerikus karaktereket használjon. (Mac OS)

**Ha a probléma nem oldódik meg, akkor ismétlje meg a beállítást.**

- Windows esetén:  
Használja a Telepítő CD-ROM lemezt, vagy kövesse a Canon webhelyén olvasható utasításokat.
- Mac OS esetén:  
Kövesse a Canon webhelyén található utasításokat.
- **Elhelyezés:**  
Ügyeljen arra, hogy ne legyen akadály a vezeték nélküli útválasztó és a nyomtató között.

## Nem lehet kommunikálni a nyomtatóval közvetlen kapcsolattal

### 

**1. ellenőrzés** Gondoskodjon arról, hogy a nyomtató be legyen kapcsolva.

**2. ellenőrzés** Látható a  ikon az érintőképernyőn?

Ha nem jelenik meg az ikon, akkor koppintson a bal alsó részen található ikonra, és válassza a **LAN változtatása (Change LAN)** képernyő **Közvetlen kapcsolat aktiv. (Activate direct connect.)** elemét.

**3. ellenőrzés** Gondoskodjon arról, hogy a nyomtató legyen kiválasztva az eszköz (pl. okostelefon vagy táblagép) csatlakozási pontjául.

Válassza ki a nyomtatóhoz megadott közvetlen kapcsolati azonosítót (SSID) az eszközök célhelyeként.

**4. ellenőrzés** Helyesen írta be a közvetlen kapcsolathoz megadott jelszót?

Ha engedélyezve van a közvetlen kapcsolat biztonsági beállítása, akkor be kell írnia a jelszót, hogy az eszköz csatlakozni tudjon a nyomtatóhoz.

Ha ellenőrizni szeretné a nyomtatóhoz megadott jelszót, akkor jelenítse meg a nyomtató kezelőpaneljének segítségével, vagy nyomtassa ki a nyomtató hálózati beállítási adatait.

- Megjelenítés az érintőképernyőn.
  - [LAN-beállítások](#)
- A hálózati beállítások kinyomtatása.
  - [A hálózati beállítások kinyomtatása](#)

**5. ellenőrzés** Ellenőrizze, hogy a nyomtató nincs-e túl távol az eszköztől.

Úgy helyezze el az eszközt és a nyomtatót, hogy ne legyen köztük akadály. A szobák vagy a szintek közötti, vezeték nélküli kommunikáció általában gyenge. A vezeték nélküli kommunikációt akadályozhatják a fémek vagy betont tartalmazó építőanyagok. Ha a nyomtató a válaszfal miatt nem tud kommunikálni a számítógéppel vezeték nélküli helyi hálózaton keresztül, akkor tegye a nyomtatót és a számítógépet ugyanabba a szobába vagy terembe.

Továbbá ha a közelben olyan eszköz (például mikrohullámú sütő) van, amely ugyanolyan sáv szélességű frekvenciát használ, mint a vezeték nélküli útválasztó, akkor ez az eszköz interferenciát okozhat. Helyezze a vezeték nélküli útválasztót a lehető legmesszebb az interferencia forrásától.

Tegye az eszközöket a nyomtatótól megfelelő távolságra.

**6. ellenőrzés** Nézze meg, van-e már 5 eszköz csatlakoztatva.

Közvetlen kapcsolattal nem lehet 5-nél több eszközt csatlakoztatni.

## **Q** Nem lehet kommunikálni a nyomtatóval vezetékes helyi hálózaton keresztül

---



**1. ellenőrzés** Gondoskodjon arról, hogy a nyomtató be legyen kapcsolva.

**2. ellenőrzés** Győződjön meg arról, hogy a helyi hálózat kábele megfelelően van bedugva.

Győződjön meg arról, hogy a nyomtató a LAN-kábelen keresztül megfelelően van csatlakoztatva az útválasztóhoz. Ha a LAN-kábel csatlakozása kilazult, csatlakoztassa megfelelően.

Ha a LAN-kábel az útválasztó WAN-oldalához van csatlakoztatva, húzza ki, és csatlakoztassa az útválasztó LAN-oldalához.

**Ha a probléma nem oldódik meg, akkor ismételje meg a beállítást.**

- Windows esetén:

A beállítás megismétléséhez használja a Telepítő CD-ROM lemezt, vagy kövesse a Canon webhelyén olvasható utasításokat.

- Mac OS esetén:

Kövesse a Canon webhelyén található utasításokat.

## **Q** Nem lehet nyomtatni, beolvasni vagy faxolni a hálózathoz csatlakozó számítógépről

---



**1. ellenőrzés** Győződjön meg arról, hogy a számítógép megfelelően van csatlakoztatva a vezeték nélküli útválasztóhoz.

A számítógép beállításainak, illetve a csatlakoztatás állapotának ellenőrzését a számítógép használati útmutatója ismerteti részletesen, vagy forduljon a gyártóhoz.

**2. ellenőrzés** Ha nincs telepítve az MP Drivers program, telepítse.

- Windows esetén:

Telepítse az MP Drivers programot a Telepítő CD-ROM lemez segítségével vagy a Canon webhelyéről.

- Mac OS esetén:

Telepítse az MP Drivers programot a Canon webhelyéről.

**3. ellenőrzés** Vezeték nélküli helyi hálózat használata esetén gondoskodjon arról, hogy a vezeték nélküli útválasztó ne korlátozza, hogy melyik számítógép tudja elérni.

A csatlakoztatást és a vezeték nélküli útválasztó beállítását a vezeték nélküli útválasztó használati útmutatója ismerteti részletesen, vagy forduljon az eszköz gyártójához.

### »» Megjegyzés

- Ha meg szeretné nézni a számítógép MAC-címét vagy IP-címét, ezzel kapcsolatban [A számítógép IP- és MAC-címének ellenőrzése](#) című rész nyújt tájékoztatást.

## Ismeretlen hálózati kulcs

- [Ismeretlen a vezeték nélküli útválasztóhoz megadott WPA/WPA2- vagy WEP-kulcs, nem lehet csatlakozni](#)
- [Titkosítási kulcs beállítása](#)

### Ismeretlen a vezeték nélküli útválasztóhoz megadott WPA/WPA2- vagy WEP-kulcs, nem lehet csatlakozni

---

#### A

A vezeték nélküli útválasztó beállítását a vezeték nélküli útválasztóhoz mellékelt kézikönyv ismerteti részletesen, vagy forduljon az eszköz gyártójához. Ellenőrizze, hogy a számítógép tud-e kommunikálni a vezeték nélküli útválasztóval.

Az IJ Network Device Setup Utility (Windows esetén), illetve az IJ Network Tool (Mac OS esetén) segítségével állítsa be a nyomtatót a vezeték nélküli útválasztó beállításainak megfelelően.

### Titkosítási kulcs beállítása

---

#### A

A vezeték nélküli útválasztó beállítását a vezeték nélküli útválasztóhoz mellékelt kézikönyv ismerteti részletesen, vagy forduljon az eszköz gyártójához. Ellenőrizze, hogy a számítógép tud-e kommunikálni a vezeték nélküli útválasztóval.

Az IJ Network Device Setup Utility (Windows esetén), illetve az IJ Network Tool (Mac OS esetén) segítségével állítsa be a nyomtatót a vezeték nélküli útválasztó beállításainak megfelelően.

- **A WPA/WPA2 használata**

A hitelesítési módnak, a jelszónak és a dinamikus titkosítási módnak azonosnak kell lennie a vezeték nélküli útválasztón, a nyomtatón és a számítógépen.

Adja meg a vezeték nélküli útválasztón beállított jelszót (ez egy 8–63 karakterből álló karakterlánc vagy egy 64 jegyű hexadecimális érték).

Válassza ki a TKIP (alapszintű titkosítás) vagy az AES (biztonságos titkosítás) beállítást a dinamikus titkosítás módjaként.

- Windows esetén:

A részleteket lásd itt: [Ha megjelenik a WPA/WPA2 adatok képernyő](#).

- Mac OS esetén:

A részleteket lásd A részletes WPA-adatok vagy WPA2-adatok megváltoztatása című részben.

#### **Megjegyzés**

- Ez a nyomtató támogatja a WPA/WPA2-PSK (WPA/WPA2-Personal) és a WPA2-PSK (WPA2-Personal) módot.



## • A WEP használata

A használni kívánt kulcs hosszának, formátumának, számának (1–4) és a hitelesítési módnak meg kell egyeznie a vezeték nélküli útválasztón, a nyomtatón és a számítógépen.

Automatikusan generált WEP-kulcsot használó vezeték nélküli útválasztóval való kommunikációhoz be kell állítania, hogy a nyomtató a vezeték nélküli útválasztó által generált kulcsot használja: ehhez írja be a generált kulcsot hexadecimális formátumban.

### ◦ Windows esetén:

Amikor megjelenik a **WEP-adatok (WEP Details)** képernyő azt követően, hogy rákattintott a **Keresés... (Search...)** gombra a **Protokollbeállítások (vezeték nélküli LAN hálózat) (Protocol Settings (Wireless LAN))** képernyőn, a képernyőn megjelenő utasításokat követve állítsa be a WEP-kulcs hosszát, formátumát, és számát.

A részleteket lásd itt: [Ha megjelenik a WEP-adatok képernyő.](#)

### ◦ Mac OS esetén:

Általában válassza az **Auto** hitelesítési módot. Egyéb esetekben válassza a **Open System** vagy a **Shared Key** lehetőséget, a vezeték nélküli útválasztó beállításainak függvényében.

Ha megjelenik a **WEP Details** képernyő, miután a **Wireless Routers** képernyő **Set** gombjára kattint, akkor kövesse a képernyőn megjelenő utasításokat, és adja meg a WEP-kulcs megadására vonatkozó kulcshossz-, kulcsformátum-, kulcsszám- és hitelesítésmód-beállításokat.

A részleteket lásd A WEP részletes beállításainak megváltoztatása című részben.

## »» Megjegyzés

- Ha a nyomtató helyi hálózaton keresztül csatlakozik egy AirPort bázisállomáshoz:

Ha a nyomtató helyi hálózaton keresztül csatlakozni, egy AirPort bázisállomáshoz, akkor nézze meg az **AirPort Utility Vezeték nélküli biztonság (Wireless Security)** beállításait.

- Ha az AirPort bázisállomáson kulcshossznak a **40 bites WEP (WEP 40 bit)** van kiválasztva, akkor válassza a **64 bites (64 bit)** lehetőséget.
- A **Key ID** értékéül válassza az **1**-et. Különben a számítógép nem tud majd kommunikálni a nyomtatóval.



## Ismeretlen a készülékhez beállított rendszergazdai jelszó

---



Inicializálja a nyomtatóbeállításokat.

Ha a rendszergazdai jelszót alapértelmezett értékére szeretné visszaállítani, akkor válassza a **Minden visszaállítása (Reset all)** lehetőséget.

### ■ [Beállítások visszaállítása](#)

A nyomtató beállításainak inicializálása után ismételje meg a beállítást.

- Windows esetén:  
Használja a Telepítő CD-ROM lemezt, vagy kövesse a Canon webhelyén olvasható utasításokat.
- Mac OS esetén:  
Kövesse a Canon webhelyén található utasításokat.



## A készülék nem használható a vezeték nélküli útválasztó cseréje vagy beállításainak megváltoztatása után

---



Vezeték nélküli útválasztó cseréjekor hajtsa végre ismét a nyomtató hálózati beállítását.

- Windows esetén:  
Használja a Telepítő CD-ROM lemezt, vagy kövesse a Canon webhelyén olvasható utasításokat.
- Mac OS esetén:  
Kövesse a Canon webhelyén található utasításokat.

Ha ez nem oldja meg a problémát, akkor lásd alább.

- [Nem lehet kommunikálni a nyomtatóval a MAC- vagy az IP-cím szűrésének vagy a titkosítási kulcsnak a vezeték nélküli útválasztón történő engedélyezése után](#)
- [Ha engedélyezve van a titkosítás, akkor nem lehet kommunikálni a nyomtatóval, miután a vezeték nélküli útválasztón megváltoztatja a titkosítási módot](#)



## Nem lehet kommunikálni a nyomtatóval a MAC- vagy az IP-cím szűrésének vagy a titkosítási kulcsnak a vezeték nélküli útválasztón történő engedélyezése után

---



**1. ellenőrzés** Ellenőrizze a vezeték nélküli útválasztó beállítását.

A vezeték nélküli útválasztó beállításának ellenőrzéséhez olvassa el a vezeték nélküli útválasztó használati útmutatóját, vagy forduljon az eszköz gyártójához. Ellenőrizze, hogy a számítógép és a vezeték nélküli útválasztó tud-e kommunikálni egymással ilyen beállítás mellett.

**2. ellenőrzés** Ha szűrést állított be a MAC-címekre vagy az IP-címekre a vezeték nélküli útválasztón, akkor ellenőrizze, hogy a számítógép, a hálózati eszköz és a nyomtató MAC-címe vagy IP-címe be van-e jegyezve.

**3. ellenőrzés** Ha WPA/WPA2- vagy WEP-kulcsot használ, akkor ellenőrizze, hogy a számítógép, a hálózati eszköz és a nyomtató titkosítási kulcsa is megegyezik-e a vezeték nélküli útválasztóra beállított kulccsal.

Nemcsak a WEP-kulcsnak, de a kulcshossznak, a kulcsformátumnak, a használandó kulcsazonosítónak és a hitelesítési módnak is azonosnak kell lennie a nyomtatón, a vezeték nélküli útválasztón és a számítógépen.

További részletek itt találhatóak: [Titkosítási kulcs beállítása](#).

**Q** Ha engedélyezve van a titkosítás, akkor nem lehet kommunikálni a nyomtatóval, miután a vezeték nélküli útvásztón megváltoztatja a titkosítási módot

---

**A**

Ha megváltoztatja a nyomtató titkosítási típusát, és ezt követően az nem tud kommunikálni a számítógéppel, akkor gondoskodjon arról, hogy a számítógép és a vezeték nélküli útvásztó titkosítási típusa azonos legyen a nyomtatón beállított típussal.

- [Nem lehet kommunikálni a nyomtatóval a MAC- vagy az IP-cím szűrésének vagy a titkosítási kulcsnak a vezeték nélküli útvásztón történő engedélyezése után](#)



## Lassú a nyomtatás

---



**1. ellenőrzés** Előfordulhat, hogy a nyomtató éppen egy másik számítógépről származó nagy feladatot nyomtat vagy olvas be.

**2. ellenőrzés** Vezeték nélküli helyi hálózat használata esetén ellenőrizze, hogy a nyomtató nincs-e túl távol a vezeték nélküli útválasztótól.

Úgy helyezze el a vezeték nélküli útválasztót és a nyomtatót, hogy ne legyen köztük akadály. A szobák vagy a szintek közötti, vezeték nélküli kommunikáció általában gyenge. A vezeték nélküli kommunikációt akadályozhatják a fém vagy betont tartalmazó építőanyagok. Ha a nyomtató a válaszfal miatt nem tud kommunikálni a számítógéppel vezeték nélküli helyi hálózaton keresztül, akkor tegye a nyomtatót és a számítógépet ugyanabba a szobába vagy terembe.

Továbbá ha a közelben olyan eszköz (például mikrohullámú sütő) van, amely ugyanolyan sáv szélességű frekvenciát használ, mint a vezeték nélküli útválasztó, akkor ez az eszköz interferenciát okozhat. Helyezze a vezeték nélküli útválasztót a lehető legmesszebb az interferencia forrásától.

**3. ellenőrzés** Vezeték nélküli helyi hálózat használata esetén gondoskodjon arról, hogy elég erős legyen a vezeték nélküli jel. Kísérje figyelemmel a jel állapotát, és szükség esetén helyezze máshová a nyomtatót és a vezeték nélküli útválasztót.

- Windows esetén:

-  [A vezeték nélküli hálózat állapotának ellenőrzése](#)

- Mac OS esetén:

-  A vezeték nélküli hálózat állapotának figyelése



## Nem érhető el az internet a vezeték nélküli hálózaton a kommunikációs eszköztől

---



### 1. ellenőrzés Az eszköz közvetlen kapcsolattal csatlakozik a nyomtatóhoz?

Ha az eszköz közvetlen kapcsolattal csatlakozik a nyomtatóhoz, akkor nem érhető el az internet. Kapcsolja ki a közvetlen kapcsolatot, és csatlakoztassa az eszközt a vezeték nélküli útválasztóhoz.

A részleteket az eszköz és a vezeték nélküli útválasztó használati útmutatója tartalmazza.

### 2. ellenőrzés Be van kapcsolva a vezeték nélküli útválasztó?

### 3. ellenőrzés Megfelelően van konfigurálva a vezeték nélküli útválasztó?

A vezeték nélküli útválasztó beállításainak ellenőrzését a vezeték nélküli útválasztóhoz mellékelt kézikönyv ismerteti részletesen, vagy forduljon az eszköz gyártójához.

### 4. ellenőrzés Ellenőrizze az eszköz és a vezeték nélküli útválasztó helyét.

Ellenőrizze az eszköz és a vezeték nélküli útválasztó közötti távolságot, és nézze meg, nincs-e köztük akadály, és nincs-e a közelben rádióhullámú interferenciát okozó berendezés.



## A tintaszint nem jelenik meg a nyomtató állapotmonitorán (Windows)

---



Használja kétirányú kommunikációval a nyomtatóillesztőt.

Jelölje be a **Kétirányú támogatás engedélyezése (Enable bidirectional support)** jelölőnégyzetet a nyomtatóillesztő tulajdonságokat tartalmazó párbeszédpaneljének **Portok (Ports)** lapján.

- [A nyomtatóillesztő beállító ablakának megnyitása](#)

## Egyéb hálózati problémák

- ▶ **Beállítás közben üzenet jelenik meg a számítógépen**
- ▶ **A csomagküldés állandó (Windows)**
- ▶ **A hálózati információk ellenőrzése**
- ▶ **A gyári alapértékek visszaállítása**



## Beállítás közben üzenet jelenik meg a számítógépen

- [Beállítás közben megjelenik a Jelszó megadása képernyő](#)
- [Megjelenik a Titkosítási beállítások képernyő, amikor vezeték nélküli útválasztót választ ki](#)
- [Megjelenik „A nem titkosított, vezeték nélküli hálózathoz csatlakoztatta a nyomtatót” üzenet](#)

### **Q** Beállítás közben megjelenik a Jelszó megadása képernyő

#### **A**

A következő képernyő akkor jelenik meg, ha hálózatos használatra beállított nyomtatóhoz rendszergazdai jelszót adtak meg.

- Windows esetén:



- Mac OS esetén:



Adja meg a nyomtatóhoz tartozó rendszergazdai jelszót.

### **»»»** Megjegyzés

- A nyomtatóhoz a vásárláskor már be lett állítva egy rendszergazdai jelszó.

További tudnivalók:

- [Rendszergazdai jelszó](#)

A nagyobb biztonság érdekében javasoljuk, hogy változtassa meg a rendszergazdai jelszót.

- Windows esetén:

- [A rendszergazdai jelszó módosítása](#)

- Mac OS esetén:

- [A Rendszergazdai jelszó lap beállításainak megváltoztatása](#)

## **Q** Megjelenik a Titkosítási beállítások képernyő, amikor vezeték nélküli útválasztót választ ki

---

### **A**

Ez a képernyő automatikusan megjelenik, ha a kiválasztott vezeték nélküli útválasztó titkosítást használ. Adja meg ugyanazokat a titkosítási beállításokat, mint amelyek a vezeték nélküli útválasztóhoz is be vannak állítva.

- Windows esetén:

A titkosítási beállításokkal kapcsolatos részletek [A vezeték nélküli helyi hálózati beállítások megadása/módosítása](#) című részen olvashatók.

- Mac OS esetén:

A titkosítási beállításokkal kapcsolatos részletek A Vezeték nélküli helyi hálózat lap beállításainak megváltoztatása című részen olvashatók.

## **Q** Megjelenik „A nem titkosított, vezeték nélküli hálózathoz csatlakoztatta a nyomtatót” üzenet

---

### **A**

Nincsenek megadva a biztonsági beállítások a vezeték nélküli útválasztón. A nyomtató továbbra is használható, folytassa és fejezze be tehát a beállítást.

### **Fontos**

- Ha védelem nélküli hálózathoz csatlakozik, előfordulhat, hogy adatai, többek között személyes adatai is, harmadik fél kezébe kerülnek.



## A csomagküldés állandó (Windows)

---



Ha engedélyezve van az IJ Network Scanner Selector EX2, akkor az rendszeresen adatcsomagokat küld a hálózatba annak ellenőrzése céljából, hogy tud-e kommunikálni a nyomtatóval. Ha a számítógépet nem abban a hálózati környezetben használja, mint amelyhez a nyomtatót beállította, tiltsa le az IJ Network Scanner Selector EX2 működését.

Az IJ Network Scanner Selector EX2 letiltásához az asztal értesítési területén kattintson a jobb

egérgombbal az  ikonra, és válassza **A Canon IJ Network Scanner Selector EX2 letiltása (Disable Canon IJ Network Scanner Selector EX2)** elemet.

## A hálózati információk ellenőrzése

- [A nyomtató IP-címének és MAC-címének ellenőrzése](#)
- [A számítógép IP- és MAC-címének ellenőrzése](#)
- [A számítógép, a nyomtató és a vezeték nélküli útválasztó közötti kommunikáció ellenőrzése](#)
- [A hálózat beállítási adatainak ellenőrzése](#)



### A nyomtató IP-címének és MAC-címének ellenőrzése

---



A nyomtató IP-címét, illetve MAC-címét úgy tudja megnézni, hogy kinyomtatja a hálózat beállítási adatait, vagy a kezelőpanel segítségével megjeleníti őket.

- Megjelenítés az érintőképernyőn.

- [LAN-beállítások](#)

- A hálózati beállítások kinyomtatása.

- [A hálózati beállítások kinyomtatása](#)

A hálózat beállítási adatait a számítógép képernyőjén is megnézheti.

- Windows esetén:

- [Az IJ Network Device Setup Utility képernyője](#)

- Mac OS esetén:

- A Canon IJ Network Tool menüi

Az érintőképernyőn megjelenítheti a nyomtató MAC-címét.

- [Rendszerinformáció](#)



### A számítógép IP- és MAC-címének ellenőrzése

---



A számítógép IP- vagy MAC-címének ellenőrzéséhez kövesse az alábbi utasításokat.

- Windows esetén:

1. Az alábbiak szerint válassza ki a **Parancssort (Command Prompt)**.

Windows 10 esetén kattintson az egér jobb oldali gombjával a **Start** gombra, és válassza a **Parancssor (Command Prompt)** elemet.

Windows 8.1 és Windows 8 esetén a **Kezdőképernyőn (Start)** válassza a **Parancssor (Command Prompt)** elemet. Ha a **Kezdőképernyőn (Start)** nem jelenik meg a **Parancssor (Command Prompt)**, akkor válassza a **Keresés (Search)** gombot, és keressen rá a „Parancssor (Command Prompt)” kulcsszóra.

Windows 7 és, Windows Vista esetén kattintson a következőkre: **Start > Minden program (All Programs) > Kellékek (Accessories) > Parancssor (Command Prompt)**.

2. Írja be az „ipconfig/all” parancsot, és nyomja meg az **Enter** billentyűt.

Megjelenik a számítógép IP-címe és MAC-címe. Ha a számítógép nem csatlakozik hálózathoz, akkor az IP-cím nem jelenik meg.

• Mac OS esetén:

1. Válassza az Apple menü **Rendszerbeállítások (System Preferences)** elemét, majd kattintson a **Hálózat (Network)** elemre.
2. Győződjön meg arról, hogy a számítógép által használt hálózati illesztőfelület van kiválasztva, majd kattintson a **Speciális (Advanced)** elemre.

Ha a számítógépen vezeték nélküli helyi hálózatot használ, akkor győződjön meg arról, hogy hálózati illesztőfelületként a **Wi-Fi** van kiválasztva. Vezetékes LAN használata esetén győződjön meg arról, hogy az **Ethernet** lehetőség van kiválasztva.

3. Nézze meg az IP-címet vagy a MAC-címet.

Az IP-címet úgy tudja megnézni, hogy a **TCP/IP** elemre kattint.

A MAC-címet úgy tudja megnézni, hogy a **Hardver (Hardware)** elemre kattint.

## **A számítógép, a nyomtató és a vezeték nélküli útválasztó közötti kommunikáció ellenőrzése**

---

### **A**

Pingtesztel ellenőrizze, hogy van-e kommunikáció.

• Windows esetén:

1. Az alábbiak szerint válassza ki a **Parancssort (Command Prompt)**.

Windows 10 esetén kattintson az egér jobb oldali gombjával a **Start** gombra, és válassza a **Parancssor (Command Prompt)** elemet.

Windows 8.1 és Windows 8 esetén a **Kezdőképernyőn (Start)** válassza a **Parancssor (Command Prompt)** elemet. Ha a **Kezdőképernyőn (Start)** nem jelenik meg a **Parancssor (Command Prompt)**, akkor válassza a **Keresés (Search)** gombot, és keressen rá a „**Parancssor (Command Prompt)**” kulcsszóra.

Windows 7 és, Windows Vista esetén kattintson a következőkre: **Start > Minden program (All Programs) > Kellékek (Accessories) > Parancssor (Command Prompt)**.

2. Írja be a ping parancsot, majd nyomja meg az **Enter** billentyűt.

A ping parancs formája a következő: ping XXX.XXX.XXX.XXX

Az „XXX.XXX.XXX.XXX” a céleszköz IP-címe.

Ha van kommunikáció az alábbihoz hasonló üzenet jelenik meg.

Válasz XXX.XXX.XXX.XXX: bájt=32 idő=10 ms TTL=255

Ha **A kérésre nem érkezett válasz a határidőn belül (Request timed out)** üzenet jelenik meg, akkor nincs kommunikáció.

- Mac OS esetén:

1. Indítsa el a **Hálózati segédprogram (Network Utility)** eszközt az alábbiak szerint.

Mac OS X v10.11, Mac OS X v10.10 és Mac OS X v10.9 esetén válassza a Finder **Ugrás (Go)** menüjének **Számítógép (Computer)** elemét, és kattintson duplán a következőkre: **Macintosh HD > Rendszer (System) > Könyvtár (Library) > Alapszolgáltatások (CoreServices) > Alkalmazások (Applications) > Hálózati segédprogram (Network Utility)**.

Mac OS X v10.8 és Mac OS X v10.7 esetén nyissa meg az **Alkalmazások (Applications)** mappában található **Segédprogramok (Utilities)** mappát, majd kattintson duplán a **Hálózati segédprogram (Network Utility)** ikonjára.

2. Kattintson a **Ping** elemre.
3. Ügyeljen arra, hogy a **Csak XX ping küldése (Send only XX pings)** (ahol XX számot jelöl) legyen kiválasztva.
4. Írja be a cél nyomtató vagy a cél vezeték nélküli útválasztó IP-címét az **Írja be a pingelendő hálózati címet (Enter the network address to ping)** mezőbe.
5. Kattintson a **Ping** elemre.

Az „XXX.XXX.XXX.XXX” a céleszköz IP-címe.

Az alábbihoz hasonló üzenet jelenik meg.

64 byte innen: XXX.XXX.XXX.XXX: icmp\_seq=0 ttl=64 idő=3,394 ms

64 byte innen: XXX.XXX.XXX.XXX: icmp\_seq=1 ttl=64 idő=1,786 ms

64 byte innen: XXX.XXX.XXX.XXX: icmp\_seq=2 ttl=64 idő=1,739 ms

--- XXX.XXX.XXX.XXX pingstatisztikája ---

3 csomag elküldve, 3 csomag fogadva, 0% csomagvesztés

Ha csomagvesztés 100%, akkor nincs kommunikáció. Máskülönben a számítógép kommunikál a céleszközzel.



## A hálózat beállítási adatainak ellenőrzése



A nyomtató hálózati beállítási adatainak megtekintéséhez nyomtassa ki a hálózat beállítási adatait, vagy a kezelőpanel segítségével jelenítse meg őket.

- Megjelenítés az érintőképernyőn.

■ [LAN-beállítások](#)

- A hálózati beállítások kinyomtatása.

■ [A hálózati beállítások kinyomtatása](#)



## A gyári alapértékek visszaállítása

---



### Fontos

- Windows esetén:

Az inicializálás törli a nyomtató összes hálózati beállítását, így a számítógépről hálózaton keresztül kezdeményezett nyomtatási, beolvasási, illetve faxolási műveletek végrehajtása a továbbiakban nem lesz lehetséges. Ha hálózaton keresztül kívánja használni a nyomtatót, akkor azt – a gyári alapértékek visszaállítása után – a Telepítő CD-ROM lemezről vagy a Canon webhelyén olvasható utasításokat követve állítsa be.

- Mac OS esetén:

Az inicializálás törli a nyomtató összes hálózati beállítását, így a számítógépről hálózaton keresztül kezdeményezett nyomtatási, beolvasási, illetve faxolási műveletek végrehajtása a továbbiakban nem lesz lehetséges. Ha hálózaton keresztül kívánja használni a nyomtatót, akkor azt – a gyári alapértékek visszaállítása után – a Canon webhelyén olvasható utasításokat követve állítsa be.

A hálózati beállítások inicializálásához használja a nyomtató kezelőpaneljét.

- [Beállítások visszaállítása](#)

## **Okostelefonról vagy táblagépről történő nyomtatásnál/ beolvasásnál felmerülő problémák**

- ▶ **Nem lehet nyomtatni/beolvasni okostelefonról vagy táblagépről**



# Nem lehet nyomtatni/beolvasni okostelefonról vagy táblagépről

Ha nem tud nyomtatni vagy beolvasni okostelefonjáról vagy táblagépről, akkor előfordulhat, hogy az okostelefon, illetve a táblagép nem tud kommunikálni a nyomtatóval.

Állapítsa meg a probléma okát a csatlakoztatási módnak megfelelően.

- [Nem lehet kommunikálni a nyomtatóval vezeték nélküli helyi hálózaton keresztül](#)
- [Nem lehet kommunikálni a nyomtatóval közvetlen kapcsolattal](#)

## »» Megjegyzés

- Ha más csatlakoztatási mód esetén nem sikerül nyomtatni, vagy ha az egyes csatlakoztatási módok beállításának mikéntjéről szeretne tájékozódni:

- [A PIXMA/MAXIFY Cloud Link használata](#)
- [Nyomtatás a Google Cloud Printtel](#)
- [Nyomtatás AirPrint-nyomtatásra képes nyomtatóra iOS rendszerű eszközről](#)



## Nem lehet kommunikálni a nyomtatóval vezeték nélküli helyi hálózaton keresztül



Ha okostelefonja vagy táblagépe nem tud kommunikálni a nyomtatóval, akkor ellenőrizze a következőket.

**1. ellenőrzés** Ellenőrizze, hogy a nyomtató be van-e kapcsolva.

**2. ellenőrzés** Látható a  ikon az érintőképernyőn?

Ha nem jelenik meg az ikon, akkor koppintson a jobb felső részen található ikonra, majd válassza a **LAN változtatása (Change LAN)** képernyő **WLAN aktiválása (Activate wireless LAN)** elemét.

Ha látható a  ikon, akkor a nyomtató nem kapcsolódik a vezeték nélküli útválasztóhoz.

**3. ellenőrzés** Megegyeznek a nyomtató és a vezeték nélküli útválasztó hálózati beállításai?

Győződjön meg arról, hogy megegyeznek a nyomtató és a vezeték nélküli útválasztó hálózati beállításai (például a vezeték nélküli útválasztó neve, az SSID azonosító, a hálózati kulcs stb.).

A vezeték nélküli útválasztó beállításainak ellenőrzéséhez olvassa el a hozzá kapott használati útmutatót, vagy forduljon az eszköz gyártójához.

A nyomtató aktuális hálózati beállításainak ellenőrzéséhez nyomtassa ki a hálózat beállítási adatait.

- [A hálózati beállítások kinyomtatása](#)

Ha nem egyeznek meg a nyomtató és a vezeték nélküli útválasztó hálózati beállításai, akkor módosítsa a nyomtató hálózati beállításait úgy, hogy azok azonosak legyenek a vezeték nélküli útválasztó beállításaival.

**4. ellenőrzés** Megegyeznek az okostelefon, illetve a táblagép és a vezeték nélküli útválasztó hálózati beállításai?

Győződjön meg arról, hogy megegyeznek az okostelefon, illetve a táblagép és a vezeték nélküli útválasztó hálózati beállításai (például a vezeték nélküli útválasztó neve, az SSID azonosító, a hálózati kulcs stb.).

Az okostelefon, illetve a táblagép beállításainak ellenőrzéséhez olvassa el a hozzá kapott használati útmutatót.

Ha nem egyeznek meg az okostelefon, illetve a táblagép és a vezeték nélküli útválasztó hálózati beállításai, akkor módosítsa az okostelefon, illetve a táblagép hálózati beállításait úgy, hogy azok azonosak legyenek a vezeték nélküli útválasztó beállításaival.

**5. ellenőrzés** Gondoskodjon arról, hogy a nyomtató ne legyen túl távol a vezeték nélküli útválasztótól.

A nyomtatót olyan közel helyezze el, hogy tudjon kommunikálni a vezeték nélküli útválasztóval.

**6. ellenőrzés** Nézze meg, van-e akadály.

A szobák vagy a szintek közötti, vezeték nélküli kommunikáció általában gyenge. Szükség esetén helyezze máshová a nyomtatót és a vezeték nélküli útválasztót.

**7. ellenőrzés** Ellenőrizze, hogy nincs-e rádióhullám okozta interferencia a közelben.

Ha a közelben olyan eszköz (például mikrohullámú sütő) van, amely ugyanolyan sávszélességű frekvenciát használ, mint a vezeték nélküli útválasztó, akkor ez az eszköz interferenciát okozhat. Helyezze a vezeték nélküli útválasztót a lehető legmesszebb az interferencia forrásától.

## Nem lehet kommunikálni a nyomtatóval közvetlen kapcsolattal

### A

Ha okostelefonja vagy táblagépe nem tud kommunikálni közvetlen kapcsolattal a nyomtatóval, akkor ellenőrizze a következőket.

**1. ellenőrzés** Ellenőrizze, hogy a nyomtató be van-e kapcsolva.

**2. ellenőrzés** Látható a  ikon az érintőképernyőn?

Ha nem jelenik meg az ikon, akkor koppintson a jobb felső részen található ikonra, majd válassza a **LAN változtatása (Change LAN)** képernyő **Közvetlen kapcsolat aktiv. (Activate direct connect.)** elemét.

**3. ellenőrzés** Nézze meg okostelefonjának vagy táblagépeének beállításait.

Gondoskodjon arról, hogy okostelefonja, illetve táblagépe tudja használni a vezeték nélküli LAN hálózatot.

A vezeték nélküli LAN beállításáról az okostelefonhoz, illetve táblagéphez mellékelt használati útmutatóban olvashat.

**4. ellenőrzés** Azt választotta, hogy a nyomtató az okostelefonjának, illetve a táblagépeének a céleszköze?

Válassza ki a nyomtató hozzáféréspont-nevét (SSID) okostelefonján, illetve táblagépén.

**5. ellenőrzés** Helyesen írta be a közvetlen kapcsolathoz megadott jelszót?

Ha engedélyezve van a közvetlen kapcsolat biztonsági beállítása, akkor be kell írnia a jelszót, hogy az okostelefon, illetve a táblagép csatlakozni tudjon a nyomtatóhoz.

**6. ellenőrzés** Gondoskodjon arról, hogy a nyomtató ne legyen túl távol.

Az okostelefont, illetve a táblagépet a közelben helyezze el, hogy kommunikálni tudjon a nyomtatóval.

**7. ellenőrzés** Nézze meg, van-e akadály.

A szobák vagy a szintek közötti, vezeték nélküli kommunikáció általában gyenge. Szükség esetén helyezze máshová a nyomtatót.

**8. ellenőrzés** Ellenőrizze, hogy nincs-e rádióhullám okozta interferencia a közelben.

Ha a közelben olyan eszköz (például mikrohullámú sütő) van, amely ugyanolyan sávzélességű frekvenciát használ, mint a vezeték nélküli útválasztó, akkor ez az eszköz interferenciát okozhat. Helyezze a nyomtatót a lehető legmesszebb az interferencia forrásától.

**9. ellenőrzés** Nézze meg, van-e már 5 eszköz csatlakoztatva.

Közvetlen kapcsolattal nem lehet 5-nél több eszközt csatlakoztatni.

## **Nyomtatási problémák**

- **A nyomtatás nem indul el**
- **Papírelakadás**
- **Nem kielégítő a nyomtatás eredménye**
- **A készülék nem adagol festéket**
- **Nem megfelelően működik a lapadagolás/„Nincs papír” hiba lép fel**
- **Az automatikus kétoldalas nyomtatással kapcsolatos problémák**
- **Leáll a másolás/nyomtatás**
- **Nem sikerül nyomtatni az AirPrint szolgáltatással**



## A nyomtatás nem indul el



**1. ellenőrzés** Győződjön meg arról, hogy a nyomtató tápkábele megfelelően van csatlakoztatva, és a **BE (ON)** gombot megnyomva kapcsolja be a nyomtatót.

Mialatt a nyomtató felkészül a működésre, villog a **BE/KI (POWER)** jelzőfény. Várjon, amíg a **BE/KI (POWER)** jelzőfény abbahagyja a villogást, és folyamatosan világítani kezd.

### »» Megjegyzés

- Nagyméretű adatok, például fényképek vagy képek nyomtatása esetén tovább tarthat a nyomtatás megkezdése. Amíg a számítógép adatokat dolgoz fel és küld a nyomtatónak, villog a **BE/KI (POWER)** jelzőfény. Várja meg, míg elindul a nyomtatás.

**2. ellenőrzés** Győződjön meg arról, hogy a nyomtató megfelelően van csatlakoztatva a számítógéphez.

Ha USB-kábelt használ, akkor gondoskodjon arról, hogy megfelelően legyen csatlakoztatva a nyomtatóhoz és a számítógéphez. Ha az USB-kábel megfelelően van csatlakoztatva, akkor ellenőrizze a következőket:

- USB-hub vagy más továbbítóeszköz használata esetén távolítsa azt el, és csatlakoztassa a nyomtatót közvetlenül a számítógéphez, majd próbálja meg újra nyomtatni. Ha a nyomtatás normál módon indul el, akkor a gond a továbbítóeszközzel lehet. Lépjen kapcsolatba a továbbítóeszköz szállítójával.
- Az is előfordulhat, hogy az USB-kábel hibás. Cserélje ki az USB-kábelt, és próbálkozzon újból a nyomtatással.

Ha a nyomtatót helyi hálózaton keresztül használja, ügyeljen arra, hogy a nyomtató LAN-kábellel legyen csatlakoztatva a hálózathoz, és hogy a beállítások megfelelőek legyenek a hálózati használatához.

**3. ellenőrzés** Engedélyezett a közvetlen kapcsolat?

Ha a közvetlen kapcsolattól eltérő módban szeretne nyomtatni, akkor előbb tiltsa le a közvetlen kapcsolatot.

■ [A készülék használata közvetlen kapcsolattal](#)

**4. ellenőrzés** Ügyeljen arra, hogy papírbeállítások megegyezzenek a kazettában lévő papírra megadott adatokkal.

Ha a papírbeállítások nem egyeznek meg a kazettában lévő papírra vonatkozóan megadott adatokkal, akkor hibaüzenet jelenik meg az érintőképernyőn. Az érintőképernyőn megjelenő utasításokat követve oldja meg a problémát.

■ [Papírbeállítások](#)

### »» Megjegyzés

- Beállítható, hogy megjelenjen, illetve hogy ne jelenjen meg a nem megfelelő papírra történő nyomtatást megakadályozó üzenet.

- A nyomtatási, illetve másolási üzenetmegjelenítési beállítások módosítása a nyomtató kezelőpaneljének segítségével:

- [Kazettabeállítások](#)

- A nyomtatási üzenetmegjelenítési beállítások módosítása a nyomtatóillesztő segítségével:

- [A Nyomtató működési módjának megváltoztatása](#) (Windows)

- [A Nyomtató működési módjának megváltoztatása](#) (Mac OS)

## 5. ellenőrzés Ha számítógépről nyomtat, törölje a fölösleges nyomtatási feladatokat.

- Windows esetén:

- [Nem kívánt nyomtatási feladat törlése](#)

- Mac OS esetén:

- Nem kívánt nyomtatási feladat törlése

## 6. ellenőrzés Nyomtatáskor az Ön nyomtatójának nyomtatóillesztője van kiválasztva?

A nyomtató nem fog megfelelően nyomtatni, ha másik nyomtató illesztőprogramját használja.

- Windows esetén:

Győződjön meg arról, hogy a Nyomtatás (Print) párbeszédpanelen a „Canon XXX series Printer” (ahol „XXX” az Ön nyomtatójának a neve) van kiválasztva.

### »»» Megjegyzés

- A **Beállítás alapértelmezett nyomtatóként (Set as Default Printer)** lehetőség kiválasztásával az alapértelmezettként kijelölt nyomtatónak állíthatja be a készüléket.

- Mac OS esetén:

Győződjön meg arról, hogy az Ön nyomtatójának neve van kiválasztva a Nyomtatás párbeszédpanel **Nyomtató (Printer)** eleménél.

### »»» Megjegyzés

- Az **Alapértelmezett nyomtató (Default printer)** lehetőség kiválasztásával a nyomtatót alapértelmezés szerint kijelölt nyomtatóként állíthatja be.

## 7. ellenőrzés Állítsa be a megfelelő nyomtatóportot. (Windows)

Győződjön meg arról, hogy a megfelelő nyomtatóport van beállítva.

1. Rendszergazdai jogosultságokkal rendelkező fiókkal lépjen be.
2. Állítsa be a következőket.

- Windows 10 esetén az egér jobb oldali gombjával kattintson a **Start** gombra, és válassza a **Vezérlőpult (Control Panel) > Eszközök és nyomtatók megtekintése (View devices and printers)** elemet.
- A Windows 8.1 és a Windows 8 rendszerben az **Asztalon (Desktop)** található **Beállítások (Settings)** gombból kiindulva válassza a következőket: **Vezérlőpult (Control Panel) > Hardver és hang (Hardware and Sound) > Eszközök és nyomtatók (Devices and Printers)**.
- Windows 7 rendszeren válassza a **Start** menü **Eszközök és nyomtatók (Devices and Printers)** pontját.

- Windows Vista rendszer esetén válassza a **Start** menü > **Vezérlőpult (Control Panel)** > **Hardver és hang (Hardware and Sound)** > **Nyomtatók (Printers)** pontot.

3. Nyissa meg a nyomtatóillesztő tulajdonságait.

- Windows 10, Windows 8.1, Windows 8 és Windows 7 esetén az egér jobb oldali gombjával kattintson a „Canon XXX series Printer” ikonra (ahol „XXX” a nyomtató neve), majd válassza a **Nyomtató tulajdonságai (Printer properties)** parancsot.
- Windows Vista esetén az egér jobb oldali gombjával kattintson a „Canon XXX series” ikonra (ahol „XXX” a nyomtató neve), majd válassza a **Tulajdonságok (Properties)** parancsot.

4. A portbeállítások ellenőrzéséhez kattintson a **Portok (Ports)** fülre.

Győződjön meg arról, hogy a **Nyomtatás a következő port(ok)ra (Print to the following port(s))** mezőben egy olyan, „USBnnn” nevű port (ahol „n” egy szám) van kiválasztva, amely mellett a „Canon XXX series Printer” felirat látható a **Nyomtató (Printer)** oszlopban.

- Ha a beállítás helytelen:

Telepítse újra az MP Drivers programot a Telepítő CD-ROM lemezről vagy a Canon weboldaláról.

- Ha a nyomtatás annak ellenére nem indul el, hogy a nyomtató USB-kábelen keresztül van csatlakoztatva a számítógéphez, és az „USBnnn” nevű port van kiválasztva:

Windows 8.1 és Windows 8 esetén a **My Printer** elindításához válassza a **Kezdőképernyő (Start) My Printer** elemét. Ha a **Start** kezdőképernyőn nem jelenik meg a **My Printer**, akkor válassza a **Keresés (Search)** gombot, és keresse meg az „**My Printer**” programot.

Állítsa be a megfelelő nyomtatóportot a **Diagnose and Repair Printer** menüpontnál. A megfelelő nyomtatóport kiválasztásához kövesse a képernyőn megjelenő utasításokat, majd válassza ki a nyomtató nevét.

Windows 7 és Windows Vista esetén kattintson a **Start** gombra, válassza a **Minden program (All programs) – Canon Utilities – Canon My Printer – Canon My Printer** pontot, majd válassza a **Diagnose and Repair Printer** lehetőséget. A megfelelő nyomtatóport kiválasztásához kövesse a képernyőn megjelenő utasításokat, majd válassza ki a nyomtató nevét.

Ha a probléma nem oldódik meg, végezze el újra az MP Drivers program telepítését a Telepítő CD-ROM lemez segítségével, vagy telepítse a programot a Canon webhelyéről.

## 8. ellenőrzés Rendkívül nagy a nyomtatási adatok mérete? (Windows)

Kattintson a **Nyomtatási beállítások (Print Options)** gombra a nyomtatóillesztő **Oldalbeállítás (Page Setup)** lapján. Ezt követően állítsa a megjelenő párbeszédpanelen **Be (On)** értékre a **Nyomtatási adatok elvesztésének megakadályozása (Prevention of Print Data Loss)** beállítást.

\* Ez ronthatja a nyomtatás minőségét.

## 9. ellenőrzés Ha számítógépről nyomtat, indítsa újra a számítógépet.



## Papírelakadás



Ha elakad a papír, akkor automatikusan megjelenik egy hibaelhárító üzenet. Tegye meg az üzenetben leírtaknak megfelelő lépést.

- **Ha a számítógép képernyőjén egy támogatási kód és egy üzenet jelenik meg:**
  - Windows esetén:

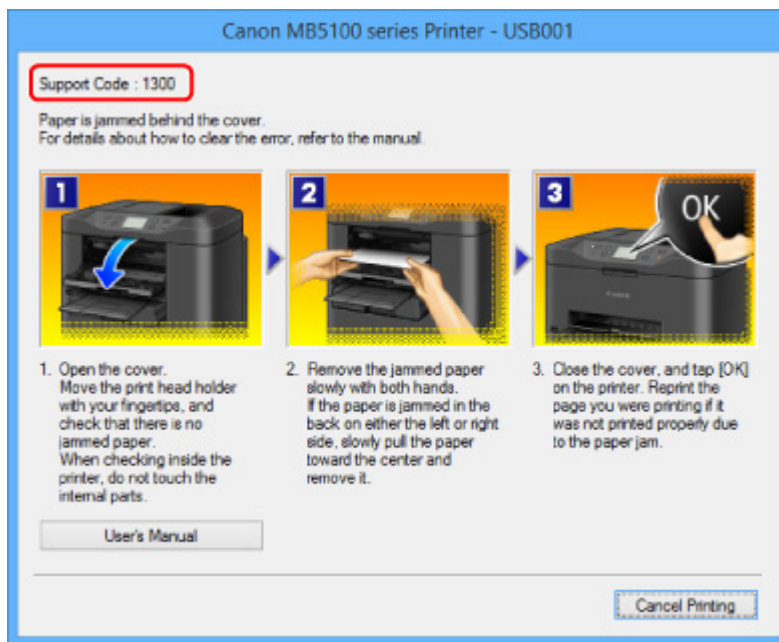

- Mac OS esetén:

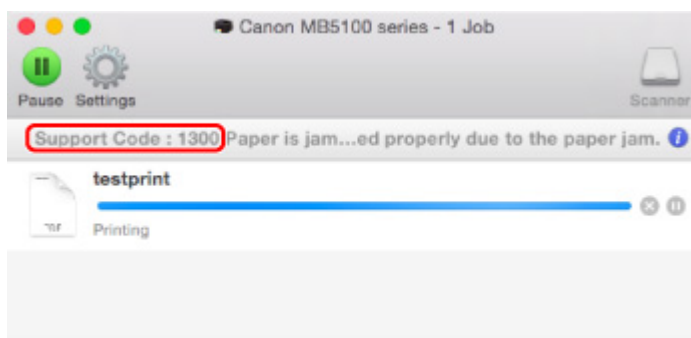

\* A képernyő kinézete eltérő a használt operációs rendszertől függően.



- Ha az érintőképernyőn egy támogatási kód és egy üzenet jelenik meg:



Az elakadt papír eltávolítását lásd a [Támogatási kódok listája hibákhoz \(papírelakadás\)](#) című részben.

## »» Megjegyzés

- A megjelenő támogatási kód által jelzett hiba megoldásának részleteit is megkeresheti.

■ [Keresés](#)



## Nem kielégítő a nyomtatás eredménye



Ha nem kielégítő a nyomtatás eredménye, például fehér csíkok, töredezett vonalak vagy egyenetlen színek jelennek meg, akkor először a papír és a nyomtatási minőség beállításait ellenőrizze.





**1. ellenőrzés** A lapméret és a hordozótípus beállításai megfelelnek a betöltött papír méretének és típusának?

Ha a beállítások nem azonosak, akkor előfordulhat, hogy nem lesz megfelelő az eredmény.

Ha fényképet vagy ábrát nyomtat, a papírtípus helytelen beállítása ronthatja a színes nyomtatás minőségét.

Ezenkívül, ha helytelen papírtípus-beállítással nyomtat, a nyomtatott felület megkarcolódhat.

A papírra és a nyomtatási minőségre vonatkozó beállítások ellenőrzésének módja a nyomtatón végzett művelettől függően eltérő lehet.

|                                 |  |
|---------------------------------|--|
| Másolás                         | Ellenőrizze a beállításokat a kezelőpanel segítségével.<br> <a href="#">Értékek beállítása másoláshoz</a>  |
| Nyomtatás USB flash meghajtóról | Ellenőrizze a beállításokat a kezelőpanel segítségével.<br> <a href="#">Beállítások a kezelőpanel segítségével történő fotónyomtatáshoz</a>   |
| Nyomtatás számítógépről         | Ellenőrizze a beállításokat a nyomtatóillesztő használatával. <ul style="list-style-type: none"><li>Windows esetén:<br/> <a href="#">Nyomtatás az Easy Setup segítségével</a></li><li>Mac OS esetén:<br/> <a href="#">Nyomtatás az Easy Setup segítségével</a></li></ul> |

**2. ellenőrzés** Győződjön meg arról, hogy megfelelő nyomtatási minőség van kiválasztva (lásd fentebb).

Válassza a papírnak és a nyomtatni kívánt anyagnak megfelelő nyomtatási minőséget. Ha elmosódást vagy a színek egyenetlenségét észleli, növelje a nyomtatási minőséget, és próbálja meg újra nyomtatni.

**3. ellenőrzés** Ha a probléma nem oldódott meg, vizsgáljon meg más lehetséges okokat.

Lásd az alábbi szakaszokat is:

-  [Nem lehet befejezni a beolvasást](#)
-  [Az oldal egy része nincs kinyomtatva \(Windows\)](#)
-  [Üres a papír/A nyomtatás elmosódott/A színek nem megfelelőek/Fehér csíkok jelennek meg](#)
-  [A vonalak töredezték](#)
-  [Hiányos vagy hiányzó vonalak \(Windows\)](#)
-  [Hiányos vagy hiányzó képek \(Windows\)](#)
-  [Tintafoltok láthatók / Meghajlott papír](#)

- ■ [A papír maszatos / A nyomtatási felület karcos](#)
- ■ [A papír hátsó oldala bepiszkolódik](#)
- ■ [A színek egyenetlenek vagy csíkosak](#)



## Nem lehet befejezni a beolvasást

---



### 1. ellenőrzés Válassza ki a nyomtatási adatok tömörítését tiltó beállítást. (Windows)

Ha a használt alkalmazássonkben kiválasztja a nyomtatási adatok tömörítését tiltó beállítást, javulhat a nyomtatás eredménye.

Kattintson a **Nyomtatási beállítások (Print Options)** gombra a nyomtatóillesztő **Oldalbeállítás (Page Setup)** lapján. Jelölje be a **Ne engedélyezze az alkalmazásoknak a nyomtatási adatok tömörítését (Do not allow application software to compress print data)** négyzetet, és kattintson az **OK** gombra.

\* A nyomtatás befejeződése után törölje a jelet a jelölőnégyzetből.

### 2. ellenőrzés Rendkívül nagy a nyomtatási adatok mérete? (Windows)

Kattintson a **Nyomtatási beállítások (Print Options)** gombra a nyomtatóillesztő **Oldalbeállítás (Page Setup)** lapján. Ezt követően állítsa a megjelenő párbeszédpanelen **Be (On)** értékre a **Nyomtatási adatok elvesztésének megakadályozása (Prevention of Print Data Loss)** beállítást.

\* Ez ronthatja a nyomtatás minőségét.

### 3. ellenőrzés Előfordulhat, hogy a merevlemezen nincs elegendő szabad hely a feladat tárolásához.

Hely felszabadításához törölje a szükségtelen fájlokat.



## Az oldal egy része nincs kinyomtatva (Windows)

---



### Ellenőrzés Automatikusan kétoldalas nyomtatást használ?

Ha automatikusan kétoldalas nyomtatást használ, akkor a lap felső szegélyén a megszokottnál 2 mm-rel / 0,08 hüvelykkel keskenyebb a nyomtatható terület.

Ezért előfordulhat, hogy az oldal alja nem kerül kinyomtatásra. Ennek elkerüléséhez állítsa be a csökkentett nyomtatást a nyomtatóillesztőben.

### Fontos

- A nyomtatási méret csökkentése befolyásolhatja a dokumentum elrendezését.

Ha a dokumentum készítéséhez használt alkalmazásnak van nagyítási funkciója, akkor az alkalmazásban csökkentse a méretet.

1. Nyissa meg a nyomtatóillesztő beállító ablakát.
  - [A nyomtatóillesztő beállító ablakának megnyitása](#)
2. Jelölje be a **Kétoldalas nyomtatás (Duplex Printing)** jelölőnégyzetet az **Oldalbeállítás (Page Setup)** lapon.
3. Kattintson a **Nyomtatási terület beállítása (Print Area Setup)** elemre, és válassza a **Csökkentett nyomtatás (Use reduced printing)** lehetőséget.



## Üres a papír/A nyomtatás elmosódott/A színek nem megfelelőek/ Fehér csíkok jelennek meg

✦ Üres a papír



✦ A nyomtatás elmosódott



✦ A színek nem megfelelőek

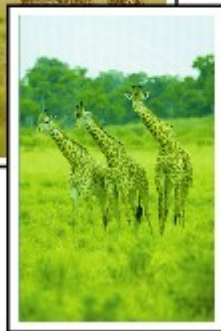
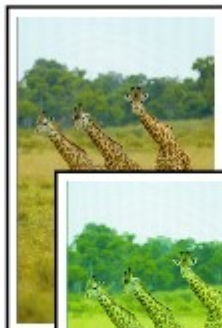

## Fehér csíkok jelennek meg

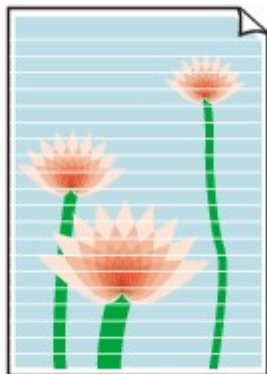

## A

**1. ellenőrzés** Ellenőrizze a papír és a nyomtatási minőség beállításait.

■ [Nem kielégítő a nyomtatás eredménye](#)

**2. ellenőrzés** Ellenőrizze a tintatartályok állapotát. Ha a tinta kifogyott, cserélje ki a tintatartályt.

■ [A tintatartályok cseréje](#)

**3. ellenőrzés** Nyomtassa ki a fúvóka-ellenőrző mintát, majd végezze el a szükséges karbantartási műveleteket, például a nyomtatófej megtisztítását.

A fúvókaellenőrző minta kinyomtatásával ellenőrizheti, hogy a nyomtatófej fúvókái megfelelően juttatják-e a tintát a papírra.

A fúvóka-ellenőrző minta kinyomtatásáról, a nyomtatófej tisztításáról és a nyomtatófej fokozott tisztításáról a [Ha a nyomtatás halvány vagy a színe nem egyenletes](#) című részben találhat további részleteket.

- Ha a fúvóka-ellenőrző minta nem nyomtatható ki hibátlanul:

Ellenőrizze, hogy nem üres-e a problémás szín tintatartálya.

Ha nem üres a tintatartály, akkor végezzen nyomtatófej-tisztítást, és próbálja meg ismét kinyomtatni a fúvókaellenőrző mintát.

- Ha a problémát a nyomtatófej kétszeri tisztítása sem oldja meg:

Végezze el a nyomtatófej fokozott tisztítását.

Ha a probléma a nyomtatófej fokozott tisztítása után sem szűnik meg, kapcsolja ki a nyomtatót, és 24 óra elteltével ismétlje meg a nyomtatófej fokozott tisztítását. A nyomtató kikapcsolásakor ne húzza ki a tápkábelt.

- Ha a problémát a nyomtatófej kétszeri fokozott tisztítása sem oldja meg:

Ha a nyomtatófej fokozott tisztítása nem oldja meg a problémát, akkor előfordulhat, hogy megsérült a nyomtatófej. Kérjen javítást a legközelebbi Canon szervizközponttól.

**4. ellenőrzés** Ha csak egyik oldalán nyomtatható papírt használ, ügyeljen arra, hogy a papír a nyomtatható oldalával lefelé legyen behelyezve.

Az ilyen papír helytelen oldalára történő nyomtatás nem tiszta nyomatokat vagy gyengébb minőségű nyomtatást eredményezhet.

Úgy töltsse be a papírt, hogy az a nyomtatható oldalával lefelé nézzen.

A nyomtatható oldalra vonatkozó tudnivalókat a papírhoz mellékelt leírás tartalmazza.

- **A nyomtatáshoz lásd az alábbi szakaszokat is:**

**5. ellenőrzés** Nem piszkos az üveglap vagy az ADF üvege?

Tisztítsa meg az üveglapot, illetve az ADF üvegét.

- [Az üveglap és a dokumentumfedél tisztítása](#)

## »» Megjegyzés

- Ha az ADF üvege beszennyeződött, fekete csíkok jelennek meg a papíron az alábbi ábra szerint.



**6. ellenőrzés** Ellenőrizze, hogy az eredeti dokumentum üveglapra vagy ADF-be helyezése megfelelően történt-e.

- [Eredeti dokumentum betöltése](#)

**7. ellenőrzés** Az eredeti dokumentum a megfelelő oldalával felfelé/lefelé fordítva van betöltve?

Ha az eredeti dokumentumot az üveglapra teszi, a másolandó oldalnak lefelé kell néznie. Ha az eredeti dokumentumot ADF-be teszi, a másolandó oldalnak felfelé kell néznie.

**8. ellenőrzés** Ezen a nyomtatón kinyomtatott dokumentumot másolt?

Ha eredeti dokumentumként ezen a nyomtatón készült nyomatot használ, akkor az eredeti nyomat minőségétől függően a nyomtatási minőség esetleg gyengébb is lehet.

Nyomtasson közvetlenül a nyomtatóról, vagy nyomtassa ki újra a számítógépről, ha megteheti.





## A vonalak töredezetek



**1. ellenőrzés** Ellenőrizze a papír és a nyomtatási minőség beállításait.

■ [Nem kielégítő a nyomtatás eredménye](#)

**2. ellenőrzés** Végezzen nyomtatófej-igazítást.

Ha a nyomaton a vonalak töredezetek, illetve a nyomtatás eredménye más szempontból nem kielégítő, a nyomtatófej helyzetét kell beállítania.

■ [A Nyomtatófej igazítása](#)

### »» Megjegyzés

- Ha a probléma a nyomtatófej-igazítás végrehajtásával sem szűnik meg, hajtson végre kézi nyomtatófej-igazítást. Lásd: [Manuális nyomtatófej-igazítás](#).

**3. ellenőrzés** Növelje a nyomtatási minőséget, majd újból próbáljon meg nyomtatni.

Ha jobb nyomtatási minőséget választ a kezelőpanelen vagy a nyomtatóillesztőben, akkor javulhat a nyomtatás eredménye.

**4. ellenőrzés** Ha kézi kétoldalas nyomtatás esetén elcsúsznak a vonalak, akkor használja az automatikus kétoldalas nyomtatás funkciót (Windows).



## Hiányos vagy hiányzó vonalak (Windows)

---



**1. ellenőrzés** Az oldalelrendezései nyomtatási vagy a tűzési margóval történő nyomtatási funkciót használja?

Amikor az oldalelrendezései nyomtatási vagy a tűzési margóval történő nyomtatási funkciót használja, előfordulhat, hogy a vékony vonalak nem látszanak a hordozón. Próbálja vastagítani a dokumentumban található vonalakat.

**2. ellenőrzés** Rendkívül nagy a nyomtatási adatok mérete?

Kattintson a **Nyomtatási beállítások (Print Options)** gombra a nyomtatóillesztő **Oldalbeállítás (Page Setup)** lapján. Ezt követően állítsa a megjelenő párbeszédpanelen **Be (On)** értékre a **Nyomtatási adatok elvesztésének megakadályozása (Prevention of Print Data Loss)** beállítást.

\* Ez ronthatja a nyomtatás minőségét.



## Hiányos vagy hiányzó képek (Windows)

---



**1. ellenőrzés** Válassza ki a nyomtatási adatok tömörítését tiltó beállítást.

Ha a használt alkalmazásszoftverben kiválasztja a nyomtatási adatok tömörítését tiltó beállítást, javulhat a nyomtatás eredménye.

Kattintson a **Nyomtatási beállítások (Print Options)** gombra a nyomtatóillesztő **Oldalbeállítás (Page Setup)** lapján. Jelölje be a **Ne engedélyezze az alkalmazásoknak a nyomtatási adatok tömörítését (Do not allow application software to compress print data)** négyzetet, és kattintson az **OK** gombra.

\* A nyomtatás befejeződése után törölje a jelet a jelölőnégyzetből.

**2. ellenőrzés** Rendkívül nagy a nyomtatási adatok mérete?

Kattintson a **Nyomtatási beállítások (Print Options)** gombra a nyomtatóillesztő **Oldalbeállítás (Page Setup)** lapján. Ezt követően állítsa a megjelenő párbeszédpanelen **Be (On)** értékre a **Nyomtatási adatok elvesztésének megakadályozása (Prevention of Print Data Loss)** beállítást.

\* Ez ronthatja a nyomtatás minőségét.



## Tintafoltok láthatók / Meghajlott papír

### Tintafoltok láthatók



### Meghajlott papír



**1. ellenőrzés** Ellenőrizze a papír és a nyomtatási minőség beállításait.

■ [Nem kielégítő a nyomtatás eredménye](#)

**2. ellenőrzés** Ha az intenzitás (fedettség) magas értékre van állítva, akkor csökkentse az intenzitásra vonatkozó beállítás értékét, majd ismét próbáljon nyomtatni.

Ha normál papírra nagy fedettségű beállítással nyomtat, akkor előfordulhat, hogy a papír túlságosan sok tintát szív fel és hullámossá válik, így a papír dörzsölődését okozza.

- Nyomtatás számítógépről

Ellenőrizze a fedettségbeállításokat a nyomtatóillesztő használatával.

- Windows esetén:

■ [Az intenzitás beállítása](#)

- Mac OS esetén:

■ Az intenzitás beállítása

- Másolás

■ [Értékek beállítása másoláshoz](#)

**3. ellenőrzés** Fényképek nyomtatásához fotópapírt használjon.

Nagy szintelítettségű adatok, például fényképek vagy sötét színeket tartalmazó képek nyomtatása esetén a Photo Paper Plus Glossy II vagy más Canon gyártmányú speciális papírok használata ajánlott.

■ [Támogatott hordozótípusok](#)



## A papír maszatos / A nyomtatási felület karcos

### A papír maszatos

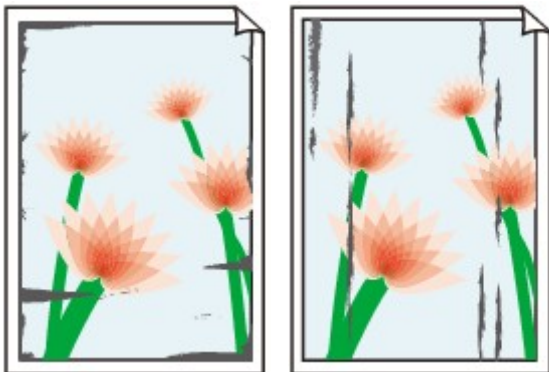

Bepiszkolódott élek

Bepiszkolódott felület



### A nyomtatási felület karcos



**1. ellenőrzés** Ellenőrizze a papír és a nyomtatási minőség beállításait.

■ [Nem kielégítő a nyomtatás eredménye](#)

**2. ellenőrzés** Ellenőrizze a papír típusát.

Ügyeljen arra, hogy a nyomtatni kívánt anyaghoz megfelelő papírt használjon.

■ [Támogatott hordozótípusok](#)

**3. ellenőrzés** Betöltés előtt kisimítsa ki a papírt.

Photo Paper Plus Semi-gloss típusú papír használata esetén, még ha a papír hullámos is, egyszerre egy lapot töltsön be, úgy, ahogy van. Amikor a papír kisimítása érdekében a papírt a másik irányba feltekeri, repedések keletkezhetnek a papír felületén, ami a nyomtatási minőség romlásához vezethet.

Javasoljuk, hogy a maradék papírt tegye vissza a csomagolásba, és tárolja vízszintes, sima felületen.

- Normál papír

Fordítsa meg a papírt, és töltsse be újra úgy, hogy a másik oldalára nyomtathasson.

- Egyéb papír esetén

Ha a papír négy sarkán a behajlás magassága nagyobb, mint 3 mm / 0,1 hüvelyk (A), a papír elmaszatólódhat, és előfordulhat, hogy nem lehet betölteni a papírt. Az alábbi utasításokat követve simítsa ki a papírt.



1. Tekerje fel a papírt az alábbi ábrán látható módon a meghajlással ellentétes irányban.



2. Ellenőrizze, hogy a papír kisimult-e.

Javasoljuk, hogy kiegyenesített papírból egyszerre csak egy lapot nyomtasson.

## »»» Megjegyzés

- A papír típusától függően előfordulhat, hogy a papír akkor is bepiszkolódik vagy nem lehet betölteni, ha nem is lett hajolt meg. Ha a behajlás kevesebb, mint 3 mm / 0,1 hüvelyk (B), az alábbi utasításokat követve simítsa ki a papírt. Ez javíthat a nyomtatás eredményén.

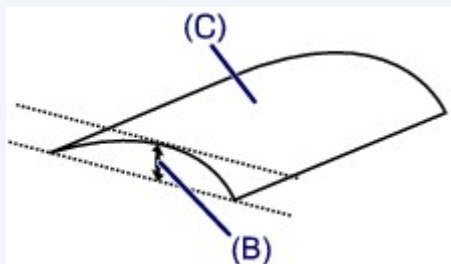

(C) Nyomtatási oldal

Javasoljuk, hogy kisimított papírból egyszerre csak egy lapot töltsön be.

## 4. ellenőrzés Úgy állítsa be a nyomtatót, hogy az ne horzsolja a papírt.

A papírhorzsolódás megelőzésére szolgáló beállítás kiválasztásával megnő a nyomtatófej és a papír közötti távolság. Ha annak ellenére karcosodást észlel, hogy a papírnak megfelelő hordozótípust állította be, a nyomtató kezelőpanelje vagy a számítógép segítségével állítsa be a nyomtatót a papírkarcosodás megelőzése érdekében.

Ez csökkentheti a nyomtatás sebességét.

\* A nyomtatás befejezése után állítsa vissza ezt a beállítást. Ha ezt nem teszi, az a következő nyomtatási feladatok estén is érvényes lesz.

- A kezelőpanelről

Nyomja meg a **KEZDŐLAP (HOME)** gombot, válassza a **Beállítás (Setup)**, az **Eszközbeállítások (Device settings)**, majd a **Nyomtatási beállítások (Print settings)** elemet, és a **Papírhorzsolódás megelőzése (Prevent paper abrasion)** beállításnál válassza a **BE (ON)** lehetőséget.

### ■ [Beállítások módosítása a kezelőpanelről](#)

- A számítógépről
  - Windows esetén:

Nyissa meg a nyomtatóillesztő beállítóablakát, válassza a **Karbantartás (Maintenance)** lap **Egyéni beállítások (Custom Settings)** elemét, jelölje be a **Papírhorzsolódás megelőzése (Prevent paper abrasion)** jelölőnégyzetet, majd kattintson az **OK** gombra.

A nyomtatóillesztő beállítóablakának megnyitásával kapcsolatban lásd [A nyomtatóillesztő beállító ablakának megnyitása](#) című részt.

◦ Mac OS esetén:

A Canon IJ Printer Utility programban válassza ki a helyi menü **Custom Settings** elemét, jelölje be a **Prevent paper abrasion** négyzetet, majd kattintson az **Apply** gombra.

A Canon IJ Printer Utility megnyitásával kapcsolatban lásd: A Canon IJ Printer Utility megnyitása.

**5. ellenőrzés** Ha az intenzitás (fedettség) magas értékre van állítva, akkor csökkentse az intenzitásra vonatkozó beállítás értékét, majd ismét próbáljon nyomtatni.

Ha normál papírra nagy fedettségű beállítással nyomtat, akkor előfordulhat, hogy a papír túlságosan sok tintát szív fel és hullámossá válik, így a papír dörzsolódását okozza.

• Nyomtatás számítógépről

Ellenőrizze a fedettségbeállításokat a nyomtatóillesztő használatával.

◦ Windows esetén:

■ [Az intenzitás beállítása](#)

◦ Mac OS esetén:

■ [Az intenzitás beállítása](#)

• Másolás

■ [Értékek beállítása másoláshoz](#)

**6. ellenőrzés** Ne nyomtasson az ajánlott nyomtatható területen kívül.

Ha a papír ajánlott nyomtatási területén kívülre nyomtat, a tinta beszennyezheti a papír alsó szélét.

Az alkalmazásszoftver segítségével méretezze át a dokumentumot.

■ [Nyomtatási terület](#)

**7. ellenőrzés** Nem piszkos az üveglap vagy az ADF üvege?

Tisztítsa meg az üveglapot, illetve az ADF üvegét.

■ [Az üveglap és a dokumentumfedél tisztítása](#)

## ➤➤➤ Megjegyzés

• Ha az ADF üvege beszennyeződött, fekete csíkok jelennek meg a papíron az alábbi ábra szerint.



## 8. ellenőrzés Beszennyeződött a laptovábbító görgő?

Tisztítsa meg a laptovábbító görgőt.

- [A laptovábbító görgők tisztítása](#)

### »» Megjegyzés

- A tisztítás a laptovábbító görgő kopásával jár, ezért ezt a műveletet csak indokolt esetben végezze el.

## 9. ellenőrzés Piszkos a nyomtató belseje?

A kétoldalas nyomtatás során tinta kerülhet a nyomtató belsejébe, és összemaszatolhatja a nyomatot.

Az alsó tálca tisztításával tisztítsa meg a nyomtató belsejét.

- [A készülék belsejének tisztítása \(Alsó lemez tisztítása\)](#)

### »» Megjegyzés

- Ha szeretné elkerülni, hogy a nyomtató belseje beszennyeződjön, állítsa be helyesen a papír méretét.

## 10. ellenőrzés Állítsa nagyobbra az tintaszáradási időt.

Így elegendő idő lesz a tinta száradására, és a papír nem fog beszennyeződni vagy megkarcolódni.

- Windows esetén:
  1. Ellenőrizze, hogy a nyomtató be van-e kapcsolva.
  2. Nyissa meg a nyomtatóillesztő beállító ablakát.
    - [A nyomtatóillesztő beállító ablakának megnyitása](#)
  3. Kattintson a **Karbantartás (Maintenance)** lapfültre, majd az **Egyéni beállítások (Custom Settings)** elemre.
  4. A várakozási idő beállításához húzza a **Tintaszáradási idő (Ink Drying Wait Time)** csúszkát a megfelelő irányba, és kattintson az **OK** gombra.
  5. Nézze meg az üzenetet, és kattintson az **OK** gombra.
- Mac OS esetén:
  1. Ellenőrizze, hogy a nyomtató be van-e kapcsolva.
  2. Nyissa meg a Canon IJ Printer Utility alkalmazást.
    - [A Canon IJ Printer Utility megnyitása](#)
  3. Válassza a helyi menü **Custom Settings** elemét.
  4. A várakozási idő beállításához húzza a **Ink Drying Wait Time**: csúszkát a megfelelő irányba, és kattintson az **Apply** gombra.
  5. Nézze meg az üzenetet, és kattintson az **OK** gombra.





## A papír hátsó oldala bepíszkolódik

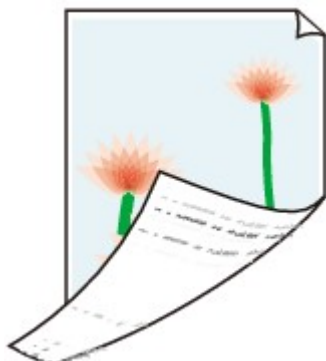

1. ellenőrzés Ellenőrizze a papír és a nyomtatási minőség beállításait.

■ [Nem kielégítő a nyomtatás eredménye](#)

2. ellenőrzés Az alsó tálca tisztításával tisztítsa meg a nyomtató belsejét.

■ [A készülék belsejének tisztítása \(Alsó lemez tisztítása\)](#)

### »» Megjegyzés

- Kétoldalas nyomtatás vagy túl sok nyomtatás esetén tintával szennyeződhet a nyomtató belseje.



## A színek egyenetlenek vagy csíkosak

### A színek egyenetlenek



### A színek csíkosak



**1. ellenőrzés** Ellenőrizze a papír és a nyomtatási minőség beállításait.

 [Nem kielégítő a nyomtatás eredménye](#)

**2. ellenőrzés** Nyomtassa ki a fúvóka-ellenőrző mintát, majd végezze el a szükséges karbantartási műveleteket, például a nyomtatófej megtisztítását.

A fúvókaellenőrző minta kinyomtatásával ellenőrizheti, hogy a nyomtatófej fúvókái megfelelően juttatják-e a tintát a papírra.

A fúvóka-ellenőrző minta kinyomtatásáról, a nyomtatófej tisztításáról és a nyomtatófej fokozott tisztításáról a [Ha a nyomtatás halvány vagy a színe nem egyenletes](#) című részben találhat további részleteket.

- Ha a fúvóka-ellenőrző minta nem nyomtatható ki hibátlanul:  
Ellenőrizze, hogy nem üres-e a problémás szín tintatartálya.

Ha nem üres a tintatartály, akkor végezzen nyomtatófej-tisztítást, és próbálja meg ismét kinyomtatni a fűvókaellenőrző mintát.

- Ha a problémát a nyomtatófej kétszeri tisztítása sem oldja meg:

Végezze el a nyomtatófej fokozott tisztítását.

Ha a probléma a nyomtatófej fokozott tisztítása után sem szűnik meg, kapcsolja ki a nyomtatót, és 24 óra elteltével ismétlje meg a nyomtatófej fokozott tisztítását. A nyomtató kikapcsolásakor ne húzza ki a tápkábelt.

- Ha a problémát a nyomtatófej kétszeri fokozott tisztítása sem oldja meg:

Ha a nyomtatófej fokozott tisztítása nem oldja meg a problémát, akkor előfordulhat, hogy megsérült a nyomtatófej. Kérjen javítást a legközelebbi Canon szervizközponttól.

### 3. ellenőrzés Végezzen nyomtatófej-igazítást.

#### ■ [A Nyomtatófej igazítása](#)

#### ▶▶▶ **Megjegyzés**

- Ha a probléma a nyomtatófej-igazítás végrehajtásával sem szűnik meg, hajtson végre kézi nyomtatófej-igazítást. Lásd: [Manuális nyomtatófej-igazítás](#).



## A készülék nem adagol festéket

---



### 1. ellenőrzés Kifogyott a tinta?

Nézze meg az érintőképernyőn megjelenő támogatási kódot, és hajtsa végre a megfelelő műveletet a hiba elhárításához.

■ [Támogatási kódok listája hibákhoz](#)

### 2. ellenőrzés eltömődtek a nyomtatófej fúvókái?

A fúvókaellenőrző minta kinyomtatásával ellenőrizheti, hogy a nyomtatófej fúvókái megfelelően juttatják-e a tintát a papírra.

A fúvóka-ellenőrző minta kinyomtatásáról, a nyomtatófej tisztításáról és a nyomtatófej fokozott tisztításáról a [Ha a nyomtatás halvány vagy a színe nem egyenletes](#) című részben találhat további részleteket.

- Ha a fúvóka-ellenőrző minta nem nyomtatható ki hibátlanul:

Ellenőrizze, hogy nem üres-e a problémás szín tintatartálya.

Ha nem üres a tintatartály, akkor végezzen nyomtatófej-tisztítást, és próbálja meg ismét kinyomtatni a fúvókaellenőrző mintát.

- Ha a problémát a nyomtatófej kétszeri tisztítása sem oldja meg:

Végezze el a nyomtatófej fokozott tisztítását.

Ha a probléma a nyomtatófej fokozott tisztítása után sem szűnik meg, kapcsolja ki a nyomtatót, és 24 óra elteltével ismétlje meg a nyomtatófej fokozott tisztítását. A nyomtató kikapcsolásakor ne húzza ki a tápkábelt.

- Ha a problémát a nyomtatófej kétszeri fokozott tisztítása sem oldja meg:

Ha a nyomtatófej fokozott tisztítása nem oldja meg a problémát, akkor előfordulhat, hogy megsérült a nyomtatófej. Kérjen javítást a legközelebbi Canon szervizközponttól.



## Nem megfelelően működik a lapadagolás/„Nincs papír” hiba lép fel



1. ellenőrzés Győződjön meg arról, hogy van betöltve papír.

■ [Papír betöltése](#)

2. ellenőrzés Papírbetöltéskor feltétlenül ügyeljen a következőkre.

- Ha két vagy több lapot tölt be, a betöltés előtt pörgesse át őket. Továbbá ha akkor tölt be papírt a kazettába, amikor abban még van papír, akkor betöltés előtt pörgesse át a bent maradt és az újonnan betöltött papírt is.



- Ha két vagy több lapot tölt be, a papír betöltése előtt igazítsa össze a lapok szélét.
- Amikor két vagy több lapot tölt be, ügyeljen arra, hogy a papírköteg ne nyúljon túl a betöltési határjelen.

A papír típusától és a környezeti körülményektől (magas vagy alacsony hőmérséklet, illetve páratartalom) függően azonban előfordulhat, hogy teljes kapacitás mellett nem lesz megfelelő a lapadagolás. Ilyen esetben az egyszerre betöltött papír mennyiségét csökkentse a határjel felénél kevesebbre.

- A lapot mindig álló tájolással töltsse be, a nyomtatás tájolásától függetlenül.

■ [Papír betöltése](#)

### Fontos

- Amikor a kazettába tölti a papírt, csúsztassa az elöl található papírvezetőt a megfelelő papírméret-jelzéshez. Töltse be a papírt a nyomtatási oldalával LEFELÉ fordítva, helyezze a papírköteget a kazetta közepére, és csúsztassa a papírvezetőket a papírköteg két széléhez.

■ [Papír betöltése](#)

3. ellenőrzés Túl vastag vagy meghajlott a papír?

■ [Nem támogatott hordozótípusok](#)

4. ellenőrzés Levelezőlapok és borítékok betöltésekor ügyeljen a következőkre:

- Nem biztos, hogy a meghajlott levelezőlap megfelelően be tud tölteni, még akkor sem, ha a papírmennyiség nem lépi túl a betöltési korlátot.
- Japán levelezőlapokat úgy töltsön be, hogy az irányítószám oszlopuk a kazetta túlsó végénél legyen.

- Ha borítékokra nyomtat, akkor olvassa el a [Papír betöltése](#) című részt, és készítse elő a borítékokat nyomtatás előtt.

Miután előkészítette a borítékokat, álló tájolással helyezze azokat a készülékbe. Ha a borítékok fekvő helyzetben kerülnek a nyomtatóba, adagolásuk nem lesz megfelelő.

**5. ellenőrzés** Győződjön meg arról, hogy a hordozótípus és a papírméret beállítása a betöltött papírnak megfelelő-e.

**6. ellenőrzés** Tisztítsa meg a laptovábbító görgőt.

■ [A laptovábbító görgők tisztítása](#)

### »» Megjegyzés

- A tisztítás a laptovábbító görgő kopásával jár, ezért ezt a műveletet csak indokolt esetben végezze el.

**7. ellenőrzés** Ha a készülék egyszerre több lapot adagol a kazettából, tisztítsa meg a kazetta belsejét.

A kazetta belsejének tisztításáról [A kazettában található párna tisztítása](#) című témakörben olvashat.

Ha a probléma ezzel nem oldódik meg, kérjen javítást a legközelebbi Canon szervizközponttól.



## Az automatikus kétoldalas nyomtatással kapcsolatos problémák

---



### 1. ellenőrzés Be van jelölve az automatikus kétoldalas nyomtatás?

- Windows esetén:

Ellenőrizze, hogy nyomtatóillesztő beállító ablakában az **Oldalbeállítás (Page Setup)** lapon be van-e jelölve a **Kétoldalas nyomtatás (Duplex Printing)** és az **Automatikus (Automatic)** jelölőnégyzet.

■ [Kétoldalas nyomtatás](#)

- Mac OS esetén:

Győződjön meg arról, hogy be van jelölve a **Kétoldalas (Two-Sided)** jelölőnégyzet a Nyomtatás párbeszédpanelen.

■ Kétoldalas nyomtatás

### 2. ellenőrzés Ellenőrizze, hogy a betöltött papír mérete megfelelő-e az automatikus kétoldalas nyomtatáshoz.

Automatikus kétoldalas nyomtatáshoz A4 és Letter méretű papír használható.

Töltse be a megfelelő méretű papírt, és koppintson az érintőképernyő **OK** gombjára.

### 3. ellenőrzés Győződjön meg arról, hogy a papírméret-beállítás megfelelő.

Ellenőrizze, hogy a megfelelő-e a papírméret-beállítás az automatikus kétoldalas nyomtatáshoz.

Ellenőrizze a papírméret-beállítást az alkalmazásszoftverben.

Aztán ellenőrizze a papírméret-beállítást a nyomtatóillesztőben.

- Windows esetén:

Ellenőrizze a **Lapméret (Page Size)** beállítást az **Oldalbeállítás (Page Setup)** lapon, a nyomtatóillesztő beállító ablakában.

- Mac OS esetén:

Ellenőrizze a **Paper Size** beállítást az Oldalbeállítás párbeszédpanelen.

### »» Megjegyzés

- Az alkalmazás verziójától függően lehet, hogy a kétoldalas nyomtatás nem használható.

### 4. ellenőrzés Győződjön meg arról, hogy hordozótípus-beállítás megfelelő.

Gondoskodjon arról, hogy a hordozótípus beállítása megfelelő legyen az automatikus kétoldalas nyomtatáshoz.

- Windows esetén:

A nyomtatóillesztő beállító ablakának **Fő (Main)** lapján ellenőrizze, hogy a betöltött papír megfelelő-e automatikus kétoldalas nyomtatáshoz.

- Mac OS esetén:

A Print párbeszédpanel **Quality & Media** lapján ellenőrizze, hogy a betöltött papír megfelelő-e automatikus kétoldalas nyomtatáshoz.

## »» Megjegyzés

- Windows esetén:

Ha manuális kétoldalas szeretne beállítani, kövesse az alábbi lépéseket.

Nyissa meg a nyomtatóillesztő beállító ablakát, törölje az **Oldalbeállítás (Page Setup)** lap **Automatikus (Automatic)** jelölőnégyzetének jelölését, és ismét indítsa el a nyomtatást.

Manuális kétoldalas nyomtatás esetén ügyeljen a következőkre.

- Ha több oldalból álló dokumentumot nyomtat kézi kétoldalas nyomtatással, a nyomtató először mindegyik lapnak az egyik oldalára nyomtat. Fordítsa meg a papírt, és töltsse be újra úgy, hogy a másik oldalára nyomtathasson. Ne változtassa meg a lapok sorrendjét.
  - A papír megfordításának eljárása függ a kötési oldaltól és a nyomtatási iránytól. Kövesse a képernyőn megjelenő utasításokat.
- Mac OS esetén:  
A manuális kétoldalas nyomtatás nem használható.





## Leáll a másolás/nyomtatás

---



### 1. ellenőrzés Van betöltve papír?

Győződjön meg arról, hogy van betöltve papír.

Szükség esetén töltsön be papírt.

### 2. ellenőrzés A kinyomtatni kívánt dokumentumok sok fényképet vagy ábrát tartalmaznak?

A nyomtatónak és a számítógépnek több időre van szüksége a nagyméretű adatok (például fényképek vagy más ábrák) feldolgozásához, ezért ilyenkor úgy tűnhet, hogy a nyomtató nem működik.

Ha olyan dokumentumot nyomtat normál papír használatával, amelynek nyomtatása nagy mennyiségű tintát igényel az egymást követő lapokon, akkor a nyomtató néha szünetet tart. Ilyenkor várjon, amíg a feldolgozás véget ér.

### »» Megjegyzés

- Ha nagy nyomtatási területet tartalmazó dokumentumot nyomtat, illetve egy dokumentumot több példányban nyomtat ki, a nyomtatás szünetelhet, amíg a tinta szárad.

### 3. ellenőrzés Nem nyomtat a nyomtató hosszabb ideje folyamatosan?

Ha a nyomtató hosszabb ideig megszakítás nélkül nyomtat, a nyomtatófej vagy a körülötte lévő egyéb részek túlmelegedhetnek. A nyomtató a nyomtatófej védelme érdekében egy időre leállhat két sor között, majd később folytatja a nyomtatást.

Ebben az esetben várjon egy kicsit, és ne tegyen semmit. Ha nem folytatódik a nyomtatás, akkor szakítsa meg a nyomtatást, és legalább 15 percre kapcsolja ki a nyomtatót.

### ⚠ Figyelem

- A nyomtatófej és annak környéke rendkívüli módon felhevülhet. Soha ne érjen hozzá a nyomtatófejhez vagy a közeli alkatrészekhez.



## Nem sikerül nyomtatni az AirPrint szolgáltatással

---



**1. ellenőrzés** Ellenőrizze, hogy a nyomtató be van-e kapcsolva.

Ha be van kapcsolva a nyomtató, akkor kapcsolja ki, és újra be, majd ellenőrizze, megoldódott-e a probléma.

**2. ellenőrzés** LAN hálózaton át történő nyomtatás esetén gondoskodjon arról, hogy a LAN-hoz csatlakoztatott nyomtató ugyanahhoz az alhálózathoz csatlakozzon, mint az AirPrint-kompatibilis eszköz.

**3. ellenőrzés** Gondoskodjon arról, hogy a nyomtatóban legyen elegendő papír és tinta.

**4. ellenőrzés** Győződjön meg arról, hogy nem jelent meg hibaüzenet a nyomtató érintőképernyőjén.

Ha a probléma nem oldódott meg, akkor a számítógépen lévő nyomtatóillesztő segítségével hajtsa végre a nyomtatást, és ellenőrizze, hogy a dokumentum rendesen kinyomtatódott-e a nyomtatón.

## **Beolvasási problémák (Windows)**

- **Beolvasási problémák**
- **Nem kielégítő a beolvasás eredménye**
- **Szoftveres problémák**
- **Az IJ Scan Utility hibaüzenetei**
- **A ScanGear (lapolvasóillesztő-program) hibaüzenetei**

## **Beolvasási problémák**

- **A lapolvasó nem működik**
- **A ScanGear (Lapolvasó illesztőprogram) nem indul el**
- **Hibaüzenet jelenik meg, a ScanGear (Lapolvasó illesztőprogram) képernyője nem jelenik meg**
- **Nem lehet több eredeti dokumentumot egyszerre beolvasni**
- **Alacsony letapogatási sebesség**
- **Megjelenik a „Nincs elég memória.” üzenet**
- **A számítógép abbahagyja a működést letapogatás közben**
- **A lapolvasó nem működik a Windows frissítése után**
- **A letapogatott kép nem nyílik meg**



## A lapolvasó nem működik

---



- 1. ellenőrzés** Ellenőrizze, hogy a lapolvasó vagy a nyomtató be van-e kapcsolva.
- 2. ellenőrzés** Csatlakoztassa az USB-kábelt a számítógép egy másik USB-portjához.
- 3. ellenőrzés** Ha az USB-kábel egy USB-hubhoz csatlakozik, húzza ki az USB-hubból, és csatlakoztassa közvetlenül a számítógép egy USB-portjára.
- 4. ellenőrzés** Indítsa újra a számítógépet.



## A ScanGear (Lapolvasó illesztőprogram) nem indul el

---



**1. ellenőrzés** Ellenőrizze, hogy az MP Drivers telepítve van-e.

Ha nincs telepítve, akkor telepítse az MP Drivers programot a Telepítő CD-ROM lemezről vagy a webhelyünkről.

**2. ellenőrzés** Válassza ki a lapolvasót vagy a nyomtatót az alkalmazás menüjében.

### Fontos

- Ha a lapolvasó vagy a nyomtató neve több példányban jelenik meg, azt a nevet válassza, amelyben nem szerepel a WIA rövidítés.

### Megjegyzés

- Az eljárás különbözhet az alkalmazástól függően.
- A WIA illesztőprogramot használja a WIA-kompatibilis alkalmazásokból történő beolvasásnál.

■ [Beolvasás WIA-illesztőprogrammal](#)

**3. ellenőrzés** Győződjön meg arról, hogy az alkalmazás támogatja a TWAIN szabványos protokollt.

A ScanGear (lapolvasóillesztő-program) nem indítható el a TWAIN szabványt nem támogató alkalmazásból.

**4. ellenőrzés** Olvassa be és mentse a képeket az IJ Scan Utility segítségével, és nyissa meg a fájlokat az alkalmazásban.



## Hibaüzenet jelenik meg, a ScanGear (Lapolvasó illesztőprogram) képernyője nem jelenik meg



**1. ellenőrzés** Ellenőrizze, hogy a lapolvasó vagy a nyomtató be van-e kapcsolva.

**2. ellenőrzés** Kapcsolja ki a lapolvasót vagy a nyomtatót, majd csatlakoztassa újra az USB-kábelt és a tápkábelt.

**3. ellenőrzés** Csatlakoztassa az USB-kábelt a számítógép egy másik USB-portjához.

**4. ellenőrzés** Ha az USB-kábel egy USB-hubhoz csatlakozik, húzza ki az USB-hubból, és csatlakoztassa közvetlenül a számítógép egy USB-portjára.

**5. ellenőrzés** Ellenőrizze, hogy az MP Drivers telepítve van-e.

Ha nincs telepítve, akkor telepítse az MP Drivers programot a Telepítő CD-ROM lemezről vagy a webhelyünkről.

**6. ellenőrzés** Válassza ki a lapolvasót vagy a nyomtatót az alkalmazás menüjében.

### »» Megjegyzés

- Az eljárás különbözhet az alkalmazástól függően.

**7. ellenőrzés** Győződjön meg arról, hogy az alkalmazás támogatja a TWAIN szabványos protokollt.

A ScanGear (lapolvasóillesztő-program) nem indítható el a TWAIN szabványt nem támogató alkalmazásból.

**8. ellenőrzés** Lépjen ki a ScanGear programból, ha azt egy másik alkalmazás használja.



## Nem lehet több eredeti dokumentumot egyszerre beolvasni

---



**1. ellenőrzés** Ellenőrizze, hogy az anyagok megfelelően vannak-e elhelyezve.

■ [Eredeti dokumentumok elhelyezése \(Beolvasás számítógépről\)](#)

**2. ellenőrzés** Ellenőrizze, hogy egy anyagot megfelelően lehet-e beolvasni.

Némely alkalmazás nem támogatja a többszörös letapogatást. Ebben az esetben egyenként olvassa be az elemeket.





## Alacsony letapogatási sebesség

---



**1. ellenőrzés** Ha a képet a képernyőn szeretné megjeleníteni, állítsa a kimeneti felbontást 150 dpi körülire. Nyomtatáshoz állítsa azt 300 dpi körülire.

■ [Felbontás](#)

**2. ellenőrzés** A **Halványulási korrekció (Fading Correction)**, a **Szemcsekorrekció (Grain Correction)** stb. beállításnál adja meg a **Nincs (None)** értéket.

További részleteket az *Online kézikönyv* kezdőlapján található, az adott típusra vonatkozó „Kép beállításai” című részben talál.

**3. ellenőrzés** Az IJ Scan Utility szoftverben törölje a **Ferde szöveges dokumentumok javítása (Correct slanted text document)** / **Szöveges dokumentumok tájolásának felismerése és a képek elforgatása (Detect the orientation of text document and rotate image)** jelölőnégyzet jelölését, és újból hajtsa végre a beolvasást.

■ [A Beállítások \(Dokumentumbeolvasás\) párbeszédpanel](#)

■ [A Beállítások \(Egyéni beolvasás\) párbeszédpanel](#)



## Megjelenik a „Nincs elég memória.” üzenet

---



**1. ellenőrzés** Lépjen ki más alkalmazásokból, majd próbálja meg újra.

**2. ellenőrzés** Csökkentse a felbontást vagy kimeneti méretet, majd ismétlje meg a letapogatást.

■ [Felbontás](#)



## A számítógép abbahagyja a működést letapogatás közben

---



**1. ellenőrzés** Indítsa újra a számítógépet, csökkentse a ScanGear (Lapolvasó illesztőprogram) kimeneti felbontását, majd ismétlje meg a beolvasást.

További részleteket az *Online kézikönyv* kezdőlapján található, az adott típusra vonatkozó „Kimeneti beállítások” című részben talál.

**2. ellenőrzés** Törölje a felesleges fájlokat, hogy elegendő szabad lemezterületet nyerjen, majd ismétlje meg a letapogatást.

Túl nagy képméret esetén (például amikor nagyméretű anyagot olvas be nagy felbontással) hibaüzenet jelenhet meg, ha nincs elegendő merevlemez-terület a beolvasáshoz és a mentéshez.

**3. ellenőrzés** Az IJ Scan Utility alkalmazás **Az ideiglenes fájlok tárolási mappája (Folder to Save Temporary Files)** beállításánál olyan mappát adjon meg, amely elegendő szabad lemezterülettel rendelkező meghajtón található.

■ [A Beállítások \(Általános beállítások\) párbeszédpanel](#)

**4. ellenőrzés** Lehetséges, hogy több eszköz van csatlakoztatva USB-porton.

A lapolvasón vagy a nyomtatón kívül minden eszközt csatlakoztasson le a portról.



## A lapolvasó nem működik a Windows frissítése után

---



**Ellenőrzés** Húzza ki az USB-kábelt, majd távolítsa el (törölje) és telepítse újra az MP Drivers és az IJ Scan Utility alkalmazást.

### 1. lépés: Távolítsa el az MP Drivers alkalmazást.

Az MP Drivers eltávolítását [Az MP Drivers alkalmazás eltávolítása](#) című rész ismerteti.

### 2. lépés: Távolítsa el az IJ Scan Utility szoftvert.

1. Kattintson rendre a következőkre: **Vezérlőpult (Control Panel)** > **Programok (Programs)** > **Programok és szolgáltatások (Programs and Features)**.
2. Jelölje ki a **Canon IJ Scan Utility** programot, és kattintson az **Eltávolítás/módosítás (Uninstall/Change)** gombra.
3. A megerősítő üzenet megjelenésekor kattintson az **Igen (Yes)** gombra.
4. Ha az eltávolítás befejeződött, kattintson az **OK** gombra.

Az IJ Scan Utility szoftvert ezzel törölte.

### »» Megjegyzés

- A szoftverek telepítésekor, eltávolításakor, illetve indításakor megjelenhet egy megerősítést kérő vagy figyelmeztető párbeszédpanel.  
Ez a párbeszédpanel akkor jelenik meg, ha egy feladat elvégzéséhez rendszergazdai jogok szükségesek.  
Ha rendszergazdai fiókba van bejelentkezve, kövesse a képernyőn megjelenő utasításokat.

### 3. lépés: Telepítse újra az MP Drivers és az IJ Scan Utility alkalmazást.

Telepítse újra az MP Drivers és az IJ Scan Utility programot a Telepítő CD-ROM lemezről vagy a webhelyünkről.



## A letapogatott kép nem nyílik meg

---



**Ellenőrzés** Ellenőrzés: Ha az alkalmazás nem támogatja az adott adatformátumot, olvassa be újra a képet, és válasszon egy olyan népszerű adatformátumot, mint például a JPEG.

Részleteket az alkalmazás kézikönyvében talál. Ha kérdése van, vegye fel a kapcsolatot az alkalmazás gyártójával.

## **Nem kielégítő a beolvasás eredménye**

- **Moire minták láthatók a beolvasott anyagban**
- **A letapogatási minőség (Monitoron megjelenő kép) nem megfelelő**
- **A letapogatott kép fehér területekkel van körbevéve**
- **Nem a pontos méretben történik a letapogatás**
- **A kép helyzetét vagy méretét nem érzékeli helyesen, ha a kezelőpanel használatával történik a beolvasás**
- **Az eredeti dokumentum elhelyezése pontos, de a beolvasott kép ferde**
- **A letapogatott kép nagyítva (Kicsinyítve) jelenik meg a számítógép képernyőjén**



## Moire minták láthatók a beolvasott anyagban

---



1. ellenőrzés Növelje a letapogatási felbontást.

■ [Felbontás](#)

2. ellenőrzés Végezze el a következő lépéseket, majd ismétlje meg a letapogatást.

- Válassza a következő beállítások egyikét az IJ Scan Utility alkalmazás **Beállítások (Dokumentumbeolvasás) (Settings (Document Scan))** párbeszédpanelén, **Beállítások (Egyéni beolvasás) (Settings (Custom Scan))** párbeszédpanelén, **Beállítások (Beolvasás és egyesítés) (Settings (Scan and Stitch))** párbeszédpanelén, **Beállítások (OCR) (Settings (OCR))** párbeszédpanelén vagy **Beállítások (E-mail) (Settings (E-mail))** párbeszédpanelén, majd hajtsa végre a beolvasást az IJ Scan Utility főképernyőjéről.
  - Állítsa a **Forrás kiválasztása (Select Source)** beállítást **Magazin (Magazine)** értékűre, a **Színmód (Color Mode)** beállítást pedig **Színes (Color)** értékűre.
  - Jelölje be a **Moire minták csökkentése (Reduce moire)** jelölőnégyzetet a **Képfeldolgozás beállításai (Image Processing Settings)** párbeszédpanelen.

■ [A Beállítások \(Dokumentumbeolvasás\) párbeszédpanel](#)

■ [A Beállítások \(Egyéni beolvasás\) párbeszédpanel](#)

■ [A Beállítások \(Beolvasás és egyesítés\) párbeszédpanel](#)

■ [A Beállítások \(OCR\) párbeszédpanel](#)

■ [A Beállítások \(E-mail\) párbeszédpanel](#)

- Válassza ki a ScanGear (lapolvasó illesztőprogram) **Alap mód (Basic Mode)** lapján a **Magazin (Színes) (Magazine (Color))** lehetőséget a **Forrás kiválasztása (Select Source)** beállításnál.

További részleteket az *Online kézikönyv* kezdőlapján található, az adott típusra vonatkozó „Alap mód” című részben talál.

- Adja meg a ScanGear **Különleges mód (Advanced Mode)** lapján a **BE (ON)** értéket a **Kép beállításai (Image Settings) > Rácshiba eltávolítása (Descreen)** beállításnál.

További részleteket az *Online kézikönyv* kezdőlapján található, az adott típusra vonatkozó „Kép beállításai” című részben talál.

### »» Megjegyzés

- Ha moire-minta jelenik meg nyomtatott digitális fotó letapogatásánál, végezze el a fenti lépéseket, majd ismétlje meg a letapogatást.



## A letapogatási minőség (Monitoron megjelenő kép) nem megfelelő



**1. ellenőrzés** Ha a kép nem elég részletes, növelje a beolvasási felbontást, vagy válassza a **TIFF** vagy **PNG** formátumot a Beállítások párbeszédpanel **Adatformátum (Data Format)** listájában.

■ [Felbontás](#)

■ [A Beállítások párbeszédpanel](#)

**2. ellenőrzés** Állítsa 100%-ra a megjelenítési méretet.

Néhány alkalmazás nem jeleníti meg tisztán a képet, ha a megjelenítési méret túl kicsi.

**3. ellenőrzés** Ha moire/csíkos-minták jelennek meg, végezze el a következő lépéseket, majd ismétlje meg a letapogatást.

- Válassza a következő beállítások egyikét az IJ Scan Utility alkalmazás **Beállítások (Dokumentumbeolvasás) (Settings (Document Scan))** párbeszédpanelén, **Beállítások (Egyéni beolvasás) (Settings (Custom Scan))** párbeszédpanelén vagy **Beállítások (Beolvasás és egyesítés) (Settings (Scan and Stitch))** párbeszédpanelén, majd hajtsa végre a beolvasást az IJ Scan Utility főképernyőjéről.
  - Állítsa a **Forrás kiválasztása (Select Source)** beállítást **Magazin (Magazine)** értékűre, a **Színmód (Color Mode)** beállítást pedig **Színes (Color)** értékűre.
  - Jelölje be a **Moire minták csökkentése (Reduce moire)** jelölőnégyzetet a **Képfeldolgozás beállításai (Image Processing Settings)** párbeszédpanelen.

■ [A Beállítások \(Dokumentumbeolvasás\) párbeszédpanel](#)

■ [A Beállítások \(Egyéni beolvasás\) párbeszédpanel](#)

■ [A Beállítások \(Beolvasás és egyesítés\) párbeszédpanel](#)

- Válassza ki a ScanGear (lapolvasó illesztőprogram) **Alap mód (Basic Mode)** lapján a **Magazin (Színes) (Magazine (Color))** lehetőséget a **Forrás kiválasztása (Select Source)** beállításnál.

További részleteket az *Online kézikönyv* kezdőlapján található, az adott típusra vonatkozó „Alap mód” című részben talál.

- Adja meg a ScanGear **Különleges mód (Advanced Mode)** lapján a **BE (ON)** értéket a **Kép beállításai (Image Settings) > Rácshiba eltávolítása (Descreen)** beállításnál.

További részleteket az *Online kézikönyv* kezdőlapján található, az adott típusra vonatkozó „Kép beállításai” című részben talál.

### »»» Megjegyzés

- Ha moire-minta jelenik meg nyomtatott digitális fotó letapogatásánál, végezze el a fenti lépéseket, majd ismétlje meg a letapogatást.



#### 4. ellenőrzés Ellenőrizze a monitor színmélységét.

A monitor színmélységének ellenőrzésére vonatkozóan nézze meg a Windows Súgóját vagy a monitor kézikönyvét.

#### 5. ellenőrzés Tisztítsa meg az üveglapot és a dokumentumfedelelet.

6. ellenőrzés Ha a dokumentum gyenge minőségű (piszkos, halvány stb.), használja a ScanGear **Különleges mód (Advanced Mode)** lapján, a **Kép beállításai (Image Settings)** pontban elérhető **Por, karcok csökkentése (Reduce Dust and Scratches)**, **Halványulási korrekció (Fading Correction)**, **Szemcsekorrekció (Grain Correction)** stb. beállítást.

További részleteket az *Online kézikönyv* kezdőlapján található, az adott típusra vonatkozó „Kép beállításai” című részben talál.

7. ellenőrzés Ha a képek színtónusa eltér az eredeti dokumentumtól, tegye az alábbiakat, majd ismétlje meg a beolvasást.

- Adja meg a ScanGear **Különleges mód (Advanced Mode)** lapján a **Nincs (None)** értéket a **Kép beállításai (Image Settings) > Képjavítás (Image Adjustment)** beállításnál.

További részleteket az *Online kézikönyv* kezdőlapján található, az adott típusra vonatkozó „Kép beállításai” című részben talál.

- Adja meg a **Színyegyeztetés (Color Matching)** beállítást a ScanGear **Beállítások (Preferences)** párbeszédpaneljének **Színbeállítások (Color Settings)** lapján.

További részleteket az *Online kézikönyv* kezdőlapján található, az adott típusra vonatkozó „Színbeállítások lap” című részben talál.



## A letapogatott kép fehér területekkel van körbevéve

---



**Ellenőrzés** Adja meg a letapogatási területet.

Kattintson a ScanGear (lapolvasóillesztő-program) teljes kép nézetének  (Automatikus vágás) gombjára az anyag méretének megfelelő vágási keret (beolvasási terület) automatikus megjelenítéséhez.

Indekkép nézetben, illetve ha fehér margó van az anyag körül (például fényképek esetén) vagy ha egyéni vágási kereteket szeretne beállítani, kézzel is megadhatja a beolvasási területet.

■ [Vágási keretek beállítása a Képek egyesítése ablakban](#)

### »» Megjegyzés

- Az *Online kézikönyv* kezdőlapján található, az adott modellre vonatkozó „Vágási keretek beállítása (ScanGear)” című rész ismerteti, hogy miként állíthatja be a vágási kereteket a ScanGear (lapolvasóillesztő-program) segítségével.



## Nem a pontos méretben történik a letapogatás

---



**Ellenőrzés** Ellenőrizze, hogy az anyagok megfelelően vannak-e elhelyezve.

- [Eredeti dokumentumok elhelyezése \(Beolvasás számítógépről\)](#)



## A kép helyzetét vagy méretét nem érzékeli helyesen, ha a kezelőpanel használatával történik a beolvasás

---



**1. ellenőrzés** Ellenőrizze, hogy az anyagok megfelelően vannak-e elhelyezve.

- [Eredeti dokumentumok elhelyezése \(Beolvasás számítógépről\)](#)

**2. ellenőrzés** Ellenőrizze, hogy a beállítások megfelelnek-e az adott anyagnak.

Ha a beolvasás eredménye nem megfelelő a típus automatikus felismerésével, akkor adja meg a típust és méretet.

### A kezelőpanelről történő beolvasáskor:

A kezelőpanel használatával végzett beolvasás esetén megadható beállításokról az [Értékek beállítása beolvasáshoz a kezelőpanelen](#) című részben találhat tájékoztatást.

### Az IJ Scan Utility segítségével történő beolvasáskor:

- [Dokumentumok szkennelése](#)
- [Fotók szkennelése](#)
- [Szkennelés kedvenc beállításokkal](#)



## Az eredeti dokumentum elhelyezése pontos, de a beolvasott kép ferde

---



**Ellenőrzés** Ha a Dokumentum vagy a **Magazin (Magazine)** értéket választotta a **Forrás kiválasztása (Select Source)** beállításnál, törölje a **Ferde szöveges dokumentumok javítása (Correct slanted text document)** jelölőnégyzet jelölését, és végezze el újra az anyag beolvasását.

■ [A Beállítások \(Dokumentumbeolvasás\) párbeszédpanel](#)

■ [A Beállítások \(Egyéni beolvasás\) párbeszédpanel](#)



## A letapogatott kép nagyítva (Kicsinyítve) jelenik meg a számítógép képernyőjén

---



**1. ellenőrzés** Változtassa meg a megjelenítési beállításokat az alkalmazásban.

Részleteket az alkalmazás kézikönyvében talál. Ha kérdése van, vegye fel a kapcsolatot az alkalmazás gyártójával.

### »» Megjegyzés

- A Paint alkalmazásban nem csökkenthető a képméret. A megjelenítési méret csökkentéséhez nyissa meg a képeket egy alkalmazásban.

**2. ellenőrzés** Módosítsa a ScanGear (lapolvasó illesztőprogram) felbontási beállítását, majd ismétlje meg a beolvasást.

Minél magasabb a felbontás, annál nagyobb lesz az eredménykép.

■ [Felbontás](#)

## Szoftveres problémák

- ▶ Nem jelenik meg a használni kívánt levelezőprogram a kiválasztható levelezőprogramok képernyőjén



## Nem jelenik meg a használni kívánt levelezőprogram a kiválasztható levelezőprogramok képernyőjén

---



**Ellenőrzés** Ellenőrizze, hogy engedélyezve van-e a levelezőprogram MAPI illesztőfelülete.

A MAPI beállításáról a levelezőprogram kézikönyvében tájékozódhat.

Ha a MAPI engedélyezése után sem oldódik meg a probléma, a levelezőprogram kiválasztására szolgáló képernyőn válassza a **Nincs (csatolás kézzel) (None (Attach Manually))** beállítást, majd csatolja kézzel a képet az elküldendő e-mailhez.



## Az IJ Scan Utility hibaüzenetei

Ha megjelenik egy, az IJ Scan Utility szoftverre vonatkozó hibaüzenet, akkor keresse meg a hiba kódját, és hajtsa végre a megoldásra javasoltakat.

| Hibakód | Hibaüzenete  | Megoldás   |
|---------|--|--|
| 152     | Nincs elég memória. Zárjon be más alkalmazásokat a szabad memória megnöveléséhez.  | <ul style="list-style-type: none"> <li>Nem foglalható le az IJ Scan Utility elindításához szükséges memória; lépjen ki más alkalmazásokból.</li> </ul>   |
| 153     | A beolvasni próbált kép olyan méretű, amely nem nyitható meg a megadott alkalmazással. Módosítsa a beállításokat a kép méretének csökkentéséhez.   | <ul style="list-style-type: none"> <li>Csökkentse a felbontást vagy kimeneti méretet, majd ismételve meg a letapogatást.</li> </ul>  |
| 201     | Egy szükséges fájl hiányzik vagy károsodott, esetleg a beállítások nem megfelelőek.<br>Próbálkozzon újra a telepítéssel.   | <ul style="list-style-type: none"> <li>Törölje az MP Drivers szoftvert, majd telepítse újra az MP Drivers programot a Telepítő CD-ROM lemezről vagy a webhelyünkről.</li> </ul> <p>Az MP Drivers eltávolítását <a href="#">Az MP Drivers alkalmazás eltávolítása</a> című rész ismerteti.</p>  |
| 202     | Belső hiba lépett fel. Hajtsa végre a következőket.<br>- Ellenőrizze a lapolvasó állapotát.<br>- Indítsa újra a lapolvasót.<br>- Indítsa újra a számítógépet, majd próbálja újra.<br>- Telepítse újra a lapolvasó illesztőprogramot. | <ul style="list-style-type: none"> <li>Belső hiba lépett fel. Hajtsa végre a következőket. <ul style="list-style-type: none"> <li>Ellenőrizze a lapolvasó állapotot.</li> <li>Indítsa újra a lapolvasót.</li> <li>Indítsa újra a számítógépet, majd próbálja újra.</li> <li>Telepítse újra az MP Drivers programot.</li> </ul> </li> </ul> |
| 230     | Nincs telepítve az ezt a szoftvert támogató lapolvasó-illesztő. Telepítse, majd próbálkozzon ismét.  | <ul style="list-style-type: none"> <li>Telepítse újra az MP Drivers programot a Telepítő CD-ROM lemezről vagy a webhelyünkről.</li> </ul>  |
| 231     | Nem lehet folytatni a folyamatot. Kevés a lemezterület.  | <ul style="list-style-type: none"> <li>Törölje a felesleges fájlokat a merevlemezről, és ismételve meg a beolvasást.</li> </ul>  |
| 232     | Nem lehet menteni a fájlt. A lemez írásvédett.<br><br>Szüntesse meg a védelmet, vagy használjon másik lemezt.  | <ul style="list-style-type: none"> <li>Szüntesse meg a lemez írásvédelmét.</li> </ul>  |
| 234     | Ezt a beolvasási funkciót nem támogatja a kiválasztott modell. Válasszon másik beolvasási funkciót.  | <ul style="list-style-type: none"> <li>Válasszon másik beolvasási funkciót.</li> </ul>   |
| 242     | Nem lehet írni a fájlba.   | <ul style="list-style-type: none"> <li>A <b>Beállítások (Általános beállítások) (Settings (General Settings))</b> párbeszédpanel</li> </ul>  |

|     |   |  |
|-----|---|--|
|     |   | <p><b>Az ideiglenes fájlok tárolási mappája (Folder to Save Temporary Files)</b> beállításánál vagy a megfelelő Beállítások párbeszédpanel <b>Mentés ide (Save in)</b> beállításánál ellenőrizze a hozzáférési jogosultságokat.</p>  |
| 243 | Nem lehet olvasni a fájlból.  | <ul style="list-style-type: none"> <li>• A <b>Beállítások (Általános beállítások) (Settings (General Settings))</b> párbeszédpanel <b>Az ideiglenes fájlok tárolási mappája (Folder to Save Temporary Files)</b> beállításánál vagy a megfelelő Beállítások párbeszédpanel <b>Mentés ide (Save in)</b> beállításánál ellenőrizze a hozzáférési jogosultságokat.</li> </ul> |
| 244 | A megadott mappa eléréséhez nem rendelkezik megfelelő jogosultsággal.   | <ul style="list-style-type: none"> <li>• Adjon jogosultságokat a megadott mappához.</li> </ul>   |
| 245 | <p>Nem ismerhető fel szöveg. Gondoskodjon arról, hogy ne álljanak fenn a következők.</p> <ul style="list-style-type: none"> <li>- A Dokumentum nyelve beállítás értéke nem egyezik meg a dokumentum nyelvével.</li> <li>- Nincs szöveg a dokumentumban.</li> <li>- A karakterfelismerés által nem támogatott szöveget olvasott be.</li> </ul> | <ul style="list-style-type: none"> <li>• Gondoskodjon arról, hogy a <b>Beállítások (Általános beállítások) (Settings (General Settings))</b> párbeszédpanel <b>Dokumentum nyelve (Document Language)</b> mezőjének értéke megegyezik a dokumentum nyelvével.</li> <li>• Gondoskodjon arról hogy legyen szöveg a dokumentumban.</li> </ul>                                  |

## A ScanGear (lapolvasóillesztő-program) hibaüzenetei

Ha megjelenik egy, a ScanGear (lapolvasóillesztő-program) szoftverre vonatkozó hibaüzenet, akkor keresse meg a hiba kódját, és hajtsa végre a megoldásra javasoltakat.

| Hibakód   | Hibaüzenete  | Megoldás   |
|---|--|--|
| 1<br>4<br>10<br>122<br>151<br>175<br>176<br>177 | Hiba a lapolvasónál.<br>Kapcsolja ki a lapolvasót, s kövesse a kézikönyv utasításait.<br>A lapolvasó illesztőprogram be fog záródni.   | <ul style="list-style-type: none"> <li>Győződjön meg arról, hogy a lapolvasó vagy a nyomtató megfelelően van csatlakoztatva a számítógéphez.</li> <li>Törölje az MP Drivers szoftvert, majd telepítse újra az MP Drivers programot a Telepítő CD-ROM lemezről vagy a webhelyünkről.<br/>Az MP Drivers eltávolítását <a href="#">Az MP Drivers alkalmazás eltávolítása</a> című rész ismerteti.</li> <li>Előfordulhat, hogy megsérült a lapolvasó vagy a nyomtató.<br/>Indítsa újra a számítógépet, majd csatlakoztassa újra a lapolvasót vagy a nyomtatót. Ha ugyanaz a hibaüzenet jelenik meg, akkor lépjen kapcsolatba a szervizközponttal.</li> </ul> |
| 140   | A nyomtató használatban van vagy valamilyen hiba történt. Nézze meg az állapotot.<br>A lapolvasó illesztőprogram be fog záródni.   | <ul style="list-style-type: none"> <li>Várja meg, amíg az eszköz befejezi a műveletet, aztán próbáljon meg beolvasni.</li> </ul>   |
| 145   | Nem lehet kommunikálni a lapolvasóval a következők miatt:<br>- A lapolvasó ki van kapcsolva.<br>- A lapolvasó nincs csatlakoztatva.<br>(LAN esetén nincs csatlakoztatva a LAN-ra.)<br><br>Ellenőrizze, s próbálja újra.<br>A lapolvasó illesztőprogram be fog záródni. | <ul style="list-style-type: none"> <li>Ellenőrizze, hogy a lapolvasó vagy a nyomtató be van-e kapcsolva.</li> <li>Törölje az MP Drivers szoftvert, majd telepítse újra az MP Drivers programot a Telepítő CD-ROM lemezről vagy a webhelyünkről.<br/>Az MP Drivers eltávolítását <a href="#">Az MP Drivers alkalmazás eltávolítása</a> című rész ismerteti.</li> </ul>  |
| 155   | Nem lehet a lapolvasóval kommunikálni.<br>A kábel ki lehet húzva, vagy a lapolvasó nincs bekapcsolva.<br>Nézze meg az állapotot.<br>A lapolvasó illesztőprogram be fog záródni.  | <ul style="list-style-type: none"> <li>Győződjön meg arról, hogy helyes a kiválasztott alkalmazásforrás. Részleteket az alkalmazás kézikönyvében talál.</li> </ul>   |
| 156   | Nem lehet kommunikálni a lapolvasóval a következők miatt:<br>- A lapolvasó ki van kapcsolva.<br>- Az USB-kábel nincs csatlakoztatva.<br><br>Ellenőrizze, s próbálja újra.<br>A lapolvasó illesztőprogram be fog záródni.   | <ul style="list-style-type: none"> <li>Ellenőrizze a nyomtató állapotát.</li> <li>USB-kapcsolat esetén ellenőrizze az USB-kábel csatlakozását, és szükség esetén húzza ki és dugja vissza.</li> <li>Hálózati kapcsolat esetén ellenőrizze a csatlakozás állapotát, és</li> </ul>   |

|     |  |   |
|-----|--|---|
| 157 | <p>Nem lehet kommunikálni a lapolvasóval a következők miatt:</p> <ul style="list-style-type: none"> <li>- A lapolvasó ki van kapcsolva.</li> <li>- (Vezetékes LAN csatlakozás esetén) A lapolvasó nincs csatlakoztatva vezetékes LAN-hoz.</li> <li>- (Vezeték nélküli LAN hálózat esetén) Gyenge a jel akadályok miatt.</li> <li>- Egy biztonsági szoftver letiltotta a hálózati csatlakozást.</li> <li>- Másik lapolvasó van kiválasztva a hálózatban.</li> </ul> <p>Ellenőrizze, s próbálja újra.<br/>Ha másik lapolvasót szeretne kiválasztani, kattintson a [Lapolvasó kiválasztása] pontra.<br/>A lapolvasó illesztőprogram be fog záródni.</p> | <p>szükség esetén válassza le és csatlakoztassa újra az eszközt.</p> <ul style="list-style-type: none"> <li>• Hálózati kapcsolat esetén az IJ Network Scanner Selector EX segítségével adja meg használni kívánt lapolvasót.</li> </ul> <p>A beállítási művelet ismertetését a <a href="#">„Beállítások hálózaton keresztül történő beolvasás esetén”</a> című részben olvashatja el.</p>   |
| 152 | <p>Kevés a memória.<br/>Növelje meg a rendelkezésre álló memóriát.<br/>A lapolvasó illesztőprogram be fog záródni.</p>   | <ul style="list-style-type: none"> <li>• Nem foglalható le a ScanGear (lapolvasóillesztő-program) elindításához szükséges memória; lépjen ki más alkalmazásokból.</li> </ul>  |
| 201 | <p>Egy szükséges fájl hiányzik vagy károsodott, esetleg a beállítások nem megfelelőek.<br/>Próbálkozzon újra a telepítéssel.<br/>A lapolvasó illesztőprogram be fog záródni.</p>   | <ul style="list-style-type: none"> <li>• Törölje az MP Drivers szoftvert, majd telepítse újra az MP Drivers programot a Telepítő CD-ROM lemezzel vagy a webhelyünkről.</li> </ul> <p>Az MP Drivers eltávolítását <a href="#">Az MP Drivers alkalmazás eltávolítása</a> című rész ismerteti.</p>   |
| 202 | <p>Belső hiba lépett fel.<br/>A lapolvasó illesztőprogram be fog záródni. Hajtsa végre a következőket.</p> <ul style="list-style-type: none"> <li>- Ellenőrizze a lapolvasó állapotát.</li> <li>- Indítsa újra a lapolvasót.</li> <li>- Indítsa újra a számítógépet, majd próbálja újra.</li> <li>- Telepítse újra a lapolvasó illesztőprogramot.</li> </ul>   | <ul style="list-style-type: none"> <li>• Belső hiba lépett fel. Hajtsa végre a következőket. <ul style="list-style-type: none"> <li>◦ Ellenőrizze a lapolvasó állapotot.</li> <li>◦ Indítsa újra a lapolvasót.</li> <li>◦ Indítsa újra a számítógépet, majd próbálja újra.</li> <li>◦ Telepítse újra az MP Drivers programot.</li> </ul> </li> <li>• Kattintson rendre a következőkre: <b>Vezérlőpult (Control Panel) &gt; Rendszer és biztonság (System and Security) &gt; Felügyeleti eszközök (Administrative Tools)</b>, majd kattintson duplán a <b>Szolgáltatások (Services)</b> elemre, és nézze meg, hogy fut-e vagy el van-e indítva a WIA (Windows Image Acquisition – Windows képbevitel) szolgáltatás.</li> <li>• Interferencia fordulhat elő más eszközökkel; törölje a felesleges illesztőprogramokat.</li> </ul> |

|     |   |  |
|-----|---|--|
|     |   | <ul style="list-style-type: none"> <li>• Előfordulhat, hogy az alkalmazás nem teljesen felel meg a TWAIN szabványnak. Másik alkalmazással hajtva végre a beolvasást.</li> </ul>  |
| 203 | <p>A letapogatás végrehajtásához nincs elég szabad lemezterület.<br/>A lapolvasó illesztőprogram be fog záródni.</p>  | <ul style="list-style-type: none"> <li>• Törölje a felesleges fájlokat a merevlemezről, és ismételje meg a beolvasást.</li> </ul>  |
| 206 | <p>A lapolvasó nem érhető el, amíg másik alkalmazás vagy felhasználó használja.</p>   | <ul style="list-style-type: none"> <li>• Lépjen ki a futó ScanGear programból.</li> </ul>  |
| 207 | <p>Nincs kiválasztva a lapolvasó.<br/>Kattintson a [Lapolvasó kiválasztása] pontra a lapolvasó kiválasztásához.<br/>A lapolvasó illesztőprogram be fog záródni.</p> | <ul style="list-style-type: none"> <li>• Hálózati kapcsolat esetén az IJ Network Scanner Selector EX segítségével adja meg használni kívánt lapolvasót.</li> </ul> <p>A beállítási művelet ismertetését a <a href="#">„Beállítások hálózaton keresztül történő beolvasás esetén”</a> című részben olvashatja el.</p> |
| 208 | <p>A IJ Network Scanner Selector nem található.<br/>Telepítse újra a lapolvasó illesztőprogramot.<br/>A lapolvasó illesztőprogram be fog záródni.</p>               | <ul style="list-style-type: none"> <li>• Törölje az MP Drivers szoftvert, majd telepítse újra az MP Drivers programot a Telepítő CD-ROM lemezről vagy a webhelyünkről.</li> </ul> <p>Az MP Drivers eltávolítását <a href="#">Az MP Drivers alkalmazás eltávolítása</a> című rész ismerteti.</p>                      |
| 250 | <p>Hiba történt.<br/>Kapcsolja a készüléket ki, majd újra be.<br/>A lapolvasó illesztőprogram be fog záródni.</p>   | <ul style="list-style-type: none"> <li>• Kapcsolja a készüléket ki, majd újra be.</li> </ul>   |
| 252 | <p>A fájl nem írható vagy olvasható.</p>  | <ul style="list-style-type: none"> <li>• Lépjen ki a futó alkalmazásokból, ellenőrizze, hogy van-e elég szabad hely a merevlemezen, majd próbáljon meg újra beolvasni.</li> </ul>  |

## **Faxolási problémák**

- ▶ **Faxküldési problémák**
- ▶ **Faxfogadási problémák**
- ▶ **Nem lehet faxot küldeni jó minőségben**
- ▶ **Telefonproblémák**

## **Faxküldési problémák**

- ▶ **Nem lehet faxot küldeni**
- ▶ **Nem lehet végrehajtani sorozatos szórást újrahívással, vagy nem lehet tárcsázni a számok megadásával**
- ▶ **Gyakran fordul elő hiba fax küldésekor**



## Nem lehet faxot küldeni



### 1. ellenőrzés Be van kapcsolva a készülék?

- Nem lehet faxot küldeni, ha a készülék ki van kapcsolva. A bekapcsoláshoz nyomja meg a **BE (ON)** gombot.
- Ha a tápkábelt a készülék kikapcsolása nélkül húzta ki (világít a **BE/KI (POWER)** jelzőfény), a kábel újbóli csatlakoztatása automatikusan bekapcsolja a készüléket.
- Ha a **BE (ON)** gomb megnyomásával kikapcsolta a készüléket, és utána kihúzta a tápkábelt (nem világít a **BE/KI (POWER)** jelzőfény), ismét csatlakoztassa a kábelt, majd nyomja meg a **BE (ON)** gombot a készülék bekapcsolásához.
- Ha a készülék áramkimaradás miatt kapcsolódott ki, a készülék automatikusan bekapcsol, amikor az áramellátás helyreáll.

### Fontos

- Mielőtt kihúzná a tápkábelt, győződjön meg arról, hogy a **BE/KI (POWER)** jelzőfény nem világít, és csak ezután húzza ki a tápkábelt.  
Áramkimaradás esetén, vagy ha kihúzza a tápkábelt, a nyomtató memóriájában tárolt összes fax törlődik. A tápkábel kihúzásának módjáról [A készülék tápkábelének kihúzása](#) című részben olvashat.

### Megjegyzés

- Ha áramkimaradás történik, vagy ha kihúzza a nyomtató tápkábelét, és ezért a nyomtató memóriájában tárolt faxok törlődnek, a bekapcsolást követően a nyomtató kinyomtatja a törlődött faxok listáját (MEMÓRIATÖRLÉSI NYUGTA (MEMORY CLEAR REPORT)).

További részletek: [Jelentések és listák – összefoglalás](#).

### 2. ellenőrzés A dokumentum küldése a memóriából történik, vagy a fax fogadása a memóriába történik?

Amikor a küldési/fogadási üzenet látható a faxmód készenléti képernyőjén, a nyomtató faxot küld a memóriájából, vagy faxot fogad a memóriájába. Várjon, amíg befejeződik az átvitel, illetve a fogadás.

### 3. ellenőrzés Megtelt a nyomtató memóriája?

Töröljön a memória tartalmából, majd küldje el újból a faxot.

■ [A nyomtató memóriájában tárolt dokumentumok](#)

### 4. ellenőrzés Megfelelően van beállítva a telefonvonal típusa?

Ellenőrizze a telefonvonal típusának beállítását, és szükség esetén módosítsa azt.

■ [A telefonvonal típusának beállítása](#)



## 5. ellenőrzés A Hurokzárási kulcs beállítása (Hook key setting) beállítás értéke Letiltás (Disable)?

Ha kézzel küld faxot, a **Faxbeállítások (FAX settings)** menü **Biztonsági vezérlés (Security control)** menüpontjához tartozó **Hurokzárási kulcs beállítása (Hook key setting)** beállításnál az **Engedély. (Enable)** lehetőséget kell megadni, vagy a nyomtatóhoz csatlakoztatott telefon segítségével kell tárcsázni a számot.

■ [Faxbeállítások](#)

## 6. ellenőrzés A Tárcsahang-érzékelés (Dial tone detect) beállítás értéke BE (ON)?

Küldje újra a faxot.

Ha továbbra sem tudja elküldeni a faxot, válassza a **KI (OFF)** lehetőséget a **Faxbeállítások (FAX settings)** menü **Speciális faxbeállítások (Advanced FAX settings)** pontjának **Tárcsahang-érzékelés (Dial tone detect)** beállításánál.

■ [Faxbeállítások](#)

## 7. ellenőrzés Megfelelően bejegyezte a faxszámot a nyomtató telefonkönyvébe?

Ellenőrizze a címzett faxszámát/telefonszámát, javítsa ki a bejegyzett faxszámot/telefonszámot a nyomtató telefonkönyvében, majd küldje el újra a dokumentumot.

■ [A regisztrált adatok módosítása](#)

## »» Megjegyzés

- Ha meg szeretné nézni a nyomtató telefonkönyvébe bejegyzett adatokat, akkor nyomtassa ki a **CÍMZETT TELEFONSZÁMOK LISTÁJA (RECIPIENT TELEPHONE NUMBER LIST)** listát.

■ [Jelentések és listák – összefoglalás](#)

## 8. ellenőrzés Hiba történik a küldés során?

- Ellenőrizze, hogy jelent-e meg üzenet a faxmód készenléti képernyőjén. Ha megjelent egy üzenet a faxmód készenléti képernyőjén, akkor állapítsa meg az okát.

■ [Faxolással kapcsolatos üzenet jelenik meg a faxmód készenléti képernyőjén](#)

- Nyomtassa ki a **FORGALMI NAPLÓ (ACTIVITY REPORT)** jelentést, és keresse meg a hibákat benne.

■ [Jelentések és listák – összefoglalás](#)

## 9. ellenőrzés Megfelelően van betöltve a dokumentum?

Vegye ki a dokumentumot, majd tegye vissza az üveglapra vagy az ADF-be.

■ [Eredeti dokumentum betöltése](#)

## 10. ellenőrzés Nyomtatóhiba történik?

Győződjön meg arról, hogy hibaüzenet jelent meg az érintőképernyőn. Ha megjelent egy hibaüzenet az érintőképernyőn, akkor állapítsa meg az okát.

Ha támogatási kóddal jelzett hibaüzenet jelenik meg, tekintse át a [Támogatási kódok listája hibákhoz](#) című részt.

Ha támogatási kód nélküli hibaüzenet jelenik meg, tekintse át az [Üzenet jelenik meg](#) című részt.

Ha siet, nyomja meg a **Stop** gombot az üzenet bezárásához, majd küldje el a faxot.

## 11. ellenőrzés Megfelelően csatlakozik a telefonvonal?

Csatlakoztassa újra a telefonvonal kábelét a telefonvonal-csatlakozóhoz.

### ■ [Telefonvonal csatlakoztatása](#)

Ha a telefonvonal kábelét megfelelően csatlakoztatta, akkor a probléma a telefonvonallal lehet. Forduljon a telefontársasághoz és a termináladaptere vagy telefonadaptere forgalmazójához.



## **Nem lehet végrehajtani sorozatos szórást újrAhívással, vagy nem lehet tárcsázni a számok megadásával**

---



**Ellenőrzés** Kiválasztotta már a címzettet az újrAhívási előzményekből, vagy már tárcsázott egy számot a faxszám/telefonszám megadásával?

A sorozatos szórás címzettjét felhívhatja úgy, hogy kiválasztja az újrAhívási előzményekből, de megadhatja a fax-/telefonszámot is.

Ha már kiválasztotta a címzettet az újrAhívási előzményekből, vagy már tárcsázott egy faxszámot/telefonszámot a számgombokkal, akkor a címzettet kiválaszthatja a nyomtató telefonkönyvéből.



## Gyakran fordul elő hiba fax küldésekor

---



**Ellenőrzés** Ellenőrizze a telefonvonal állapotát, illetve a csatlakozást.

Ha a telefonvonal minősége rossz, az adási kezdősebesség csökkentése megoldhatja a problémát.

Csökkentse az adási kezdősebességet a **Faxbeállítások (FAX settings)** menü **Speciális faxbeállítások (Advanced FAX settings)** elemének **Speciális kommunikációbeállítások (Adv. communication settings)** pontjában, az **Adási kezdősebesség (TX start speed)** beállításnál.

■ [Faxbeállítások](#)

## **Faxfogadási problémák**

- **Nem lehet faxot fogadni és faxot nyomtatni**
- **A nyomtató nem kapcsol át automatikusan a hang- és a faxhívások között**
- **A fogadott fax rossz minőségű**
- **Nem lehet színes faxot fogadni**
- **Gyakran fordul elő hiba faxfogadáskor**



## Nem lehet faxot fogadni és faxot nyomtatni



### 1. ellenőrzés Be van kapcsolva a készülék?

- Nem lehet faxot fogadni, ha a készülék ki van kapcsolva. A bekapcsoláshoz nyomja meg a **BE (ON)** gombot.
- Ha a tápkábelt a készülék kikapcsolása nélkül húzta ki (világít a **BE/KI (POWER)** jelzőfény), a kábel újbóli csatlakoztatása automatikusan bekapcsolja a készüléket.
- Ha a **BE (ON)** gomb megnyomásával kikapcsolta a készüléket, és utána kihúzta a tápkábelt (nem világít a **BE/KI (POWER)** jelzőfény), ismét csatlakoztassa a kábelt, majd nyomja meg a **BE (ON)** gombot a készülék bekapcsolásához.
- Ha a készülék áramkimaradás miatt kapcsolódott ki, a készülék automatikusan bekapcsol, amikor az áramellátás helyreáll.

### Fontos

- Mielőtt kihúzná a tápkábelt, győződjön meg arról, hogy a **BE/KI (POWER)** jelzőfény nem világít, és csak ezután húzza ki a tápkábelt.  
Áramkimaradás esetén, vagy ha kihúzza a tápkábelt, a nyomtató memóriájában tárolt összes fax törlődik. A tápkábel kihúzásának módjáról [A készülék tápkábelének kihúzása](#) című részben olvashat.

### Megjegyzés

- Ha áramkimaradás történik, vagy ha kihúzza a nyomtató tápkábelét, és ezért a nyomtató memóriájában tárolt faxok törlődnek, a bekapcsolást követően a nyomtató kinyomtatja a törlődött faxok listáját (MEMÓRIATÖRLÉSI NYUGTA (MEMORY CLEAR REPORT)).

További részletek: [Jelentések és listák – összefoglalás](#).

### 2. ellenőrzés Megtelt a nyomtató memóriája?

Nyomtassa ki a nyomtató memóriájába mentett fogadott faxokat, mentse őket USB flash meghajtóra, vagy továbbítsa őket a számítógép megosztott mappájába, majd törölje őket a nyomtató memóriájából, és kérje meg a feladót, hogy újból küldje el a meg nem kapott faxot.

■ [A nyomtató memóriájában tárolt dokumentumok](#)

### 3. ellenőrzés Hiba történik a fogadás során?

- Ellenőrizze, hogy jelent-e meg üzenet a faxmód készenléti képernyőjén. Ha megjelent egy üzenet a faxmód készenléti képernyőjén, akkor állapítsa meg az okát.

■ [Faxolással kapcsolatos üzenet jelenik meg a faxmód készenléti képernyőjén](#)

- Nyomtassa ki a FORGALMI NAPLÓ (ACTIVITY REPORT) jelentést, és keresse meg a hibákat benne.

■ [Jelentések és listák – összefoglalás](#)

#### 4. ellenőrzés A külső eszköz csatlakozójához csatlakozik a telefonvonal kábele?

Csatlakoztassa a telefonvonal-csatlakozóhoz.

■ [Telefonvonal csatlakoztatása](#)

#### 5. ellenőrzés A Faxpapír beállításai (FAX paper settings) Méret (Page size)

beállításánál megadottól eltérő méretű papír van betöltve?

Ha a faxok nyomtatásához a **Méret (Page size)** beállításnál megadottól eltérő méretű papír van betöltve, akkor a nyomtató nem nyomtatja ki a fogadott faxokat, hanem menti őket a memóriájába (fax fogadása memóriába). Töltsön be a **Méret (Page size)** beállításnál megadott méretű papírt, majd koppintson az érintőképernyő **OK** gombjára.

#### 6. ellenőrzés Van betöltve papír?

Ha nincs betöltve papír, a nyomtató nyomtatás nélkül a memóriájában tárolja a fogadott faxokat (vétél a memóriába). Töltsön be papírt, majd koppintson az érintőképernyő **OK** gombjára.

#### 7. ellenőrzés Elegendő a tinta mennyisége a fax kinyomtatásához?

Ha a tinta mennyisége nem elegendő a nyomtatáshoz, a nyomtató nyomtatás nélkül a memóriájában tárolja a fogadott faxokat (vétél a memóriába). Cserélje ki a tintatartályt, majd nyomtassa ki a faxokat a nyomtató memóriájából.

■ [A nyomtató memóriájában tárolt dokumentumok](#)

### »»» Megjegyzés

- Ha a nyomtató fax módban fogadott faxokat, akkor a tintatartály cseréje után a nyomtatás automatikusan elkezdődik.

■ [A tintatartályok cseréje](#)

- Ha a nyomtató fekete-fehér faxokat fogad a nyomtató memóriájába, továbbá a **Kétoldal. (2-sided)** lehetőség van megadva a faxmenü **Faxpapír beállításai (FAX paper settings)** menüpontjának **Kétoldal. ny. beáll. (2-sidedPrintSetting)** beállításánál, akkor az **Egyold. (1-sided)** lehetőség választásával valószínűleg kinyomtathatók a faxok.
- Beállíthatja, hogy a nyomtató akkor is kinyomtassa a fogadott faxot, ha kifogyott a tinta.

A **Nyomtatás, ha nincs tinta (Print when out of ink)** beállításnál (**Faxbeállítások (FAX settings)**, **Automat. nyomtatási beállítások (Auto print settings)**) adja meg a **Nyomtatás (Print)** lehetőséget.

A tinta kifogyása miatt azonban a fax egy része vagy egésze esetleg nem lesz látható a nyomaton.

A fax tartalma ugyanakkor nem kerül bele a nyomtató memóriájába.

Ha a tinta már kifogyott, javasoljuk, hogy a **Beérkezett dokumentumok (Received documents)** beállításnál (**Faxbeállítások (FAX settings)** > **Automat. nyomtatási beállítások (Auto print settings)**) a **Nem nyomtat (Do not print)** lehetőséget adja meg, így a fogadott fax a nyomtató memóriájába kerül. Miután kicserélte a tintatartályt és az **Automat. nyomtatási beállítások (Auto print settings)** menü **Beérkezett dokumentumok (Received documents)** eleménél a **Nyomtatás (Print)** lehetőséget választotta, a nyomtató automatikusan kinyomtatja a memóriájában tárolt faxot.

■ [Faxbeállítások](#)

#### 8. ellenőrzés A nyomtatón a megfelelő vételi mód van beállítva?

Ellenőrizze a vételi mód beállítását, és szükség szerint módosítsa a csatlakozásnak megfelelő módra.

■ [A vételi mód beállítása](#)

### 9. ellenőrzés **A Faxfogadás elutasítása (FAX reception reject) beállítás értéke BE (ON)?**

Válassza a **KI (OFF)** értéket a **Faxbeállítások (FAX settings)** menü **Biztonsági vezérlés (Security control)** pontjának **Faxfogadás elutasítása (FAX reception reject)** beállításánál.

A beállítás módjáról a [Fax fogadásának elutasítása](#) című rész tartalmaz tájékoztatást.

### 10. ellenőrzés **Vannak Elutasít (Reject) értékre állított beállítások a Hívóelutasítás (Caller rejection) menüpontban?**

Ha az **Elutasít (Reject)** lehetőséget választja a **Faxbeállítások (FAX settings)** menü **Biztonsági vezérlés (Security control)** menüpontja **Hívóelutasítás (Caller rejection)** elemének bármely beállításánál, akkor a nyomtató elutasítja a hívásokat az **Elutasít (Reject)** értékű beállításoknál.

A beállítás módjáról a [Hívások elutasítása a hívóazonosító szolgáltatás használatával](#) című rész tartalmaz tájékoztatást.





## A nyomtató nem kapcsol át automatikusan a hang- és a faxhívások között

---



Ellenőrzés

### Csak fax mód (FAX only mode) beállítású a vételi mód?

Ha a **Csak fax mód (FAX only mode)** beállítás van kiválasztva a **Fogadási mód beállításai (Receive mode settings)** pontban, a készülék nem kapcsol át automatikusan a hang- és faxhívások között.

Állítsa a vételi módot **Telefonprioritás mód (TEL priority mode)**, **DRPD**\*1 vagy **Network switch**\*2 értékre.

Ha a vételi mód **Telefonprioritás mód (TEL priority mode)**, és üzenetrögzítő csatlakozik a nyomtatóhoz, akkor ellenőrizze, hogy amikor az üzenetrögzítő veszi a hívást, a megfelelő üzenetet játssza-e le.

■ [A vételi mód beállítása](#)

\*1 Ez a beállítás csak az Egyesült Államokban és Kanadában érhető el.

\*2 Ez a beállítás a beszerzési országtól vagy régiótól függően nem mindenhol érhető el.



## A fogadott fax rossz minőségű



**1. ellenőrzés** Ellenőrizze a feladó faxkészülékének beolvasási beállításait.

Kérje meg a feladót, hogy állítsa be faxkészülékének beolvasási beállításait.

**2. ellenőrzés** Az **ECM vétel (ECM RX)** beállítás értéke **KI (OFF)**?

Válassza a **BE (ON)** értéket a **Faxbeállítások (FAX settings)** menü **Speciális faxbeállítások (Advanced FAX settings)** pontjában található **Speciális kommunikációbeállítások (Adv. communication settings)** beállítás **ECM vétel (ECM RX)** lehetőségénél.

Ha engedélyezett az **ECM vétel (ECM RX)**, akkor a feladó faxkészüléke a hibák automatikus javítása után újraküldi a faxot.

■ [Faxbeállítások](#)

**3. ellenőrzés** Nem szennyezett a feladó dokumentuma vagy a feladó faxkészülékének beolvasási területe?

A fax képminőségét főként a feladó faxkészüléke határozza meg. Lépjen kapcsolatba a feladóval, és kérje meg arra, hogy ellenőrizze, nem szennyeződött-e be a faxkészülékének beolvasási területe.

**4. ellenőrzés** Engedélyezett az ECM használata küldés, illetve fogadás a gyenge vonalminőség ellenére, vagy ECM-kompatibilis a feladó faxkészüléke?

- Válassza a **BE (ON)** értéket a **Faxbeállítások (FAX settings)** menü **Speciális faxbeállítások (Advanced FAX settings)** pontjában található **Speciális kommunikációbeállítások (Adv. communication settings)** beállítás **ECM vétel (ECM RX)** lehetőségénél.

■ [Faxbeállítások](#)

- Lépjen kapcsolatba a feladóval, és kérje meg arra, hogy ellenőrizze, hogy engedélyezett-e a faxkészülékén az ECM-adatátvitel.

Ha a feladó vagy a címzett faxkészüléke nem ECM-kompatibilis, a készülék automatikus hibajavítás nélkül küldi, illetve fogadja a faxokat.

- Csökkentse a fax vételi kezdősebességét a **Faxbeállítások (FAX settings)** menü **Speciális faxbeállítások (Advanced FAX settings)** pontjában található **Speciális kommunikációbeállítások (Adv. communication settings)** beállítás **Vételi kezdősebesség (RX start speed)** lehetőségénél.

■ [Faxbeállítások](#)

**5. ellenőrzés** Ellenőrizte a papír és a nyomtatási minőség beállítását?

■ [Nem kielégítő a nyomtatás eredménye](#)



## Nem lehet színes faxot fogadni

---



**Ellenőrzés** Az **ECM vétel (ECM RX)** beállítás értéke **KI (OFF)**?

Ha a **KI (OFF)** lehetőség van megadva az **ECM vétel (ECM RX)** beállításnál (**Faxbeállítások (FAX settings)** > **Speciális faxbeállítások (Advanced FAX settings)** > **Speciális kommunikációbeállítások (Adv. communication settings)**), akkor a nyomtató nem tud színes faxokat fogadni. A nyomtató bontja a telefonvonalat, vagy fekete-fehérben fogadja a színes faxokat, a feladó faxkészülékének beállításától függően.

Állítsa az **ECM vétel (ECM RX)** beállítást **BE (ON)** értékre.

■ [Faxbeállítások](#)



## Gyakran fordul elő hiba faxfogadáskor

---



**1. ellenőrzés** Ellenőrizze a telefonvonal állapotát, illetve a csatlakozást.

Ha a telefonvonal minősége rossz, a vételi kezdősebesség csökkentése megoldhatja a problémát.

Csökkentse a fax vételi kezdősebességét a **Faxbeállítások (FAX settings)** menü **Speciális faxbeállítások (Advanced FAX settings)** pontjában található **Speciális kommunikációbeállítások (Adv. communication settings)** beállítás **Vételi kezdősebesség (RX start speed)** lehetőségénél.

■ [Faxbeállítások](#)

**2. ellenőrzés** Jól működik a feladó faxkészüléke?

Lépjen kapcsolatba a feladóval, és kérje meg annak ellenőrzésére, hogy jól működik-e a faxkészüléke.



## Nem lehet faxot küldeni jó minőségben



### 1. ellenőrzés Megfelelően van betöltve a dokumentum?

Vegye ki a dokumentumot, majd tegye vissza az üveglapra vagy az ADF-be.

- [Eredeti dokumentum betöltése](#)

### 2. ellenőrzés Nem szennyezett az üveglap vagy a dokumentumfedél belső oldala, illetve az ADF üveglapja?

Tisztítsa meg az üveglapot és a dokumentumfedél belső oldalát, illetve az ADF üveglapját, majd újra töltsse be a dokumentumot.

- [Az üveglap és a dokumentumfedél tisztítása](#)

### ▶▶▶ Megjegyzés

- Ha az ADF üvege beszennyeződött, fekete csíkok jelennek meg a papíron az alábbi ábra szerint.



### 3. ellenőrzés A képminőség és a beolvasási kontraszt beállítása megfelelő a dokumentum számára?

Állítson be a dokumentumnak megfelelő képminőséget és beolvasási kontrasztot a készülék érintőképernyőjén.

- [Faxküldési beállítások elemei](#)

### 4. ellenőrzés Az eredeti dokumentum nem a rossz oldalával felfelé, illetve lefelé van betöltve?

A dokumentum üveglapra helyezésénél a másolandó oldalnak lefelé kell néznie.

A dokumentum ADF-be helyezésénél a másolandó oldalnak felfelé kell néznie.

### 5. ellenőrzés Nem vastag vagy meghajlott dokumentumokat olvas be?

A gyűrött dokumentumokat nem lehet jó minőségű faxként küldeni az ilyen dokumentumok beolvasásakor keletkező árnyékok és torzulások miatt.

Amikor az üveglapra helyez egy dokumentumot, nyomja le a dokumentumfedelelet a kezével a beolvasás közben.

## Telefonproblémák

- **Nem lehet tárcsázni**
- **A telefon megszakítja a kapcsolatot hívás közben**



## Nem lehet tárcsázni

---



### 1. ellenőrzés Megfelelően csatlakozik a telefonvonal kábele?

Ellenőrizze, hogy megfelelően csatlakozik-e a telefonvonal kábele.

- [Telefonvonal csatlakoztatása](#)

### 2. ellenőrzés Helyesen van beállítva a nyomtató, illetve a külső eszköz telefonvonal-típusa?

Ellenőrizze a telefonvonal típusának beállítását, és szükség esetén módosítsa azt.

- [A telefonvonal típusának beállítása](#)



## A telefon megszakítja a kapcsolatot hívás közben

---



**Ellenőrzés** Megfelelően csatlakozik a telefonvonal kábele, valamint a telefon (vagy külső berendezés, pl. külső telefon, nyomtatóhoz csatlakoztatott üzenetrögzítő vagy számítógépes modem)?

Ellenőrizze, hogy jól csatlakozik-e a telefonvonal kábele, valamint a telefon (vagy külső berendezés, pl. egy külső telefon, üzenetrögzítő készülék vagy számítógépes modem).

■ [Telefonvonal csatlakoztatása](#)



## **Mechanikai problémák**

- **Nem kapcsolódik be a készülék**
- **USB-csatlakozási problémák**
- **Nem lehet kommunikálni a készülékkel USB-kapcsolaton keresztül**
- **Ki van kapcsolva az érintőképernyő kijelzője**
- **Az érintőképernyőn nem a megfelelő nyelven jelennek meg a szövegek**
- **A nyomtatófej tartója nem kerül megfelelő helyzetbe a cseréhez**
- **A nyomtató állapotjelzője nem jelenik meg (Windows)**



## Nem kapcsolódik be a készülék

---



**1. ellenőrzés** Nyomja meg a **BE (ON)** gombot.

**2. ellenőrzés** Győződjön meg arról, hogy a tápkábel megfelelően van csatlakoztatva a nyomtatóhoz, majd újra kapcsolja be a nyomtatót.

**3. ellenőrzés** Húzza ki a nyomtató tápkábelét a fali aljzatból, hagyja így legalább 2 percig, majd dugja vissza, és kapcsolja be újra a nyomtatót.

Ha a probléma ezzel nem oldódik meg, kérjen javítást a legközelebbi Canon szervizközponttól.

## USB-csatlakozási problémák

**Q** Lassú a nyomtatás vagy a beolvasás/Nem működik az USB Hi-Speed csatlakozás/Megjelenik az „Ez az eszköz gyorsabb működésre is képes (This device can perform faster)” üzenet (Windows)

---

**A**

Ha a rendszerkörnyezet nem támogatja a Hi-Speed USB-t, akkor a nyomtató az USB 1.1-nek megfelelő, alacsonyabb sebességen működik. Ilyenkor a nyomtató megfelelően működik, de a nyomtatási, illetve beolvasási sebesség a kommunikációs sebesség miatt csökkenhet.

**Ellenőrzés** Az alábbiak ellenőrzésével győződhethet meg arról, hogy a rendszerkörnyezet támogatja-e az Hi-Speed USB-kapcsolatot.

- Támogatja a számítógép USB-portja a Hi-Speed USB-kapcsolatot?
- USB-kábel, illetve az USB-hub a Hi-Speed USB kapcsolatot?

Csak tanúsítvánnyal ellátott Hi-Speed USB kábelt használjon. 3 méternél / 10 lábnál hosszabb USB-kábel használata nem javasolt.

- Támogatja számítógépének operációs rendszere az Hi-Speed USB kapcsolatot?  
Telepítse számítógépére a legújabb frissítéseket.
- Megfelelően működik a Hi-Speed USB illesztőprogram?

Szükség esetén szerezze be és telepítse a számítógépre a Hi-Speed USB illesztőprogram legújabb verzióját.

### ►► Fontos

- További tájékoztatást a számítógép, az USB-kábel vagy az USB-elosztó gyártójától kaphat.



## Nem lehet kommunikálni a készülékkel USB-kapcsolaton keresztül



**1. ellenőrzés** Ellenőrizze, hogy a nyomtató be van-e kapcsolva.

**2. ellenőrzés** Megfelelően csatlakoztassa az USB-kábelt.

Az USB-port a nyomtató hátulján található, amint ezt az alábbi ábra szemlélteti.

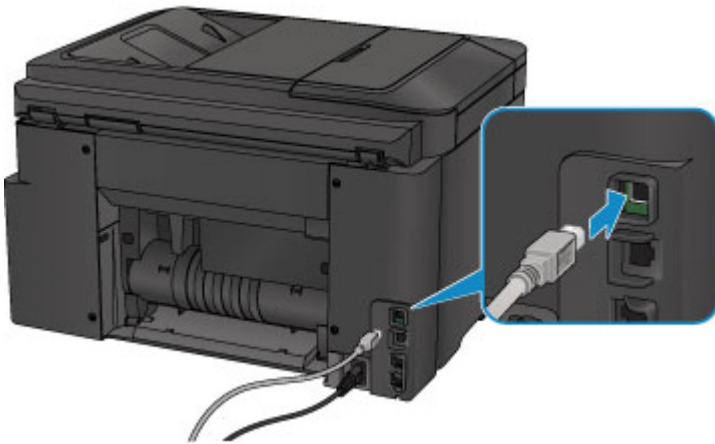

**3. ellenőrzés** Ne indítsa el az IJ Network Tool segédprogramot nyomtatás közben. (Mac OS)

**4. ellenőrzés** Ne nyomtasson, amíg fut az IJ Network Tool segédprogram. (Mac OS)

**5. ellenőrzés** Győződjön meg arról, hogy a **Kétirányú támogatás engedélyezése (Enable bidirectional support)** jelölőnégyzet be van jelölve a nyomtatóillesztő Tulajdonságok (Properties) párbeszédpaneljének **Portok (Ports)** lapján. (Windows)

■ [A nyomtatóillesztő beállító ablakának megnyitása](#)



## Ki van kapcsolva az érintőképernyő kijelzője

---



- Ha nem világít a **BE/KI (POWER)** jelzőfény:

A nyomtató nincs bekapcsolva. Ellenőrizze, hogy csatlakoztatva van-e a tápkábelt, és nyomja meg a **BE (ON)** gombot.

- Ha világít a **BE/KI (POWER)** jelzőfény:

Az érintőképernyő képernyőkímélő üzemmódban lehet. Koppintson az érintőképernyőre.



## Az érintőképernyőn nem a megfelelő nyelven jelennek meg a szövegek

---



Az alábbi utasításokat követve válassza ki a kívánt nyelvet.

1. Nyomja meg a **KEZDŐLAP (HOME)** gombot, és várjon kb. 5 másodpercig.

2. Pöccintse meg a KEZDŐLAP képernyőt, és koppintson a  **Beállítás (Setup)** elemre.

■ [A kezelőpanel használata](#)

3. Koppintson az  **Eszközbeállítások (Device settings)** elemre.

4. Koppintson felülről az ötödik elemre.

5. Koppintson arra a nyelvre, amelyen az érintőképernyőn a szövegeket olvasni szeretné.



## A nyomtatófej tartója nem kerül megfelelő helyzetbe a cseréhez



### Fontos

- A nyomtatófej tartója csak akkor megy a cseréhez megfelelő helyre, amikor a tintatartályból kifogy a tinta. Ha egyik tintatartályból sem fogyott ki a tinta, akkor a nyomtatófej tartója abban az esetben sem mozdul meg, ha kinyitja az előlapot.

#### 1. ellenőrzés Nem világít a **BE/KI (POWER)** jelzőfény?

Ellenőrizze, hogy a **BE/KI (POWER)** jelzőfény világít-e.

Mialatt a nyomtató felkészül a működésre, villog a **BE/KI (POWER)** jelzőfény. Várjon, amíg be nem fejeződik a **BE/KI (POWER)** jelzőfény villogása, és folyamatosan nem kezd világítani, majd nyissa ki ismét az előlapot.

#### 2. ellenőrzés Hibaüzenet jelent meg az érintőképernyőn?

Csukja be az előlapot, intézkedjen a hibaüzenetben megjelenő támogatási kódznak (hibaszámnak) megfelelően, majd nyissa ki újra az előlapot. A hiba elhárításának részleteit lásd a [Támogatási kódok listája hibákhoz](#) című részben.

#### 3. ellenőrzés Az előlap legalább 60 perce nyitva van?

Ha az előlap több mint 60 percen keresztül nyitva volt, akkor a nyomtatófej tartója olyan helyzetbe áll, hogy a nyomtatófejet megvédje a kiszáradástól. Csukja be, majd nyissa ki újra az előlapot; ekkor a nyomtatófej tartója visszatér a cseréhez megfelelő helyre.

A nyomtatófej tartója nem mozdul meg, amíg a nyomtató nincs bekapcsolva. Ha nem világít a **BE/KI (POWER)** jelzőfény, akkor csukja be az előlapot, és kapcsolja be a nyomtatót.



## A nyomtató állapotjelzője nem jelenik meg (Windows)

---



### 1. ellenőrzés Engedélyezve van a nyomtató állapotjelzője?

Győződjön meg arról, hogy az **Állapotmonitor engedélyezése (Enable Status Monitor)** pont van kiválasztva a nyomtató állapotfigyelőjének **Beállítás (Option)** menüjében.

1. Nyissa meg a nyomtatóillesztő beállító ablakát.

■ [A nyomtatóillesztő beállító ablakának megnyitása](#)

2. Kattintson a **Karbantartás (Maintenance)** lap **Nyomtatóállapot megtekintése (View Printer Status)** elemére.

3. Ha nincs bejelölve, jelölje be az **Állapotmonitor engedélyezése (Enable Status Monitor)** lehetőséget a **Beállítás (Option)** menüben.



## Telepítési és letöltési problémák

- **Nem sikerül telepíteni az MP Drivers szoftvert**
- **Az Easy-WebPrint EX nem indítható el, vagy nem jelenik meg az Easy-WebPrint EX menüje (Windows)**
- **Az MP Drivers frissítése hálózati környezetben (Windows)**



## Nem sikerül telepíteni az MP Drivers szoftvert



■ [Windows esetén:](#)

■ [Mac OS esetén:](#)

### Windows esetén:

- Nem indul el a telepítés a Telepítő CD-ROM lemez betétele után.

Az alábbi utasításokat követve indítsa el a telepítést.

1. Állítsa be a következőket.

- Windows 10 esetén válassza a következőket: **Start gomb > Fájlkezelő (File Explorer)**, majd kattintson az **Ez a gép (This PC)** elemre.
- Windows 8.1 és Windows 8 esetén válassza az **Intéző (Explorer)** ikont az **Asztal (Desktop) Tálca (Taskbar)** részén, majd válassza az **Ez a gép (This PC)** (Windows 8 esetén a **Számítógép (Computer)**) elemet a bal oldali listából.
- Windows 7 és Windows Vista esetén kattintson a **Start** gombra, majd a **Számítógép (Computer)** elemre.



2. Kattintson duplán a **CD-ROM** ikonra a megjelenő ablakban.

Amikor megjelenik a CD tartalma, kattintson duplán a következőre: **MSETUP4.EXE**.

Ha nem tudja telepíteni az MP Drivers programot a Telepítő CD-ROM lemeztől, akkor telepítse a Canon webhelyéről.

### »» Megjegyzés

- Ha a CD-ROM ikon nem jelenik meg, próbálja ki a következő műveleteket:
  - Vegye ki a CD lemezt a számítógép CD-meghajtójából, majd tegye be ismét.
  - Indítsa újra a számítógépét.

Ha az ikon továbbra sem jelenik meg, próbálja ki, hogy másik lemez behelyezése esetén megjelenik-e. Ha igen, akkor a Telepítő CD-ROM lemezzel van probléma. Kérjen javítást a legközelebbi Canon szervizközponttól.

- Ha nem sikerül túljutni a Nyomtató csatlakoztatása (Printer Connection) képernyőn:



- [Ha nem tud továbblépni a Nyomtató csatlakoztatása képernyőről/Kábel csatlakoztatása képernyőről](#)

- **Egyéb esetekben:**

Telepítse újra az MP Drivers programot.

Ha az MP Drivers telepítése nem volt megfelelő, távolítsa el az MP Drivers programot, indítsa újra a számítógépet, majd telepítse újra az MP Drivers programot.

- [Az MP Drivers alkalmazás eltávolítása](#)

Végezze el újra az MP Drivers program telepítését a Telepítő CD-ROM lemez segítségével, vagy telepítse a programot a Canon webhelyéről.

### »»» Megjegyzés

- Ha a telepítőprogram futása a Windows rendszer hibája miatt szakadt meg, akkor elfordulhat, hogy a Windows rendszer instabil állapotban van, és ezért nem lehet telepíteni az illesztőprogramokat. Indítsa újra a számítógépet, majd telepítse újra az illesztőprogramokat.

### Mac OS esetén:

Töltse le az illesztőprogramot a Canon webhelyének támogatási oldaláról, és telepítse újra.



## Az Easy-WebPrint EX nem indítható el, vagy nem jelenik meg az Easy-WebPrint EX menüje (Windows)

---



Ha az Easy-WebPrint EX nem indítható el, vagy a menüje nem jelenik meg az Internet Explorer alkalmazásban, ellenőrizze a következőket.

**1. ellenőrzés** Látható a **Canon Easy-WebPrint EX** menüpont az Internet Explorer **Nézet (View)** menüjének **Eszköztárak (Toolbars)** almenüjében?

Ha a **Canon Easy-WebPrint EX** nem látható, akkor az Easy-WebPrint EX nincs telepítve a számítógépre. Telepítse az Easy-WebPrint EX program legfrissebb verzióját a Canon webhelyéről.

### »»» Megjegyzés

- Ha nincs telepítve az Easy-WebPrint EX, akkor megjelenhet egy a telepítésre felszólító üzenet az asztal értesítési területén. Kattintson az üzenetre, és az utasításokat követve telepítse az Easy-WebPrint EX alkalmazást.
- Az Easy-WebPrint EX letöltéséhez és telepítéséhez internetkapcsolat szükséges.

**2. ellenőrzés** A **Canon Easy-WebPrint EX** van kiválasztva az Internet Explorer **Nézet (View)** menüjének **Eszköztárak (Toolbars)** almenüjében?

Ha a **Canon Easy-WebPrint EX** nincs kiválasztva, akkor az Easy-WebPrint EX le van tiltva. Az engedélyezéshez válassza ki a **Canon Easy-WebPrint EX** lehetőséget.



## Az MP Drivers frissítése hálózati környezetben (Windows)

---



Töltse le az MP Drivers legfrissebb verzióját.

Az Ön modelljéhez tartozó MP Drivers legfrissebb verziója a Canon webhelyéről tölthető le.

Távolítsa el az MP Drivers meglévő verzióját, és a telepítési utasításokat követve telepítse az MP Drivers legfrissebb verzióját, amelyet letöltött. A csatlakoztatási mód kiválasztására szolgáló képernyőn válassza **A nyomtató használata vezeték nélküli hálózaton (Use the printer with wireless LAN connection)** vagy **A nyomtató használata vezetékes helyi hálózaton keresztül (Use the printer with wired LAN connection)** lehetőséget a használt csatlakozási mód függvényében. A nyomtató észlelése automatikus a hálózaton.

Győződjön meg arról, hogy a rendszer megtalálta a nyomtatót, és a képernyőn megjelenő utasításokat követve telepítse az MP Drivers programot.

### »» Megjegyzés

- Ez nem befolyásolja a nyomtató hálózati beállításait, így a nyomtató a hálózaton a beállítások ismételt megadása nélkül használható.

## Hibák és üzenetek

- ▶ **Hiba történt**
- ▶ **Faxolással kapcsolatos üzenet jelenik meg a faxmód készenléti képernyőjén**
- ▶ **Üzenet jelenik meg**

## Hiba történt

Amikor a nyomtatás során hiba történik, például kifogy vagy elakad a papír, automatikusan egy hibaelhárítási üzenet jelenik meg. Tegye meg az üzenetben leírtaknak megfelelő lépést.

Ha hiba lép fel, egy támogatási kód (hibaszám) is megjelenik a számítógép képernyőjén vagy az érintőképernyőn.

### Ha a számítógép képernyőjén egy támogatási kód és egy üzenet jelenik meg:

- Windows esetén:

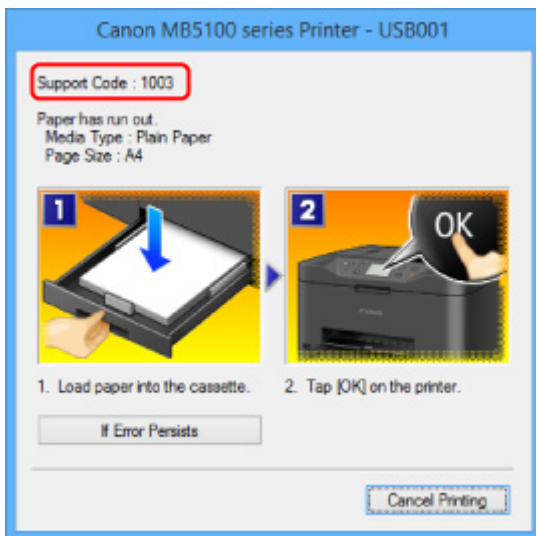

- Mac OS esetén:

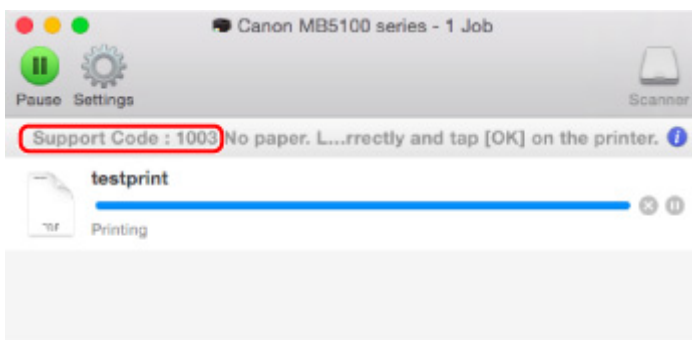

\* A képernyő kinézete eltérő a használt operációs rendszertől függően.

**Ha az érintőképernyőn egy támogatási kód és egy üzenet jelenik meg:**

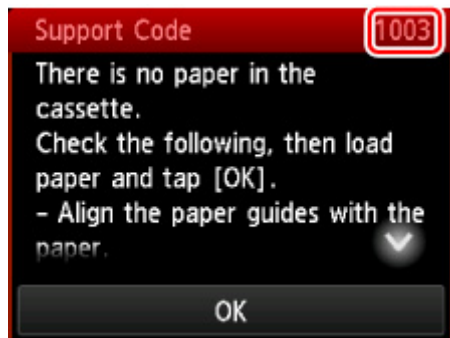

A támogatási kódos hibák elhárításának részleteit lásd a [Támogatási kódok listája hibákhoz](#) című részben.

### »»» **Megjegyzés**

- A megjelenő támogatási kód által jelzett hiba megoldásának részleteit is megkeresheti.

■ [Keresés](#)

A támogatási kód nélküli hibák elhárításának részleteit lásd a [Hiba történt](#) című részben.





## Faxolással kapcsolatos üzenet jelenik meg a faxmód készenléti képernyőjén



Ha hibaüzenet jelenik meg a fax mód készenléti képernyőjén, végezze el az alább ismertetett megfelelő lépést.

| Üzenet  | Megoldás  |
|---|---|
| <b>Automatikus újrahívás (Auto redial)</b>  | <p>A nyomtató várakozik a címzett számának újrahívásáig, mert egy dokumentum elküldésének megpróbálásakor a vonal foglalt volt, vagy a címzett nem fogadta a hívást. Várjon, amíg a nyomtató automatikusan újrahívja a számot. Ha szeretné megszakítani az automatikus újrahívást, akkor várjon, amíg a nyomtató elkezd tárcsázni a számot, és ekkor nyomja meg a <b>Stop</b> gombot. A dokumentumnak a nyomtató memóriájából történő törlésével is megszakítható az automatikus újrahívás.</p> <p>■ <a href="#">Fax újraküldése (foglalt szám újrahívása)</a></p>  |
| <b>Ez a csoportos tárcsázás nem használható. (This group dial cannot be used.)</b><br><b>Telefonkönyv ## (Directory ##)</b> | <p>* A „##” helyén egy kétjegyű szám áll.</p> <p>A csoportos tárcsázás nem adható meg a Tárcsázás a kagyló letett állapotában funkcióval.</p> <p>Adja meg az egyes címzetteket.</p>   |
| <b>Helyezze vissza a telefont a helyére. (Replace the receiver.)</b>  | <p>A kagyló nincs rendesen beletéve a tartójába.</p> <p>Tegye a kagylót megfelelően a helyére.</p>  |
| <b>Ismételje fekete-fehérben. (Try again in black &amp; white.)</b>   | <p>A címzett faxkészüléke nem alkalmas színes fax fogadásra.</p> <p>Nyomja meg a <b>Fekete (Black)</b> gombot a fax újraküldéséhez.</p> <p>Másik lehetőségként válassza a <b>Küldés fekete-fehérben (Send in black &amp; white)</b> lehetőséget a <b>Faxbeállítások (FAX settings)</b> menü <b>Speciális faxbeállítások (Advanced FAX settings)</b> pontjának <b>Színes adás (Color transmission)</b> beállításánál. Ez esetben ha a címzett faxkészüléke nem támogatja a színes faxolást, a nyomtató átalakítja a színes dokumentumokat fekete-fehér adatokká.</p> <p>■ <a href="#">Faxbeállítások</a></p> |
| <b>Sikertelen csatlakozás.</b>  | <p>Lehet, hogy a moduláris telefonkábel csatlakozója nem jól csatlakozik.</p>   |

|   |   |
|---|---|
| <b>(Failed to connect.)</b>                       | <p>Ellenőrizze, hogy a kábel megfelelően csatlakozik-e, és kis várakozás után küldje el újra a faxot. Ha továbbra sem tudja elküldeni a faxot, válassza a <b>KI (OFF)</b> lehetőséget a <b>Faxbeállítások (FAX settings)</b> menü <b>Speciális faxbeállítások (Advanced FAX settings)</b> pontjának <b>Tárcsahang-érzékelés (Dial tone detect)</b> beállításánál.</p> <p>■ <a href="#">Faxbeállítások</a></p>   |
| <b>Fogadva a memóriába. (Received in memory.)</b> | <p>Ha a nyomtató az alábbi helyzetek valamelyikének fennállása esetén fogad faxot, akkor a nyomtatóról nincs lehetőség a fogadott fax kinyomtatására. A nyomtató ekkor a memóriájában tárolja a fogadott faxot. Ha a probléma a leírtak szerint megoldódik, akkor a nyomtató automatikusan kinyomtatja a memóriájában tárolt faxot.</p> <ul style="list-style-type: none"> <li>• A tinta mennyisége nem elegendő a fax kinyomtatásához:<br/>Cserélje ki a tintatartályt.<br/>■ <a href="#">A tintatartályok cseréje</a></li> </ul> <p><b>»»» Megjegyzés</b></p> <ul style="list-style-type: none"> <li>• Beállíthatja, hogy a nyomtató akkor is kinyomtassa a fogadott faxot, ha kifogyott a tinta.<br/>A <b>Nyomtatás, ha nincs tinta (Print when out of ink)</b> beállításnál (<b>Faxbeállítások (FAX settings)</b>), <b>Automat. nyomtatási beállítások (Auto print settings)</b>) adja meg a <b>Nyomtatás (Print)</b> lehetőséget.<br/>A tinta kifogyása miatt azonban a fax egy része vagy egésze esetleg nem lesz látható a nyomaton.<br/>A fax tartalma ugyanakkor nem kerül bele a nyomtató memóriájába.<br/>Ha a tinta már kifogyott, javasoljuk, hogy a <b>Beérkezett dokumentumok (Received documents)</b> beállításnál (<b>Faxbeállítások (FAX settings)</b> &gt; <b>Automat. nyomtatási beállítások (Auto print settings)</b>) a <b>Nem nyomtat (Do not print)</b> lehetőséget adja meg, így a fogadott fax a nyomtató memóriájába kerül. Miután kicserélte a tintatartályt és az <b>Automat. nyomtatási beállítások (Auto print settings)</b> menü <b>Beérkezett dokumentumok (Received documents)</b> eleménél a <b>Nyomtatás (Print)</b> lehetőséget választotta, a nyomtató automatikusan kinyomtatja a memóriájában tárolt faxot.<br/>■ <a href="#">Faxbeállítások</a></li> </ul> <ul style="list-style-type: none"> <li>• Kifogyott a papír:<br/>Töltse be a papírt, majd koppintson az érintőképernyő <b>OK</b> gombjára.</li> <li>• A <b>Faxpapír beállításai (FAX paper settings)</b> menü <b>Méret (Page size)</b> eleménél megadottól eltérő méretű papír van betöltve:<br/>Töltsön be a <b>Méret (Page size)</b> beállításnál megadott méretű papírt, majd koppintson az érintőképernyő <b>OK</b> gombjára.</li> <li>• Megnyomta a <b>Stop</b> gombot egy fax nyomtatásának megszakításához:<br/>A fax nyomtatásának folytatásához nyomja meg a <b>KEZDŐLAP (HOME)</b> gombot, és koppintson a <b>FAX</b> elemre.</li> <li>• A <b>Nem nyomtat (Do not print)</b> érték van kiválasztva a <b>Faxbeállítások (FAX settings)</b> menü <b>Automat. nyomtatási beállítások (Auto print settings)</b> pontjának <b>Beérkezett dokumentumok (Received documents)</b> beállításánál:<br/>A nyomtató memóriájában tárolt faxokat a faxmenü <b>Memóriahivatkozás (Memory reference)</b> képernyőjéről nyomtathatja ki.<br/>■ <a href="#">A nyomtató memóriájában tárolt dokumentum nyomtatása</a></li> </ul> |

|  |  |
|--|--|
|  | <p><b>»» Megjegyzés</b></p> <ul style="list-style-type: none"> <li>• Ha azt szeretné, hogy a készülék automatikusan kinyomtassa a fogadott faxokat, akkor válassza a <b>Nyomtatás (Print)</b> lehetőséget a <b>Faxbeállítások (FAX settings)</b> menü <b>Automat. nyomtatási beállítások (Auto print settings)</b> pontjának <b>Beérkezett dokumentumok (Received documents)</b> beállításánál. <ul style="list-style-type: none"> <li>■ <a href="#">Faxbeállítások</a></li> </ul> </li> <li>• Ha nem nyomtatta ki a nyomtató memóriájában tárolt faxot (pl. ha nem oldódott meg a probléma a <b>Stop</b> gomb megnyomásával), később kinyomtathatja vagy törölheti azt a nyomtató memóriájából. <ul style="list-style-type: none"> <li>■ <a href="#">A nyomtató memóriájában tárolt dokumentumok</a></li> </ul> </li> </ul>   |
| <p><b>Foglalt/nincs jel (Busy/no signal)</b></p>                               | <ul style="list-style-type: none"> <li>• A tárcsázott fax-/telefonszám foglalt.<br/>Próbáljon meg kis várakozás után újratárcsázni. <ul style="list-style-type: none"> <li>■ <a href="#">Fax újraküldése (foglalt szám újrAhívása)</a></li> </ul> </li> <li>• A tárcsázott fax-/telefonszám helytelen.<br/>Ellenőrizze a fax-/telefonszámot, és tárcsázzon újból.</li> <li>• A címzett faxkészüléke nem válaszolt (az automatikus újrAhívási kísérletek után sem).<br/>Lépjen kapcsolatba a cízzel, és kérje meg a faxkészüléke ellenőrzésére. Tengeren túli hívásnál helyezzen szüneteket a regisztrált számba.</li> <li>• A címzett nem G3-as faxkészüléket (nyomtatót) használ.<br/>A nyomtató nem tud dokumentumokat küldeni és fogadni olyan faxkészülékre, illetve faxkészülékről, amelyek nem felel meg a G3 szabványnak. Lépjen kapcsolatba a cízzel, és kérje meg annak ellenőrzésére, hogy a faxkészüléke G3-kompatibilis-e.</li> <li>• A nyomtató hangkódos/impulzushívásos beállítása helytelen.<br/>Állítsa be a nyomtatót úgy, hogy a használt telefonvonalnak megfelelő legyen. <ul style="list-style-type: none"> <li>■ <a href="#">A telefonvonal típusának beállítása</a></li> </ul> </li> </ul> |
| <p><b>Megtelt a memória. (Memory is full.)</b></p>                             | <p>Megtelt a nyomtató memóriája, mivel túl sok dokumentumot, illetve túl nagy dokumentumokat küldött, illetve fogadott.</p> <p>Ez esetben nyomtassa ki a nyomtató memóriájába mentett faxokat, vagy mentse őket az USB flash meghajtóra, majd törölje őket a nyomtató memóriájából.</p> <ul style="list-style-type: none"> <li>■ <a href="#">A nyomtató memóriájában tárolt dokumentumok</a></li> </ul> <p>Ha faxot küld, küldje el újból. Ha az üzenet továbbra is megjelenik, törölje a nyomtató memóriájába mentett faxokat, ossza fel a faxokat a küldéshez, és küldje el őket újból.</p> <p>Faxfogadás esetén kérje meg a küldőt, hogy újból küldje el a faxokat.</p>   |
| <p><b>Várakozás a dok. feldolgozására. (Awaiting document processing.)</b></p> | <ul style="list-style-type: none"> <li>• Nem lehetett automatikusan menteni a fogadott faxokat az USB flash meghajtóra, mivel az USB flash meghajtó nem volt csatlakoztatva a készülékhez, vagy írásvédett módban volt.<br/>A fogadott faxok a nyomtató memóriájába kerülnek. Csatlakoztasson írható USB flash meghajtót, majd kézzel mentse az USB flash meghajtóra a fogadott faxokat. <ul style="list-style-type: none"> <li>■ <a href="#">A nyomtató memóriájában tárolt dokumentumok mentése USB flash meghajtóra</a></li> </ul> </li> <li>• A fogadott faxokat a nyomtató nem továbbította a számítógépen lévő megosztott mappába, mert a nyomtató nem csatlakozik a számítógéphez, vagy mert megváltozott a megosztott mappa beállítása.</li> </ul>   |

|   |  |
|---|--|
|   | <p>A fogadott faxok a nyomtató memóriájába kerülnek. Csatlakoztassa a nyomtatót a számítógéphez, majd kézzel továbbítsa a fogadott faxokat a számítógépen lévő megosztott mappába.</p> <p>■ <a href="#">A nyomtató memóriájában lévő dokumentum továbbítása a számítógép megosztott mappájába</a></p> <p>Törölje a felesleges faxokat a nyomtató memóriájából, miután USB flash meghajtóra mentette, a számítógépen lévő megosztott mappába továbbította vagy kinyomtatta őket.</p> <p>■ <a href="#">A nyomtató memóriájában tárolt dokumentum törlése</a></p>   |
| <p><b>Eltérő faxinformációk.</b><br/>(FAX info does not match.)</p>               | <p>Az átvitel megszakadt, mert a nyomtató nem érzékelte a címzett faxkészülékének adatait, vagy mert az adatok nem egyeztek a hívott számmal. Ez az üzenet akkor jelenik meg, ha a <b>Vételi faxinformációk ellenőrzése (Check RX FAX information)</b> beállítás (<b>Faxbeállítások (FAX settings)</b>), <b>Biztonsági vezérlés (Security control)</b>) <b>BE (ON)</b> értékű.</p> <p>Részletes tájékoztatás: <a href="#">A faxok téves átvitelének megakadályozása.</a></p>   |
| <p><b>Fogadás elutasítva.</b><br/>(Reception rejected.)</p>                       | <p>A készülék elutasította a fogadást, mert a fax megfelel a <b>Faxfogadás elutasítása (FAX reception reject)</b> (<b>Faxbeállítások (FAX settings)</b>), <b>Biztonsági vezérlés (Security control)</b>) beállításban megadott feltételnek.</p> <p>Részletes tájékoztatás: <a href="#">Fax fogadásának elutasítása.</a></p>  |
| <p><b>Várakozás a jelent. kiadására...</b><br/>(Waiting for report output...)</p> | <p>Ha a nyomtató az alábbi helyzetek valamelyikének fennállása esetén fogad faxot, akkor a nyomtató nem tud jelentést nyomtatni. Ha a probléma a leírtak szerint megoldódik, a készülék automatikusan kinyomtatja a jelentéseket.</p> <ul style="list-style-type: none"> <li>• A tinta mennyisége nem elegendő a jelentés kinyomtatásához:<br/>Cserélje ki a tintatartályt.<br/>■ <a href="#">A tintatartályok cseréje</a></li> <li>• Kifogyott a papír:<br/>Töltse be a papírt, majd koppintson az érintőképernyő <b>OK</b> gombjára.</li> <li>• A <b>Faxpapír beállításai (FAX paper settings)</b> menü <b>Méret (Page size)</b> eleménél megadottól eltérő méretű papír van betöltve:<br/>Töltsön be a <b>Méret (Page size)</b> beállításnál megadott méretű papírt, majd koppintson az érintőképernyő <b>OK</b> gombjára.</li> <li>• Megnyomta a <b>Stop</b> gombot egy jelentés nyomtatásának megszakítása céljából:<br/>A jelentés nyomtatásának folytatásához nyomja meg a <b>KEZDŐLAP (HOME)</b> gombot, és koppintson a <b>FAX</b> elemre.</li> </ul> |

## Üzenet jelenik meg

Ez a szakasz néhány olyan hibát és üzenetet ismertet, amely megjelenhet.

### »» Megjegyzés

- Egyes hibák esetén egy támogatási kód (hibaszám) jelenik meg a számítógépen vagy az érintőképernyőn. A támogatási kódos hibák részleteit lásd a [Támogatási kódok listája hibákhoz](#) című részben.

Ha egy üzenet jelenik meg az érintőképernyőn, akkor lásd lentebb.

#### ■ [Üzenet jelenik meg az érintőképernyőn](#)

Ha üzenet jelenik meg a számítógépen, akkor lásd alább.

- [Hibaüzenet jelenik meg az automatikus kétoldalas nyomtatással kapcsolatban](#)
- [Hibaüzenet jelenik meg a kihúzott tápkábelrel kapcsolatban \(Windows\)](#)
- [Írási hiba/Kimeneti hiba/Kapcsolati hiba \(Windows\)](#)
- [Egyéb hibaüzenetek \(Windows\)](#)
- [Megjelenik az Inkjet Printer/Scanner/Fax Extended Survey Program képernyő \(Windows\)](#)
- [Megjelenik az Inkjet Printer/Scanner/Fax Extended Survey Program ikon \(Mac OS\)](#)

## Q Üzenet jelenik meg az érintőképernyőn

### A

Olvassa el az üzenetet, és tegye meg a megfelelő intézkedéseket.

- **Támogatott típusú adatok nincsenek mentve. (Data of supported types are not saved.)**
  - Az USB flash meghajtón nincs olyan képadat vagy dokumentum, amelyet a nyomtató be tud olvasni.
  - Nem biztos, hogy a nyomtató felismeri a fájlt, ha a fájl nevében vagy az elérési útvonalban bizonyos karakterek szerepelnek. Csak alfanumerikus karaktereket használjon.
  - A számítógépen szerkesztett vagy módosított fotókat a számítógépről kell kinyomtatnia.

### »» Megjegyzés

- Ha számítógépen feldolgozott fényképet választ, az érintőképernyőn egy „?” jelenik meg.

- **Nem lehet kinyomtatni a megadott PDF-fájlt. Hiba történt a fájl beolvasásakor, a formátum nem támogatott, vagy a fájl túl nagy. (Cannot print the specified PDF file. An error has occurred while scanning the file, or the format is not supported, or the file is too large.)**
  - Ellenőrizze, hogy az USB flash meghajtón található PDF-fájl nyomtatható-e. További információk az [USB flash meghajtóra mentett dokumentumok \(PDF-fájl\) nyomtatása](#) című részben olvashatók.

## »» Megjegyzés

- A PDF-fájlok neve akkor is megjelenik, ha a fájl nem nyomtatható ki az USB flash meghajtóról. Érdemes ellenőriznie, hogy nyomtathatók-e. A PDF-fájl nem nyomtatható ki, ha a következő feltételek egyike is teljesül:
  - Nem jelenik meg a **Részletek (Details)** képernyő a nyomtatni kívánt PDF-fájlhoz.
  - A **Részletek (Details)** képernyő **Létrehozás eszköze (Created with)** mezőjének értéke nem a nyomtató neve vagy nem **IJ Scan Utility**.
  - Egy „?” jelenik meg az előnézeti képernyőn.

◦ A számítógépen szerkesztett vagy módosított fájlokat a számítógépről kell kinyomtatnia.

- **A megadott PDF-fájl nem nyomtatható adatokat is tartalmaz. A fájl egyes részei nem nyomtathatók ki. (The specified PDF file contains unprintable data. Some portions may not be printed.)**

A sok ábrát vagy nagy felbontású képeket tartalmazó PDF-fájlok nyomtatásakor ezek esetleg kimaradhatnak vagy a nyomtatás félbeszakadhat. Ebben az esetben a számítógépről nyomtasson.

- **Ellenőrizze az oldal méretét, és koppintson az [OK] gombra. (Check the page size and tap [OK].)**

A betöltött papír mérete különbözik a papírméret-beállítások között megadott mérettől.

Töltsön be a papírméret beállításának megfelelő méretű papírt, és koppintson az **OK** gombra.

- **A készülék legutóbb nem volt megfelelően kikapcsolva. Kikapcsoláskor nyomja meg a  gombot. (Power was not turned off correctly the last time. Press the  button when turning power off.)**

A tápkábelt kihúzhatták, amikor a nyomtató még be volt kapcsolva.

Koppintson az érintőképernyő **OK** gombjára.

## »» Megjegyzés

- Azt, hogy miként kell a tápkábelt a nyomtatóból helyesen kihúzni, [A készülék tápkábelének kihúzása](#) című rész ismerteti.

- **Kihúzták a tápkábelt, ezért a memóriában lévő el nem küldött/ fogad. dok.-k elvesztek. (The power cord has been unplugged and unsent/received docs in memory have been lost.)**

Megszűnt a tápellátás, vagy kihúzták a tápkábelt, amikor a nyomtató memóriája faxokat tartalmazott.

## »» Fontos

- Áramkimaradás esetén, vagy ha kihúzza a tápkábelt a nyomtatóból, a nyomtató memóriájában tárolt összes fax törlődik.

Azt, hogy miként kell a tápkábelt a nyomtatóból kihúzni, [A készülék tápkábelének kihúzása](#) című rész ismerteti.

Koppintson az érintőképernyő **OK** gombjára.

Miután az **OK** gombra koppintott, kinyomtatódik a nyomtató memóriájából törölt faxok listája (MEMÓRIATÖRLÉSI NYUGTA (MEMORY CLEAR REPORT)).

További részletek: [Jelentések és listák – összefoglalás](#).

- **Nem lehet csatlakozni a kiszolgálóhoz. Várjon egy ideig, és próbálja újra. (Cannot connect to the server. Please wait a while and try again.)**

Kommunikációs hiba miatt a nyomtató nem tud csatlakozni a kiszolgálóhoz.

Koppintson az érintőképernyő **OK** gombjára, és kis idő elteltével próbálja meg újra.

## Hibaüzenet jelenik meg az automatikus kétoldalas nyomtatással kapcsolatban

---

### 

Ellenőrzés

Olvassa el [Az automatikus kétoldalas nyomtatással kapcsolatos problémák](#) című részt, és tegye meg a szükséges intézkedéseket.

## Hibaüzenet jelenik meg a kihúzott tápkábellel kapcsolatban (Windows)

---

### 

A tápkábelt kihúzhatták, amikor a nyomtató még be volt kapcsolva.

Ellenőrizze a számítógépen megjelenő hibaüzenetet, és kattintson az **OK** gombra.

A nyomtató elkezd a nyomtatást.

A tápkábel kihúzásával kapcsolatban [A készülék tápkábelének kihúzása](#) című rész nyújt tájékoztatást.

### Fontos

- Ha kihúzza a nyomtató tápkábelét, azzal törli a nyomtató memóriájában tárolt összes faxot.

## Írási hiba/Kimeneti hiba/Kapcsolati hiba (Windows)

---

### 

**1. ellenőrzés** Ha nem világít a **BE/KI (POWER)** jelzőfény, akkor győződjön meg arról, hogy a nyomtató tápkábele megfelelően van csatlakoztatva, és kapcsolja be a nyomtatót.

Mialatt a nyomtató felkészül a működésre, villog a **BE/KI (POWER)** jelzőfény. Várjon, amíg a **BE/KI (POWER)** jelzőfény abbahagyja a villogást, és folyamatosan világítani kezd.

## 2. ellenőrzés Győződjön meg arról, hogy a megfelelő nyomtatóport van beállítva a nyomtatóillesztőben.

\* A következő utasításokban az „XXX” a nyomtató nevét jelöli.

1. Rendszergazdai jogosultságokkal rendelkező fiókkal lépjen be.
2. Állítsa be a következőket.
  - Windows 10 esetén az egér jobb oldali gombjával kattintson a **Start** gombra, és válassza a **Vezérlőpult (Control Panel) > Eszközök és nyomtatók megtekintése (View devices and printers)** elemet.
  - A Windows 8.1 és a Windows 8 rendszerben az **Asztalon (Desktop)** található **Beállítások (Settings)** gombból kiindulva válassza a következőket: **Vezérlőpult (Control Panel) > Hardver és hang (Hardware and Sound) > Eszközök és nyomtatók (Devices and Printers)**.
  - Windows 7 rendszeren válassza a **Start** menü **Eszközök és nyomtatók (Devices and Printers)** pontját.
  - Windows Vista rendszer esetén válassza a **Start** menü **> Vezérlőpult (Control Panel) > Hardver és hang (Hardware and Sound) > Nyomtatók (Printers)** pontot.
3. Nyissa meg a nyomtatóillesztő tulajdonságait.
  - Windows 10, Windows 8.1, Windows 8 és Windows 7 esetén az egér jobb oldali gombjával kattintson a „Canon XXX series Printer” ikonra (ahol „XXX” a nyomtató neve), majd válassza a **Nyomtató tulajdonságai (Printer properties)** parancsot.
  - Windows Vista esetén az egér jobb oldali gombjával kattintson a „Canon XXX series” ikonra (ahol „XXX” a nyomtató neve), majd válassza a **Tulajdonságok (Properties)** parancsot.
4. A portbeállítások ellenőrzéséhez kattintson a **Portok (Ports)** fülre.

Győződjön meg arról, hogy a **Nyomatás a következő port(ok)ra (Print to the following port(s))** mezőben egy olyan, „USBnnn” nevű port (ahol „n” egy szám) van kiválasztva, amely mellett a „Canon XXX series Printer” felirat látható a **Nyomtató (Printer)** oszlopban.

- Ha a beállítás helytelen:

Telepítse újra az MP Drivers programot a Telepítő CD-ROM lemezről vagy a Canon weboldaláról.

- Ha a nyomtatás annak ellenére nem indul el, hogy a nyomtató USB-kábelen keresztül van csatlakoztatva a számítógéphez, és az „USBnnn” nevű port van kiválasztva:

Windows 8.1 és Windows 8 esetén a **My Printer** elindításához válassza a **Kezdőképernyő (Start) My Printer** elemét. Ha a **Start** kezdőképernyőn nem jelenik meg a **My Printer**, akkor válassza a **Keresés (Search)** gombot, és keresse meg az „**My Printer**” programot.

Állítsa be a megfelelő nyomtatóportot a **Diagnose and Repair Printer** menüpontnál. A megfelelő nyomtatóport kiválasztásához kövesse a képernyőn megjelenő utasításokat, majd válassza ki a nyomtató nevét.

Windows 7 és Windows Vista esetén kattintson a **Start** gombra, válassza a **Minden program (All programs) – Canon Utilities – Canon My Printer – Canon My Printer** pontot, majd válassza a **Diagnose and Repair Printer** lehetőséget. A megfelelő nyomtatóport kiválasztásához kövesse a képernyőn megjelenő utasításokat, majd válassza ki a nyomtató nevét.

Ha a probléma nem oldódik meg, végezze el újra az MP Drivers program telepítését a Telepítő CD-ROM lemez segítségével, vagy telepítse a programot a Canon webhelyéről.



### 3. ellenőrzés

Győződjön meg arról, hogy a nyomtató megfelelően van csatlakoztatva a számítógéphez.

Ha USB-kábelt használ, akkor gondoskodjon arról, hogy megfelelően legyen csatlakoztatva a nyomtatóhoz és a számítógéphez. Ha az USB-kábel megfelelően van csatlakoztatva, akkor ellenőrizze a következőket:

- USB-hub vagy más továbbítóeszköz használata esetén távolítsa azt el, és csatlakoztassa a nyomtatót közvetlenül a számítógéphez, majd próbálja meg újra nyomtatni. Ha a nyomtatás normál módon indul el, akkor a gond a továbbítóeszközzel lehet. Lépjen kapcsolatba a továbbítóeszköz szállítójával.
- Az is előfordulhat, hogy az USB-kábel hibás. Cserélje ki az USB-kábelt, és próbálkozzon újból a nyomtatással.

Ha a nyomtatót helyi hálózaton keresztül használja, ügyeljen arra, hogy a nyomtató LAN-kábellel legyen csatlakoztatva a hálózathoz, és hogy a beállítások megfelelőek legyenek a hálózati használathoz.

### 4. ellenőrzés

Ellenőrizze, hogy az MP Drivers megfelelően van-e telepítve.

Távolítsa el az MP Drivers programot [Az MP Drivers alkalmazás eltávolítása](#) című részben leírtak szerint, majd telepítse újra a Telepítő CD-ROM segítségével vagy a Canon webhelyéről.

### 5. ellenőrzés

Ha a nyomtató USB-kábellel van csatlakoztatva a számítógéphez, ellenőrizze az eszköz állapotát a számítógépről.

Az alábbi lépések végrehajtásával ellenőrizze az eszköz állapotát.

1. Nyissa meg az Eszközkezelőt a számítógépén az alábbiak szerint.

Ha megjelenik a **Felhasználói fiók kezelése (User Account Control)** képernyő, kövesse a képernyőn megjelenő utasításokat.

- Windows 10 esetén kattintson az egér jobb oldali gombjával a **Start** gombra, és válassza az **Eszközkezelő (Device Manager)** elemet.
  - Windows 8.1 és Windows 8 esetén a **Beállítások (Settings)** gombon válassza a **Vezérlőpult (Control Panel)** lehetőséget, majd az **Asztal (Desktop) > Hardver és hang (Hardware and Sound) > Eszközkezelő (Device Manager)** elemet.
  - Windows 7 vagy Windows Vista rendszer esetén kattintson a **Vezérlőpult (Control Panel) > Hardver és hang (Hardware and Sound) > Eszközkezelő (Device Manager)** elemre.
2. Kattintson duplán az **USB-vezérlők (Universal Serial Bus controllers)** elemre és az **USB-nyomtatótámogatás (USB Printing Support)** lehetőségre.

Ha nem jelenik meg az **USB-nyomtatótámogatás Tulajdonságok (USB Printing Support Properties)** képernyő, akkor ellenőrizze, hogy a nyomtató megfelelően csatlakozik-e a számítógéphez.

### 3. ellenőrzés

[Győződjön meg arról, hogy a nyomtató megfelelően van csatlakoztatva a számítógéphez.](#)

3. Kattintson az **Általános (General)** lapfültre, és nézze meg, nincs-e eszközprobléma.

Ha eszközzel kapcsolatos probléma jelenik meg, a hiba megoldását a Windows Súgója tartalmazza.



## Egyéb hibaüzenetek (Windows)



Ha a nyomtató állapotjelzőjének ablakán kívül megjelenik egy hibaüzenet, tegye a következőket:

- **„Szabad lemezterület hiányában a nyomtatósorba állítás sikertelen (Could not spool successfully due to insufficient disk space)”**

A felesleges fájlok törlésével szabadítson fel több lemezterületet.

- **„Nincs elég szabad memória, ezért a nyomtatási sorba állítás sikertelen (Could not spool successfully due to insufficient memory)”**

Zárja be a többi alkalmazást a rendelkezésre álló memória növelése érdekében.

Ha még mindig nem lehetséges a nyomtatás, indítsa újra a számítógépet, és próbáljon újra nyomtatni.

- **„A nyomtatóillesztő-program nem található (Printer driver could not be found)”**

Távolítsa el az MP Drivers programot [Az MP Drivers alkalmazás eltávolítása](#) című részben leírtak szerint, majd telepítse újra a Telepítő CD-ROM segítségével vagy a Canon webhelyéről.

- **„Nem nyomtatható alkalmazásnév (Could not print Application name) -fájlnév”**

Ha a feladat elkészült, próbálja újranyomtatni.

## **Q** Megjelenik az Inkjet Printer/Scanner/Fax Extended Survey Program képernyő (Windows)

### **A**

Ha telepítve van a Tintasugaras nyomtató/Lapolvasó/Fax Extended Survey Program, akkor körülbelül tíz éven keresztül minden hónapban megjelenik egy párbeszédpanel, amely jóváhagyást kér a nyomtató és az alkalmazás használatára vonatkozó adatok elküldéséhez.

Olvassa el a képernyőn megjelenő információt, és kövesse az alábbi utasításokat.

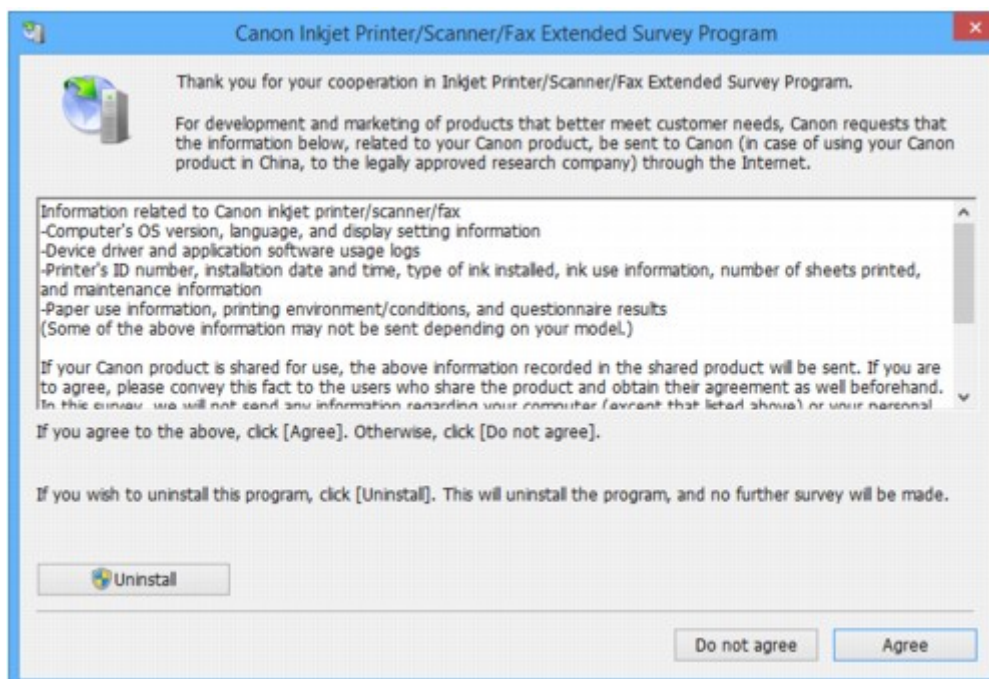

• **Ha vállalja a felmérési programban való részvételt:**

Kattintson az **Elfogadás (Agree)** elemre, és kövesse a képernyőn megjelenő utasításokat. A nyomtatóhasználat adatait a rendszer továbbítja az interneten. Az eljárás befejezése után az adatok elküldése a következő alkalomtól kezdve automatikus lesz, a megerősítési képernyő pedig nem jelenik meg többé.

»» **Megjegyzés**

- Az adatok küldésekor figyelmeztetés, például az internetes biztonságra figyelmeztető üzenet jelenhet meg. Győződjön meg arról, hogy a program neve „IJPLMUI.exe”.
- Ha törli a jelet az **Automatikus küldés a jövőben (Send automatically from the next time)** jelölőnégyzetből, akkor az adatok elküldése a következő alkalomtól kezdve nem lesz automatikus, és következő alkalommal megjelenik egy megerősítést kérő képernyő. Az adatok automatikus elküldéséről [A megerősítést kérő képernyő beállításának módosítása](#): című részben olvashat.

• **Ha nem vállalja a felmérési programban való részvételt:**

Kattintson az **Elutasítás (Do not agree)** gombra. A megerősítést kérő képernyő bezárul, és a program kihagyja a felmérést. A megerősítést kérő képernyő egy hónappal később újra megjelenik.

• **A Tintasugaras nyomtató/Lapolvasó/Fax Extended Survey Program eltávolítása:**

Az Inkjet Printer/Scanner/Fax Extended Survey Program eltávolításához kattintson az **Eltávolítás (Uninstall)** lehetőségre, majd kövesse a képernyőn megjelenő utasításokat.

• **A megerősítést kérő képernyő beállításának módosítása:**

1. Állítsa be a következőket.

- Windows 10 esetén kattintson az egér jobb oldali gombjával a **Start** gombra, és válassza a **Programok és szolgáltatások (Programs and Features)** elemet.
- Windows 8.1 és Windows 8 esetén az **Asztal (Desktop) > Programok (Programs) > Programok és szolgáltatások (Programs and Features)** elem **Beállítások (Settings)** gombján válassza a **Vezérlőpult (Control Panel)** elemet.
- Windows 7 vagy Windows Vista használata esetén válassza a következőket: **Start** menü > **Vezérlőpult (Control Panel) > Programok (Programs) > Programok és szolgáltatások (Programs and Features)**.

»» **Megjegyzés**

- A szoftverek telepítésekor, eltávolításakor, illetve indításakor megjelenhet egy megerősítést kérő/figyelmeztető párbeszédpanel.

Ez a párbeszédpanel akkor jelenik meg, ha egy feladat elvégzéséhez rendszergazdai jogok szükségesek.

Ha rendszergazdai jogosultságokkal rendelkező fiókba van bejelentkezve, kövesse a képernyőn megjelenő utasításokat.

2. Válassza a **Canon Inkjet Printer/Scanner/Fax Extended Survey Program** lehetőséget.
3. Válassza a **Módosítás (Change)** lehetőséget.

Ha az **Igen (Yes)** lehetőséget választja a képernyőn megjelenő utasítások követése után, akkor a következő alkalommal is megjelenik a megerősítést kérő képernyő.

Ha a **Nem (No)** lehetőséget választja, akkor az adatküldés automatikus lesz.

### »»» Megjegyzés

- Ha az **Eltávolítás (Uninstall)** lehetőséget választja, akkor a rendszer eltávolítja a Tintasugaras nyomtató/lapolvasó/fax Extended Survey Program összetevőt. Kövesse a képernyőn megjelenő utasításokat.

## Megjelenik az Inkjet Printer/Scanner/Fax Extended Survey Program ikon (Mac OS)

### A

Ha telepítve van a Tintasugaras nyomtató/Lapolvasó/Fax Extended Survey Program, akkor körülbelül tíz éven keresztül minden hónapban el lesznek küldve a nyomtató és az alkalmazászoftver használatára vonatkozó adatok. Amikor elérkezik az idő a nyomtatóhasználati adatok elküldésére, az **Inkjet Printer/Scanner/Fax Extended Survey Program** ikon megjelenik a Dock területen.

Kattintson az ikonra, olvassa el a megjelenő információt, és kövesse az alábbi utasításokat.

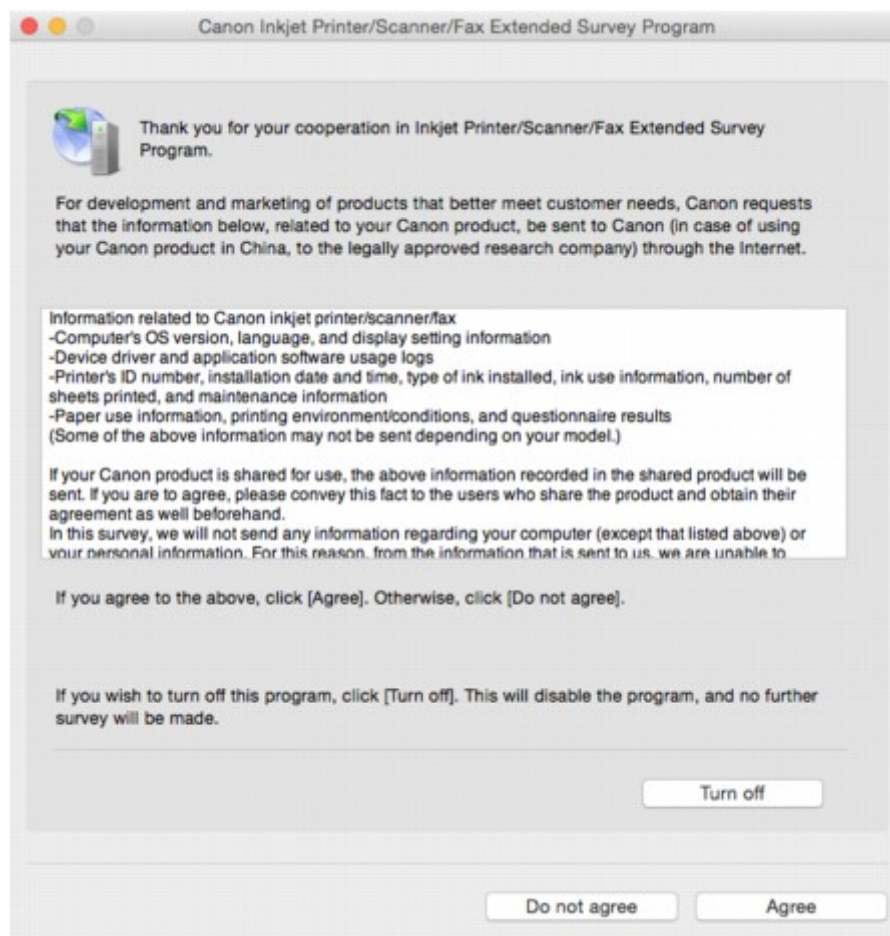

- **Ha vállalja a felmérési programban való részvételt:**

Kattintson az **Elfogadás (Agree)** elemre, és kövesse a képernyőn megjelenő utasításokat. A nyomtatóhasználat adatait a rendszer továbbítja az interneten. Az eljárás befejezése után az adatok elküldése a következő alkalomtól kezdve automatikus lesz, a megerősítési képernyő pedig nem jelenik meg többé.

### »» Megjegyzés

- Ha törli a jelet az **Automatikus küldés a jövőben (Send automatically from the next time)** jelölőnégyzetből, akkor az adatok elküldése a következő alkalomtól kezdve nem lesz automatikus, és az **Inkjet Printer/Scanner/Fax Extended Survey Program** ikon a következő felmérés időpontjában jelenik meg a dokkon.

- **Ha nem vállalja a felmérési programban való részvételt:**

Kattintson az **Elutasítás (Do not agree)** gombra. A megerősítést kérő képernyő bezárul, és a program kihagyja a felmérést. A megerősítést kérő képernyő egy hónappal később újra megjelenik.

- **Az adatküldés leállítása:**

Kattintson a **Turn off** gombra. Ez leállítja az Inkjet Printer/Scanner/Fax Extended Survey Program funkciót, és az adatok küldése nem történik meg. A felmérés folytatásáról a [Beállítások módosítása](#): című részben olvashat.

- **A Tintasugaras nyomtató/Lapolvasó/Fax Extended Survey Program eltávolítása:**

1. Állítsa le az Inkjet Printer/Scanner/Fax Extended Survey Program funkciót.

- [Beállítások módosítása](#):

2. Válassza ki a Finder **Ugrás (Go)** menüjének **Alkalmazások (Applications)** elemét, kattintson duplán a **Canon Utilities** mappára és az **Inkjet Extended Survey Program** mappára.
3. Húzza a **Canon Inkjet Printer/Scanner/Fax Extended Survey Program.app** fájlt a **Kukába (Trash)**.
4. Indítsa újra a számítógépet.  
Törölje a **Kuka (Trash)** tartalmát, majd indítsa újra a számítógépet.

- **Beállítások módosítása:**

Ha minden egyes alkalommal, amikor a nyomtatóhasználati adatok elküldésére kerül sor vagy folytatódik a felmérés, látni szeretné a megerősítést kérő képernyőt, akkor kövesse az alábbi eljárást.

1. Válassza ki a Finder **Ugrás (Go)** menüjének **Alkalmazások (Applications)** elemét, kattintson duplán a **Canon Utilities** mappára és az **Inkjet Extended Survey Program** mappára.
2. Kattintson duplán a **Canon Inkjet Printer/Scanner/Fax Extended Survey Program** ikonjára.

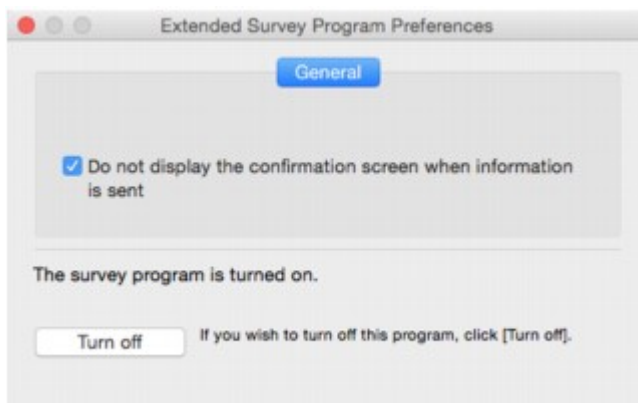

- **Do not display the confirmation screen when information is sent:**

Ha a jelölőnégyzet be van jelölve, akkor az adatküldés automatikus.

Ha nincs bejelölve a jelölőnégyzet, akkor a következő felmérés időpontjában megjelenik az **Inkjet Printer/Scanner/Fax Extended Survey Program** ikon a Dock területen. Kattintson az ikonra, és kövesse a képernyőn megjelenő utasításokat.

- **Turn off/Turn on gomb:**

Kattintson a **Turn off** gombra az Inkjet Printer/Scanner/Fax Extended Survey Program leállításához.

Kattintson a **Turn on** gombra az Inkjet Printer/Scanner/Fax Extended Survey Program újraindításához.

## Ha nem sikerül megoldani a problémát

Ha a problémát nem sikerül az ebben a fejezetben található utasításokat követve megoldani, akkor a Canon webhelyének támogatási oldalán vegye fel a kapcsolatot a Canonnal, vagy keresse fel a legközelebbi Canon szervizközpontot.

A Canon támogatási szakemberei megfelelő képzést kaptak az ügyfeleket kielégítő technikai tanácsadás érdekében.

### **Figyelem**

- Ha a nyomtatóból szokatlan hangot, füstöt vagy szagot észlel, haladéktalanul kapcsolja ki. Húzza ki a fali csatlakozóaljzatból a nyomtató tápkábelét, és forduljon ahhoz a kereskedőhöz, akitől a nyomtatót vásárolta, vagy lépjen kapcsolatba a legközelebbi Canon szervizközponttal. Semmilyen körülmények között ne próbálja saját maga megjavítani vagy szétszedni a nyomtatót.
- Ha Ön kísérli meg megjavítani vagy szétszedni a nyomtatót, a jótállás akkor is megszűnik, ha még nem járt le.

Mielőtt a szervizközponthoz fordulna, fordítson figyelmet a következőkre:

- A termék neve  
(A nyomtató neve az útmutató elülső borítóján található.)
- Sorozatszám (lásd a beüzemelési útmutatót)
- A probléma részletei
- A probléma megoldására tett kísérletek és eredményük

## Támogatási kódok listája hibákhoz

Hiba esetén nem jelenik meg támogatási kód az érintőképernyőn és a számítógép képernyőjén.

A „támogatási kód” egy hibaszám, amely egy hibaüzenettel együtt jelenik meg.

Hiba esetén olvassa le az érintőképernyőn és a számítógép képernyőjén megjelenő támogatási kódot, és válaszul hajtsa végre a szükséges műveletet.

### Támogatási kód jelenik meg az érintőképernyőn és a számítógép képernyőjén

- **1000 – 1ZZZ**

[1003](#) [1200](#) [1300](#) [1303](#) [1309](#) [1310](#)

[1313](#) [1314](#) [1319](#) [1575](#) [1600](#) [1660](#)

[1688](#) [1700](#) [1701](#) [1754](#) [1755](#) [1871](#)

[1890](#)

- **2000 – 2ZZZ**

[2001](#) [2002](#) [2110](#) [2120](#) [2500](#) [2700](#)

[2801](#) [2802](#) [2803](#) [2805](#)

- **3000 – 3ZZZ**

[3401](#) [3402](#) [3403](#) [3404](#) [3405](#) [3406](#)

[3407](#) [3408](#) [3410](#) [3411](#) [3412](#) [3413](#)

[3414](#) [3415](#) [3416](#) [3417](#) [3418](#) [3419](#)

[3420](#) [3421](#) [3422](#) [3423](#) [3424](#) [3425](#)

[3434](#) [3435](#) [3436](#) [3437](#)

- **4000 – 4ZZZ**

[4100](#) [4103](#)

- **5000 – 5ZZZ**

[5011](#) [5012](#) [5040](#) [5050](#) [5051](#) [5100](#)

[5102](#) [5103](#) [5104](#) [5105](#) [5200](#) [5203](#)

[5205](#) [5204](#) [5206](#) [5207](#) [5208](#) [5209](#)

[5400](#) [5500](#) [5501](#) [5B00](#) [5B01](#) [5C01](#)



• **6000 – 6ZZZ**

[6000](#) [6500](#) [6502](#) [6700](#) [6701](#) [6800](#)

[6801](#) [6900](#) [6901](#) [6902](#) [6910](#) [6911](#)

[6920](#) [6921](#) [6930](#) [6931](#) [6932](#) [6933](#)

[6936](#) [6937](#) [6938](#) [6939](#) [693A](#) [6940](#)

[6941](#) [6942](#) [6943](#) [6944](#) [6945](#) [6946](#)

• **7000 – 7ZZZ**

[7100](#) [7200](#) [7201](#) [7203](#) [7204](#) [7205](#)

• **9000 – 9ZZZ**

[9000](#) [9500](#)

• **A000 – ZZZZ**

[B202](#) [B203](#) [B204](#) [B205](#) [B502](#) [B503](#)

[B504](#) [C000](#)

A papírelakadással kapcsolatos támogatási kódokra vonatkozóan lásd még a [Támogatási kódok listája hibákhoz \(papírelakadás\)](#) című részt.

## Támogatási kódok listája hibákhoz (papírelakadás)

Ha elakadt a papír, távolítsa el az alábbi megfelelő eljárással.

- Ha a papír az előlap belsejében akadt el:
  - [1300](#)
- Ha a papír a hátsó fedél belsejében akadt el:
  - [1303](#)
- Ha akkor akadt el a papír a hátsó fedél belsejében, amikor a nyomtató behúzta a nyomtatott papírt:
  - [1313](#)
- Ha a papír automatikus kétoldalas nyomtatás közben akadt el a hátsó fedél belsejében:
  - [1314](#)
- Ha a dokumentum az ADF-ben akadt el:
  - [2801](#)
- Egyéb esetekben:
  - [Egyéb esetekben](#)

# 1300

## Ok

Elakadt a papír az előlap belsejében.

## Teendő

Ha a papír az előlap belsejében akadt el, az alábbi lépéseket követve távolítsa el a papírt.

### Fontos

- A nyomtatót nem lehet kikapcsolni fax küldése és fogadása közben, továbbá ha fogadott vagy el nem küldött fax van a nyomtató memóriájában.

Miután meggyőződött arról, hogy a nyomtató az összes fax küldését és fogadását befejezte, kapcsolja ki. A nyomtató kikapcsolásakor ne húzza ki a tápkábelt.

Ha kihúzza a tápkábelt, azzal törli a nyomtató memóriájában tárolt összes faxot.

### Megjegyzés

- Ha nyomtatás közben elakad a papír, és eltávolításához ki kell kapcsolnia a nyomtatót, akkor a nyomtató kikapcsolása előtt a **Stop** gombot megnyomva állítsa le a nyomtatást.

1. Nyissa ki az előlapot.

### Fontos

- Ne érjen hozzá se az átlátszó fóliához (A), se a fehér szíjhoz (B).

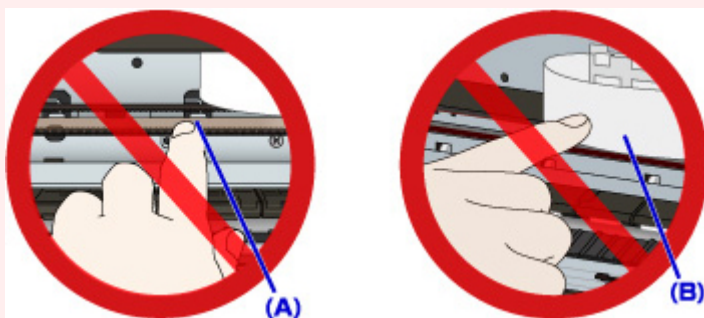

Ha a papír vagy a keze hozzáér ezekhez az alkatrészekhez, és bemaszatolja vagy megkarcolja őket, akkor tönkremehet a nyomtató.

2. Győződjön meg arról, hogy az elakadt papír nincs a nyomtatófej tartója alatt.

Ha az elakadt papír a nyomtatófej tartója alatt van, tolja a jobb vagy a bal szélre a nyomtatófej tartóját, attól függően, merrefelé tolva lesz egyszerűbb eltávolítani a papírt.

Amikor tolja a nyomtatófej tartóját, ujjának hegyével nyomja a nyomtatófej tartójának jobb vagy bal oldalát, és a nyomtatófej tartóját így tolja lassan a jobb vagy bal szélre.

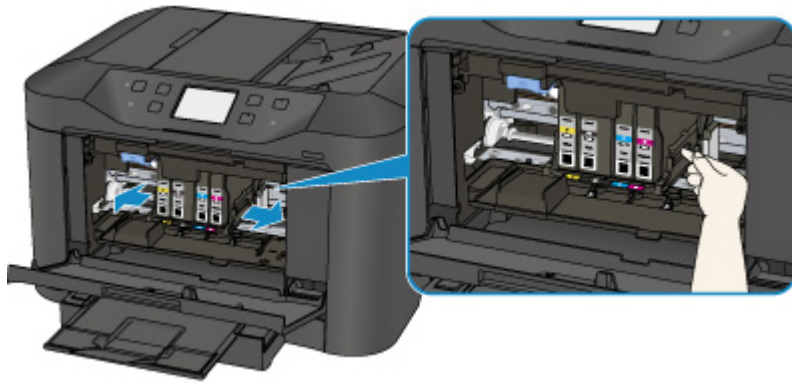

3. Fogja meg erősen, két kézzel az elakadt papírt.

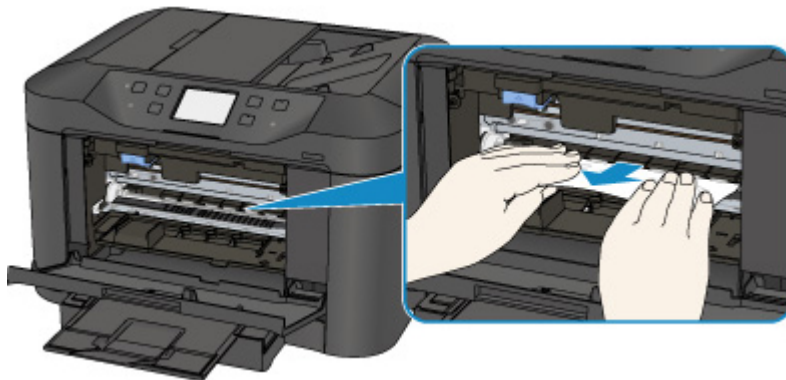

Ha a papír össze van tekeredve, húzza ki.

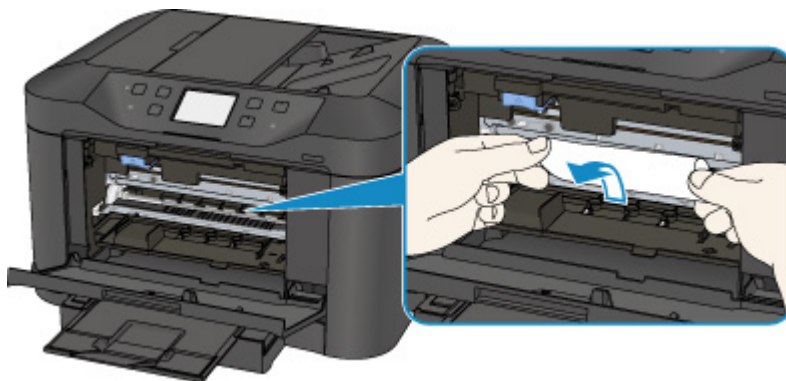

4. Lassan húzza ki a papírt, hogy el ne szakadjon.

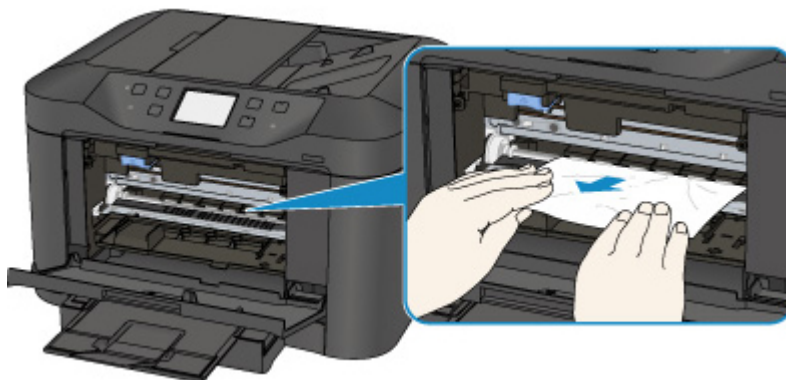

5. Győződjön meg arról, hogy minden elakadt papírt eltávolított.

Ha a papír kihúzás közben elszakad, egy darabja a nyomtatóban maradhat. Ellenőrizze a következőket, és távolítsa el az esetlegesen a készülékben maradt papírdarabot.

- Maradt papír a nyomtatófej tartója alatt?
- Maradt papírfoszlány a nyomtatóban?
- Maradt papír a nyomtató bal vagy a jobb oldali üres részében (C)?

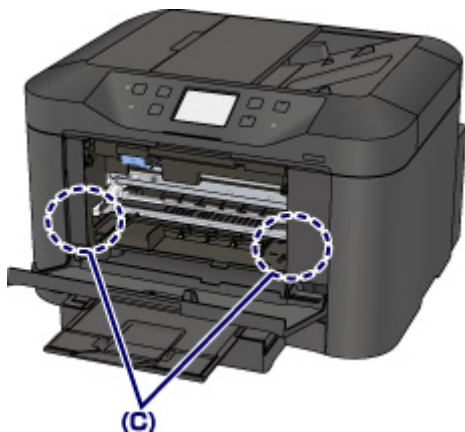

6. Csukja be az előlapot.

7. Koppintson a nyomtató érintőképernyőjének **OK** gombjára.

- Ha a papír a faxok vagy a faxjelentés nyomtatása közben akad el:

A papírelakadást jelző hibaüzenet bezárása és a nyomtató érintőképernyőjén az **OK** gombra történő koppintás után a nyomtató attól az oldaltól kezdve folytatja a nyomtatást, amelynél a papír elakadt.

- Ha a papír számítógépről való nyomtatás vagy másolás közben akad el:

A papírelakadást jelző hibaüzenet bezárása és a nyomtató érintőképernyőjén az **OK** gombra történő koppintás után a nyomtató az azt követő oldaltól kezdve folytatja a nyomtatást, amelynél a papír elakadt.

Mivel a papír elakadásakor nyomtatott oldalt nem nyomtatja ki a készülék, szükség esetén nyomtassa ki újra az oldalt.

Ha a papír kétoldalas nyomtatás vagy kétoldalas másolás közben akad el, előfordulhat, hogy a nyomtatás vagy másolás nem a megfelelő sorrendben folytatódik a papírelakadási hibaüzenet bezárása után. Ebben az esetben szakítsa meg a nyomtatást, és kezdje újra előlről.

Ha a papír oldalelrendezéses nyomtatás, 2->1 másolás vagy 4->1 másolás közben akad el, előfordulhat, hogy bizonyos oldalakat nem nyomtat ki a készülék, ha folytatja a nyomtatást a papírelakadási hibaüzenet bezárása után. Ebben az esetben szakítsa meg a nyomtatást, és kezdje újra előlről.

- Ha kikapcsolta a nyomtatót a megfelelő művelet elvégzésekor papírelakadás esetén:

A nyomtatási várólistán szereplő összes feladat törlődik. Ismétlje meg a nyomtatást.

## »» Megjegyzés

- A papír újratöltésénél ügyeljen arra, hogy megfelelő papírt használjon, és azt az előírt módon töltsse be.

Illessze a papírvezetőket a papír mindkét éléhez a betöltéskor.

- Ha akkor, amikor az összes elakadt papír eltávolítása után folytatni próbálja a nyomtatást, megjelenik a papírelakadást jelző üzenet a nyomtató érintőképernyőjén vagy a számítógép képernyőjén, akkor lehet, hogy maradt még papírdarab a nyomtató belsejében. Ez esetben bizonyosodjon meg arról, hogy nem maradt papírdarab a nyomtató belsejében.
- Azt javasoljuk, hogy ne A5-ös vagy A6-os papírt használjon fényképeket vagy ábrákat tartalmazó dokumentumok nyomtatásához, mivel az A5-ös és az A6-os papír meghajolhat és elakadhat a nyomtatóban.

Ha a probléma ezzel nem oldódik meg, kérjen javítást a legközelebbi Canon szervizközponttól.

# 1303

## Ok

Elakadt a papír a hátsó fedél belsejében.

## Teendő

Ha a papír a hátsó fedél belsejében akadt el, az alábbi lépéseket követve távolítsa el a papírt.

### Fontos

- A nyomtatót nem lehet kikapcsolni fax küldése és fogadása közben, továbbá ha fogadott vagy el nem küldött fax van a nyomtató memóriájában.

Miután meggyőződött arról, hogy a nyomtató az összes fax küldését és fogadását befejezte, kapcsolja ki. A nyomtató kikapcsolásakor ne húzza ki a tápkábelt.

Ha kihúzza a tápkábelt, azzal törli a nyomtató memóriájában tárolt összes faxot.

### Megjegyzés

- Ha nyomtatás közben elakad a papír, és eltávolításához ki kell kapcsolnia a nyomtatót, akkor a nyomtató kikapcsolása előtt a **Stop** gombot megnyomva állítsa le a nyomtatást.

1. Fordítsa el a nyomtatót úgy, hogy a nyomtató hátsó része nézzen Ön felé.

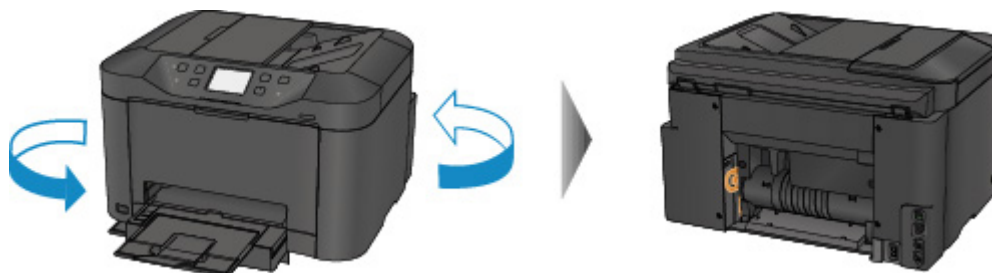

2. Ha nincs eltávolítva a hátsó fedél védőanyaga, távolítsa el.

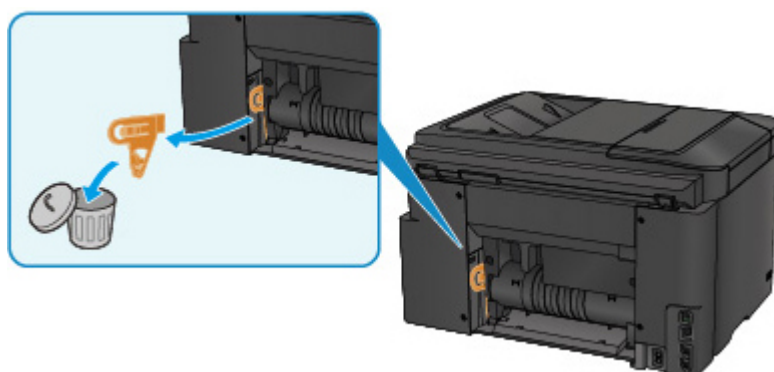

3. Nyissa ki a hátsó fedelet.

Tolja el balra a hátsó fedelet, majd nyissa ki.

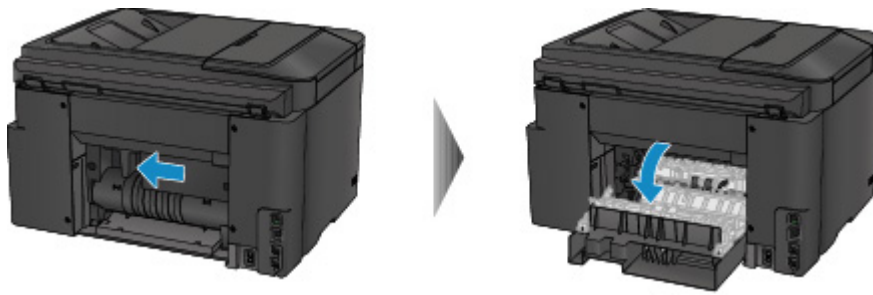

4. Lassan húzza ki a papírt.

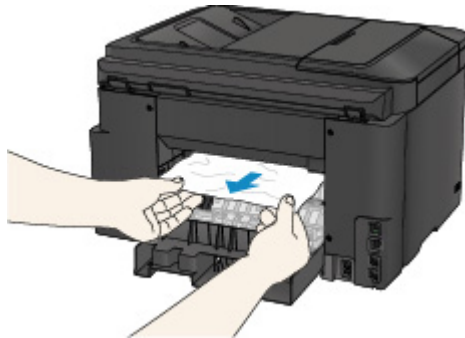

### »» Megjegyzés

- Ne érjen hozzá a nyomtató belső részeihez.
- Ha nem tudja kihúzni a papírt, próbálkozzon a következőkkel.
  - Kapcsolja ki a nyomtatót, majd kapcsolja ismét be.  
A nyomtató automatikusan kiadhatja a papírt.
  - Húzza ki a papírgyűjtő tálcát.  
Most már könnyen kihúzható lesz a papír.

5. Csukja be lassan a hátsó fedelet.

Csukja be a hátsó fedelet, majd tolja el jobbra.

Tolja el a hátsó fedelet úgy, hogy a hátsó fedél  $\Delta$  jele a nyomtatón lévő  $\nabla$  jelhez kerüljön.

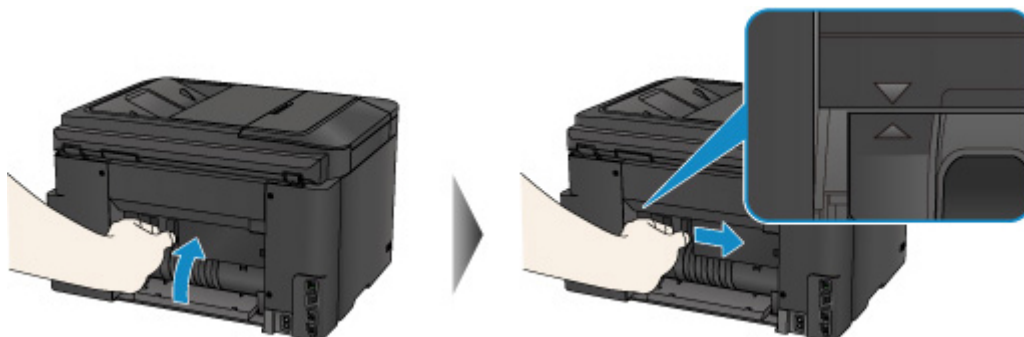

6. Töltse be újra a papírt, és koppintson a nyomtató érintőképernyőjén az **OK** gombra.

- Ha a papír a faxok vagy a faxjelentés nyomtatása közben akad el:



A papírelakadást jelző hibaüzenet bezárása és a nyomtató érintőképernyőjén az **OK** gombra történő koppintás után a nyomtató attól az oldaltól kezdve folytatja a nyomtatást, amelynél a papír elakadt.

- Ha a papír számítógépről való nyomtatás vagy másolás közben akad el:

A papírelakadást jelző hibaüzenet bezárása és a nyomtató érintőképernyőjén az **OK** gombra történő koppintás után a nyomtató az azt követő oldaltól kezdve folytatja a nyomtatást, amelynél a papír elakadt.

Mivel a papír elakadásakor nyomtatott oldalt nem nyomtatja ki a készülék, szükség esetén nyomtassa ki újra az oldalt.

Ha a papír kétoldalas nyomtatás vagy kétoldalas másolás közben akad el, előfordulhat, hogy a nyomtatás vagy másolás nem a megfelelő sorrendben folytatódik a papírelakadási hibaüzenet bezárása után. Ebben az esetben szakítsa meg a nyomtatást, és kezdje újra előlről.

Ha a papír oldalelrendezéses nyomtatás, 2->1 másolás vagy 4->1 másolás közben akad el, előfordulhat, hogy bizonyos oldalakat nem nyomtat ki a készülék, ha folytatja a nyomtatást a papírelakadási hibaüzenet bezárása után. Ebben az esetben szakítsa meg a nyomtatást, és kezdje újra előlről.

- Ha kikapcsolta a nyomtatót a megfelelő művelet elvégzésekor papírelakadás esetén:

A nyomtatási várólistán szereplő összes feladat törlődik. Ismételje meg a nyomtatást.

## »» Megjegyzés

- A papír újratöltésénél ügyeljen arra, hogy megfelelő papírt használjon, és azt az előírt módon töltsse be.  
Illessze a papírvezetőket a papír mindkét éléhez a betöltéskor.
- Azt javasoljuk, hogy ne A5-ös vagy A6-os papírt használjon fényképeket vagy ábrákat tartalmazó dokumentumok nyomtatásához, mivel az A5-ös és az A6-os papír meghajolhat és elakadhat a nyomtatóban.

Ha a probléma ezzel nem oldódik meg, kérjen javítást a legközelebbi Canon szervizközponttól.

# 1313

## Ok

Elakadt a papír a hátsó fedél belsejében, amikor a nyomtató behúzta a nyomtatott papírt.

## Teendő

Ha akkor akadt el a papír a hátsó fedél belsejében, amikor a nyomtató behúzta a nyomtatott papírt, akkor az alábbi lépéseket követve távolítsa el az elakadt papírt.

### Fontos

- Ha a nyomtatott papír felgyűlik a papírkimeneti nyílásban, a nyomtató behúzhatja a papírlapokat, és azok elakadhatnak a nyomtató belsejében. Vegye ki a nyomtatott papírt a papírgyűjtő tálcából, mielőtt a papír mennyisége eléri az 75 lapot.
- A nyomtatót nem lehet kikapcsolni fax küldése és fogadása közben, továbbá ha fogadott vagy el nem küldött fax van a nyomtató memóriájában.

Miután meggyőződött arról, hogy a nyomtató az összes fax küldését és fogadását befejezte, kapcsolja ki. A nyomtató kikapcsolásakor ne húzza ki a tápkábelt.

Ha kihúzza a tápkábelt, azzal törli a nyomtató memóriájában tárolt összes faxot.

### Megjegyzés

- Ha nyomtatás közben elakad a papír, és eltávolításához ki kell kapcsolnia a nyomtatót, akkor a nyomtató kikapcsolása előtt a **Stop** gombot megnyomva állítsa le a nyomtatást.

1. Fordítsa el a nyomtatót úgy, hogy a nyomtató hátsó része nézzen Ön felé.

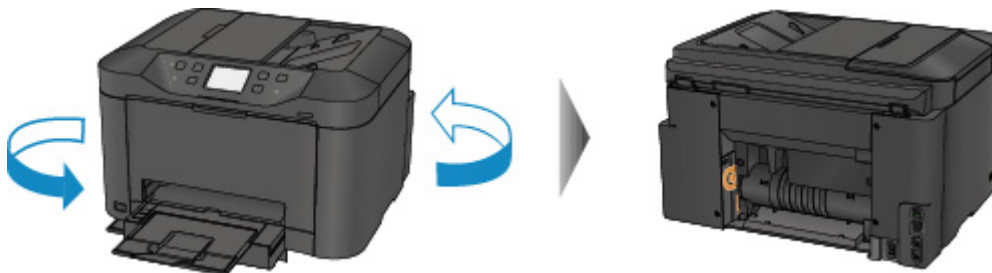

2. Ha nincs eltávolítva a hátsó fedél védőanyaga, távolítsa el.

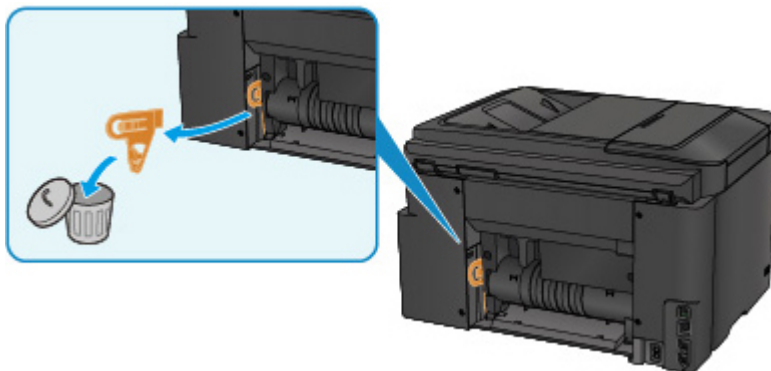

### 3. Nyissa ki a hátsó fedelet.

Tolja el balra a hátsó fedelet, majd nyissa ki.

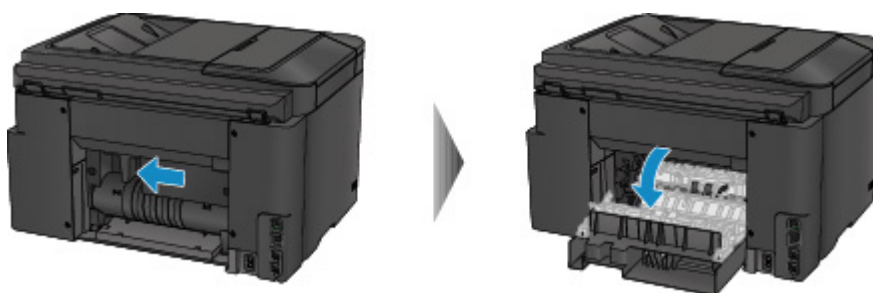

### 4. Lassan húzza ki a papírt.

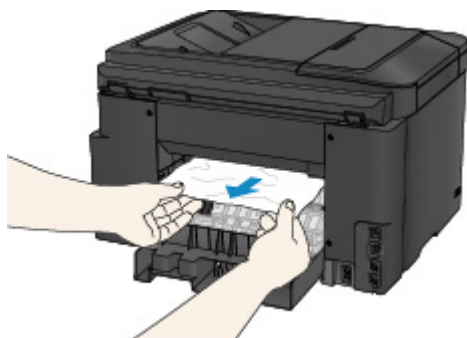

## »» Megjegyzés

- Ne érjen hozzá a nyomtató belső részeihez.
- Ha nem tudja kihúzni a papírt, próbálkozzon a következőkkel.
  - Kapcsolja ki a nyomtatót, majd kapcsolja ismét be.  
A nyomtató automatikusan kiadhatja a papírt.
  - Húzza ki a papírgyűjtő tálcát.  
Most már könnyen kihúzható lesz a papír.

### 5. Csukja be lassan a hátsó fedelet.

Csukja be a hátsó fedelet, majd tolja el jobbra.

Tolja el a hátsó fedelet úgy, hogy a hátsó fedél  $\Delta$  jele a nyomtatón lévő  $\nabla$  jelhez kerüljön.

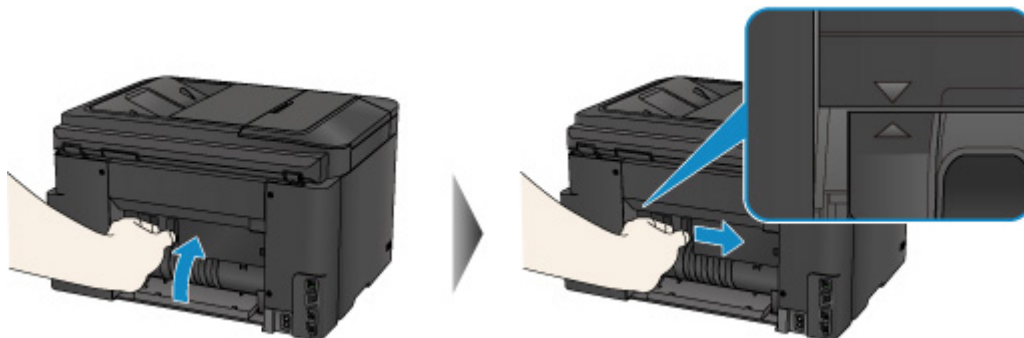

6. Töltse be újra a papírt, és koppintson a nyomtató érintőképernyőjén az **OK** gombra.

- Ha a papír a faxok vagy a faxjelentés nyomtatása közben akad el:

A papírelakadást jelző hibaüzenet bezárása és a nyomtató érintőképernyőjén az **OK** gombra történő koppintás után a nyomtató attól az oldaltól kezdve folytatja a nyomtatást, amelynél a papír elakadt.

- Ha a papír számítógépről való nyomtatás vagy másolás közben akad el:

A papírelakadást jelző hibaüzenet bezárása és a nyomtató érintőképernyőjén az **OK** gombra történő koppintás után a nyomtató az azt követő oldaltól kezdve folytatja a nyomtatást, amelynél a papír elakadt.

Mivel a papír elakadásakor nyomtatott oldalt nem nyomtatja ki a készülék, szükség esetén nyomtassa ki újra az oldalt.

Ha a papír kétoldalas nyomtatás vagy kétoldalas másolás közben akad el, előfordulhat, hogy a nyomtatás vagy másolás nem a megfelelő sorrendben folytatódik a papírelakadási hibaüzenet bezárása után. Ebben az esetben szakítsa meg a nyomtatást, és kezdje újra előlről.

Ha a papír oldalelrendezéses nyomtatás, 2->1 másolás vagy 4->1 másolás közben akad el, előfordulhat, hogy bizonyos oldalakat nem nyomtat ki a készülék, ha folytatja a nyomtatást a papírelakadási hibaüzenet bezárása után. Ebben az esetben szakítsa meg a nyomtatást, és kezdje újra előlről.

- Ha kikapcsolta a nyomtatót a megfelelő művelet elvégzésekor papírelakadás esetén:

A nyomtatási várólistán szereplő összes feladat törlődik. Ismétlje meg a nyomtatást.

### ▶▶▶ **Megjegyzés**

- A papír újratöltésénél ügyeljen arra, hogy megfelelő papírt használjon, és azt az előírt módon töltsse be.

Illessze a papírvezetőket a papír mindkét éléhez a betöltéskor.

Ha a probléma ezzel nem oldódik meg, kérjen javítást a legközelebbi Canon szervizközponttól.

# 1314

## Ok

Elakadt a papír a hátsó fedél belsejében automatikus kétoldalas nyomtatás közben.

## Teendő

Ha automatikus kétoldalas nyomtatás közben a papír a hátsó fedél belsejében akadt el, akkor az alábbi lépéseket követve távolítsa el az elakadt papírt.

### Fontos

- A nyomtatót nem lehet kikapcsolni fax küldése és fogadása közben, továbbá ha fogadott vagy el nem küldött fax van a nyomtató memóriájában.

Miután meggyőződött arról, hogy a nyomtató az összes fax küldését és fogadását befejezte, kapcsolja ki. A nyomtató kikapcsolásakor ne húzza ki a tápkábelt.

Ha kihúzza a tápkábelt, azzal törli a nyomtató memóriájában tárolt összes faxot.

### Megjegyzés

- Ha nyomtatás közben elakad a papír, és eltávolításához ki kell kapcsolnia a nyomtatót, akkor a nyomtató kikapcsolása előtt a **Stop** gombot megnyomva állítsa le a nyomtatást.

1. Fordítsa el a nyomtatót úgy, hogy a nyomtató hátsó része nézzen Ön felé.

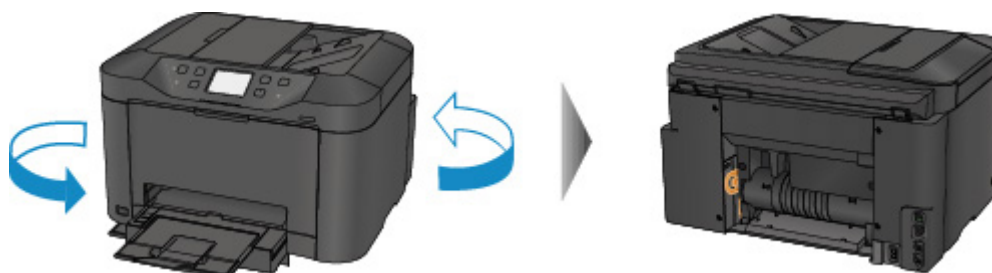

2. Ha nincs eltávolítva a hátsó fedél védőanyaga, távolítsa el.

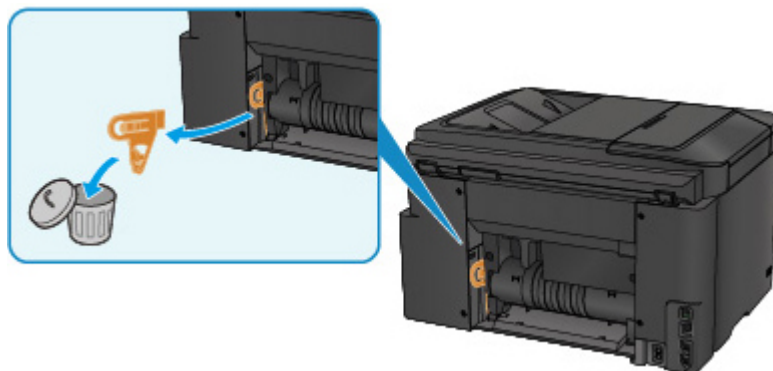

3. Nyissa ki a hátsó fedelet.

Tolja el balra a hátsó fedelet, majd nyissa ki.

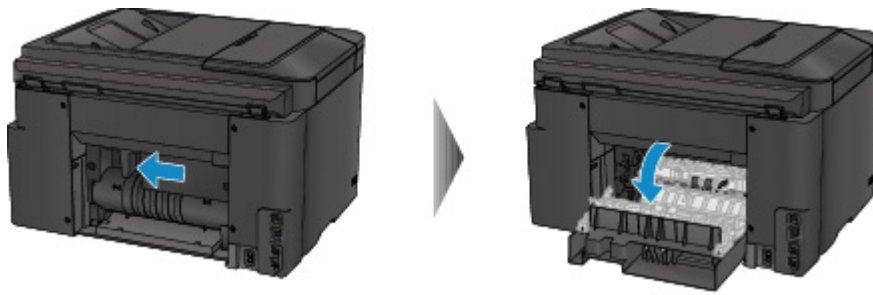

4. Lassan húzza ki a papírt.

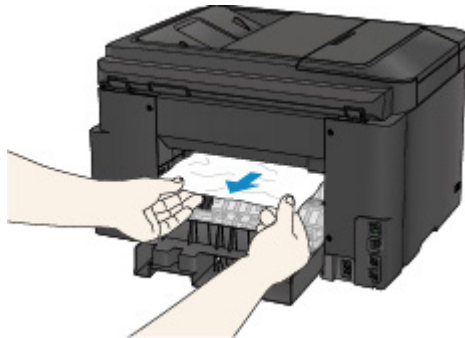

### »» Megjegyzés

- Ne érjen hozzá a nyomtató belső részeihez.
- Ha nem tudja kihúzni a papírt, próbálkozzon a következőkkel.
  - Kapcsolja ki a nyomtatót, majd kapcsolja ismét be.  
A nyomtató automatikusan kiadhatja a papírt.
  - Húzza ki a papírgyűjtő tálcát.  
Most már könnyen kihúzható lesz a papír.

5. Csukja be lassan a hátsó fedelet.

Csukja be a hátsó fedelet, majd tolja el jobbra.

Tolja el a hátsó fedelet úgy, hogy a hátsó fedél  $\Delta$  jele a nyomtatón lévő  $\nabla$  jelhez kerüljön.

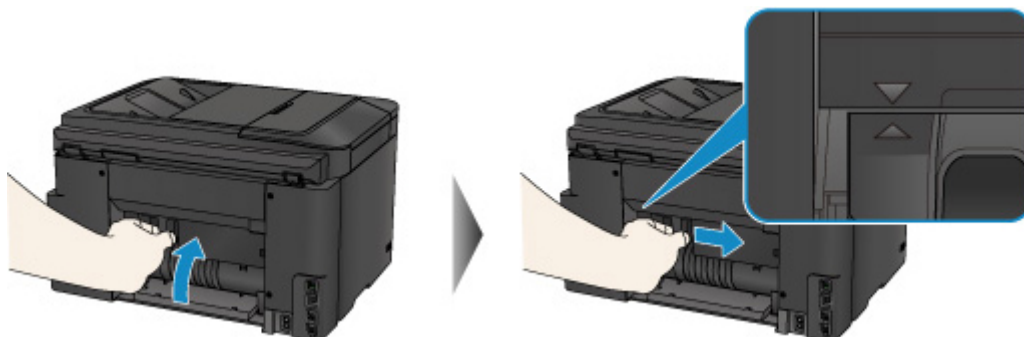

6. Töltse be újra a papírt, és koppintson a nyomtató érintőképernyőjén az **OK** gombra.

- Ha a papír a faxok vagy a faxjelentés nyomtatása közben akad el:

A papírelakadást jelző hibaüzenet bezárása és a nyomtató érintőképernyőjén az **OK** gombra történő koppintás után a nyomtató attól az oldaltól kezdve folytatja a nyomtatást, amelynél a papír elakadt.

- Ha a papír számítógépről való nyomtatás vagy másolás közben akad el:

A papírelakadást jelző hibaüzenet bezárása és a nyomtató érintőképernyőjén az **OK** gombra történő koppintás után a nyomtató az azt követő oldaltól kezdve folytatja a nyomtatást, amelynél a papír elakadt.

Mivel a papír elakadásakor nyomtatott oldalt nem nyomtatja ki a készülék, szükség esetén nyomtassa ki újra az oldalt.

Ha a papír kétoldalas nyomtatás vagy kétoldalas másolás közben akad el, előfordulhat, hogy a nyomtatás vagy másolás nem a megfelelő sorrendben folytatódik a papírelakadási hibaüzenet bezárása után. Ebben az esetben szakítsa meg a nyomtatást, és kezdje újra előlről.

Ha a papír oldalelrendezéses nyomtatás, 2->1 másolás vagy 4->1 másolás közben akad el, előfordulhat, hogy bizonyos oldalakat nem nyomtat ki a készülék, ha folytatja a nyomtatást a papírelakadási hibaüzenet bezárása után. Ebben az esetben szakítsa meg a nyomtatást, és kezdje újra előlről.

- Ha kikapcsolta a nyomtatót a megfelelő művelet elvégzésekor papírelakadás esetén:

A nyomtatási várólistán szereplő összes feladat törlődik. Ismételje meg a nyomtatást.

## »» Megjegyzés

- A papír újratöltésénél ügyeljen arra, hogy megfelelő papírt használjon, és azt az előírt módon töltsse be.

Illessze a papírvezetőket a papír mindkét éléhez a betöltéskor.

Ha a probléma ezzel nem oldódik meg, kérjen javítást a legközelebbi Canon szervizközponttól.

## 2801

### Ok

Dokumentumelakadás az ADF-ben.

### Teendő

Az alábbi lépések végrehajtásával távolítsa el a dokumentumot a készülékből.

#### Fontos

- A nyomtatót nem lehet kikapcsolni fax küldése és fogadása közben, továbbá ha fogadott vagy el nem küldött fax van a nyomtató memóriájában.

Miután meggyőződött arról, hogy a nyomtató az összes fax küldését és fogadását befejezte, kapcsolja ki. A nyomtató kikapcsolásakor ne húzza ki a tápkábelt.

Ha kihúzza a tápkábelt, azzal törli a nyomtató memóriájában tárolt összes faxot.

- **Ha megnyomja a Stop gombot, miközben a nyomtató a dokumentum beolvasását végzi, és az eredeti az ADF-ben marad:**

Ha beolvasás közben megnyomja a **Stop** gombot, és dokumentum marad az ADF-ben, akkor az érintőképernyőn megjelenik az ADF-ben maradt papírról tájékoztató üzenet. Koppintson az **OK** gombra, hogy a készülék automatikusan kiadja a hátralévő dokumentumokat.

- **Ha az eredeti elakad az ADF-ben:**

Az alábbi lépések végrehajtásával távolítsa el a dokumentumot a készülékből.

1. Ha nyomtatás van folyamatban, nyomja meg a **Stop** gombot.
2. Kapcsolja ki a nyomtatót.
3. Ha többoldalas dokumentumot töltött be, akkor az elakadt papíron kívül távolítson el minden lapot az ADF-ből, és nyissa fel a lapadagoló fedelét.



4. Húzza ki az elakadt dokumentumot az ADF-ből.





5. Csukja be a lapadagoló fedelét, és kapcsolja be a nyomtatót.

Amikor a hiba megszűntével újra beolvassa a dokumentumot, a beolvasást az első oldalon kezdje.

Ha nem sikerült eltávolítani a dokumentumot, vagy ha a dokumentum elszakad a nyomtató belsejében, illetve ha a dokumentumelakadási hiba a dokumentum eltávolítása után is fennáll, lépjen kapcsolatba a legközelebbi Canon szervizközponttal, és kérje a nyomtató javítását.

### »» Megjegyzés

- A dokumentum nem megfelelő adagolását okozhatja a nem megfelelő hordozótípus vagy a környezet, ha például a hőmérséklet vagy a páratartalom túl alacsony vagy túl magas.

Ebben az esetben csökkentse a dokumentum lapszámát az adagolási kapacitás mintegy felére.

Ha a dokumentum továbbra is elakad, használja az üveglapot.

#### • Ha az eredeti az ADF-ben akadt el (a papíradagolás oldaláról):

Ha a dokumentum a papírkimeneti nyílásban akadt el, az alábbi ábrán látható módon csukja be a papíradagoló tálcát, és húzza ki a dokumentumot.



Amikor a hiba megszűntével újra beolvassa a dokumentumot, a beolvasást az első oldalon kezdje.

Ha nem sikerült eltávolítani a dokumentumot, vagy ha a dokumentum elszakad a nyomtató belsejében, illetve ha a dokumentumelakadási hiba a dokumentum eltávolítása után is fennáll, lépjen kapcsolatba a legközelebbi Canon szervizközponttal, és kérje a nyomtató javítását.

## Egyéb esetekben

Ellenőrizze a következőket:

1. ellenőrzés Valami eltorlaszolja a papírkimeneti nyílást?

2. ellenőrzés Megfelelően illeszkedik a hátsó fedél?

3. ellenőrzés A papír nem hajlott meg?

Betöltés előtt kisimítsa ki a papírt.

## 1003

### Ok

A következő okok lehetségesek.

- Nincs papír a kazettában.
- Nincs megfelelően betöltve a papír a kazettába.

### Teendő

Végezze el az alább ismertetett megfelelő lépéseket.

- Töltsön papírt a kazettába.
- Illessze hozzá a papírvezetőket a papír mindkét éléhez, amikor betölti a papírt a kazettába.

A fentiek végrehajtása után koppintson az érintőképernyő **OK** gombjára.

### »» Megjegyzés

- A nyomtatás megszakításához nyomja meg a nyomtató **Stop** gombját.

## **1200**

### **Ok**

Az előlap nyitva van.

### **Teendő**

Csukja be az előlapot, és várjon egy kicsit.

Ne csukja le, ha éppen tintatartályt cserél.

## 1309

### Ok

Nem az automatikus kétoldalas nyomtatással kompatibilis papírméret van megadva.

### Teendő

Automatikus kétoldalas nyomtatáshoz A4 és Letter méretű hordozó használható.

A nyomtatás törléséhez nyomja meg a nyomtató **Stop** gombját.

Ezután módosítsa a nyomtatási beállításokat, és próbáljon ismét nyomtatni.

## 1310

### Ok

Előfordulhat, hogy a papírméret nem kompatibilis az automatikus kétoldalas nyomtatással.

### Teendő

Automatikus kétoldalas nyomtatáshoz A4 és Letter méretű hordozó használható. Győződjön meg arról, hogy megfelelő méretű papír van betöltve. Az érintőképernyő **OK** gombjára koppintva a nyomtató kiadja a papírt, és újratezdi a nyomtatást a következő lap elülső oldalától. A nyomtató nem nyomtat a kiadott lap másik oldalára.

## 1319

### Ok

A papír mérete nem kompatibilis az automatikus kétoldalas nyomtatással.

### Teendő

Automatikus kétoldalas nyomtatáshoz A4 és Letter méretű hordozó használható.

A nyomtatás törléséhez nyomja meg a nyomtató **Stop** gombját.

Ezután módosítsa a nyomtatási beállításokat, és próbáljon ismét nyomtatni.



## **1575**

### **Ok**

A tinta nem ismerhető fel pontosan.

### **Teendő**

Ha egy tintatartály kiürül, akkor cserélje ki.

A tintatartály nem cserélhető ki addig, amíg ki nem ürül.

Figyelmeztetjük, hogy a Canon nem felelős a kifogyott tinta melletti nyomtatásból eredő meghibásodásért.

## 1600

### Ok

Lehet, hogy kifogyott a tinta.

### Teendő

Javasoljuk a tintatartály cseréjét.

Ha nyomtatás van folyamatban, és folytatni akarja a nyomtatást a bent lévő tintatartállyal, koppintson a készüléken az **OK** lehetőségre. Ezután folytatódhat a nyomtatás. A nyomtatás után javasoljuk a tintatartály cseréjét. A gép károsodhat, ha tintahiány mellett nyomtat.

Mivel a faxban található információ elveszhet, ha ilyen feltételek mellett nyomtatja ki, a kapott fax nyomtatása nem indul el, és amíg ki nem cseréli a tintatartályt, megőrződik a készülék memóriájában. A memóriában tárolt faxokat manuálisan kell kinyomtatni. Ha nem szeretné a memóriába helyezni az érkező faxot, a beállítások módosításával ez esetben is kinyomtathatja, előfordulhat azonban, hogy a faxadatok vagy azok egy része nem fog látszódni a kifogyott tinta miatt.

### Fontos

- Ne vegye ki a tintatartályt, amíg az újat elő nem készítette a behelyezéshez.
  - Miután eltávolít egy tintatartályt, a készülék nem fog működni, amíg be nem helyez egy újat.
  - Miután eltávolít egy tintatartályt, a készülék nem fog működni, még ha rögtön vissza is helyezi a tintatartályt.

**1660**

**Ok**

Egy tintatartály nincs behelyezve.

**Teendő**

Helyezze be a tintatartályt.

# 1688

## Ok

Kifogyott a tinta.

## Teendő

Cserélje ki a tintatartályt, és csukja be az előlapot.

A nyomtatás ebben az állapotban károsíthatja a készüléket.

Ha így kívánja folytatni a nyomtatást, ki kell kapcsolnia a maradék tintaszint érzékelésének funkcióját. Nyomja le, és tartsa lenyomva a készülék **Stop** gombját legalább 5 másodpercig, majd engedje fel.

Ezzel a művelettel a készülék eltárolta a maradék tintaszintet érzékelő funkció kikapcsolását.

Figyelmeztetjük, hogy a Canon nem felelős a kifogyott tinta melletti nyomtatásból eredő meghibásodásért.

### Fontos

- Ne vegye ki a tintatartályt, amíg az újat elő nem készítette a behelyezéshez.
  - Miután eltávolít egy tintatartályt, a készülék nem fog működni, amíg be nem helyez egy újat.
  - Miután eltávolít egy tintatartályt, a készülék nem fog működni, még ha rögtön vissza is helyezi a tintatartályt.

### Megjegyzés

- Mivel az ilyen állapotban történő nyomtatás a faxok tartalmának elvesztéséhez vezethet, a nyomtató nem nyomtatja ki a fogadott faxokat, hanem a memóriájában tárolja őket a tintatartály kicseréléséig. A memóriában tárolt faxokat kézzel kell kinyomtatni. Módosíthatja a beállítást úgy, hogy a fogadott faxokat a készülék ne tárolja a memóriában, hanem mindenképpen nyomtassa ki, de ilyenkor a tinta mennyiségétől függően előfordulhat, hogy a faxnak nem a teljes tartalma nyomtatódik ki.

## 1700

### Ok

A hulladéktinta gyűjtője csaknem megtelt.

### Teendő

A nyomtatás folytatásához koppintson az érintőképernyő **OK** elemére. Kérjen javítást a legközelebbi Canon szervizközponttól.

## 1701

### Ok

A hulladéktinta gyűjtője csaknem megtelt.

### Teendő

A nyomtatás folytatásához koppintson az érintőképernyő **OK** elemére. Kérjen javítást a legközelebbi Canon szervizközponttól.

## 1754

### Ok

A tintatartály nem megfelelően van behelyezve.

### Teendő

Nyissa ki az előlapot.

Ezután nyomja be a tintatartályt.

Miután megfelelően betette a tintatartályt, csukja be az előlapot.

Ha a probléma ezzel nem oldódik meg, kérjen javítást a legközelebbi Canon szervizközponttól.

### ►► Fontos

- Egy betett tintatartályt addig nem lehet kivenni, amíg ki nem fogy belőle a tinta.

# 1755

## Ok

Kifogyott a tinta.

## Teendő

A készülék minőségének megőrzéséhez és a nyomtatási minőség fenntartásához a készülék nem folytathatja a nyomtatást kifogyott tinta mellett.

Szakítsa meg a nyomtatást és cserélje ki a tintatartályt, mielőtt újra nyomtatna.

### Fontos

- Ne vegye ki a tintatartályt, amíg az újat elő nem készítette a behelyezéshez.
  - Miután eltávolít egy tintatartályt, a készülék nem fog működni, amíg be nem helyez egy újat.
  - Miután eltávolít egy tintatartályt, a készülék nem fog működni, még ha rögtön vissza is helyezi a tintatartályt.

### Megjegyzés

- Mivel az ilyen állapotban történő nyomtatás a faxok tartalmának elvesztéséhez vezethet, a nyomtató nem nyomtatja ki a fogadott faxokat, hanem a memóriájában tárolja őket a tintatartály kicseréléseig. A memóriában tárolt faxokat kézzel kell kinyomtatni.



# 1871

## Ok

Nincs betéve kazetta.

## Teendő

Helyezze be a kazettát.

### »» Megjegyzés

- Miután behelyezte a kazettát, megjelenik a kazetta papíradatainak megadására szolgáló képernyő. Adja meg a kazettában lévő papírra vonatkozó adatokat.
- A nyomtatás megszakításához nyomja meg a nyomtató **Stop** gombját.

## 1890

### Ok

Nincs eltávolítva a védőanyag vagy a szalag a nyomtatófej tartójáról.

### Teendő

Nyissa fel az előlapot, és ellenőrizze, hogy el lett-e távolítva a védőanyag és a szalag a nyomtatófej tartójáról.

Ha a védőanyag vagy a szalag a tartón maradt, távolítsa el, majd csukja le az előlapot.

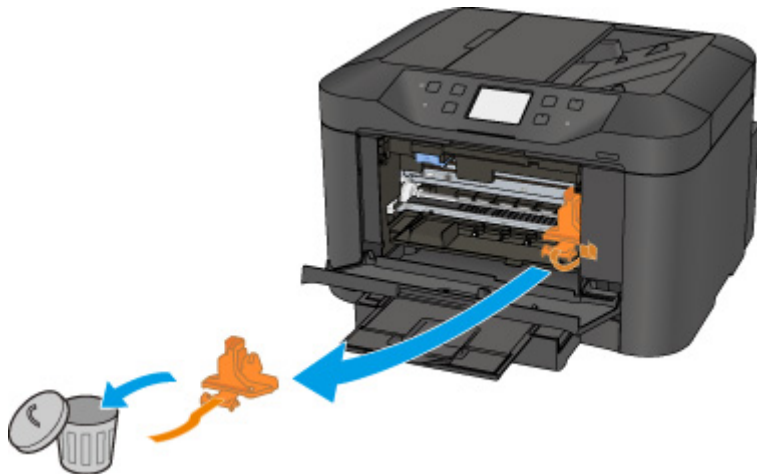

Ha a probléma ezzel nem oldódik meg, kérjen javítást a legközelebbi Canon szervizközponttól.

## **2001**

### **Ok**

Nem kompatibilis eszköz van csatlakoztatva.

### **Teendő**

Ellenőrizze az USB flash meghajtó portjához csatlakoztatott eszközt. A fényképek közvetlen nyomtatására USB flash meghajtóról van lehetőség.

## **2002**

### **Ok**

Nem támogatott USB-hub van a készülékhez csatlakoztatva.

### **Teendő**

Ha az USB flash meghajtó USB-hubon keresztül csatlakozik a nyomtatóhoz, akkor válassza le a hubot a nyomtatóról.

Csatlakoztassa az USB flash meghajtót közvetlenül a nyomtatóhoz.

## 2110

### Ok

A nyomtatás vagy másolás papírbeállításai eltérnek a kazettában lévő papír nyomtatón megadott adataitól.

#### »» Megjegyzés

- A nyomtatóillesztőben, illetve az érintőképernyőn megadható papírbeállítások helyes kombinációit lásd alább.
  - [Papírbeállítások a nyomtatóillesztőben és a nyomtatón \(hordozótípus\)](#) (Windows)
  - Papírbeállítások a nyomtatóillesztőben és a nyomtatón (hordozótípus) (Mac OS)
  - [Papírbeállítások a nyomtatóillesztőben és a nyomtatón \(papírméret\)](#) (Windows)
  - Papírbeállítások a nyomtatóillesztőben és a nyomtatón (papírméret) (Mac OS)
- Másoláshoz úgy adja meg a másolásra vonatkozó papírbeállításokat, hogy azok megegyezzenek a kazettában lévő papír nyomtatón megadott adataival.
- Arról, hogy a kazettában lévő papír adatait hogyan lehet megadni a nyomtatón, a következő részekben olvashat.
  - [Papírbeállítások](#)

Ha a nyomtatás vagy a másolás papírbeállításai eltérnek a kazettában lévő papír nyomtatón megadott adataitól (lásd alább), akkor egy üzenet jelenik meg az érintőképernyőn.

- A nyomtatóillesztőben megadott papírbeállítások:
  - Papírméret: A5
  - Hordozótípus: Normál papír
- A kazettában lévő papír nyomtatón megadott adatai:
  - Papírméret: A4
  - Hordozótípus: Normál papír

Miután az érintőképernyőn az **OK** gombra koppintott, az üzenet alatt megjelennek a nyomtatáshoz vagy másoláshoz megadott papírbeállítások.

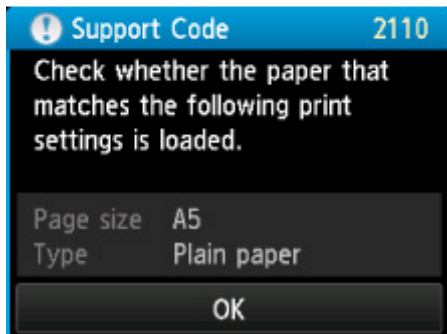
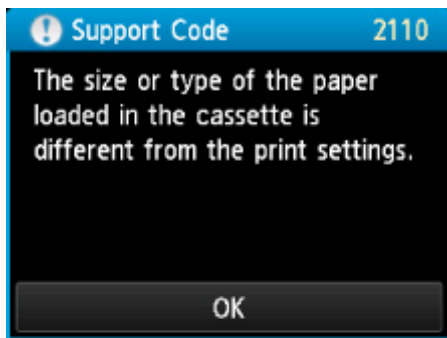

## Teendő

Ha ismét az érintőképernyő **OK** gombjára koppint, megjelenik az alábbi képernyő.

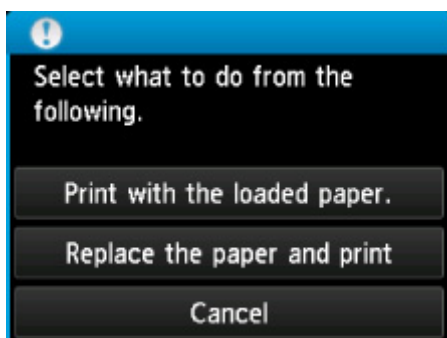

Válassza ki a megfelelő műveletet.

## »» Megjegyzés

- A beállítástól függően előfordulhat, hogy az alábbi választási lehetőségek nem mind jelennek meg.

### **Nyomtasson a betöltött papírra. (Print with the loaded paper.)**

Akkor válassza ezt a lehetőséget, ha a kazettában lévő papírra szeretne nyomtatni vagy másolni a papírbeállítások módosítása nélkül.

Ha például az A5 papírbeállítás van megadva, a kazettában lévő papírra vonatkozólag pedig az A4 beállítás, akkor a nyomtató az A5 méretbeállítással nyomtat, illetve másol a kazettában lévő A4-es papírra.

### **Papír lecserélése és nyomtatás (Replace the paper and print)**

Akkor válassza ezt a lehetőséget, ha a kazettában lévő papír kicserélése után szeretne nyomtatni.

Ha például az A5 papírbeállítás van megadva, a kazettában lévő papírra vonatkozólag pedig az A4 beállítás, akkor cserélje ki a kazettában lévő papírt A5-ös papírra, és így folytassa a nyomtatást vagy a másolást.

A papír kicserélése után megjelenik a kazetta papíradatainak megadására szolgáló képernyő. Adja meg a kazettában lévő papírra vonatkozó adatokat.

## »» Megjegyzés

- Ha nem tudja, milyen papíradatokat állítson be, akkor nyomja meg a **Vissza (Back)** gombot. Megjelenik az előző képernyő, amelyen a papírméret és a hordozótípus látható. Nézze meg a papírbeállításokat, és adja meg őket a kazettában lévő papírra vonatkozó adatokként.
- A nyomtatóillesztőben, illetve az érintőképernyőn megadható papírbeállítások helyes kombinációit lásd alább.

- [Papírbeállítások a nyomtatóillesztőben és a nyomtatón \(hordozótípus\)](#) (Windows)
- [Papírbeállítások a nyomtatóillesztőben és a nyomtatón \(hordozótípus\)](#) (Mac OS)
- [Papírbeállítások a nyomtatóillesztőben és a nyomtatón \(papírméret\)](#) (Windows)
- [Papírbeállítások a nyomtatóillesztőben és a nyomtatón \(papírméret\)](#) (Mac OS)

## Mégse (Cancel)

Megszakítja a nyomtatást.

Akkor válassza ezt a lehetőséget, ha módosítani szeretné a nyomtatásra vagy a másolásra vonatkozó papírbeállításokat. Módosítsa a papírbeállításokat, és próbálja meg újra nyomtatni.

## »» Megjegyzés

- Ha azt szeretné, hogy ne jelenjen meg a nem megfelelő papírra történő nyomtatást megakadályozó üzenet, akkor az alábbiak szerint módosítsa a beállítást. Ha nem jeleníti meg az üzenetet, akkor a nyomtató a kazettában lévő papírra történő nyomtatáshoz, illetve másoláshoz akkor is a papírbeállításokat fogja használni, ha a kazettában nem a beállításoknak megfelelő papír van.

- A nyomtatási, illetve másolási üzenetmegjelenítési beállítások módosítása a nyomtató kezelőpaneljének segítségével:

- [Kazettabeállítások](#)

- A nyomtatási üzenetmegjelenítési beállítások módosítása a nyomtatóillesztő segítségével:

- [A Nyomtató működési módjának megváltoztatása](#) (Windows)
- [A Nyomtató működési módjának megváltoztatása](#) (Mac OS)

## 2120

### Ok

Nem fejeződött be a kazetta papírbeállításainak megadása.

### Teendő

Ha megjelenik az alábbi képernyő, akkor nem fejeződött be a kazetta papírbeállításainak megadása.

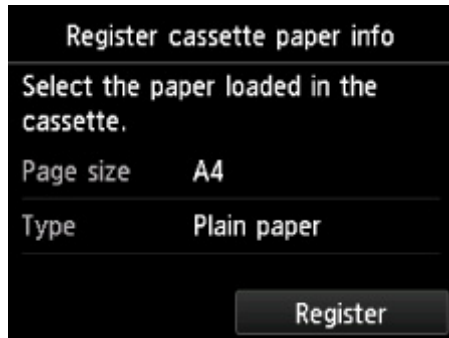

Koppintson a nyomtató érintőképernyőjén a **Regisztrálás (Register)** gombra a kazetta papírbeállításainak befejezéséhez.



## 2500

### Ok

Esetleg hiba lépett fel az automatikus nyomtatófej-igazítás közben.

- Eltömődtek a nyomtatófej fúvókái.
- Nem A4 vagy Letter méretű papír van betöltve.
- A papírkimeneti nyílás túlságosan erős fénynek van kitéve.

### Teendő

Koppintson az érintőképernyő **OK** gombjára, és tegye meg az alábbi szükséges intézkedéseket.

- Ellenőrizze a nyomtatófej állapotát; ehhez nyomtassa ki a fúvóka-ellenőrző mintát.
- Töltsön be egy A4-es vagy Letter méretű normál papírlapot, és hajtsa végre az automatikus nyomtatófej-igazítást.
- Változtassa meg a környezeti viszonyokat vagy a nyomtató elhelyezkedését úgy, hogy a papírkimeneti nyílás ne legyen közvetlenül erős fénynek kitéve.

Ha a probléma a fenti lépések végrehajtása és a nyomtatófej igazítása után is fennáll, akkor koppintson az érintőképernyő **OK** gombjára, majd végezze el a nyomtatófej kézi igazítását.

## 2700

### Ok

A következő okok lehetségesek.

- Hiba történt másolás közben, és eltelt valamennyi idő.
- A dokumentum az ADF-ben maradt.
- Hiba történt a beolvasás közben, és a dokumentum az ADF-ben maradt.

### Teendő

Végezze el az alább ismertetett megfelelő lépéseket.

- Másoláskor koppintson az érintőképernyő **OK** gombjára, és próbáljon meg újra másolni.
- Ha a dokumentum az ADF-ben marad, koppintson az **OK** gombra az érintőképernyőn a dokumentum kiadásához.
- Ha beolvas, a beolvasás megszakításához nyomja meg a **Stop** gombot, és próbálja meg a beolvasást újra.

## 2802

### Ok

Nincs dokumentum az ADF-ben.

### Teendő

Koppintson az érintőképernyőn az **OK** gombra a hiba kijavításához, majd töltsse be a dokumentumokat, és a készülék újra használatra kész.

## 2803

### Ok

A dokumentum túl hosszú, vagy elakadt az ADF-ben.

### Teendő

Koppintson az érintőképernyő **OK** gombjára. Ezután a művelet újbóli elvégzése előtt győződjön meg arról, hogy a betöltött dokumentum megfelel a nyomtató előírásainak.

Ha a dokumentum elakad, az alábbi lépések végrehajtásával távolítsa el a dokumentumot a készülékből.

### Fontos

- A nyomtatót nem lehet kikapcsolni fax küldése és fogadása közben, továbbá ha fogadott vagy el nem küldött fax van a nyomtató memóriájában.

Miután meggyőződött arról, hogy a nyomtató az összes fax küldését és fogadását befejezte, kapcsolja ki. A nyomtató kikapcsolásakor ne húzza ki a tápkábelt.

Ha kihúzza a tápkábelt, azzal törli a nyomtató memóriájában tárolt összes faxot.

#### • Ha az eredeti elakad az ADF-ben:

Az alábbi lépések végrehajtásával távolítsa el a dokumentumot a készülékből.

1. Ha nyomtatás van folyamatban, nyomja meg a **Stop** gombot.
2. Kapcsolja ki a nyomtatót.
3. Ha többoldalas dokumentumot töltött be, akkor az elakadt papíron kívül távolítson el minden lapot az ADF-ből, és nyissa fel a lapadagoló fedelét.



4. Húzza ki az elakadt dokumentumot az ADF-ből.

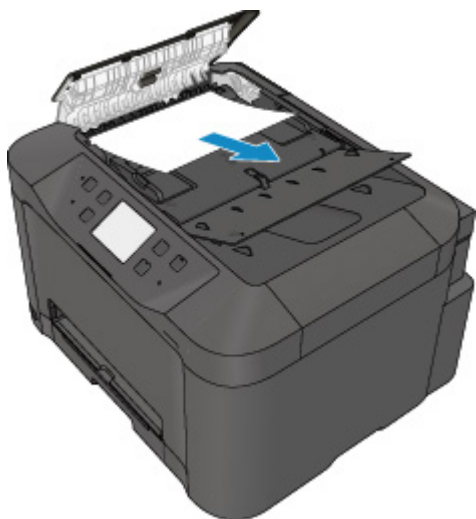

5. Csukja be a lapadagoló fedelét, és kapcsolja be a nyomtatót.

Amikor a hiba megszűntével újra beolvassa a dokumentumot, a beolvasást az első oldalon kezdje.

Ha nem sikerült eltávolítani a dokumentumot, vagy ha a dokumentum elszakad a nyomtató belsejében, illetve ha a dokumentumelakadási hiba a dokumentum eltávolítása után is fennáll, lépjen kapcsolatba a legközelebbi Canon szervizközponttal, és kérje a nyomtató javítását.

### »» Megjegyzés

- A dokumentum nem megfelelő adagolását okozhatja a nem megfelelő hordozótípus vagy a környezet, ha például a hőmérséklet vagy a páratartalom túl alacsony vagy túl magas. Ebben az esetben csökkentse a dokumentum lapszámát az adagolási kapacitás mintegy felére. Ha a dokumentum továbbra is elakad, használja az üveglapot.

#### • Ha az eredeti az ADF-ben akadt el (a papíradagolás oldaláról):

Ha a dokumentum a papírkimeneti nyílásban akadt el, az alábbi ábrán látható módon csukja be a papíradagoló tálcát, és húzza ki a dokumentumot.



Amikor a hiba megszűntével újra beolvassa a dokumentumot, a beolvasást az első oldalon kezdje.

Ha nem sikerült eltávolítani a dokumentumot, vagy ha a dokumentum elszakad a nyomtató belsejében, illetve ha a dokumentumelakadási hiba a dokumentum eltávolítása után is fennáll, lépjen kapcsolatba a legközelebbi Canon szervizközponttal, és kérje a nyomtató javítását.

## **2805**

### **Ok**

Nyitva van a dokumentumfedél.

### **Teendő**

Csukja le a dokumentumfedelelet, és koppintson a nyomtató érintőképernyőjén az **OK** gombra.

**3401**

**Ok**

Törölték a másolási feladat lefoglalását.

**Teendő**

Koppintson a nyomtató érintőképernyőjének **OK** gombjára.



## **3402**

### **Ok**

A nyomtató nem tudott másolni, mert a memóriája megtelt.

### **Teendő**

Koppintson a nyomtató érintőképernyőjének **OK** gombjára.

Várjon egy darabig, és próbálja meg újra.

## **3403**

### **Ok**

A nyomtató nem tudott másolni, mert a memóriája megtelt.

### **Teendő**

Koppintson a nyomtató érintőképernyőjének **OK** gombjára.

Várjon egy darabig, és próbálja meg újra.

**3404**

**Ok**

A dokumentum az ADF-ben maradt.

**Teendő**

Várjon egy kicsit. A másolás el fog indulni.

## **3405**

### **Ok**

A nyomtató nem tudott másolni, mert a memóriája megtelt.

### **Teendő**

Koppintson a nyomtató érintőképernyőjének **OK** gombjára.

Várjon egy darabig, és próbálja meg újra.

## **3406**

### **Ok**

A nyomtató nem tudott másolni, mert a memóriája megtelt.

### **Teendő**

Koppintson a nyomtató érintőképernyőjének **OK** gombjára.

Várjon egy darabig, és próbálja meg újra.

**3407**

**Ok**

Be kell tölteni a következő lapot.

**Teendő**

Töltse be a következő papírlapot, és koppintson a nyomtató érintőképernyőjén az **OK** gombra.

## **3408**

### **Ok**

A nyomtató érintőképernyőjén megjelenik az előnézeti képernyő.

### **Teendő**

Az előnézeti kép megtekintése után koppintson a nyomtató érintőképernyőjén az **OK** gombra.

**3410**

**Ok**

Nem lehet lefoglalni másolási feladatot, mert a nyomtató éppen egy lapot olvas be.

**Teendő**

Várjon egy darabig, és foglalja le a másolási feladatot.



## 3411

### Ok

Lefoglalhat nyomtatási feladatokat.

### Teendő

Ha le szeretne foglalni egy másolási feladatot, akkor töltsse be az eredeti dokumentumot, és színes másoláshoz nyomja meg a nyomtató **Színes (Color)** gombját, fekete-fehér másoláshoz pedig nyomja meg a nyomtató **Fekete (Black)** gombját.

## 3412

### Ok

Nem sikerült beolvasni az eredeti dokumentumot.

### Teendő

Koppintson a nyomtató érintőképernyőjén az **OK** gombra, és hajtsa végre az alábbiakat.

- Ellenőrizze, hogy az eredeti dokumentum megfelelően van-e az üveglapra helyezve.
- Győződjön meg arról, hogy az eredeti dokumentum a megfelelő helyre és a megfelelő tájolással van betéve.

A fentiek végrehajtása után próbálja meg újra beolvasni vagy másolni.

Ha a hiba továbbra is fennáll, adja meg az eredeti dokumentum méretét.

### Fontos

- Előfordulhat, hogy 3 négyzetcentiméternél (1,2 négyzethüvelyknél) kisebb eredeti dokumentumok nem olvashatók be megfelelően.

## 3413

### Ok

Be van állítva a Papírhorzsolódás megelőzése funkció.

### Teendő

Ha továbbra is a jelenlegi beállításokkal szeretne nyomtatni, akkor koppintson az **Igen (Yes)** elemre.

A Papírhorzsolódás megelőzése funkció csökkenheti a nyomtatási sebességet.

A beállítás letiltásához koppintson a **Nem (No)** elemre. Érintse meg a **KEZDŐLAP (HOME)** gombot, válassza a **Beállítás (Setup)**, az **Eszközbeállítások (Device settings)**, majd a **Nyomtatási beállítások (Print settings)** elemet, és a **Papírhorzsolódás megelőzése (Prevent paper abrasion)** beállításnál válassza a **KI (OFF)** lehetőséget.

## 3414

### Ok

Sikertelen kommunikáció a levelezési kiszolgálóval.

### Teendő

Koppintson a nyomtató érintőképernyőjének **OK** gombjára.

A távoli felhasználói felület segítségével győződjön meg arról, hogy helyes a levelezési kiszolgáló beállításai között a kimenő levelezési kiszolgálóra (SMTP-kiszolgálóra) megadott cím és portszám.

#### ■ [A levelezési kiszolgáló \(Mail-kiszolgáló\) beállítása](#)

Ha a probléma nem oldódik meg, akkor ellenőrizze a levelezési kiszolgáló állapotát.

A levelezési kiszolgáló beállításait és állapotát illetően forduljon a levelezési kiszolgáló adminisztrátorához.

## 3415

### Ok

Sikertelen kommunikáció a levelezési kiszolgálóval.

### Teendő

Koppintson a nyomtató érintőképernyőjének **OK** gombjára.

A távoli felhasználói felület segítségével győződjön meg arról, hogy helyes a levelezési kiszolgáló beállításai között a bejövő levelezési kiszolgálóra (POP3-kiszolgálóra) megadott cím és portszám.

#### ■ [A levelezési kiszolgáló \(Mail-kiszolgáló\) beállítása](#)

Ha a probléma nem oldódik meg, akkor ellenőrizze a levelezési kiszolgáló állapotát.

A levelezési kiszolgáló beállításait és állapotát illetően forduljon a levelezési kiszolgáló adminisztrátorához.

## 3416

### Ok

Sikertelen kommunikáció a levelezési kiszolgálóval.

### Teendő

Koppintson a nyomtató érintőképernyőjének **OK** gombjára.

Gondoskodjon arról, hogy megegyezzenek a levelezési kiszolgáló és a nyomtató biztonságos kapcsolatra (SSL) vonatkozó beállításai.

A nyomtató biztonságos kapcsolatra (SSL) vonatkozó beállításaihoz használja a távoli felhasználói felületet.

#### ■ [A levelezési kiszolgáló \(Mail-kiszolgáló\) beállítása](#)

A levelezési kiszolgáló biztonságos kapcsolatra (SSL) vonatkozó beállításait illetően forduljon a levelezési kiszolgáló adminisztrátorához.

## 3417

### Ok

Sikertelen kommunikáció a levelezési kiszolgálóval.

### Teendő

Koppintson a nyomtató érintőképernyőjének **OK** gombjára.

Gondoskodjon arról, hogy megegyezzenek a levelezési kiszolgáló és a nyomtató biztonságos kapcsolatra (SSL) vonatkozó beállításai.

A nyomtató biztonságos kapcsolatra (SSL) vonatkozó beállításaihoz használja a távoli felhasználói felületet.

#### ■ [A levelezési kiszolgáló \(Mail-kiszolgáló\) beállítása](#)

A levelezési kiszolgáló biztonságos kapcsolatra (SSL) vonatkozó beállításait illetően forduljon a levelezési kiszolgáló adminisztrátorához.

## 3418

### Ok

Sikertelen kommunikáció a levelezési kiszolgálóval.

### Teendő

Koppintson a nyomtató érintőképernyőjének **OK** gombjára.

A távoli felhasználói felület segítségével győződjön meg arról, hogy helyes a kimenő levelezési kiszolgálóra (SMTP-kiszolgálóra) megadott beállítás.

■ [A levelezési kiszolgáló \(Mail-kiszolgáló\) beállítása](#)

Ha a probléma nem oldódik meg, akkor ellenőrizze a levelezési kiszolgáló állapotát.

A levelezési kiszolgáló beállításait és állapotát illetően forduljon a levelezési kiszolgáló adminisztrátorához.



## 3419

### Ok

Sikertelen kommunikáció a levelezési kiszolgálóval.

### Teendő

Koppintson a nyomtató érintőképernyőjének **OK** gombjára.

A távoli felhasználói felület segítségével győződjön meg arról, hogy helyes a levelezési kiszolgáló beállításai között megadott kimenő fiók és kimenő jelszó.

■ [A levelezési kiszolgáló \(Mail-kiszolgáló\) beállítása](#)

Ha a probléma nem oldódik meg, akkor ellenőrizze a levelezési kiszolgáló állapotát.

A levelezési kiszolgáló beállításait és állapotát illetően forduljon a levelezési kiszolgáló adminisztrátorához.

## 3420

### Ok

Sikertelen kommunikáció a levelezési kiszolgálóval.

### Teendő

Koppintson a nyomtató érintőképernyőjének **OK** gombjára.

A távoli felhasználói felület segítségével győződjön meg arról, hogy helyes a bejövő levelezési kiszolgálóra (POP3-kiszolgálóra) megadott beállítás.

■ [A levelezési kiszolgáló \(Mail-kiszolgáló\) beállítása](#)

Ha a probléma nem oldódik meg, akkor ellenőrizze a levelezési kiszolgáló állapotát.

A levelezési kiszolgáló beállításait és állapotát illetően forduljon a levelezési kiszolgáló adminisztrátorához.

## 3421

### Ok

Sikertelen kommunikáció a levelezési kiszolgálóval.

### Teendő

Koppintson a nyomtató érintőképernyőjének **OK** gombjára.

A távoli felhasználói felület segítségével győződjön meg arról, hogy helyes a levelezési kiszolgáló beállításai között megadott bejövő fiók és bejövő jelszó.

#### ■ [A levelezési kiszolgáló \(Mail-kiszolgáló\) beállítása](#)

Ha a probléma nem oldódik meg, akkor ellenőrizze a levelezési kiszolgáló állapotát.

A levelezési kiszolgáló beállításait és állapotát illetően forduljon a levelezési kiszolgáló adminisztrátorához.

## 3422

### Ok

Sikertelen kommunikáció a levelezési kiszolgálóval.

### Teendő

Koppintson a nyomtató érintőképernyőjének **OK** gombjára.

Gondoskodjon arról, hogy megegyezzen a levelezési kiszolgáló és a nyomtató APOP-hitelesítési beállítása.

A nyomtató APOP-hitelesítési beállításához használja a távoli felhasználói felületet.

■ [A levelezési kiszolgáló \(Mail-kiszolgáló\) beállítása](#)

Ha a probléma nem oldódik meg, akkor ellenőrizze a levelezési kiszolgáló állapotát.

A levelezési kiszolgáló APOP-hitelesítési beállítását illetően forduljon a levelezési kiszolgáló adminisztrátorához.

## 3423

### Ok

Sikertelen kommunikáció a levelezési kiszolgálóval.

### Teendő

Koppintson a nyomtató érintőképernyőjének **OK** gombjára.

A távoli felhasználói felület segítségével győződjön meg arról, hogy helyesek a levelezési kiszolgáló beállításai.

■ [A levelezési kiszolgáló \(Mail-kiszolgáló\) beállítása](#)

Ha a probléma nem oldódik meg, akkor ellenőrizze a levelezési kiszolgáló állapotát.

A levelezési kiszolgáló beállításait és állapotát illetően forduljon a levelezési kiszolgáló adminisztrátorához.

**3424**

**Ok**

Sikertelen az e-mail elküldése.

**Teendő**

Koppintson a nyomtató érintőképernyőjének **OK** gombjára.

Adja meg a rendeltetési hely helyes címét, és próbálja meg újra elküldeni az e-mailt.

## 3425

### Ok

Az e-mail elküldésének sikertelenségét a következők okozhatták.

- Túl nagy a beolvasott adatok mérete.
- Megtelt a nyomtató memóriája.

### Teendő

Koppintson a nyomtató érintőképernyőjének **OK** gombjára.

Végezze el az alább ismertetett megfelelő lépéseket.

- Csökkentse a felbontást, és próbáljon meg újra beolvasni.
- Csökkentse a dokumentumok számát, és próbáljon meg újra beolvasni.

Ha nem oldódik meg a probléma, hajtsa végre a megfelelő alábbi műveleteket.

- A beolvasott adatok küldésekor nézze meg, mekkora a csatolt dokumentum maximális fájlmérete.  
A csatolt dokumentum maximális fájlméretét a távoli felhasználói felületen állíthatja be.

■ [Levelezési \(mail-\) beállítások megadása beolvasott adatok küldéséhez](#)

- Ellenőrizze a levelezési kiszolgáló állapotát.

## 3434

### Ok

Kézi kétoldalas nyomtatás esetén befejeződött az első oldal nyomtatása.

### Teendő

Készüljön elő a másik oldal nyomtatására.

A nyomtatott oldalával felfelé tartva forgassa el a lapot 180 fokkal úgy, hogy a nyomtatott oldal elülső éle Öntől távolabbra kerüljön, és tegye vissza a papírt a kazettába.

Amikor végzett, koppintson a nyomtató érintőképernyőjének **OK** gombjára.



## 3435

### Ok

Kézi kétoldalas nyomtatás esetén befejeződött az első oldal nyomtatása.

### Teendő

Készüljön elő a másik oldal nyomtatására.

A lapot nyomtatott oldalával felfelé tartva tegye vissza a papírt a kazettába, de közben ne változtasson a tájolásán.

Amikor végzett, koppintson a nyomtató érintőképernyőjének **OK** gombjára.

## 3436

### Ok

Kézi kétoldalas nyomtatás esetén befejeződött az első oldal nyomtatása.

### Teendő

Készüljön elő a másik oldal nyomtatására.

A lapot nyomtatott oldalával felfelé tartva tegye vissza a papírt a kazettába, de közben ne változtasson a tájolásán.

Amikor végzett, koppintson a nyomtató érintőképernyőjének **OK** gombjára.

## 3437

### Ok

Kézi kétoldalas nyomtatás esetén befejeződött az első oldal nyomtatása.

### Teendő

Készüljön elő a másik oldal nyomtatására.

A nyomtatott oldalával felfelé tartva forgassa el a lapot 180 fokkal úgy, hogy a nyomtatott oldal elülső éle Öntől távolabbra kerüljön, és tegye vissza a papírt a kazettába.

Amikor végzett, koppintson a nyomtató érintőképernyőjének **OK** gombjára.

## **4100**

### **Ok**

Nem nyomtathatók ki a megadott adatok.

### **Teendő**

CREATIVE PARK PREMIUM tartalom nyomtatásakor nézze meg a számítógépen megjelenő üzenetet, győződjön meg arról, hogy eredeti Canon tintatartályok vannak behelyezve, majd kezdje újra a nyomtatást.

## 4103

### Ok

A jelenlegi nyomtatási beállításokkal nem lehet nyomtatni.

### Teendő

A nyomtatás törléséhez nyomja meg a nyomtató **Stop** gombját.

Ezután módosítsa a nyomtatási beállításokat, és próbáljon ismét nyomtatni.

## 5011

### Ok

Nyomtatóhiba lépett fel.

### Teendő

Kapcsolja ki a nyomtatót, és húzza ki a tápkábelét.

Dugja be a tápkábelt, és kapcsolja be ismét a nyomtatót.

Ha a probléma ezzel nem oldódik meg, kérjen javítást a legközelebbi Canon szervizközponttól.

### Fontos

- Ha kihúzza a tápkábelt, azzal törli a nyomtató memóriájában tárolt összes faxot.

## 5012

### Ok

Nyomtatóhiba lépett fel.

### Teendő

Kapcsolja ki a nyomtatót, és húzza ki a tápkábelét.

Dugja be a tápkábelt, és kapcsolja be ismét a nyomtatót.

Ha a probléma ezzel nem oldódik meg, kérjen javítást a legközelebbi Canon szervizközponttól.

### Fontos

- Ha kihúzza a tápkábelt, azzal törli a nyomtató memóriájában tárolt összes faxot.

## 5040

### Ok

Nyomtatóhiba lépett fel.

### Teendő

Kapcsolja ki a nyomtatót, és húzza ki a tápkábelét.

Dugja be a tápkábelt, és kapcsolja be ismét a nyomtatót.

Ha a probléma ezzel nem oldódik meg, kérjen javítást a legközelebbi Canon szervizközponttól.

### Fontos

- Ha kihúzza a tápkábelt, azzal törli a nyomtató memóriájában tárolt összes faxot.



## 5050

### Ok

Nyomtatóhiba lépett fel.

### Teendő

Kapcsolja ki a nyomtatót, és húzza ki a tápkábelét.

Dugja be a tápkábelt, és kapcsolja be ismét a nyomtatót.

Ha a probléma ezzel nem oldódik meg, kérjen javítást a legközelebbi Canon szervizközponttól.

### ►► Fontos

- Ha kihúzza a tápkábelt, azzal törli a nyomtató memóriájában tárolt összes faxot.

## 5051

### Ok

Nyomtatóhiba lépett fel.

### Teendő

Kapcsolja ki a nyomtatót, és húzza ki a tápkábelét.

Dugja be a tápkábelt, és kapcsolja be ismét a nyomtatót.

Ha a probléma ezzel nem oldódik meg, kérjen javítást a legközelebbi Canon szervizközponttól.

### Fontos

- Ha kihúzza a tápkábelt, azzal törli a nyomtató memóriájában tárolt összes faxot.

## 5100

### Ok

Nyomtatóhiba lépett fel.

### Teendő

Szakítsa meg a nyomtatást, és kapcsolja ki a nyomtatót.

Ellenőrizze a következőket:

- Ellenőrizze, hogy a nyomtatófej tartójának mozgását nem akadályozza-e stabilizátor, elakadt papír stb.

Távolítson el minden akadályt.

- Győződjön meg arról, hogy megfelelően vannak behelyezve a tintatartályok.

Addig nyomja a tintatartályokat, amíg a helyükre nem kattannak.

Kapcsolja vissza a nyomtatót.

Ha a probléma ezzel nem oldódik meg, kérjen javítást a legközelebbi Canon szervizközponttól.

### Fontos

- Amikor eltávolít valamilyen akadályt a nyomtatófej tartójának útjából, ügyeljen arra, hogy ne érjen hozzá se az átlátszó fóliához (A), se a fehér szíjhoz (B).

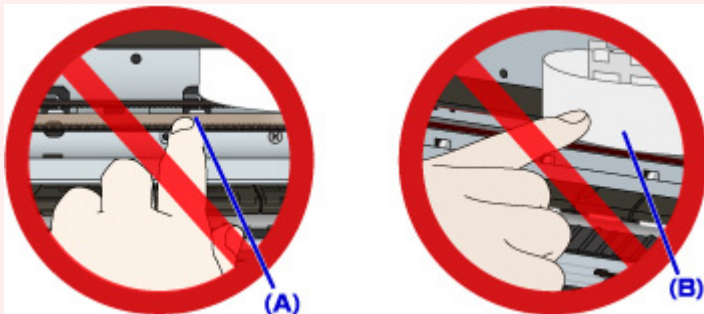

Ha a papír vagy a keze hozzáér ezekhez az alkatrészekhez, és bemoszatolja vagy megkarcolja őket, akkor tönkremehet a nyomtató.

- Ha kihúzza a tápkábelt, azzal törli a nyomtató memóriájában tárolt összes faxot.

## 5102

### Ok

Nyomtatóhiba lépett fel.

### Teendő

Szakítsa meg a nyomtatást, és kapcsolja ki a nyomtatót.

Ellenőrizze a következőket:

- Ellenőrizze, hogy a nyomtatófej tartójának mozgását nem akadályozza-e stabilizátor, elakadt papír stb.

Távolítson el minden akadályt.

- Győződjön meg arról, hogy megfelelően vannak behelyezve a tintatartályok.

Addig nyomja a tintatartályokat, amíg a helyükre nem kattannak.

Kapcsolja vissza a nyomtatót.

Ha a probléma ezzel nem oldódik meg, kérjen javítást a legközelebbi Canon szervizközponttól.

### Fontos

- Amikor eltávolít valamilyen akadályt a nyomtatófej tartójának útjából, ügyeljen arra, hogy ne érjen hozzá se az átlátszó fóliához (A), se a fehér szíjhoz (B).

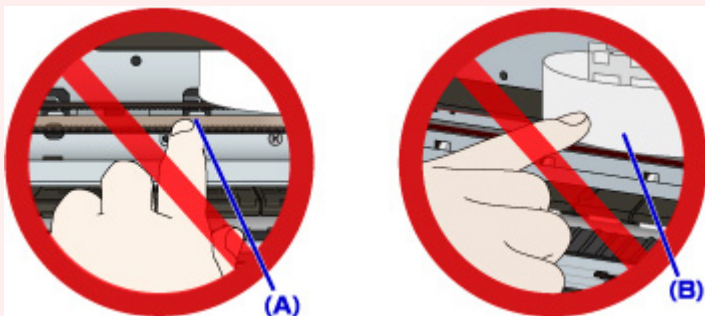

Ha a papír vagy a keze hozzáér ezekhez az alkatrészekhez, és bemoszatolja vagy megkarcolja őket, akkor tönkremehet a nyomtató.

- Ha kihúzza a tápkábelt, azzal törli a nyomtató memóriájában tárolt összes faxot.

## 5103

### Ok

Nyomtatóhiba lépett fel.

### Teendő

Szakítsa meg a nyomtatást, és kapcsolja ki a nyomtatót.

Ellenőrizze a következőket:

- Ellenőrizze, hogy a nyomtatófej tartójának mozgását nem akadályozza-e stabilizátor, elakadt papír stb.

Távolítson el minden akadályt.

- Győződjön meg arról, hogy megfelelően vannak behelyezve a tintatartályok.

Addig nyomja a tintatartályokat, amíg a helyükre nem kattannak.

Kapcsolja vissza a nyomtatót.

Ha a probléma ezzel nem oldódik meg, kérjen javítást a legközelebbi Canon szervizközponttól.

### Fontos

- Amikor eltávolít valamilyen akadályt a nyomtatófej tartójának útjából, ügyeljen arra, hogy ne érjen hozzá se az átlátszó fóliához (A), se a fehér szíjhoz (B).

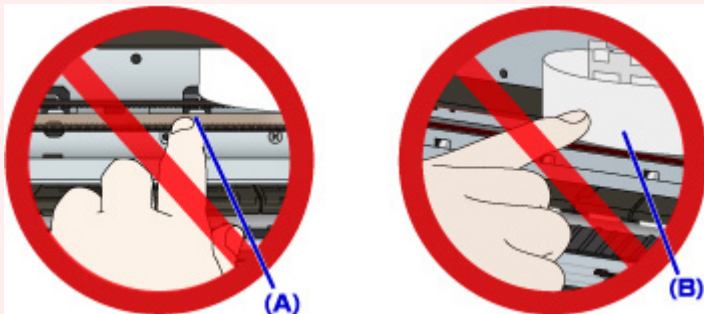

Ha a papír vagy a keze hozzáér ezekhez az alkatrészekhez, és bemoszatolja vagy megkarcolja őket, akkor tönkremehet a nyomtató.

- Ha kihúzza a tápkábelt, azzal törli a nyomtató memóriájában tárolt összes faxot.

## 5104

### Ok

Nyomtatóhiba lépett fel.

### Teendő

Szakítsa meg a nyomtatást, és kapcsolja ki a nyomtatót.

Ellenőrizze a következőket:

- Ellenőrizze, hogy a nyomtatófej tartójának mozgását nem akadályozza-e stabilizátor, elakadt papír stb.

Távolítson el minden akadályt.

- Győződjön meg arról, hogy megfelelően vannak behelyezve a tintatartályok.

Addig nyomja a tintatartályokat, amíg a helyükre nem kattannak.

Kapcsolja vissza a nyomtatót.

Ha a probléma ezzel nem oldódik meg, kérjen javítást a legközelebbi Canon szervizközponttól.

### Fontos

- Amikor eltávolít valamilyen akadályt a nyomtatófej tartójának útjából, ügyeljen arra, hogy ne érjen hozzá se az átlátszó fóliához (A), se a fehér szíjhoz (B).

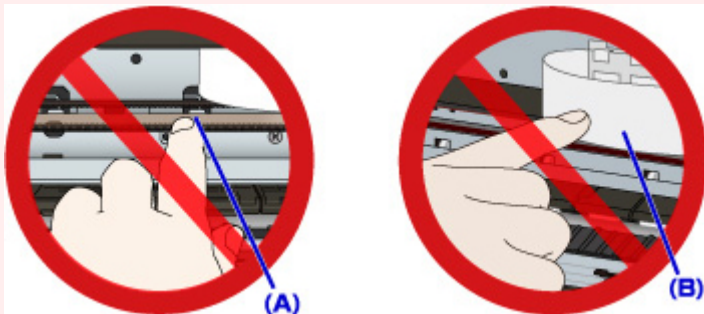

Ha a papír vagy a keze hozzáér ezekhez az alkatrészekhez, és bemoszatolja vagy megkarcolja őket, akkor tönkremehet a nyomtató.

- Ha kihúzza a tápkábelt, azzal törli a nyomtató memóriájában tárolt összes faxot.

## 5105

### Ok

Nyomtatóhiba lépett fel.

### Teendő

Szakítsa meg a nyomtatást, és kapcsolja ki a nyomtatót.

Ellenőrizze a következőket:

- Ellenőrizze, hogy a nyomtatófej tartójának mozgását nem akadályozza-e stabilizátor, elakadt papír stb.

Távolítson el minden akadályt.

- Győződjön meg arról, hogy megfelelően vannak behelyezve a tintatartályok.

Addig nyomja a tintatartályokat, amíg a helyükre nem kattannak.

Kapcsolja vissza a nyomtatót.

Ha a probléma ezzel nem oldódik meg, kérjen javítást a legközelebbi Canon szervizközponttól.

### Fontos

- Amikor eltávolít valamilyen akadályt a nyomtatófej tartójának útjából, ügyeljen arra, hogy ne érjen hozzá se az átlátszó fóliához (A), se a fehér szíjhoz (B).

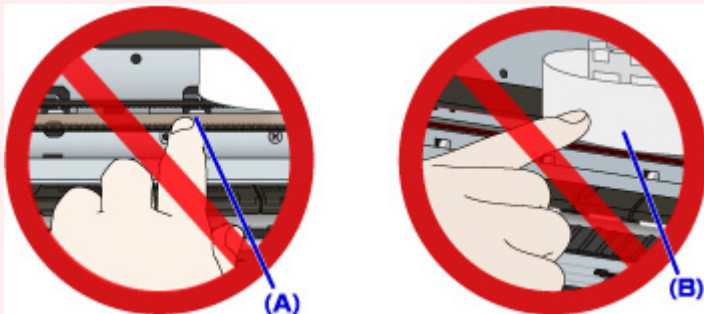

Ha a papír vagy a keze hozzáér ezekhez az alkatrészekhez, és bemoszatolja vagy megkarcolja őket, akkor tönkremehet a nyomtató.

- Ha kihúzza a tápkábelt, azzal törli a nyomtató memóriájában tárolt összes faxot.

## 5200

### Ok

Nyomtatóhiba lépett fel.

### Teendő

Kapcsolja ki a nyomtatót, és húzza ki a tápkábelét.

Dugja be a tápkábelt, és kapcsolja be ismét a nyomtatót.

Ha a probléma ezzel nem oldódik meg, kérjen javítást a legközelebbi Canon szervizközponttól.

### Fontos

- Ha kihúzza a tápkábelt, azzal törli a nyomtató memóriájában tárolt összes faxot.



## 5203

### Ok

Nyomtatóhiba lépett fel.

### Teendő

Kapcsolja ki a nyomtatót, és húzza ki a tápkábelét.

Dugja be a tápkábelt, és kapcsolja be ismét a nyomtatót.

Ha a probléma ezzel nem oldódik meg, kérjen javítást a legközelebbi Canon szervizközponttól.

### Fontos

- Ha kihúzza a tápkábelt, azzal törli a nyomtató memóriájában tárolt összes faxot.

## 5204

### Ok

Nyomtatóhiba lépett fel.

### Teendő

Kapcsolja ki a nyomtatót, és húzza ki a tápkábelét.

Dugja be a tápkábelt, és kapcsolja be ismét a nyomtatót.

Ha a probléma ezzel nem oldódik meg, kérjen javítást a legközelebbi Canon szervizközponttól.

### Fontos

- Ha kihúzza a tápkábelt, azzal törli a nyomtató memóriájában tárolt összes faxot.

## 5205

### Ok

Nyomtatóhiba lépett fel.

### Teendő

Kapcsolja ki a nyomtatót, és húzza ki a tápkábelét.

Dugja be a tápkábelt, és kapcsolja be ismét a nyomtatót.

Ha a probléma ezzel nem oldódik meg, kérjen javítást a legközelebbi Canon szervizközponttól.

### Fontos

- Ha kihúzza a tápkábelt, azzal törli a nyomtató memóriájában tárolt összes faxot.

## 5206

### Ok

Nyomtatóhiba lépett fel.

### Teendő

Kapcsolja ki a nyomtatót, és húzza ki a tápkábelét.

Dugja be a tápkábelt, és kapcsolja be ismét a nyomtatót.

Ha a probléma ezzel nem oldódik meg, kérjen javítást a legközelebbi Canon szervizközponttól.

### Fontos

- Ha kihúzza a tápkábelt, azzal törli a nyomtató memóriájában tárolt összes faxot.

## 5207

### Ok

Nyomtatóhiba lépett fel.

### Teendő

Kapcsolja ki a nyomtatót, és húzza ki a tápkábelét.

Dugja be a tápkábelt, és kapcsolja be ismét a nyomtatót.

Ha a probléma ezzel nem oldódik meg, kérjen javítást a legközelebbi Canon szervizközponttól.

### Fontos

- Ha kihúzza a tápkábelt, azzal törli a nyomtató memóriájában tárolt összes faxot.

## 5208

### Ok

Nyomtatóhiba lépett fel.

### Teendő

Kapcsolja ki a nyomtatót, és húzza ki a tápkábelét.

Dugja be a tápkábelt, és kapcsolja be ismét a nyomtatót.

Ha a probléma ezzel nem oldódik meg, kérjen javítást a legközelebbi Canon szervizközponttól.

### Fontos

- Ha kihúzza a tápkábelt, azzal törli a nyomtató memóriájában tárolt összes faxot.

## 5209

### Ok

Nyomtatóhiba lépett fel.

### Teendő

Kapcsolja ki a nyomtatót, és húzza ki a tápkábelét.

Dugja be a tápkábelt, és kapcsolja be ismét a nyomtatót.

Ha a probléma ezzel nem oldódik meg, kérjen javítást a legközelebbi Canon szervizközponttól.

### Fontos

- Ha kihúzza a tápkábelt, azzal törli a nyomtató memóriájában tárolt összes faxot.

## 5400

### Ok

Nyomtatóhiba lépett fel.

### Teendő

Kapcsolja ki a nyomtatót, és húzza ki a tápkábelét.

Dugja be a tápkábelt, és kapcsolja be ismét a nyomtatót.

Ha a probléma ezzel nem oldódik meg, kérjen javítást a legközelebbi Canon szervizközponttól.

### Fontos

- Ha kihúzza a tápkábelt, azzal törli a nyomtató memóriájában tárolt összes faxot.



## **5500**

### **Ok**

A tintatartály észlelése nem sikerült megfelelően.

### **Teendő**

Lépjen kapcsolatba a szervizközponttal.

## **5501**

### **Ok**

A tintatartály észlelése nem sikerült megfelelően.

### **Teendő**

Lépjen kapcsolatba a szervizközponttal.

## **5B00**

### **Ok**

Nyomtatóhiba lépett fel.

### **Teendő**

Kérjen javítást a legközelebbi Canon szervizközponttól.

## **5B01**

### **Ok**

Nyomtatóhiba lépett fel.

### **Teendő**

Kérjen javítást a legközelebbi Canon szervizközponttól.

## 5C01

### Ok

Nyomtatóhiba lépett fel.

### Teendő

Kapcsolja ki a nyomtatót, és húzza ki a tápkábelét.

Dugja be a tápkábelt, és kapcsolja be ismét a nyomtatót.

Ha a probléma ezzel nem oldódik meg, kérjen javítást a legközelebbi Canon szervizközponttól.

### Fontos

- Ha kihúzza a tápkábelt, azzal törli a nyomtató memóriájában tárolt összes faxot.

## 6000

### Ok

Nyomtatóhiba lépett fel.

### Teendő

Kapcsolja ki a nyomtatót, és húzza ki a tápkábelét.

Dugja be a tápkábelt, és kapcsolja be ismét a nyomtatót.

Ha a probléma ezzel nem oldódik meg, kérjen javítást a legközelebbi Canon szervizközponttól.

### Fontos

- Ha kihúzza a tápkábelt, azzal törli a nyomtató memóriájában tárolt összes faxot.

## 6500

### Ok

Nyomtatóhiba lépett fel.

### Teendő

Kapcsolja ki a nyomtatót, és húzza ki a tápkábelét.

Dugja be a tápkábelt, és kapcsolja be ismét a nyomtatót.

Ha a probléma ezzel nem oldódik meg, kérjen javítást a legközelebbi Canon szervizközponttól.

### Fontos

- Ha kihúzza a tápkábelt, azzal törli a nyomtató memóriájában tárolt összes faxot.

## 6502

### Ok

Nyomtatóhiba lépett fel.

### Teendő

Kapcsolja ki a nyomtatót, és húzza ki a tápkábelét.

Dugja be a tápkábelt, és kapcsolja be ismét a nyomtatót.

Ha a probléma ezzel nem oldódik meg, kérjen javítást a legközelebbi Canon szervizközponttól.

### Fontos

- Ha kihúzza a tápkábelt, azzal törli a nyomtató memóriájában tárolt összes faxot.



## 6700

### Ok

Nyomtatóhiba lépett fel.

### Teendő

Kapcsolja ki a nyomtatót, és húzza ki a tápkábelét.

Dugja be a tápkábelt, és kapcsolja be ismét a nyomtatót.

Ha a probléma ezzel nem oldódik meg, kérjen javítást a legközelebbi Canon szervizközponttól.

### Fontos

- Ha kihúzza a tápkábelt, azzal törli a nyomtató memóriájában tárolt összes faxot.

## 6701

### Ok

Nyomtatóhiba lépett fel.

### Teendő

Kapcsolja ki a nyomtatót, és húzza ki a tápkábelét.

Dugja be a tápkábelt, és kapcsolja be ismét a nyomtatót.

Ha a probléma ezzel nem oldódik meg, kérjen javítást a legközelebbi Canon szervizközponttól.

### Fontos

- Ha kihúzza a tápkábelt, azzal törli a nyomtató memóriájában tárolt összes faxot.

## 6800

### Ok

Nyomtatóhiba lépett fel.

### Teendő

Kapcsolja ki a nyomtatót, és húzza ki a tápkábelét.

Dugja be a tápkábelt, és kapcsolja be ismét a nyomtatót.

Ha a probléma ezzel nem oldódik meg, kérjen javítást a legközelebbi Canon szervizközponttól.

### Fontos

- Ha kihúzza a tápkábelt, azzal törli a nyomtató memóriájában tárolt összes faxot.

## 6801

### Ok

Nyomtatóhiba lépett fel.

### Teendő

Kapcsolja ki a nyomtatót, és húzza ki a tápkábelét.

Dugja be a tápkábelt, és kapcsolja be ismét a nyomtatót.

Ha a probléma ezzel nem oldódik meg, kérjen javítást a legközelebbi Canon szervizközponttól.

### Fontos

- Ha kihúzza a tápkábelt, azzal törli a nyomtató memóriájában tárolt összes faxot.

## 6900

### Ok

Nyomtatóhiba lépett fel.

### Teendő

Kapcsolja ki a nyomtatót, és húzza ki a tápkábelét.

Dugja be a tápkábelt, és kapcsolja be ismét a nyomtatót.

Ha a probléma ezzel nem oldódik meg, kérjen javítást a legközelebbi Canon szervizközponttól.

### Fontos

- Ha kihúzza a tápkábelt, azzal törli a nyomtató memóriájában tárolt összes faxot.

## 6901

### Ok

Nyomtatóhiba lépett fel.

### Teendő

Kapcsolja ki a nyomtatót, és húzza ki a tápkábelét.

Dugja be a tápkábelt, és kapcsolja be ismét a nyomtatót.

Ha a probléma ezzel nem oldódik meg, kérjen javítást a legközelebbi Canon szervizközponttól.

### Fontos

- Ha kihúzza a tápkábelt, azzal törli a nyomtató memóriájában tárolt összes faxot.

## 6902

### Ok

Nyomtatóhiba lépett fel.

### Teendő

Kapcsolja ki a nyomtatót, és húzza ki a tápkábelét.

Dugja be a tápkábelt, és kapcsolja be ismét a nyomtatót.

Ha a probléma ezzel nem oldódik meg, kérjen javítást a legközelebbi Canon szervizközponttól.

### Fontos

- Ha kihúzza a tápkábelt, azzal törli a nyomtató memóriájában tárolt összes faxot.

## 6910

### Ok

Nyomtatóhiba lépett fel.

### Teendő

Kapcsolja ki a nyomtatót, és húzza ki a tápkábelét.

Dugja be a tápkábelt, és kapcsolja be ismét a nyomtatót.

Ha a probléma ezzel nem oldódik meg, kérjen javítást a legközelebbi Canon szervizközponttól.

### Fontos

- Ha kihúzza a tápkábelt, azzal törli a nyomtató memóriájában tárolt összes faxot.



## 6911

### Ok

Nyomtatóhiba lépett fel.

### Teendő

Kapcsolja ki a nyomtatót, és húzza ki a tápkábelét.

Dugja be a tápkábelt, és kapcsolja be ismét a nyomtatót.

Ha a probléma ezzel nem oldódik meg, kérjen javítást a legközelebbi Canon szervizközponttól.

### Fontos

- Ha kihúzza a tápkábelt, azzal törli a nyomtató memóriájában tárolt összes faxot.

## 6920

### Ok

Nyomtatóhiba lépett fel.

### Teendő

Kapcsolja ki a nyomtatót, és húzza ki a tápkábelét.

Dugja be a tápkábelt, és kapcsolja be ismét a nyomtatót.

Ha a probléma ezzel nem oldódik meg, kérjen javítást a legközelebbi Canon szervizközponttól.

### Fontos

- Ha kihúzza a tápkábelt, azzal törli a nyomtató memóriájában tárolt összes faxot.

## 6921

### Ok

Nyomtatóhiba lépett fel.

### Teendő

Kapcsolja ki a nyomtatót, és húzza ki a tápkábelét.

Dugja be a tápkábelt, és kapcsolja be ismét a nyomtatót.

Ha a probléma ezzel nem oldódik meg, kérjen javítást a legközelebbi Canon szervizközponttól.

### Fontos

- Ha kihúzza a tápkábelt, azzal törli a nyomtató memóriájában tárolt összes faxot.

## 6930

### Ok

Nyomtatóhiba lépett fel.

### Teendő

Kapcsolja ki a nyomtatót, és húzza ki a tápkábelét.

Dugja be a tápkábelt, és kapcsolja be ismét a nyomtatót.

Ha a probléma ezzel nem oldódik meg, kérjen javítást a legközelebbi Canon szervizközponttól.

### Fontos

- Ha kihúzza a tápkábelt, azzal törli a nyomtató memóriájában tárolt összes faxot.

## 6931

### Ok

Nyomtatóhiba lépett fel.

### Teendő

Kapcsolja ki a nyomtatót, és húzza ki a tápkábelét.

Dugja be a tápkábelt, és kapcsolja be ismét a nyomtatót.

Ha a probléma ezzel nem oldódik meg, kérjen javítást a legközelebbi Canon szervizközponttól.

### Fontos

- Ha kihúzza a tápkábelt, azzal törli a nyomtató memóriájában tárolt összes faxot.

## 6932

### Ok

Nyomtatóhiba lépett fel.

### Teendő

Kapcsolja ki a nyomtatót, és húzza ki a tápkábelét.

Dugja be a tápkábelt, és kapcsolja be ismét a nyomtatót.

Ha a probléma ezzel nem oldódik meg, kérjen javítást a legközelebbi Canon szervizközponttól.

### Fontos

- Ha kihúzza a tápkábelt, azzal törli a nyomtató memóriájában tárolt összes faxot.

## 6933

### Ok

Nyomtatóhiba lépett fel.

### Teendő

Kapcsolja ki a nyomtatót, és húzza ki a tápkábelét.

Dugja be a tápkábelt, és kapcsolja be ismét a nyomtatót.

Ha a probléma ezzel nem oldódik meg, kérjen javítást a legközelebbi Canon szervizközponttól.

### Fontos

- Ha kihúzza a tápkábelt, azzal törli a nyomtató memóriájában tárolt összes faxot.

## 6936

### Ok

Nyomtatóhiba lépett fel.

### Teendő

Kapcsolja ki a nyomtatót, és húzza ki a tápkábelét.

Dugja be a tápkábelt, és kapcsolja be ismét a nyomtatót.

Ha a probléma ezzel nem oldódik meg, kérjen javítást a legközelebbi Canon szervizközponttól.

### Fontos

- Ha kihúzza a tápkábelt, azzal törli a nyomtató memóriájában tárolt összes faxot.



## 6937

### Ok

Nyomtatóhiba lépett fel.

### Teendő

Kapcsolja ki a nyomtatót, és húzza ki a tápkábelét.

Dugja be a tápkábelt, és kapcsolja be ismét a nyomtatót.

Ha a probléma ezzel nem oldódik meg, kérjen javítást a legközelebbi Canon szervizközponttól.

### Fontos

- Ha kihúzza a tápkábelt, azzal törli a nyomtató memóriájában tárolt összes faxot.

## 6938

### Ok

Nyomtatóhiba lépett fel.

### Teendő

Kapcsolja ki a nyomtatót, és húzza ki a tápkábelét.

Dugja be a tápkábelt, és kapcsolja be ismét a nyomtatót.

Ha a probléma ezzel nem oldódik meg, kérjen javítást a legközelebbi Canon szervizközponttól.

### Fontos

- Ha kihúzza a tápkábelt, azzal törli a nyomtató memóriájában tárolt összes faxot.

## 6939

### Ok

Nyomtatóhiba lépett fel.

### Teendő

Kapcsolja ki a nyomtatót, és húzza ki a tápkábelét.

Dugja be a tápkábelt, és kapcsolja be ismét a nyomtatót.

Ha a probléma ezzel nem oldódik meg, kérjen javítást a legközelebbi Canon szervizközponttól.

### Fontos

- Ha kihúzza a tápkábelt, azzal törli a nyomtató memóriájában tárolt összes faxot.

## 693A

### Ok

Nyomtatóhiba lépett fel.

### Teendő

Kapcsolja ki a nyomtatót, és húzza ki a tápkábelét.

Dugja be a tápkábelt, és kapcsolja be ismét a nyomtatót.

Ha a probléma ezzel nem oldódik meg, kérjen javítást a legközelebbi Canon szervizközponttól.

### Fontos

- Ha kihúzza a tápkábelt, azzal törli a nyomtató memóriájában tárolt összes faxot.

## 6940

### Ok

Nyomtatóhiba lépett fel.

### Teendő

Kapcsolja ki a nyomtatót, és húzza ki a tápkábelét.

Dugja be a tápkábelt, és kapcsolja be ismét a nyomtatót.

Ha a probléma ezzel nem oldódik meg, kérjen javítást a legközelebbi Canon szervizközponttól.

### Fontos

- Ha kihúzza a tápkábelt, azzal törli a nyomtató memóriájában tárolt összes faxot.

## 6941

### Ok

Nyomtatóhiba lépett fel.

### Teendő

Kapcsolja ki a nyomtatót, és húzza ki a tápkábelét.

Dugja be a tápkábelt, és kapcsolja be ismét a nyomtatót.

Ha a probléma ezzel nem oldódik meg, kérjen javítást a legközelebbi Canon szervizközponttól.

### Fontos

- Ha kihúzza a tápkábelt, azzal törli a nyomtató memóriájában tárolt összes faxot.

## 6942

### Ok

Nyomtatóhiba lépett fel.

### Teendő

Kapcsolja ki a nyomtatót, és húzza ki a tápkábelét.

Dugja be a tápkábelt, és kapcsolja be ismét a nyomtatót.

Ha a probléma ezzel nem oldódik meg, kérjen javítást a legközelebbi Canon szervizközponttól.

### Fontos

- Ha kihúzza a tápkábelt, azzal törli a nyomtató memóriájában tárolt összes faxot.

## 6943

### Ok

Nyomtatóhiba lépett fel.

### Teendő

Kapcsolja ki a nyomtatót, és húzza ki a tápkábelét.

Dugja be a tápkábelt, és kapcsolja be ismét a nyomtatót.

Ha a probléma ezzel nem oldódik meg, kérjen javítást a legközelebbi Canon szervizközponttól.

### Fontos

- Ha kihúzza a tápkábelt, azzal törli a nyomtató memóriájában tárolt összes faxot.



## 6944

### Ok

Nyomtatóhiba lépett fel.

### Teendő

Kapcsolja ki a nyomtatót, és húzza ki a tápkábelét.

Dugja be a tápkábelt, és kapcsolja be ismét a nyomtatót.

Ha a probléma ezzel nem oldódik meg, kérjen javítást a legközelebbi Canon szervizközponttól.

### Fontos

- Ha kihúzza a tápkábelt, azzal törli a nyomtató memóriájában tárolt összes faxot.

## 6945

### Ok

Nyomtatóhiba lépett fel.

### Teendő

Kapcsolja ki a nyomtatót, és húzza ki a tápkábelét.

Dugja be a tápkábelt, és kapcsolja be ismét a nyomtatót.

Ha a probléma ezzel nem oldódik meg, kérjen javítást a legközelebbi Canon szervizközponttól.

### Fontos

- Ha kihúzza a tápkábelt, azzal törli a nyomtató memóriájában tárolt összes faxot.

## 6946

### Ok

Nyomtatóhiba lépett fel.

### Teendő

Kapcsolja ki a nyomtatót, és húzza ki a tápkábelét.

Dugja be a tápkábelt, és kapcsolja be ismét a nyomtatót.

Ha a probléma ezzel nem oldódik meg, kérjen javítást a legközelebbi Canon szervizközponttól.

### **Fontos**

- Ha kihúzza a tápkábelt, azzal törli a nyomtató memóriájában tárolt összes faxot.

## 7100

### Ok

Nyomtatóhiba lépett fel.

### Teendő

Kapcsolja ki a nyomtatót, és húzza ki a tápkábelét.

Dugja be a tápkábelt, és kapcsolja be ismét a nyomtatót.

Ha a probléma ezzel nem oldódik meg, kérjen javítást a legközelebbi Canon szervizközponttól.

### Fontos

- Ha kihúzza a tápkábelt, azzal törli a nyomtató memóriájában tárolt összes faxot.

## 7200

### Ok

Nyomtatóhiba lépett fel.

### Teendő

Kapcsolja ki a nyomtatót, és húzza ki a tápkábelét.

Dugja be a tápkábelt, és kapcsolja be ismét a nyomtatót.

Ha a probléma ezzel nem oldódik meg, kérjen javítást a legközelebbi Canon szervizközponttól.

### **Fontos**

- Ha kihúzza a tápkábelt, azzal törli a nyomtató memóriájában tárolt összes faxot.

## 7201

### Ok

Nyomtatóhiba lépett fel.

### Teendő

Kapcsolja ki a nyomtatót, és húzza ki a tápkábelét.

Dugja be a tápkábelt, és kapcsolja be ismét a nyomtatót.

Ha a probléma ezzel nem oldódik meg, kérjen javítást a legközelebbi Canon szervizközponttól.

### Fontos

- Ha kihúzza a tápkábelt, azzal törli a nyomtató memóriájában tárolt összes faxot.

## 7203

### Ok

Nyomtatóhiba lépett fel.

### Teendő

Kapcsolja ki a nyomtatót, és húzza ki a tápkábelét.

Dugja be a tápkábelt, és kapcsolja be ismét a nyomtatót.

Ha a probléma ezzel nem oldódik meg, kérjen javítást a legközelebbi Canon szervizközponttól.

### Fontos

- Ha kihúzza a tápkábelt, azzal törli a nyomtató memóriájában tárolt összes faxot.

## 7204

### Ok

Nyomtatóhiba lépett fel.

### Teendő

Kapcsolja ki a nyomtatót, és húzza ki a tápkábelét.

Dugja be a tápkábelt, és kapcsolja be ismét a nyomtatót.

Ha a probléma ezzel nem oldódik meg, kérjen javítást a legközelebbi Canon szervizközponttól.

### Fontos

- Ha kihúzza a tápkábelt, azzal törli a nyomtató memóriájában tárolt összes faxot.



## 7205

### Ok

Nyomtatóhiba lépett fel.

### Teendő

Kapcsolja ki a nyomtatót, és húzza ki a tápkábelét.

Dugja be a tápkábelt, és kapcsolja be ismét a nyomtatót.

Ha a probléma ezzel nem oldódik meg, kérjen javítást a legközelebbi Canon szervizközponttól.

### Fontos

- Ha kihúzza a tápkábelt, azzal törli a nyomtató memóriájában tárolt összes faxot.

## 9000

### Ok

Nyomtatóhiba lépett fel.

### Teendő

Kapcsolja ki a nyomtatót, és húzza ki a tápkábelét.

Dugja be a tápkábelt, és kapcsolja be ismét a nyomtatót.

Ha a probléma ezzel nem oldódik meg, kérjen javítást a legközelebbi Canon szervizközponttól.

### Fontos

- Ha kihúzza a tápkábelt, azzal törli a nyomtató memóriájában tárolt összes faxot.

## 9500

### Ok

Nyomtatóhiba lépett fel.

### Teendő

Kapcsolja ki a nyomtatót, és húzza ki a tápkábelét.

Dugja be a tápkábelt, és kapcsolja be ismét a nyomtatót.

Ha a probléma ezzel nem oldódik meg, kérjen javítást a legközelebbi Canon szervizközponttól.

### Fontos

- Ha kihúzza a tápkábelt, azzal törli a nyomtató memóriájában tárolt összes faxot.

## B202

### Ok

Javítást igénylő hiba történt.

### Teendő

Kapcsolja ki a nyomtatót, és húzza ki a tápkábelét.

Kérjen javítást a legközelebbi Canon szervizközponttól.

### Fontos

- Ha kihúzza a tápkábelt, azzal törli a nyomtató memóriájában tárolt összes faxot.

## B203

### Ok

Javítást igénylő hiba történt.

### Teendő

Kapcsolja ki a nyomtatót, és húzza ki a tápkábelét.

Kérjen javítást a legközelebbi Canon szervizközponttól.

### ▶▶▶ Fontos

- Ha kihúzza a tápkábelt, azzal törli a nyomtató memóriájában tárolt összes faxot.

## B204

### Ok

Javítást igénylő hiba történt.

### Teendő

Kapcsolja ki a nyomtatót, és húzza ki a tápkábelét.

Kérjen javítást a legközelebbi Canon szervizközponttól.

### ►► Fontos

- Ha kihúzza a tápkábelt, azzal törli a nyomtató memóriájában tárolt összes faxot.

## B205

### Ok

Javítást igénylő hiba történt.

### Teendő

Kapcsolja ki a nyomtatót, és húzza ki a tápkábelét.

Kérjen javítást a legközelebbi Canon szervizközponttól.

### ►► Fontos

- Ha kihúzza a tápkábelt, azzal törli a nyomtató memóriájában tárolt összes faxot.

## B502

### Ok

Nyomtatóhiba lépett fel.

### Teendő

Kapcsolja ki a nyomtatót, és húzza ki a tápkábelét.

Dugja be a tápkábelt, és kapcsolja be ismét a nyomtatót.

Ha a probléma ezzel nem oldódik meg, kérjen javítást a legközelebbi Canon szervizközponttól.

### Fontos

- Ha kihúzza a tápkábelt, azzal törli a nyomtató memóriájában tárolt összes faxot.



## B503

### Ok

Nyomtatóhiba lépett fel.

### Teendő

Kapcsolja ki a nyomtatót, és húzza ki a tápkábelét.

Dugja be a tápkábelt, és kapcsolja be ismét a nyomtatót.

Ha a probléma ezzel nem oldódik meg, kérjen javítást a legközelebbi Canon szervizközponttól.

### Fontos

- Ha kihúzza a tápkábelt, azzal törli a nyomtató memóriájában tárolt összes faxot.

## B504

### Ok

Nyomtatóhiba lépett fel.

### Teendő

Kapcsolja ki a nyomtatót, és húzza ki a tápkábelét.

Dugja be a tápkábelt, és kapcsolja be ismét a nyomtatót.

Ha a probléma ezzel nem oldódik meg, kérjen javítást a legközelebbi Canon szervizközponttól.

### Fontos

- Ha kihúzza a tápkábelt, azzal törli a nyomtató memóriájában tárolt összes faxot.

## C000

### Ok

Nyomtatóhiba lépett fel.

### Teendő

Szakítsa meg a nyomtatást, és kapcsolja ki a nyomtatót.

Ellenőrizze a következőket:

- Ellenőrizze, hogy a nyomtatófej tartójának mozgását nem akadályozza-e stabilizátor, elakadt papír stb.

Távolítson el minden akadályt.

- Győződjön meg arról, hogy megfelelően vannak behelyezve a tintatartályok.

Addig nyomja a tintatartályokat, amíg a helyükre nem kattannak.

Kapcsolja vissza a nyomtatót.

Ha a probléma ezzel nem oldódik meg, kérjen javítást a legközelebbi Canon szervizközponttól.

### Fontos

- Amikor eltávolít valamilyen akadályt a nyomtatófej tartójának útjából, ügyeljen arra, hogy ne érjen hozzá se az átlátszó fóliához (A), se a fehér szíjhoz (B).

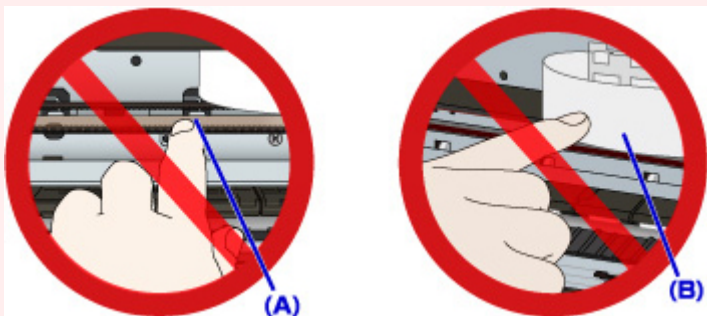

Ha a papír vagy a keze hozzáér ezekhez az alkatrészekhez, és bemoszatolja vagy megkarcolja őket, akkor tönkremehet a nyomtató.

- Ha kihúzza a tápkábelt, azzal törli a nyomtató memóriájában tárolt összes faxot.